

F-15J/DJ EAGLE^{F4} J.A.S.D.F.

PT51 I:48 F-15J/DJ イーグル “航空自衛隊”

F-15Jイーグルは、航空自衛隊の主力要撃戦闘機です。日本の航空自衛隊はアメリカ空軍、イスラエルに続く世界で3番目のイーグル装備国です。それまでF-104Jを要撃戦闘機として使用してきた航空自衛隊は、F-104Jの後継機としてF-Xを調査しました。多くの候補機の中から昭和51年12月9日にF-15を採用することが決定、昭和56年3月27日に第1号機が岐阜基地に到着しました。導入当初の航空自衛隊のF-15Jは基本的にアメリカ空軍のF-15Cブロック26に相当する機体で、一部航空自衛隊独自の改修を行っていました。これは、自衛隊独自の自動警戒管制組織（バッジ・システム）とE-2C早期警戒機からの要撃管制を受ける高速データ装置（J/ASW-10データリンクシステム）が追加されたのと垂直尾翼の先端のアンテナをマスバランスに変更したのが主な改修点です。航空自衛隊はF-15Jを最初、新田原基地に配備しパイロットの育成に当てたあと本格的に戦闘航空団に配備を開始しました。現在F-15Jは201飛行隊（千歳基地）、203飛行隊（千歳基地）、204飛行隊（那覇基地）、303飛行隊（小松基地）、304飛行隊（築城基地）、305飛行隊（百里基地）、306飛行隊（小松基地）の7個飛行隊に配備されています。また、新田原基地に飛行教導隊、第23教育

航空隊にそれぞれF-15DJが配備されています。F-15Jはアメリカ空軍と同様、多段階改良計画（MSIP）を行っており年々装備品が改良追加装備されています。このため新たにアンテナが追加されたりと、外観上でも変化しています。この他、国産の空対空ミサイルAAM-3を搭載できる機体も改修中です。F-15Jは航空自衛隊の主力戦闘機として、日本の空の防衛に活躍していきます。

《データ》乗員：F-15J 1名 F-15DJ 2名、全幅：13.05m、全長：19.43m、全高：5.63m、最大離陸重量：30,845kg、エンジン：P&W F-100-IHI-100、推力：7,348kg×2（AB使用時10,800kg×2）、最大速度：マッハ2.5/12,200m、固定武装：JM61A 20mmバルカン砲×1

In the early 1980's the Japan Air Self Defense Force (JASDF) selected the McDonnell Douglas F-15 Eagle to replace their aging Lockheed F104J fighters. The first F-15J Eagle (ferried from the U.S.) arrived on March 27, 1981 at the JASDF experimental wing in Gifu, Japan. This aircraft was similar to the Block 26 F-15C Eagles of the U.S. Air Force, and had the same performance and combat capability. The first two F-15J aircraft plus the dual cockpit version F-15DJ were built by McDonnell Douglas in St. Louis, Missouri, U.S.A., while the remaining 152 aircraft programmed for the six JASDF squadrons were manufactured under license in Japan. The F-15J incorporates a J/ASW-10 data link system, which is a high speed data processor that works in harmony with the JASDF E-2C AWACS aircraft. The latest versions of the F-15J are equipped to carry the Japanese designed and produced AAM-3 air to air missile system, plus upgraded state of the art avionics for all weather interception and operations. Although the Eagle was originally designed in the late 1960's and first flown in July 1972. It and the

F-15J Eagles are still the most versatile and adaptable fighters extant, and are sure to play their role as air superiority fighters well into the 21st century. The F-15DJ Eagle is a two-seated version of the F-15J. The Japanese Self-Defence Air Force has a small number of the F-15DJ just as it does the F-15J and is training pilots for the new model.

《DATA》 Crew: F-15J One F-15DJ Two; Wingspan: 13.05m; Length: 19.43m; Height: 5.63m; Max take off weight: 30,845kg; Engines: P&W F-100-IHI-100 turbofans×2; Thrust 7,348kg×2 (10,800×2 in afterburner); Speed: Mach 2.5 @ 12,200m; Fixed weapon: JM61A 20mm Vulcan cannon×1

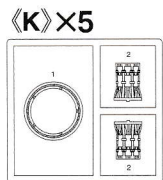
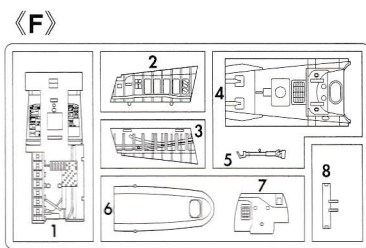
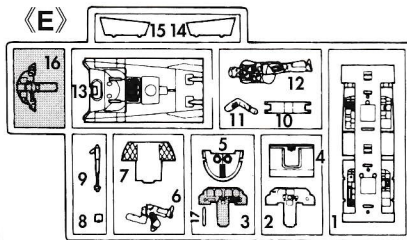
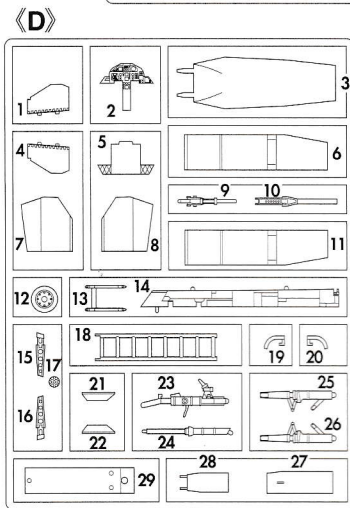
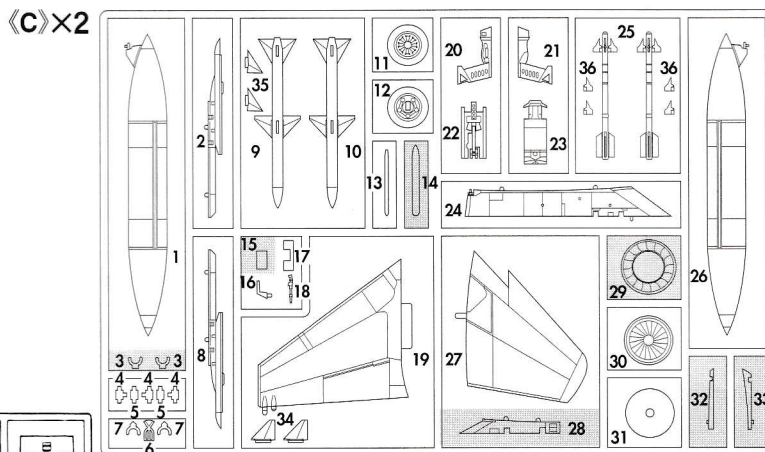
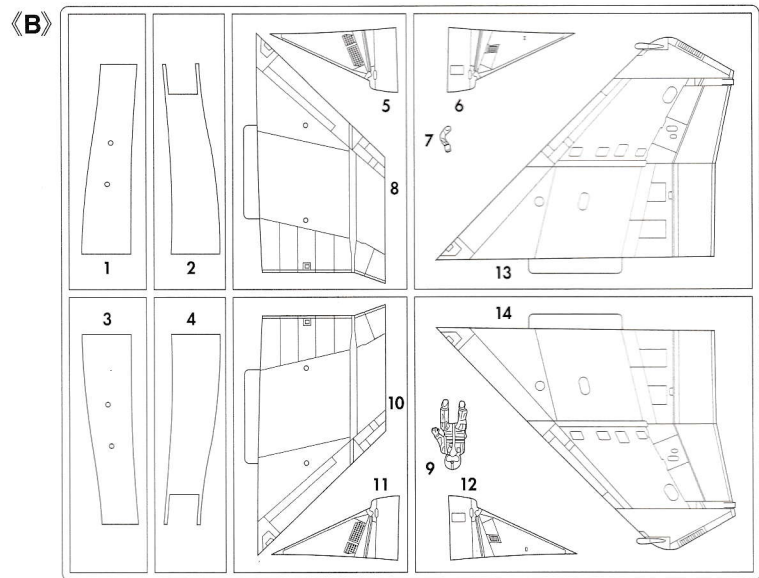
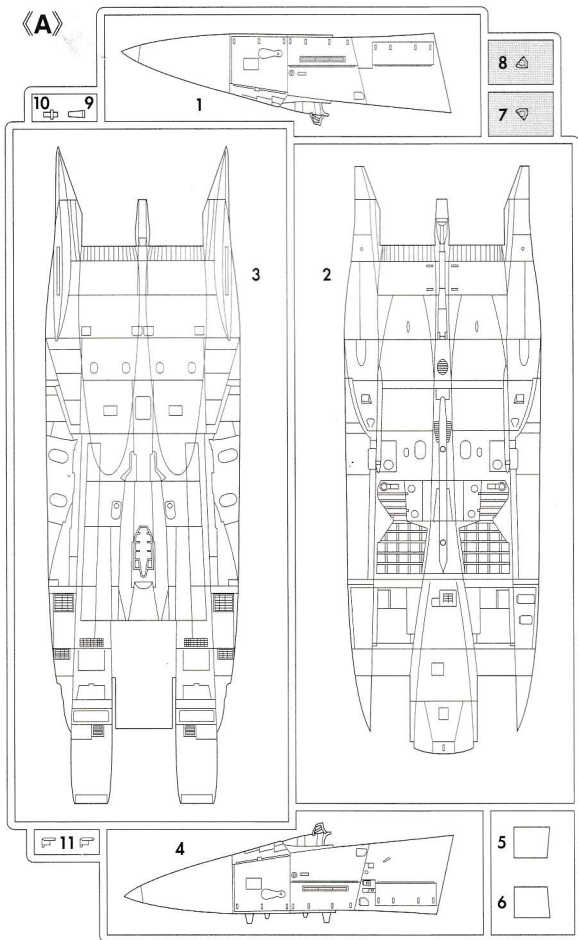

《MA》 エッチング部品
PHOTO-ETCHED PARTS

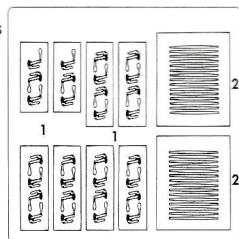

この部品は使用しません。
Parts not for use.
Teile werden nicht verwendet.
Pièces à ne pas utiliser.
Parti non per uso.
Partes para no usar.
不需要使用的部件

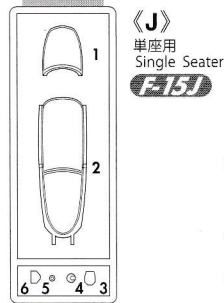

《J》
単座用
Single Seater
E-15J

《J》
複座用
Double Seater
E-15DJ

For Japanese use only.

● 部品請求をなさる方は、あなたの氏名、住所、郵便番号、電話番号を1字づつはっきり書いて、下のカードと共に申し込んでください。

● 「部品請求カード」1枚につき1キット分のパーツの請求を受けることができます。

● 下記の価格は予告なく変更する場合がありますのでご了承ください。



— 部品請求カード —

PT511:48F-15J/DJ イーグル “航空自衛隊”

部品を紛失したり、破損された方は、このカードの必要部品を○でかきこみ代金を現金書留または郵便小為替で当社サービス係までお申込ください。

- A 部品……………800円 J 部品 E-15J ……500円
- B 部品……………700円 J 部品 E-15DJ ……500円
- C 部品 (1枚分) ……700円 K 部品 (1枚分) ……600円
- D 部品……………600円 M A 部品……………700円
- E 部品……………500円 デカール……………2,500円
- F 部品……………500円

1011

ART No. PT51

2	H 2	ブラック (黒)	BLACK
3	H 3	レッド (赤)	RED
8	H 8	シルバー (銀)	SILVER
12	H 52	オリーブドラブ (1)	OLIVE DRAB (1)
28	H 18	黒鉄色	STEEL
29	H 17	艦底色	COCOA BROWN
33	H 12	つや消しブラック	FLAT BLACK
47	H 90	クリアーレッド	CLEAR RED
50	H 93	クリアーブルー	CLEAR BLUE
51	H 44	肌色 (フレッシュ)	FLESH
55	H 81	カーキ	KHAKI
57	H 63	青竹色	METALLIC BLUE GREEN
65	H 15	インディブルー	BRIGHT BLUE
66	H 26	デイトナグリーン	BRIGHT GREEN

73	H 57	エアクラフトグレー	AIRCRAFT GRAY
92		セミグロスブラック	SEMI GROSS BLACK
138		クリアーグリーン	CLEAR GREEN
137	H 77	タイヤブラック	TIRE BLACK
305		グレー-FS36118	GRAY FS36118
307		グレー-FS36320	GRAY FS36320
308		グレー-FS36375	GRAY FS36375
309		グリーン-FS34079	GREEN FS34079
316		ホワイトFS17875	WHITE FS17875
317		グレー-FS36231	GRAY FS36231
329		イエロー-FS13538	YELLOW FS13538
338		ライトグレー-FS36495	LIGHT GRAY FS36495

このキットには接着剤は入っていないので別にお求めください。

塗料指定の 1 は GSI クレオス・Mr. カラー、H 1 は水性ホビーカラーの番号です。

H 1 in painting indication is the number of GSI Creos Aqueous Hobby Color, while 1 is that of Mr. Color. Glue is not included in this kit.

H 1 bei Bemalungshinweisen ist die Nummer der Aqueous - Hobby - Color von GSI Creos, während 1 den Ton der Farbserie Mr. Color anzeigt. Im Bausatz ist kein Klebstoff enthalten.

Sur le guide de peinture, H 1 correspond au numéro de couleur GSI Creos AQUEOUS HOBBY COLOR, alors que 1 correspond à Mr. COLOR. La colle n'est pas fournie dans ce kit.

H 1 nella indicazione della pittura è il numero della GSI Creos del colore ad acqua per Hobby, mentre 1 è quello di Mr. Color. La colla non è inclusa nella scatola di montaggio.

H 1 en indicaciones de pintado. Este es el número de GSI Creos Aqueous Hobby Color, mientras 1 es el de Mr. Color. El pegamento no está incluido en el kit.

H 1 這個着色指示是代表 GSI Creos 出品水性模型塗油的編號，而 1 則代表 GSI Creos 出品的樹脂系模型塗油的編號，這套零件並沒有包括膠水。



どちらかを選んでください。
OPTIONAL
NACH BELIEBEN
FACULTATIV
FACOLTATIVO
OPCIONAL
可以選擇採用



切り取ってください。
REMOVE
ENTFERNEN
RETIRER
SEPARARE
CORTAR
切去



x2 2組つくってください。
2 SETS NEEDED
WIRD DOPPELT BENÖTIGT
DEUX SETS NECESSAIRES
NECESSARIE 2 SERIE
SE NECESITAN DOS PIEZAS
同様の制作二組



穴をあけてください。
OPEN HOLE
ÖFFNEN
FAIRE UN TROU
FORO APERTO
HACER AQUEIRO
鑽孔



注意してください。
BE CAREFUL
HIER VORSICHT
FAIRE ATTENTION
USARE ATTENZIONE
TENER CUIDADO
小心留意



瞬間接着剤 金属用。
INSTANT GLUE FOR METAL
METALLKLEBER
COLLE A METAL INSTANTANÉE
COLLA INSTANTANEA PER METALLI
UTILIZAR PEGAMENTO INSTANTANEO
瞬間組合膠，金屬用

1 コックピットの組み立て Cockpit Assembly

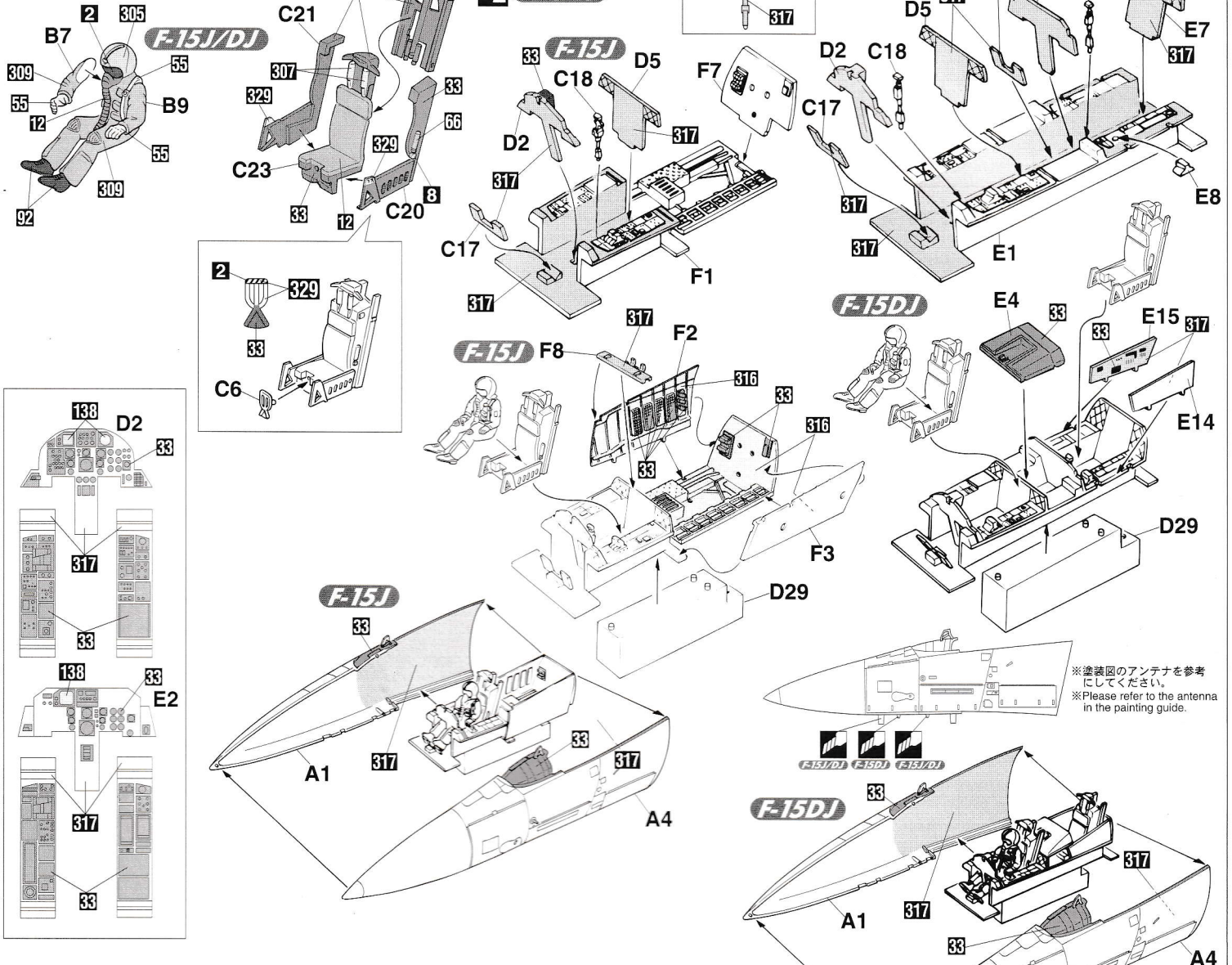

2 エアインテークの組み立て Air Intake Assembly

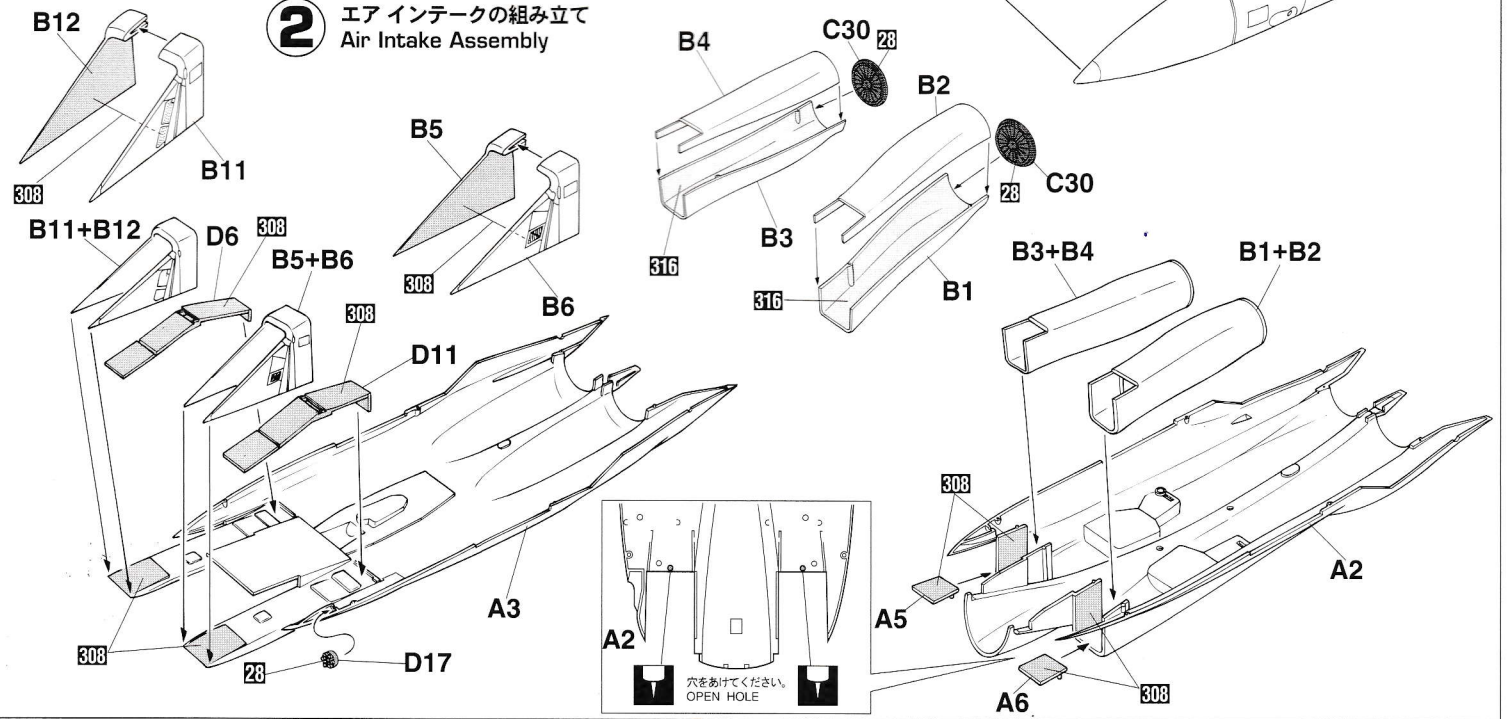

7 武装の組み立て Armament Assembly

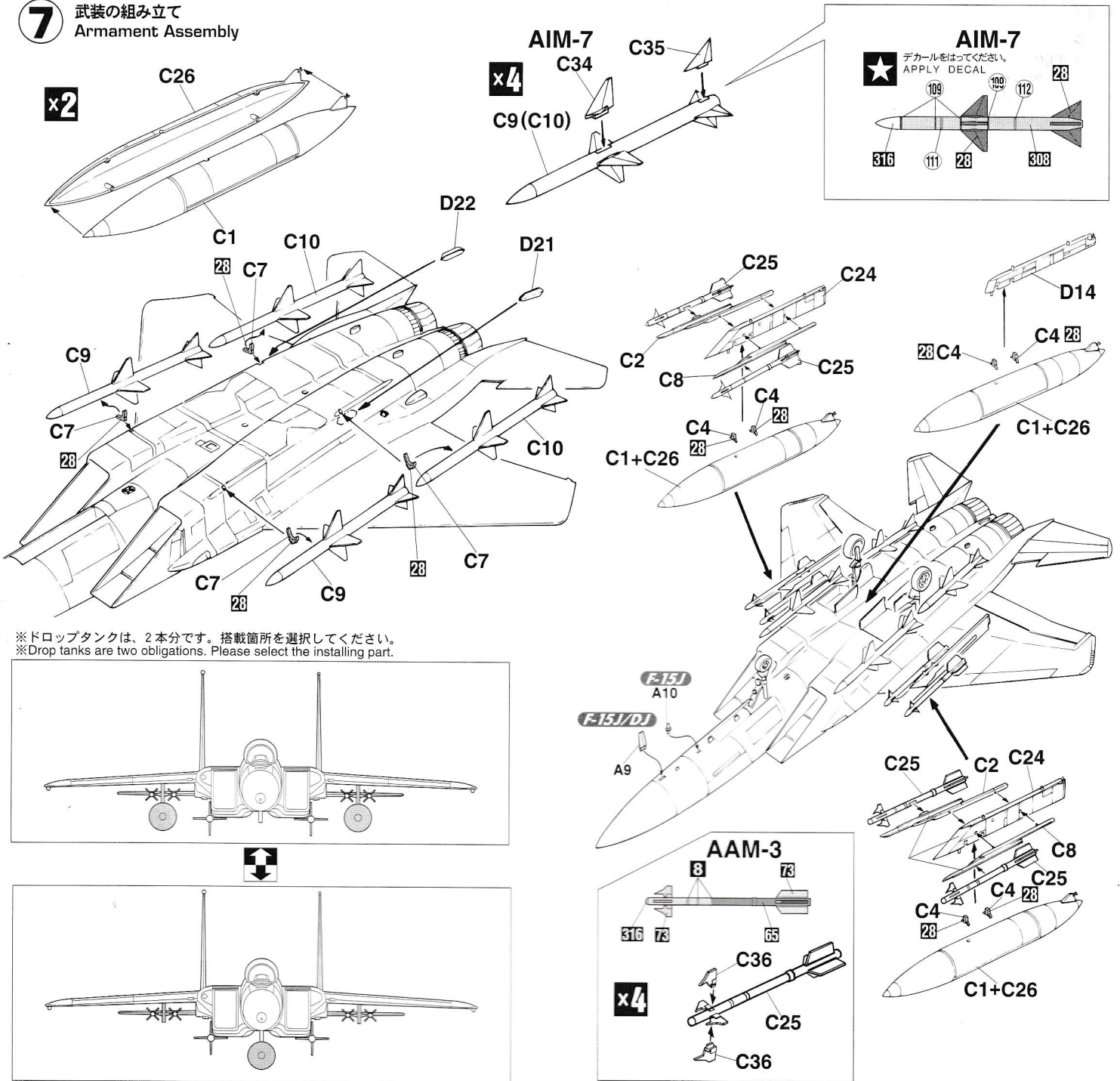

※ドロップタンクは、2本分です。搭載箇所を選択してください。
 ※Drop tanks are two obligations. Please select the installing part.

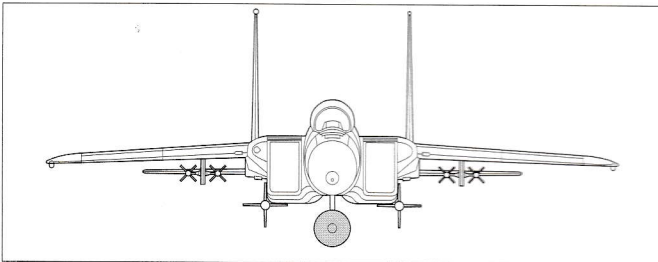
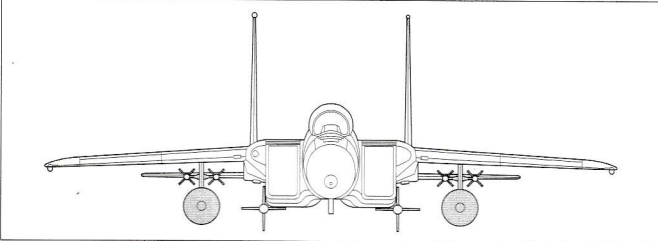

1/48スケール エアクラフト イン アクション シリーズの豊富なウエポンや各種支援車両、人形を使って武装のパリエーションやジオラマをお楽しみください。

It is suggested that you combine this model with abundant weapons, support vehicles and figures available from "1/48 Aircraft In Action Series" to make realistic dioramas.

Wir empfehlen, dieses Modell mit umfassender Bewaffnung, Service-Fahrzeugen und Figuren auszustatten. Hasegawa bietet dieses Zubehör mit seiner 1:48 "Aircraft in Action" Serie zum Dioramabau.

Nous vous conseillons de compléter ce modèle par des armements, véhicules et personnages de maintenance fournis dans le Kit "Avions en action 1/48e" pour réaliser des dioramas.

Si suggerisce di combinare questo modello con armamento abbondante con veicoli e figure disponibili da "1/48 Aircraft In Action Series" per costruire diorama realistici.

你可以把這份模型配合「1/48 飛機戰鬥系列」豐富多樣的武器裝備、地勤支援車輛及地勤人員使用製作集成有逼真感覺的各種類戰地模型組合。

外部兵装搭載図
EXTERNAL STORES
ÁUBERE
BEWAFFNUNGSPUNKTE
MATERIEL EXTERNE
DEPOSITI ESTERNI
機外装備示例

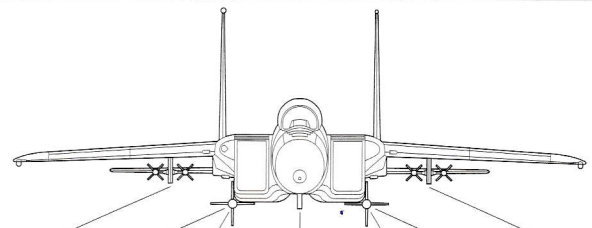

STA.No.	8	7	6	5	4	3	2
パイロン PYLON	C24			D14			C24
600 gallon fuel tank	●			●			●
AIM-7F		●	●		●	●	
AIM-120(AMRAAM)	●●	●	●		●	●	●●
AIM-9J/L	●●						●●
AGM-88	●						●
GBU-8/GBU-10	●			●			●
Mk.82	●●●			●●●			●●●
Mk.84	●			●			●
Mk.20	●●●			●●●			●●●
SUU-20	●			●			●
GPU-5/A 30mm Gun pod	●			●			●
ALQ-119, ALQ-131				●			

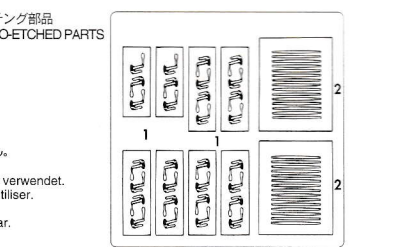
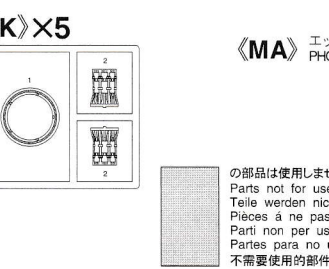
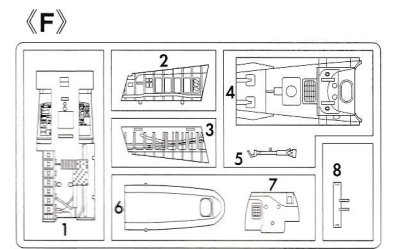
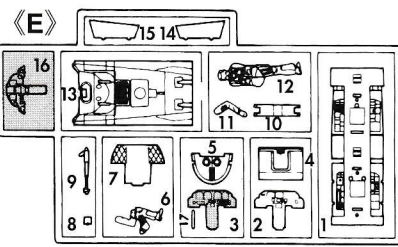
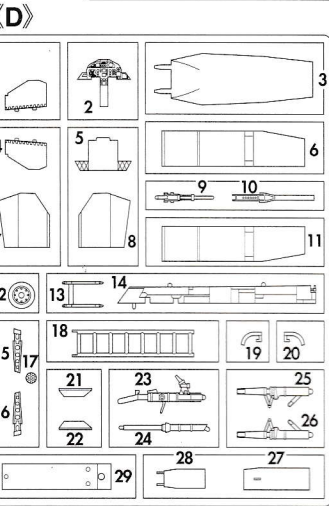
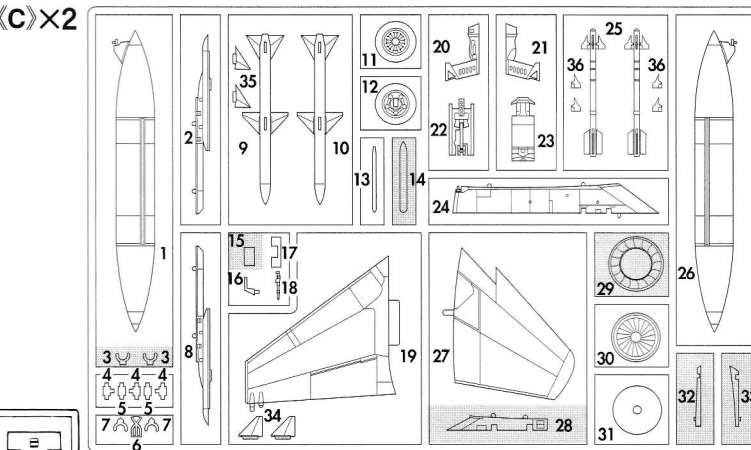
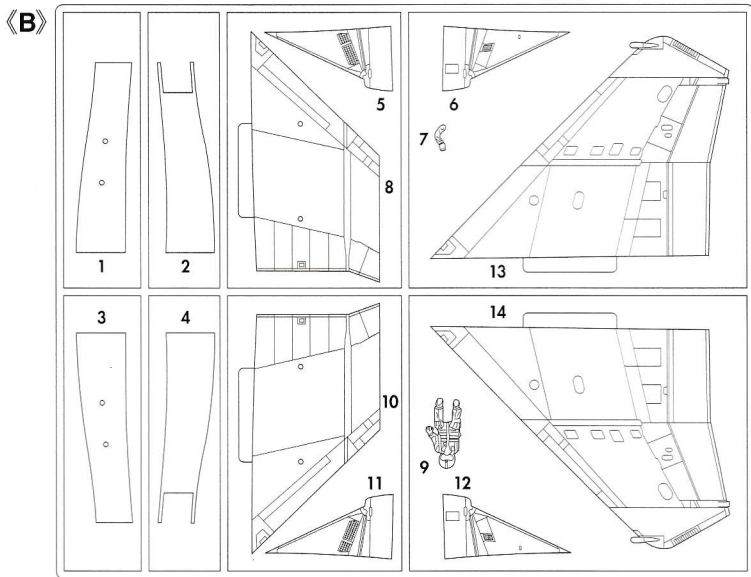
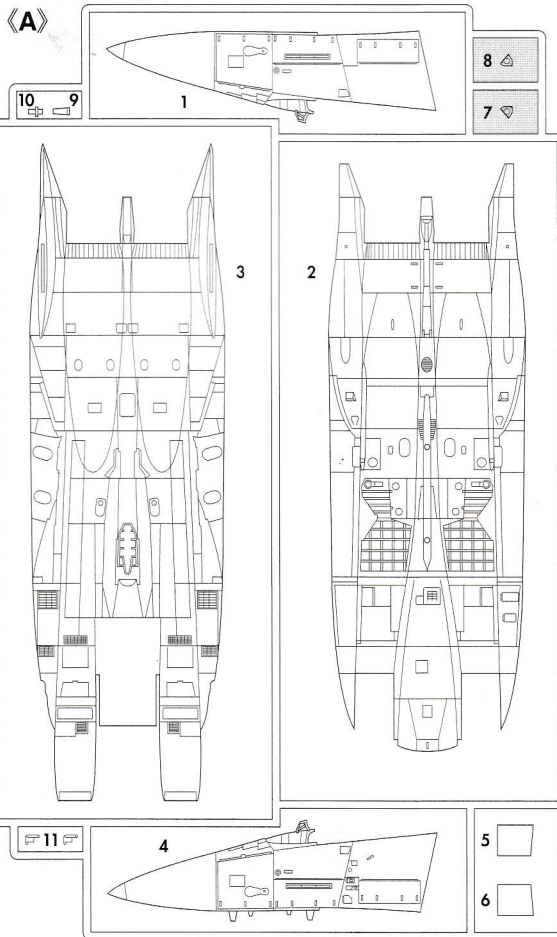

《MA》 エッチング部品
PHOTO-ETCHED PARTS

この部品は使用しません。
Parts not for use.
Teile werden nicht verwendet.
Pièces à ne pas utiliser.
Parti non per uso.
Partes para no usar.
不需要使用的部件

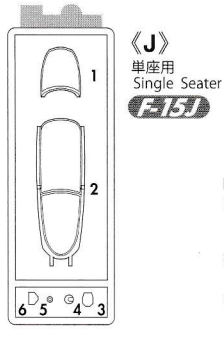

《J》
単座用
Single Seater
F-15J

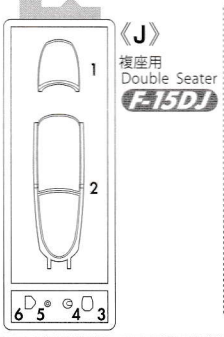

《J》
複座用
Double Seater
F-15DJ

For Japanese use only.
● 部品請求をなさる方は、あなたの氏名、住所、郵便番号、電話番号を1字づつはっきり書いて、下のカードと共に申し込みください。
● 「部品請求カード」1枚につき1キット分のパーツの請求を受けることができます。
● 下記の価格は予告なく変更する場合がありますのでご了承ください。

— 部品請求カード —

PT511:48 F-15J/DJ イーグル「航空自衛隊」

部品を紛失したり、破損された方は、このカードの必要部品を○でかみ代金を現金書留または郵便小為替で当社サービス係までお申送ください。

A 部品……………800円 J 部品 **F-15J**……………500円
B 部品……………700円 J 部品 **F-15DJ**……………500円
C 部品 (1枚分) ……700円 K 部品 (1枚分) ……600円
D 部品……………600円 M A 部品……………700円
E 部品……………500円 デカール……………2,500円
F 部品……………500円

1011 ART No. PT51

2	H2	ブラック(黒)	BLACK
3	H3	レッド(赤)	RED
8	H8	シルバー(銀)	SILVER
12	H52	オリーブドラブ(1)	OLIVE DRAB (1)
28	H18	黒鉄色	STEEL
29	H17	艦底色	COCOA BROWN
33	H12	つや消しブラック	FLAT BLACK
47	H90	クリアーレッド	CLEAR RED
50	H93	クリアーブルー	CLEAR BLUE
51	H44	肌色(フレッシュ)	FLESH
55	H81	カーキ	KHAKI
57	H63	青竹色	METALLIC BLUE GREEN
65	H15	インディブルー	BRIGHT BLUE
66	H26	デイトナグリーン	BRIGHT GREEN

73	H57	エアクラフトグレー	AIRCRAFT GRAY
92		セミグロスブラック	SEMI GROSS BLACK
138		クリアーグリーン	CLEAR GREEN
137	H77	タイヤブラック	TIRE BLACK
305		グレー-FS36118	GRAY FS36118
307		グレー-FS36320	GRAY FS36320
308		グレー-FS36375	GRAY FS36375
309		グリーン-FS34079	GREEN FS34079
316		ホワイト-FS17875	WHITE FS17875
317		グレー-FS36231	GRAY FS36231
329		イエロー-FS13538	YELLOW FS13538
338		ライトグレー-FS36495	LIGHT GRAY FS36495

このキットには接着剤は入っていないので別にお求めください。

塗料指定の 1 はGSIクレオス・Mr. カラー、Hは水性ホビーカラーの番号です。
H in painting indication is the number of GSI Creos Aqueous Hobby Color, while 1 is that of Mr. Color. Glue is not included in this kit.

H bei Bemalungshinweisen ist die Nummer der Aqueous - Hobby - Color von GSI Creos, während 1 den Ton der Farbserie Mr. Color anzeigt. Im Bausatz ist kein Klebstoff enthalten.

Sur le guide de peinture, H correspond au numéro de couleur GSI Creos AQUEOUS HOBBY COLOR, alors que 1 correspond à Mr. COLOR. La colle n'est pas fournie dans ce kit.

H nella indicazione della pittura è il numero della GSI Creos del colore ad acqua per Hobby, mentre 1 è quello di Mr. Color. La colla non è inclusa nella scatola di montaggio.

H en indicaciones de pintado. Este es el número de GSI Creos Aqueous Hobby Color, mientras 1 es el de Mr. Color. El pegamento no está incluido en el kit.

H 這個著色指示是代表 GSI Creos 出品水性模型漆的編號，而 1 則代表 GSI Creos 出品的樹脂系模型漆的編號。這套零件並沒有包括膠水。

Marking & Painting

1 航空自衛隊 第2航空団 第201飛行隊 千歳基地
201st SQ 2nd AW J.A.S.D.F. Chitose A.B.



マーキング及び塗装図

Markierungen und Bemalung

Decoration et Peinture

Marchio & Pittura

Decoracion y Pintura

標貼及着色指示

※数字を組み合わせて貼ってください。
※Please combine and paste the figure.

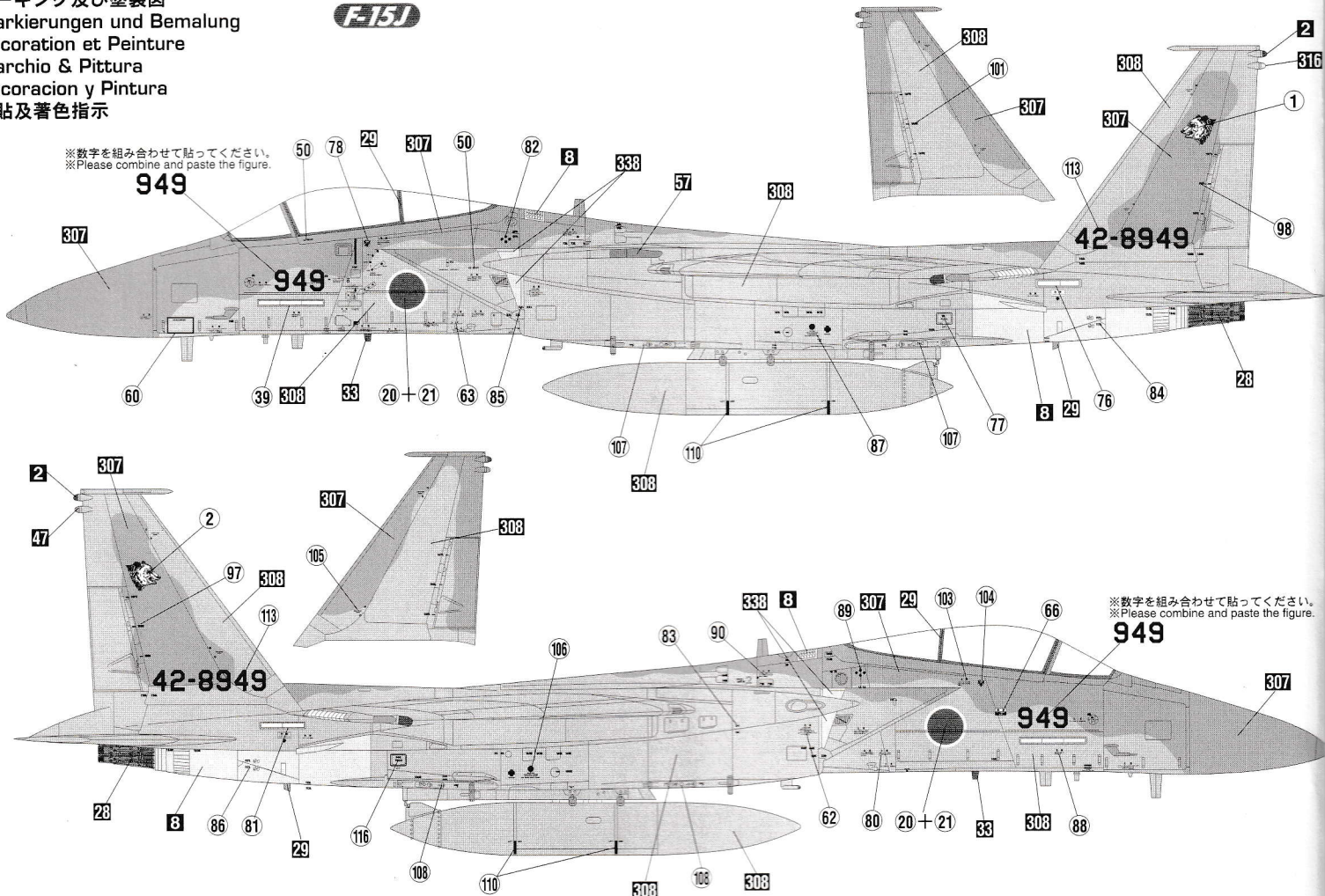

※数字を組み合わせて貼ってください。
※Please combine and paste the figure.

2 航空自衛隊 第83航空隊 第204飛行隊 那覇基地
204th SQ 83rd AG J.A.S.D.F. Naha A.B.



※数字を組み合わせて貼ってください。
※Please combine and paste the figure.

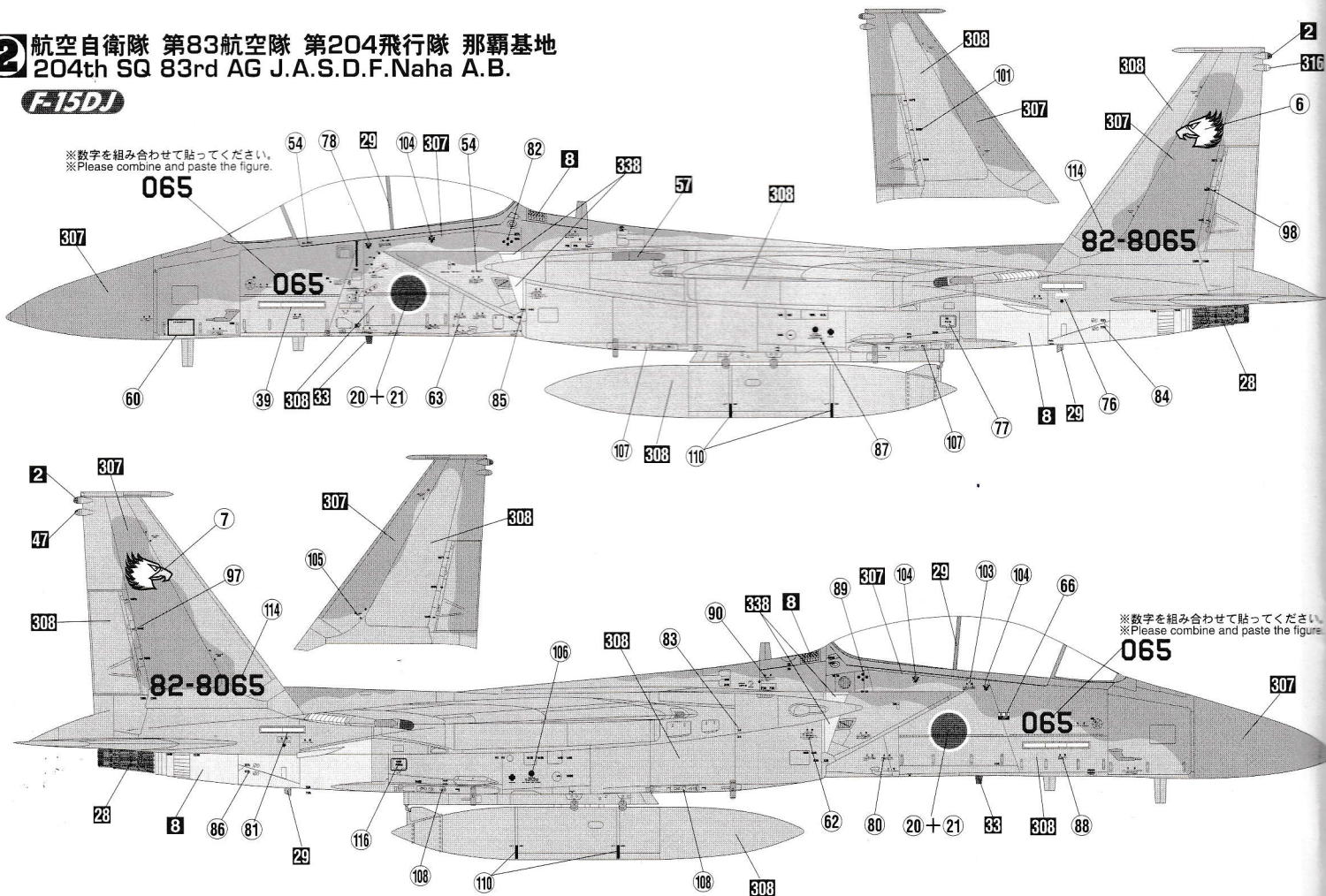

※数字を組み合わせて貼ってください。
※Please combine and paste the figure.

◆この塗装図は1/48スケールを、側面50%、上下面45%に縮小してあります。
 ◆This marking chart has been reduced by 50% in the side view and 45% in the top and bottom views from 1/48scale.

F-15J/DJ

F-15J/DJ

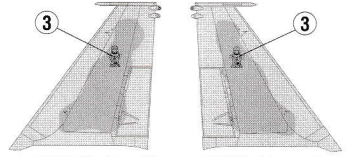
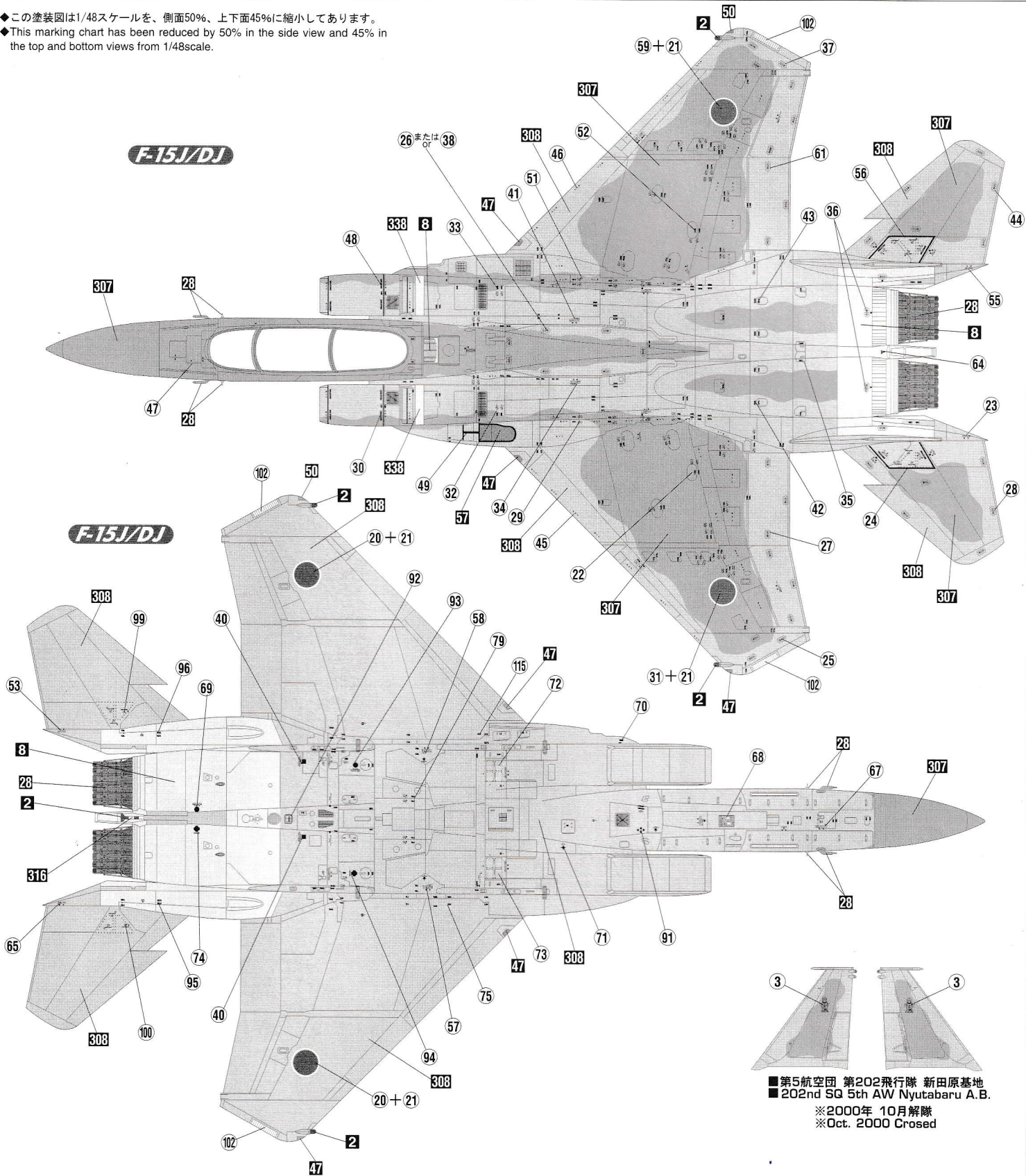

■第5航空団 第202飛行隊 新田原基地
 ■202nd SQ 5th AW Nyutabaru A.B.
 ※2000年 10月解隊
 ※Oct. 2000 Crossed

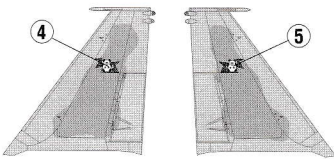

■第2航空団 第203飛行隊 千歳基地
 ■203rd SQ 2nd AW Chitose A.B.

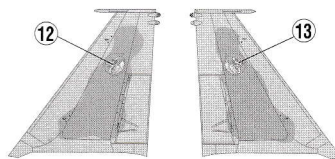

■第6航空団 第303飛行隊 小松基地
 ■303rd SQ 6th AW Komatsu A.B.

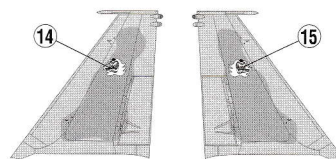

■第8航空団 第304飛行隊 築城基地
 ■304th SQ 8th AW Tsuiki A.B.

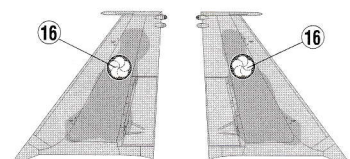

■第7航空団 第305飛行隊 百里基地
 ■305th SQ 7th AW Hyakuri A.B.

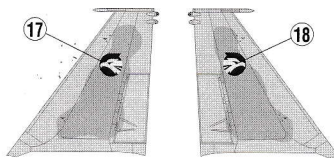

■第6航空団 第306飛行隊 小松基地
 ■306th SQ 6th AW Komatsu A.B.

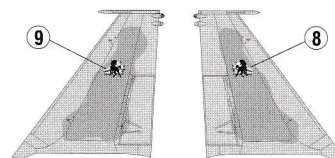

■第23教育航空隊 新田原基地
 ■23rd Training AG Nyutabaru A.B.

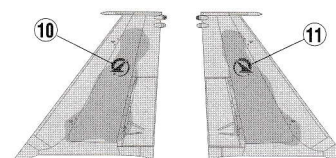

■飛行開発実験団 岐阜基地
 ■A.D.T.W Gifu A.B.

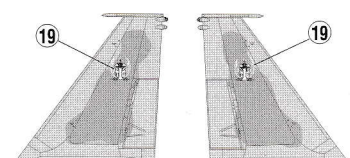

■第1術科学校 浜松基地
 ■1st TS Hamamatsu A.B.