

SUPERMARINE SPITFIRE Mk.I

1/48 SCALE AIRCRAFT SERIES NO.119 ★WINGSPAN 235mm. FUSELAGE 191mm.



1 FIGURE & 3 KINDS OF MARKINGS INCLUDED

1/48 傑作機シリーズ スーパーマリンスピットファイア Mk.I



★HIGHLY ACCURATE KIT BASED ON IN-DEPTH EXAMINATION OF ACTUAL AIRCRAFT ★ELEGANT FORM CAPTURED IN STYLE
★PARTS INCLUDED TO RECREATE VARIOUS TYPES OF Mk.I FRONT CANOPY, SIGHTS AND MORE
★COCKPIT RENDERED IN DETAIL ★CHOOSE OPEN OR CLOSED CANOPY, EACH WITH DEDICATED PARTS FOR SUPERB REALISM
★COMES WITH 1 SEATED PILOT FIGURE AND 3 MARKING OPTIONS

READ BEFORE ASSEMBLY

注意 ●このキットは組み立てモデルです。作る前に必ず説明書を最後までお読みください。また小学生などの低年齢の方が組み立てるときは、保護者の方もお読みください。また接着剤や塗料は、必ずプラスチック用をお使いください。(別売) ●工具の使用には十分注意してください。特にナイフ、ニッパーなどの刃物によるケガや事故に注意してください。 ●接着剤や塗料は使用する前にそれぞれの注意書きをよく読み、指示に従って正しく使用し、使用するときは換気に十分注意してください。 ●小さなお子様のいる所での作業はやめてください。小さな部品の飲み込みや、ビニール袋をかぶつての窒息などの危険な状況が考えられます。 ●部品の先端が尖っている場合があります。取り扱いに注意してください。

CAUTION ●Read carefully and fully understand the instructions before commencing assembly. A supervising adult should also read the instructions if a child assembles the model. ●When assembling this kit, tools including knives are used. Extra care should be taken to avoid personal injury. ●Read and follow the instructions supplied with paint and/or cement, if used (not included in kit). Use plastic cement and paints only. ●Keep out of reach of small children. Children must not be allowed to put any parts in their mouths or pull vinyl bags over their heads. ●Some parts have sharp edges. Take care when handling.

VORSICHT ●Bevor Sie mit dem Zusammenbau beginnen, sollten Sie alle Anweisungen gelesen und verstanden haben. Falls ein Kind das Modell zusammenbaut, sollte ein beaufsichtigender Erwachsener die Bauanleitung ebenfalls gelesen haben. ●Beim Zusammenbau dieses Bausatzes werden Werkzeuge einschließlich Messer verwendet. Zur Vermeidung von Verletzungen ist besondere Vorsicht angebracht. ●Wenn Sie Farben und/oder Kleber verwenden (nicht im Bausatz enthalten), beachten und befolgen Sie die dort beiliegenden Anweisungen. Nur Klebstoff und Farben für Plastik verwenden. ●Bausatz von kleinen Kindern fernhalten. Kindern darf keine Möglichkeit gegeben werden, irgendwelche Teile in den Mund zu nehmen oder sich Plastiktüten über den Kopf zu ziehen. ●Einige Teile haben scharfe Kanten. Passen Sie bei der Benutzung entsprechend auf.

PRECAUTIONS ●Bien lire et assimiler les instructions avant de commencer l'assemblage. La construction du modèle par un enfant doit s'effectuer sous la surveillance d'un adulte. ●L'assemblage de ce kit requiert de l'outillage, en particulier des couteaux de modélisme. Manier les outils avec précaution pour éviter toute blessure. ●Lire et suivre les instructions d'utilisation des peintures et ou de la colle, si utilisées (non incluses dans le kit). Utiliser uniquement une colle et des peintures spéciales pour le polystyrène. ●Garder hors de portée des enfants en bas âge. Ne pas laisser les enfants mettre en bouche ou sucer les pièces, ou passer un sachet vinyl sur la tête. ●Certains pièces du modèle ont des rebords acérés. Manipuler avec précaution.

PAINTS REQUIRED

●塗装指示のマークです。タミヤカラーのカラーナンバーで指示しました。
This mark denotes numbers for Tamiya colors.

AS-12	●シルバーメタル / Bare-metal silver / Blank-Metall Silber / Métal nu
TS-6	●マットブラック / Matt black / Matt Schwarz / Noir mat
TS-27	●マットホワイト / Matt white / Matt Weiß / Blanc mat
X-1	●ブラック / Black / Schwarz / Noir
X-2	●ホワイト / White / Weiß / Blanc
X-5	●グリーン / Green / Grün / Vert
X-7	●レッド / Red / Rot / Rouge
X-10	●ガンメタル / Gun metal / Metall-Grau / Gris acier
X-11	●クロームシルバー / Chrome silver / Chrom-Silber / Aluminium chromé
X-12	●ゴールドリーブ / Gold leaf / Gold Glänzend / Doré
X-18	●セミグロスブラック / Semi gloss black / Seidenglanz Schwarz / Noir satiné

X-26	●クリアーオレンジ / Clear orange / Klar-Orange / Orange translucide
X-31	●チタンゴールド / Titanium gold / Titan-Gold / Titane doré
XF-1	●フラットブラック / Flat black / Matt Schwarz / Noir mat
XF-2	●フラットホワイト / Flat white / Matt Weiß / Blanc mat
XF-6	●コッパー / Copper / Kupfer / Cuivre
XF-7	●フラットレッド / Flat red / Matt Rot / Rouge mat
XF-15	●フラットフレッシュ / Flat flesh / Fleischfarben / Matt / Chair mate
XF-16	●フラットアルミ / Flat aluminium / Matt Aluminium / Aluminium mat
XF-19	●スカイグレイ / Sky grey / Himmelgrau / Gris ciel
XF-21	●スカイ / Sky / Himmel / Ciel
XF-49	●カーキ / Khaki / Khaki / Kaki
XF-50	●フィールドブルー / Field blue / Feldblau / Bleu campagne

XF-52	●フラットアース / Flat earth / Erdfarbe / Terre mate
XF-53	●ニュートラルグレイ / Neutral grey / Mittelgrau / Gris neutre
XF-55	●デッキタン / Deck tan / Deck-Braun / Havane
XF-56	●メタリックグレイ / Metallic grey / Grau-Metallic / Gris métallisé
XF-59	●デザートイエロー / Desert yellow / Sandgelb / Jaune désert
XF-61	●ダークグリーン / Dark green / Dunkelgrün / Vert foncé
XF-62	●オリーブドラブ / Olive drab / Braun-Oliv / Vert olive
XF-64	●レッドブラウン / Red brown / Rotbraun / Rouge brun
XF-71	●コックピット色(日本海軍) / Cockpit green / Cockpit Grün / Vert cockpit
XF-85	●ラバーブラック / Rubber black / Gummischwarz / Noir caoutchouc

RECOMMENDED TOOLS

《用意する工具》

Recommended tools
Benötigtes Werkzeug
Outillage nécessaire

ニッパー
Side cutters
Seitenschneider
Pince coupante

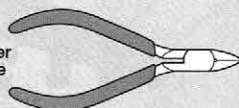

ピンバイス(ドリル刃0.6mm, 0.8mm, 1mm)
Pin vise (0.6mm, 0.8mm, 1mm drill bit)
Schraubstock (0.6mm, 0.8mm, 1mm Spiralbohrer)
Outil à percer (0.6mm, 0.8mm, 1mm de diamètre)



接着剤
(プラスチック用)
Cement
Kleber
Colle



瞬間接着剤
Instant cement
Sekundenkleber
Colle rapide



ピンセット
Tweezers
Pinzette
Précettes



ナイフ
Modeling knife
Modelliermesser
Couteau de modélisme

《エッチングパーツ》

- ①切りはなす時はカッターナイフなどを使用してパーツを切りはなします。
- ②切り出した時、部品に出っ張った部分が残っている場合は、ヤスリなどで丁寧に削り落とします。
- ③塗装が必要なパーツは下地にメタルプライマーを吹きつけてから塗装します。
- エッチングパーツはたいへん薄く、手などを切る恐れがあります。取り扱いには十分注意してください。

PHOTO-ETCHED PARTS

- ①Cut off photo etched parts using a modeling knife.

《瞬間接着剤について》

- ★通常は塗装する前に使用します。その際、接着面の油分を十分に取ってください。塗装後に接着する場合は接着面の塗料を落としてから使用します。この時、塗料が残っていると接着力が極端に低下するので注意しましょう。
- ★接着剤をつけすぎると接着力が落ちるだけでなく、白化しやすくなるので注意してください。
- ★劣化した接着剤は使用しないでください。不要な部品で試してから使用してください。
- ★使用する際は瞬間接着剤の取扱説明をよく読んでからご使用ください。

INSTANT CEMENT

- ★Remove any paint or oil from cementing

②Carefully remove any excess using a file.

- ③Apply metal primer prior to painting.
- Extra care should be taken to avoid personal injury when handling photo-etched parts.

FOTOGEÄTZTE TEILE

- ①Die fotogeätzten Teile mit einem Modellbaumesser abschneiden.
- ②Überstände vorsichtig mit einer Feile entfernen.
- ③Vor dem Lackieren Metall-Grundierung auftragen.
- Beim Umgang mit fotogeätzten Teilen sollte man besondere Vorsicht walten lassen, um Verletzungen zu vermeiden.

PIÈCES PHOTO-DÉCOUPÉES

- ①Détacher les pièces photo-découpées avec un couteau de modéliste.
- ②Enlever les parties excédentaires en les limant soigneusement.
- ③Appliquer de l'apprêt pour métal Tamiya avant de peindre.
- Manipuler les pièces photo-découpées avec précaution pour éviter les blessures.

surface before affixing parts.

- ★Use only a small amount of cement. Too much cement will make joints turn white and lose adhesion.
- ★Do not use old cement. Test cement first with unnecessary parts such as sprues before use.
- ★Carefully read instructions on use before cementing.

SEKUNDENKLEBER

- ★Entfernen Sie alle Farbe und Ölflecke von der Kleboberfläche bevor sie Teile ankleben.
- ★Verwenden Sie nur geringe Mengen Klebstoff. Bei zuviel Klebstoff kann sich die Verbindung verschieben und die Haftkraft verloren gehen.
- ★Verwenden Sie keinen alten Klebstoff. Testen

- ★Use only a small amount of cement. Too much cement will make joints turn white and lose adhesion.
- ★Do not use old cement. Test cement first with unnecessary parts such as sprues before use.
- ★Carefully read instructions on use before cementing.

COLLE RAPIDE

- ★Enlever les traces de peinture ou de graisse des surfaces de contact avant de coller les pièces.
- ★N'utiliser qu'une petite quantité de colle. Un excès peut blanchir les lignes de joint et limiter l'adhésion.
- ★Ne pas utiliser une colle périmée. Tester la colle sur des pièces inutilisées comme des morceaux de grappes avant utilisation effective.
- ★Lire soigneusement les instructions avant de coller.

《部品の切り取り》

Cutting off parts

- ★部品はニッパーを刃の向きにあて、ていねいに切り取り、切り口はカッターナイフできれいにします。
- ★Cut off parts using side cutters and flatten using modeling knife.
- ★Die Teile mit einem Seitenschneider abzwicken und Grat mit Modellbaumesser glätten.
- ★Détacher les pièces au moyen de pinces coupantes et aplatir avec un couteau de modéliste.

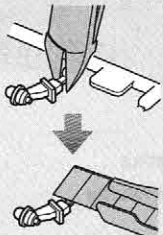

《部品の取り付け位置を確認する》

Test fitting

- ★一度部品を仮に組み合わせて（仮組）みて、接着面を確認めます。
- ★Attach parts temporarily to confirm cement position prior to applying cement.
- ★Die Teile vorübergehend anbringen, um vor dem Klebstoffauftrag die Klebestellen zu erkennen.
- ★Fixer temporairement les pièces pour s'assurer de leur placement correct avant d'appliquer la colle.

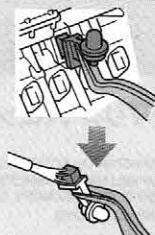

《不要部分の切り取り》

Removing excess plastic

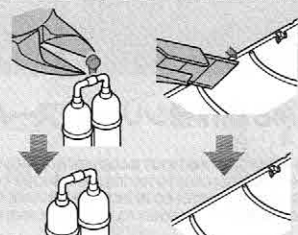

注意!

このキットは3種類のマーキングが作れます。

- ★別紙の塗装・マーキング図を参考にA、B または C のどれか1つを選んでください。タイプによって部品の加工が必要になる場合があります。説明図中に指示された表記に応じて部品の加工や組み立て、塗装を行ってください。
- ★Choose 1 marking option from A to C on separate sheet, and follow the relevant instructions in this manual.
- ★Eine Version von A - C auf separate Beiblatt auswählen und dann die entsprechenden Anweisungen der Bauanleitung befolgen.
- ★Choisir une option de marquage de A à C sur le feuillet séparé, et suivre les instructions correspondantes dans ce manuel.

A 《第610飛行隊 s/n P9495 DW○K》
P9495 DW-K No.610 Squadron



B 《第65飛行隊 s/n K9906 FZ○L》
K9906 FZ-L No.65 Squadron



C 《第19飛行隊 s/n N3200 QV○Q》
N3200 QV No.19 Squadron



ASSEMBLY

- ★キャノピーは開状態、閉状態のどちらかを選んでください。
- ★Select open or closed canopy before assembly.
- ★Bitte zwischen offener oder geschlossener Kanzel wählen.
- ★Choisir verrière ouverte ou fermée avant assemblage.

《閉状態》
Closed canopy
Kanzel geschlossen
Verrière fermée

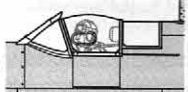

《開状態》
Open canopy
Kanzel offen
Verrière ouverte



1 胴体右側の組み立て 1
Fuselage (right) 1
Rumpf (rechts) 1
Fuselage (droit) 1

- 指示の部分を切り取ります。
Cut off.
Wegschneiden.
Découper.

- どちらかを選びます。
Select either.
Auswählen.
Choisir l'une ou l'autre.

- 指示の穴を開けます。
Make holes.
Loch machen.
Percer des trous.

《B11, B20》

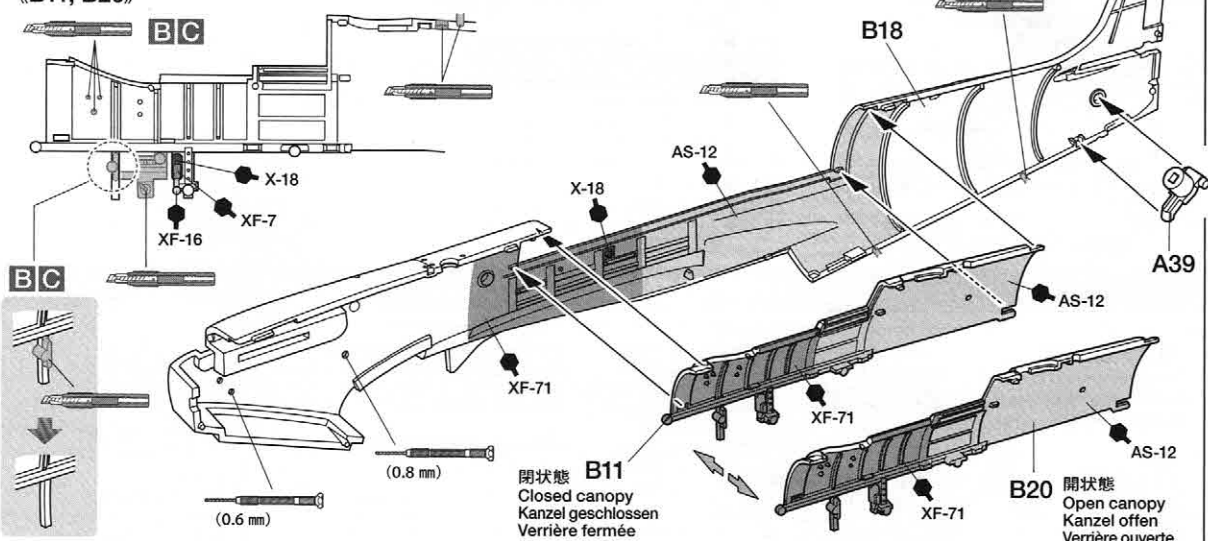

2 胴体右側の組み立て 2
Fuselage (right) 2
Rumpf (rechts) 2
Fuselage (droit) 2

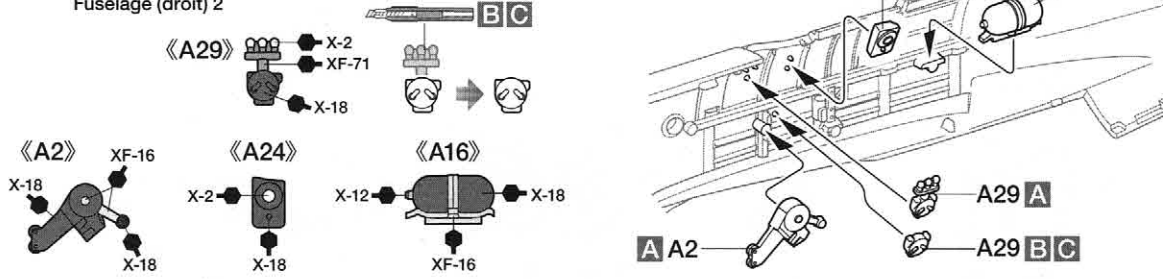

3 胴体左側の組み立て
Fuselage (left)
Rumpf (links)
Fuselage (gauche)

指示の番号のスライドマークをはります。
Number of decal to apply.
Nummer des Abziehbildes, das anzubringen ist.
Numéro de la décalcomanie à utiliser.

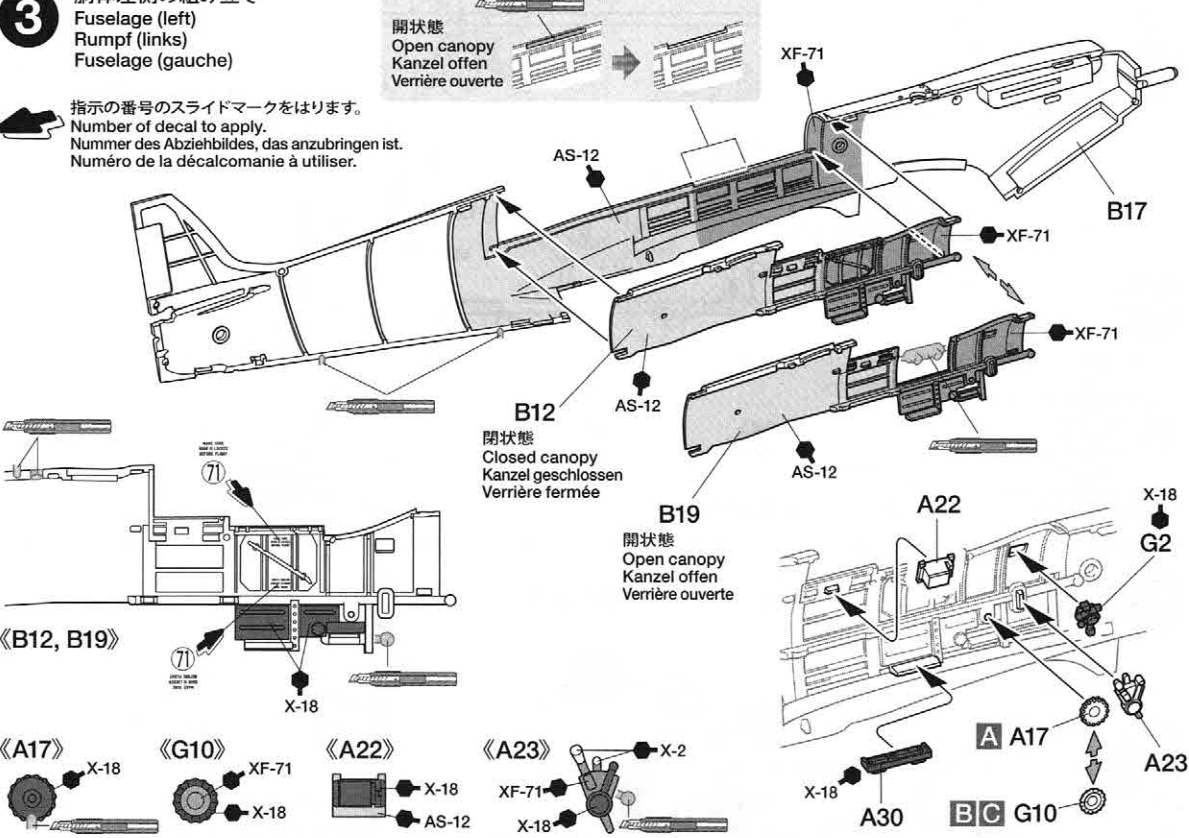

4 コックピットの組み立て
Cockpit
Habitacle

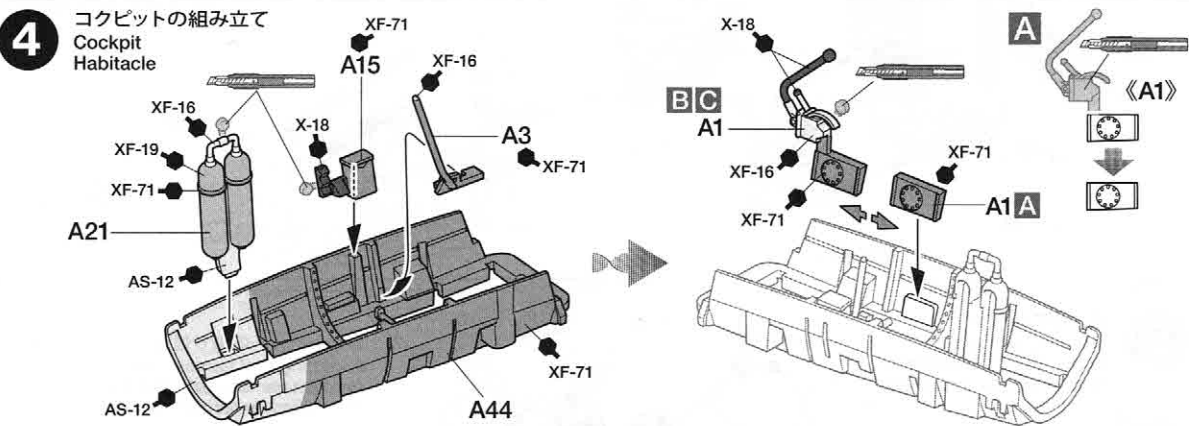

5 コックピット部品の組み立て
Cockpit parts
Cockpit Teile
Pièces de cockpit

指示のエッチングパーツをはります。
Attach photo-etched parts.
Die Fotogezätzten Teile anbringen.
Fixer les pièces photo-découpées.

指示の部品を瞬間接着剤でとりつけます。
Apply instant cement.
Sekundenkleber auftragen.
Appliquer de la colle rapide.

★パイロットなしの場合に取り付けます。
★Attach when not installing pilot.
★Anbauen, wenn kein Pilot verwendet wird.
★Fixer si le pilote n'est pas installé.

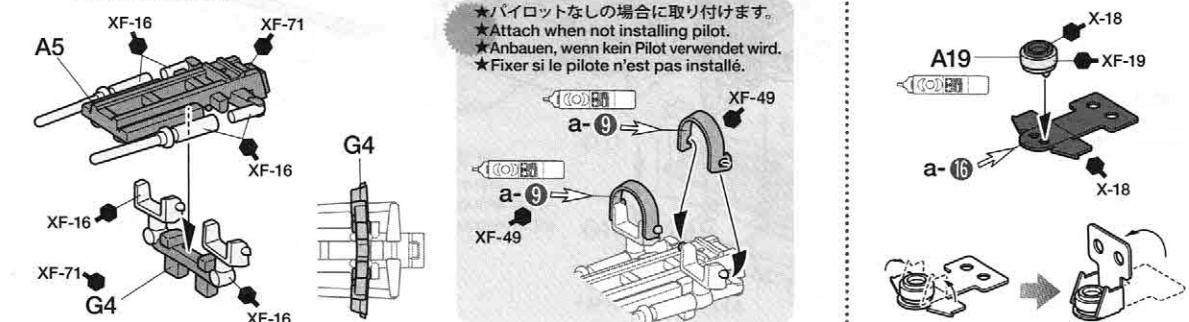

6 メーターパネルの組み立て
Instrument panel
Instrumententafel
Planche de bord

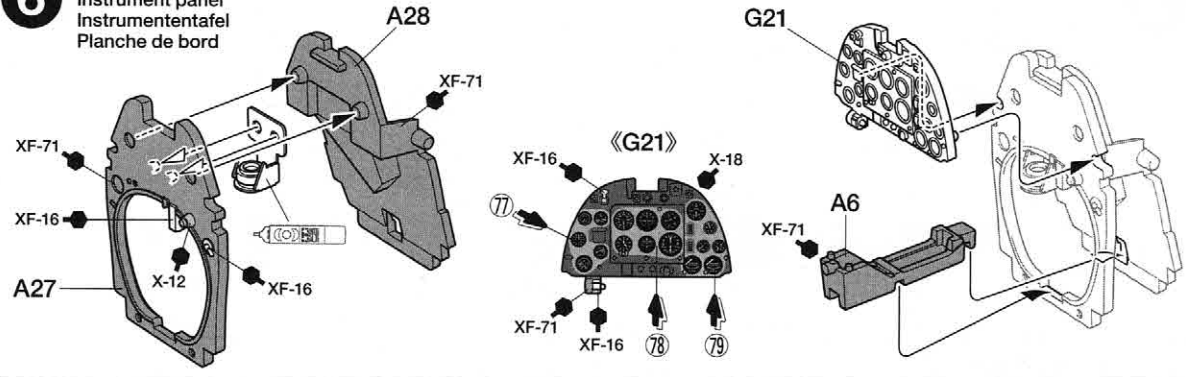

7 操縦桿の取り付け
Attaching control stick
Anbau des Steuerknüppels
Fixation du manche à balai

注意!
NOTICE

★指示の番号、①、②の順で取り付けます。
★Attach parts in numbered order ①, ②.
★Die Teile in der nummerierten Reihenfolge ①, ② anbringen.
★Fixer les pièces dans l'ordre des numéros ①, ②.

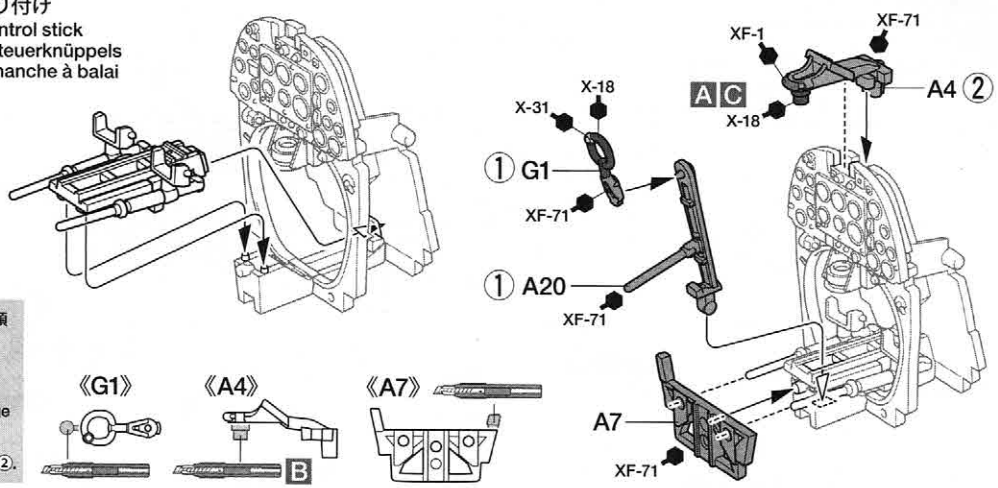

8 操縦席の組み立て
Pilot seat
Pilotensitz
Siège du pilote

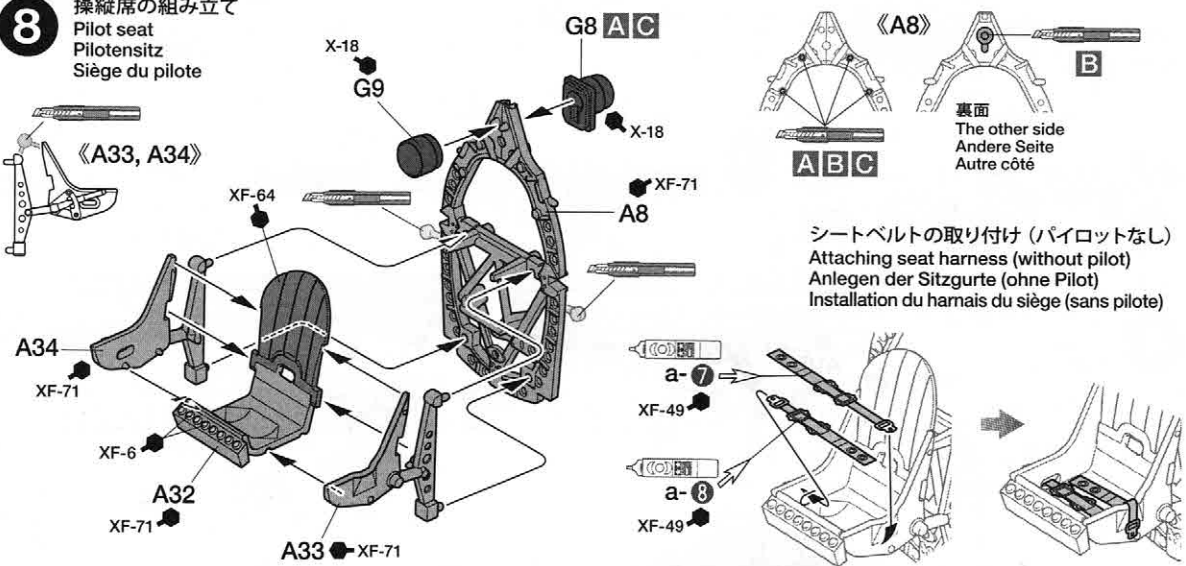

9 操縦席の取り付け
Attaching pilot seat
Einbau des Pilotensitzes
Fixation du siège du pilote

《閉状態》
Closed canopy
Kanzel geschlossen
Verrière fermée

《開状態》
Open canopy
Kanzel offen
Verrière ouverte

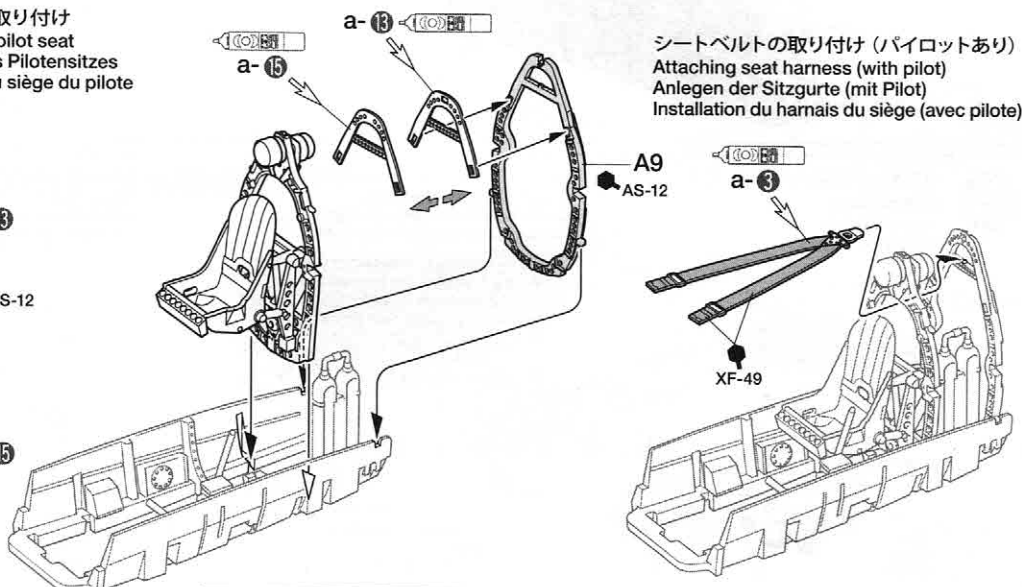

10 シートベルトの取り付け (パイロットあり)
 Attaching seat harness (with pilot)
 Anlegen der Sitzgurte (mit Pilot)
 Installation du harnais du siège (avec pilote)

注意!
 NOTICE

★指示の番号、①～④の順で取り付けます。
 ★Attach parts in numbered order ①～④.
 ★Die Teile in der nummerierten Reihenfolge ①～④ anbringen.
 ★Fixer les pièces dans l'ordre des numéros ①～④.

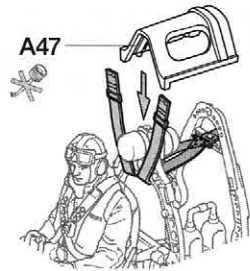
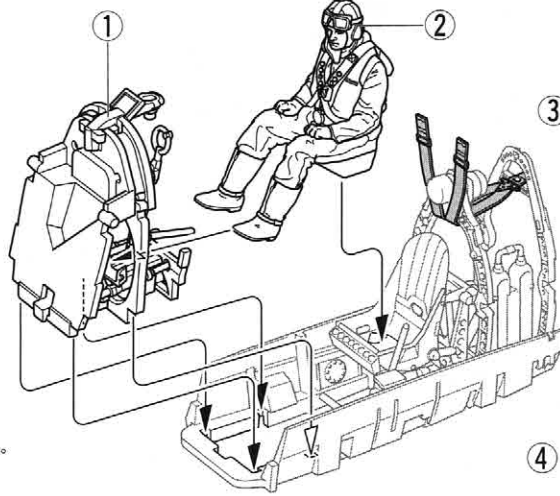
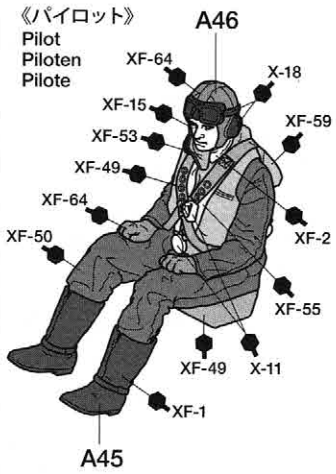

3 ★A47 (治具) を取り付けます。
 ★Place A47 temporarily in place.
 ★A47 vorläufig anpassen.
 ★Mettre en place temporairement A47.

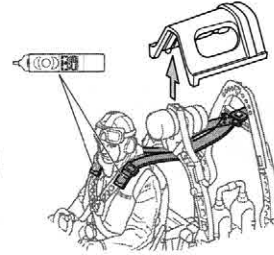

4 ★シートベルト接着後、A47を外します。
 ★Attach seat harness. Remove A47.
 ★Sitzgurte anbringen. A47 entfernen.
 ★Installer le harnais. Enlever A47.

✖ このマークの部品は接着しません。
 Do not cement.
 Nicht kleben.
 Ne pas coller.

11 シートベルトの取り付け (パイロットなし)
 Attaching seat harness (without pilot)
 Anlegen der Sitzgurte (ohne Pilot)
 Installation du harnais du siège (sans pilote)

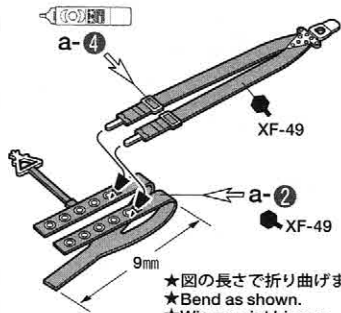

★図の長さで折り曲げます。
 ★Bend as shown.
 ★Wie gezeigt biegen.
 ★Plier comme indiqué.

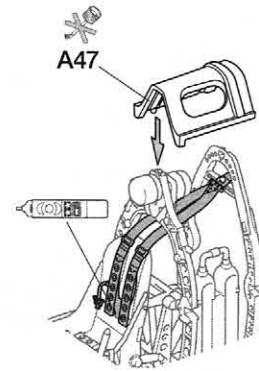
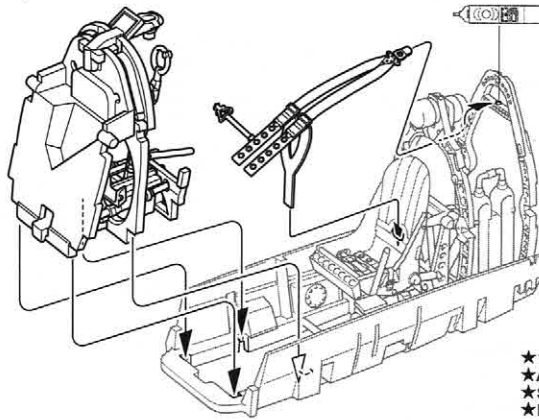

★シートベルト接着後、A47を外します。
 ★Attach seat harness. Remove A47.
 ★Sitzgurte anbringen. A47 entfernen.
 ★Installer le harnais. Enlever A47.

12 胴体の組み立て
 Fuselage
 Rumpf
 Fuselage

《A42》

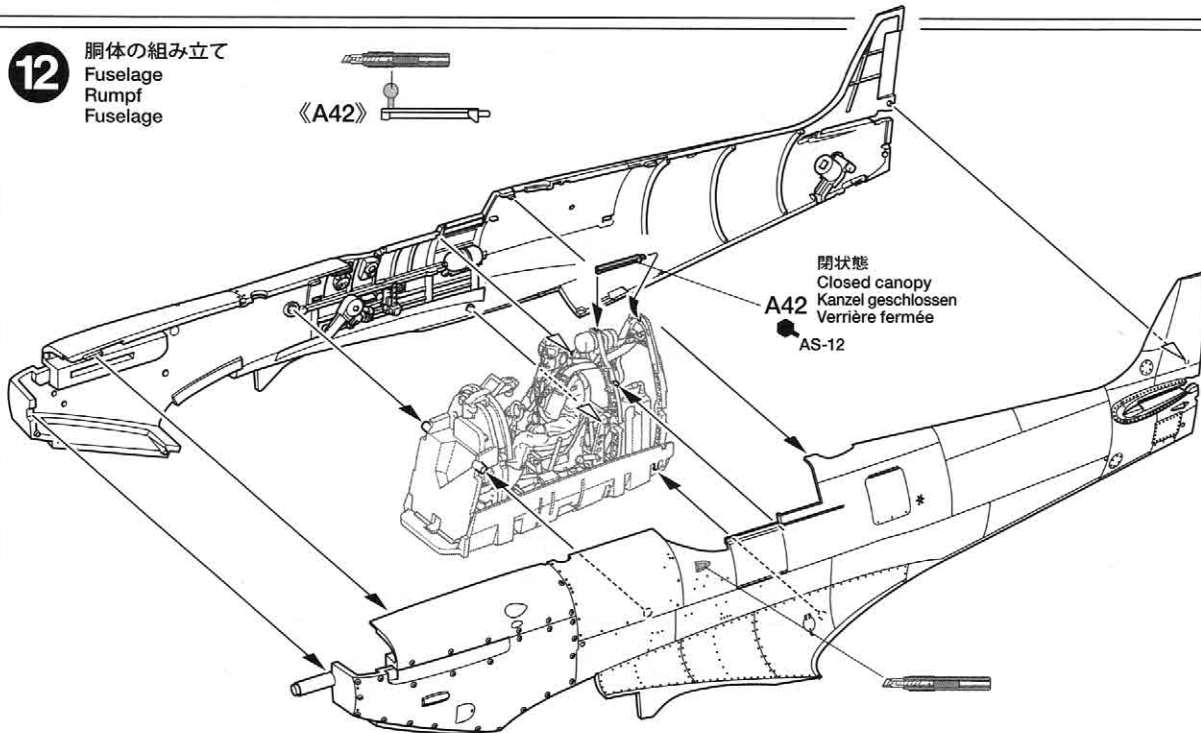

■混合色について
 (例) XF-56 : 5 + XF-7 : 1

●各色を5:1の比率で調色します。
 ●Above instruction shows paint mixing ratios.
 ●Die obenstehende Anleitung zeigt das Mischungsverhältnis der Farben an.
 ●Les instructions ci-dessus indiquent les proportions des mélanges.

《排気管》
 Exhausts
 Auspuffanlage
 Echappements

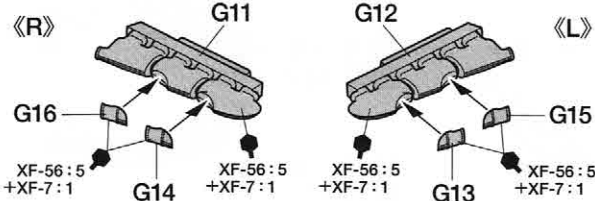

13 排気管の取り付け
Attaching exhausts
Anbringen der Auspuffanlage
Fixation des échappements

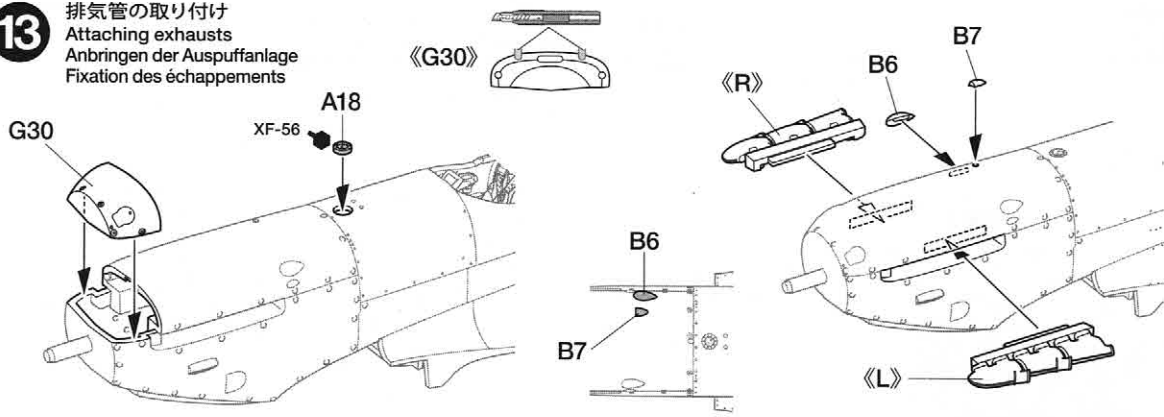

14 尾翼の組み立て
Tail
Heckteil
Section arrière

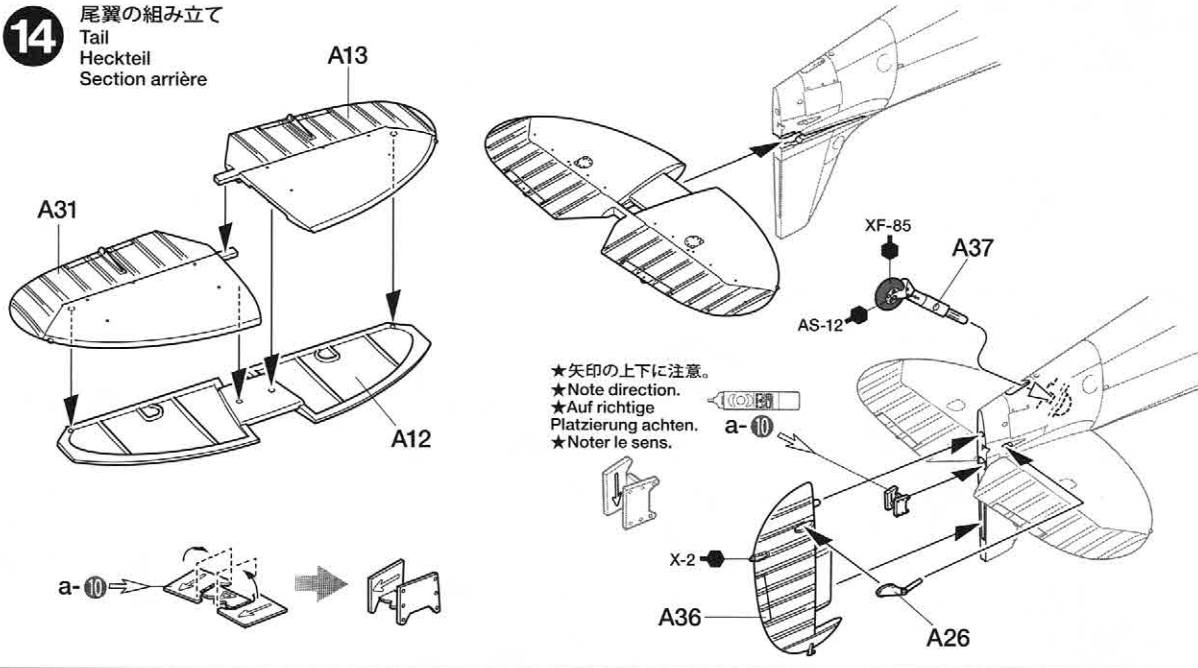

15 主翼上、下面の加工
Wing upper surface/undersurface
Flügel Oberseite/Unterseite
Surfaces supérieures/inférieures d'aile

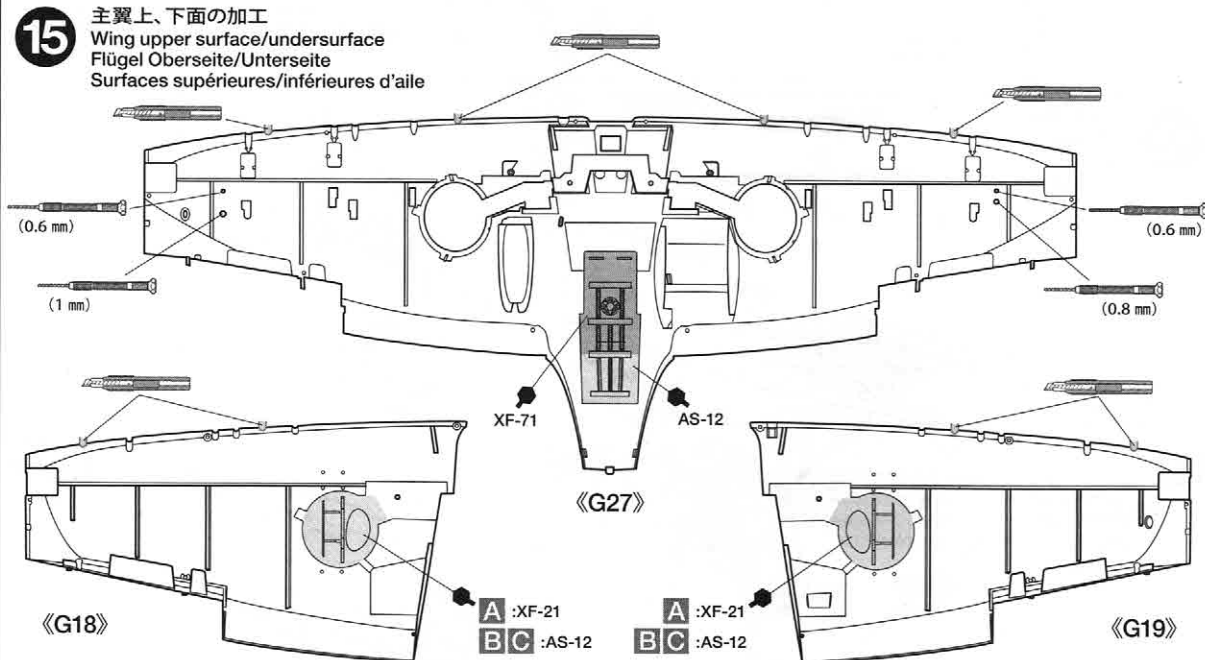

16 主脚収納庫の組み立て
Main landing gear bays
Schächte des Hauptfahrwerks
Logements de train principal

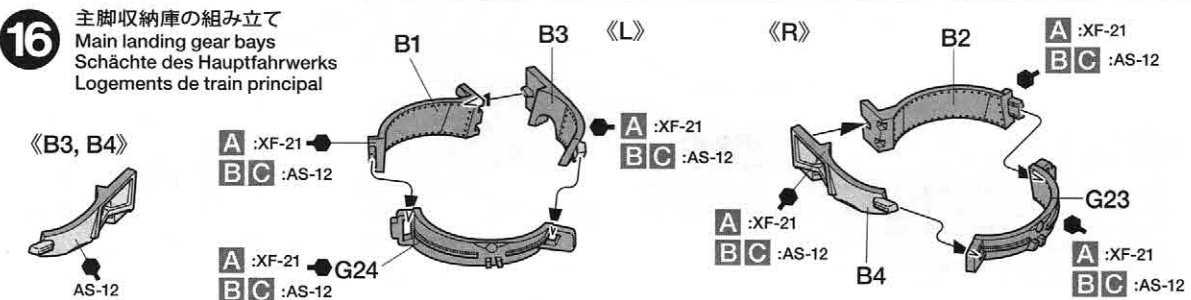

17

主脚収納庫の取り付け
Attaching main landing gear bays
Einbau der Schächte des Hauptfahrwerks
Fixation des logements de train principal

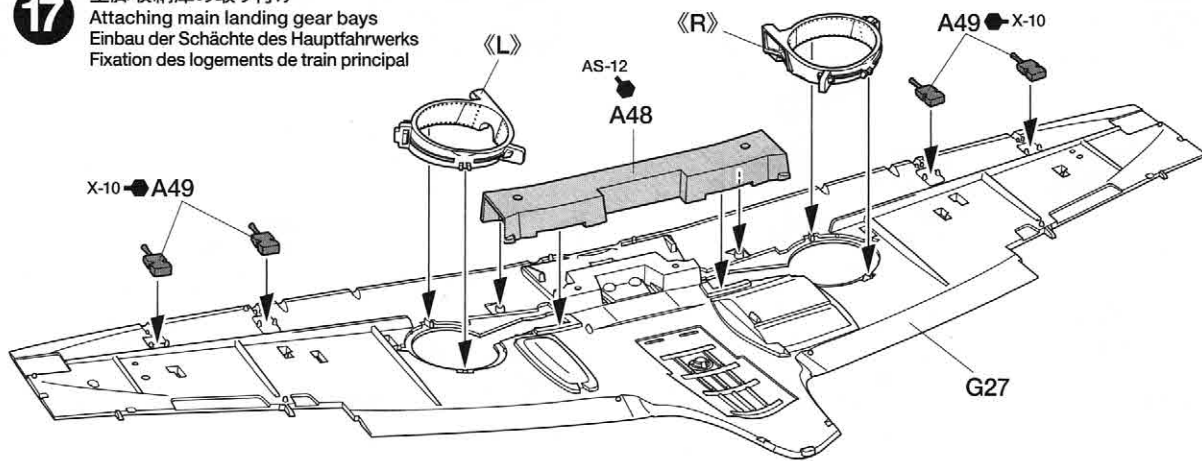

18

主翼の組み立て
Wing
Flügel
Ailes

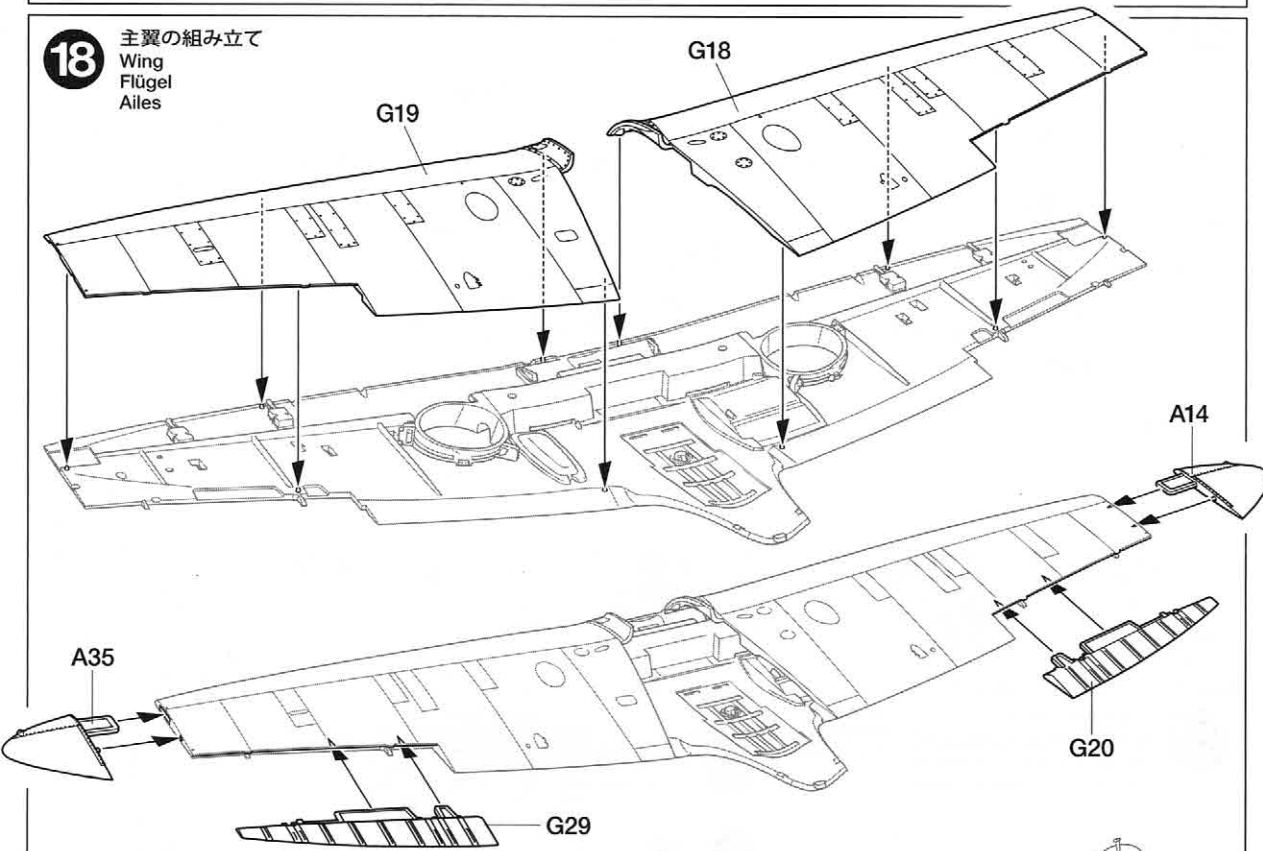

19

主翼の取り付け
Attaching wing
Anbringung des Flügels
Fixation des ailes

注意!
NOTICE

★指示の番号、①、②の順で取り付けます。
 ★Attach parts in numbered order ①、②。
 ★Die Teile in der nummerierten Reihenfolge ①、② anbringen.
 ★Fixer les pièces dans l'ordre des numéros ①、②.

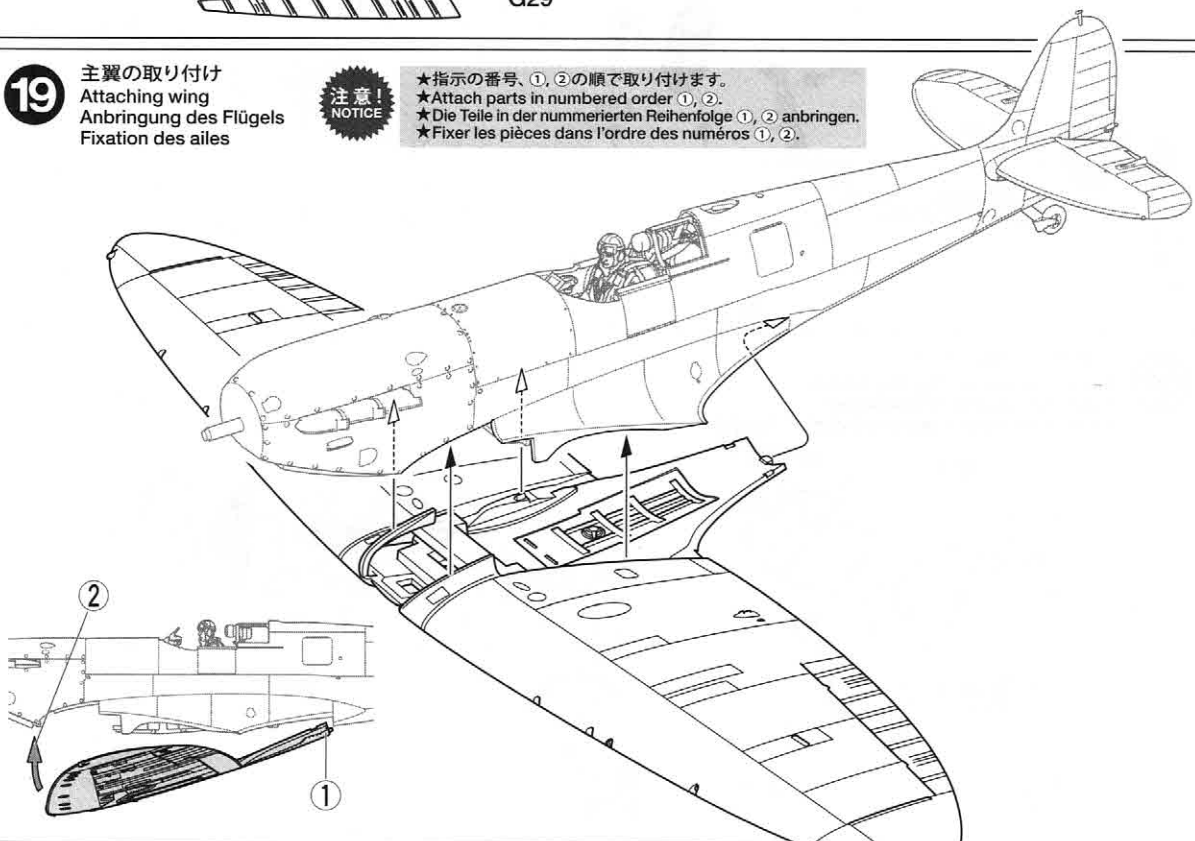

20 《ラジエター》
Radiator
Kühlers
Radiateur

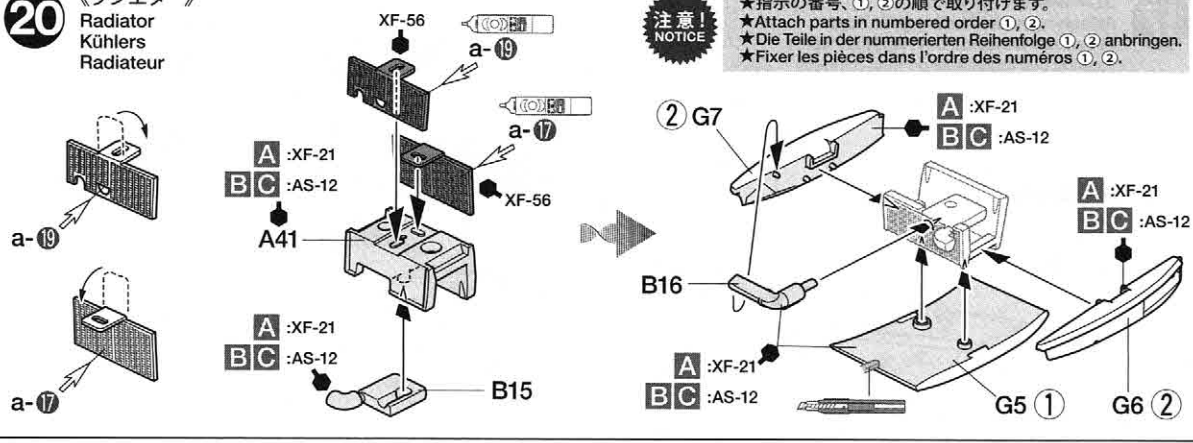

21 ラジエターの取り付け
Attaching radiator
Anbringung des Kühlers
Fixation du radiateur

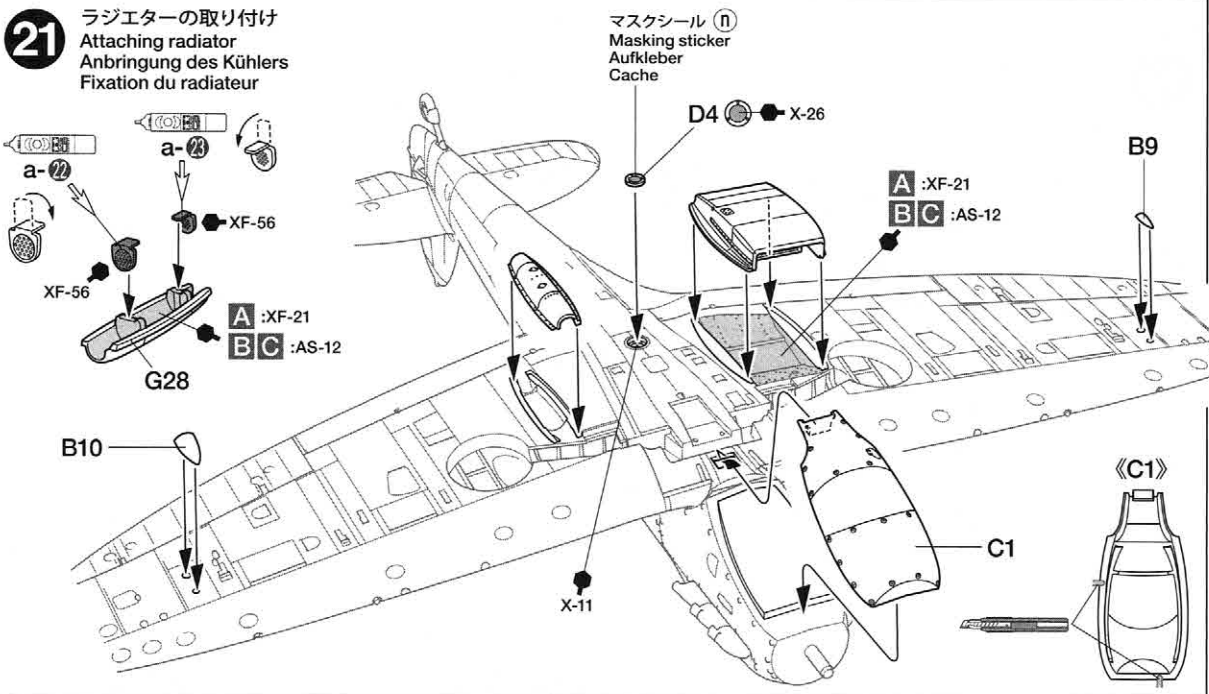

22 主脚の取り付け
Attaching main landing gear
Einbau des Hauptfahrwerks
Installation du train principal

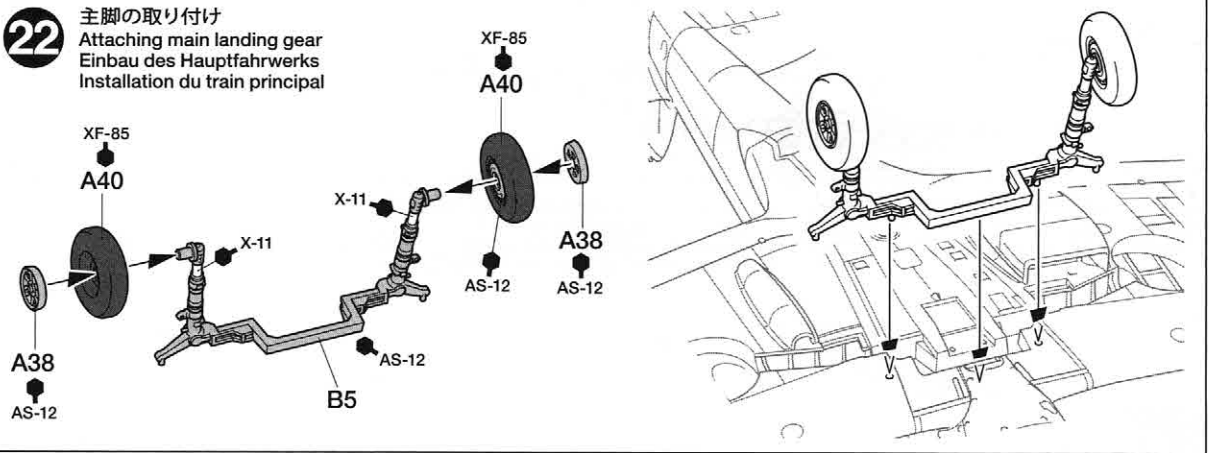

23 主脚カバーの取り付け
Attaching main landing gear covers
Anbau der Hauptfahrwerksklappen
Fixation des trappes de train principal

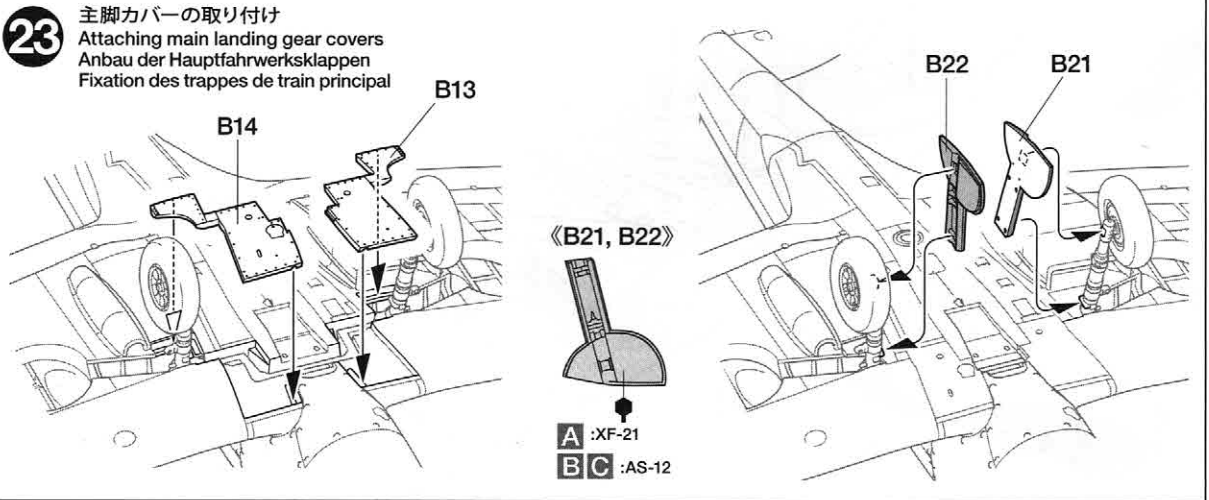

24 エアインテークの取り付け
Attaching air intake
Anbringung des Lufteinlasses
Fixation de l'entrée d'air

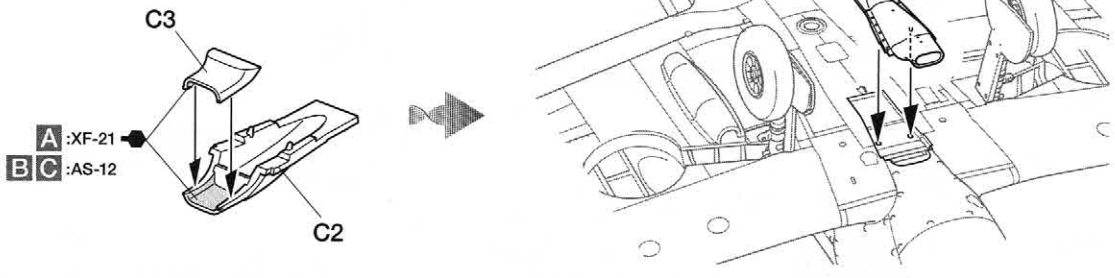

25 風防の塗装
Painting canopy
Lackieren der Kanzel
Peinture de la verrière

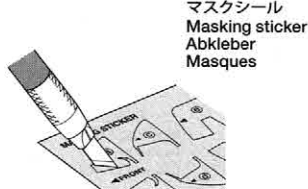
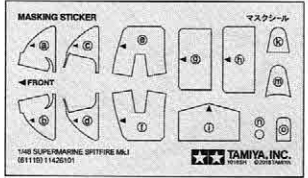

★カッターなどで切り抜きます。
★Cut off using a modeling knife.
★Mit Messer abschneiden.
★Découper en utilisant un cutter.

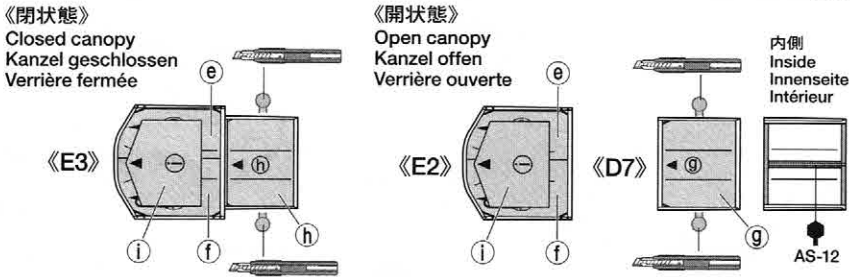
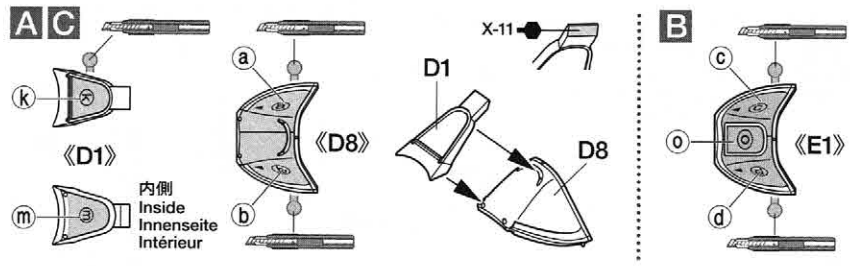

TECH TIP

●風防内側の色を簡単に塗装する方法です。
①風防の外側、内側をマスキングしたら、外側からXF-71を塗ります。
②その上から機体色を塗装し、マスキングをはがします。
●Mask off outside surface of window area and the entire inside surface. Paint outside frame with XF-71, followed by fuselage color.
●Die Außenseite der Fensterflächen abkleben und die gesamte Innenseite. Den äußeren Rahmen mit XF-71 lackieren, anschließend mit Rumpffarbe.
●Masquer la face extérieure des vitres et l'intégralité de l'intérieur. Peindre l'extérieur des montants en XF-71 puis dans la teinte du fuselage.



26 風防の取り付け
Attaching canopy
Einbau der Kanzel
Fixation de la verrière

《閉状態》
Closed canopy
Kanzel geschlossen
Verrière fermée

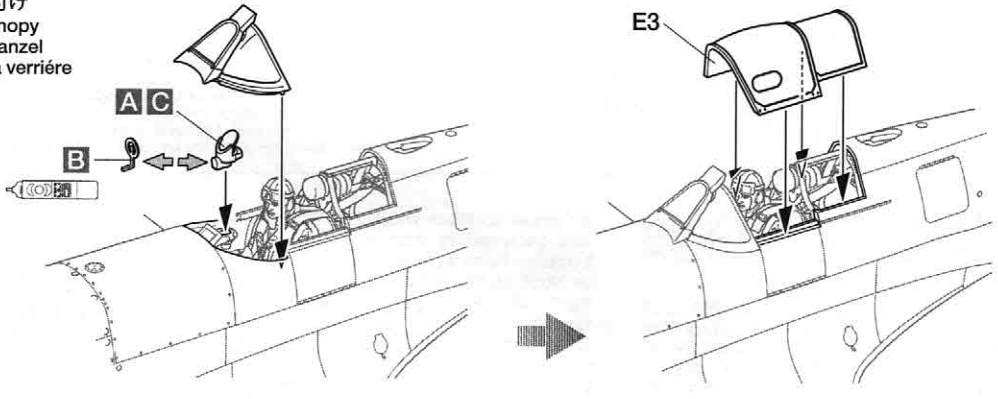

《開状態》
Open canopy
Kanzel offen
Verrière ouverte

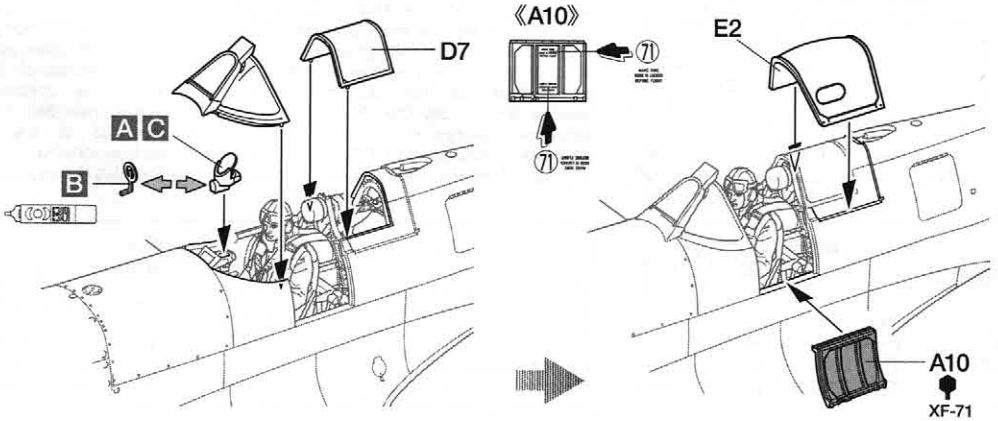

27 《プロペラ》 Propeller Hélice

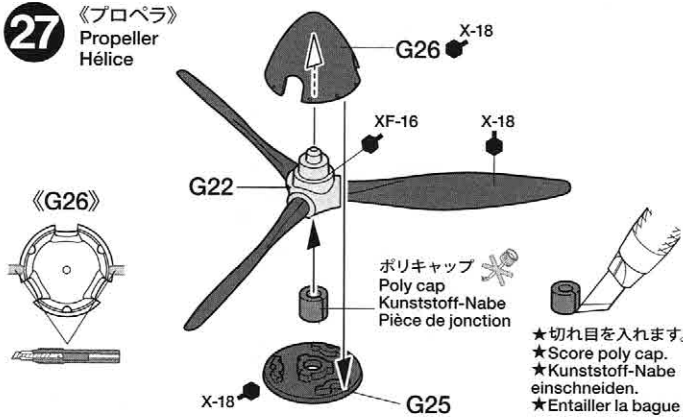

- ★切れ目を入れます。
★Score poly cap.
- ★Kunststoff-Nabe einschneiden.
- ★Entailler la bague nylon.

《アンテナ支柱》 Antenna mast Antennenmast Mât d'antenne

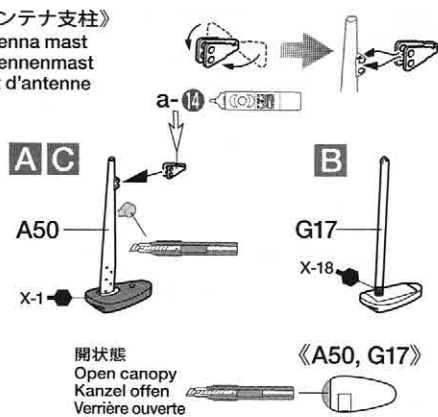

- 開状態
Open canopy
Kanzel offen
Verrière ouverte

28 プロペラの取り付け Attaching propeller Anbringung des Propellers Fixation de l'hélice

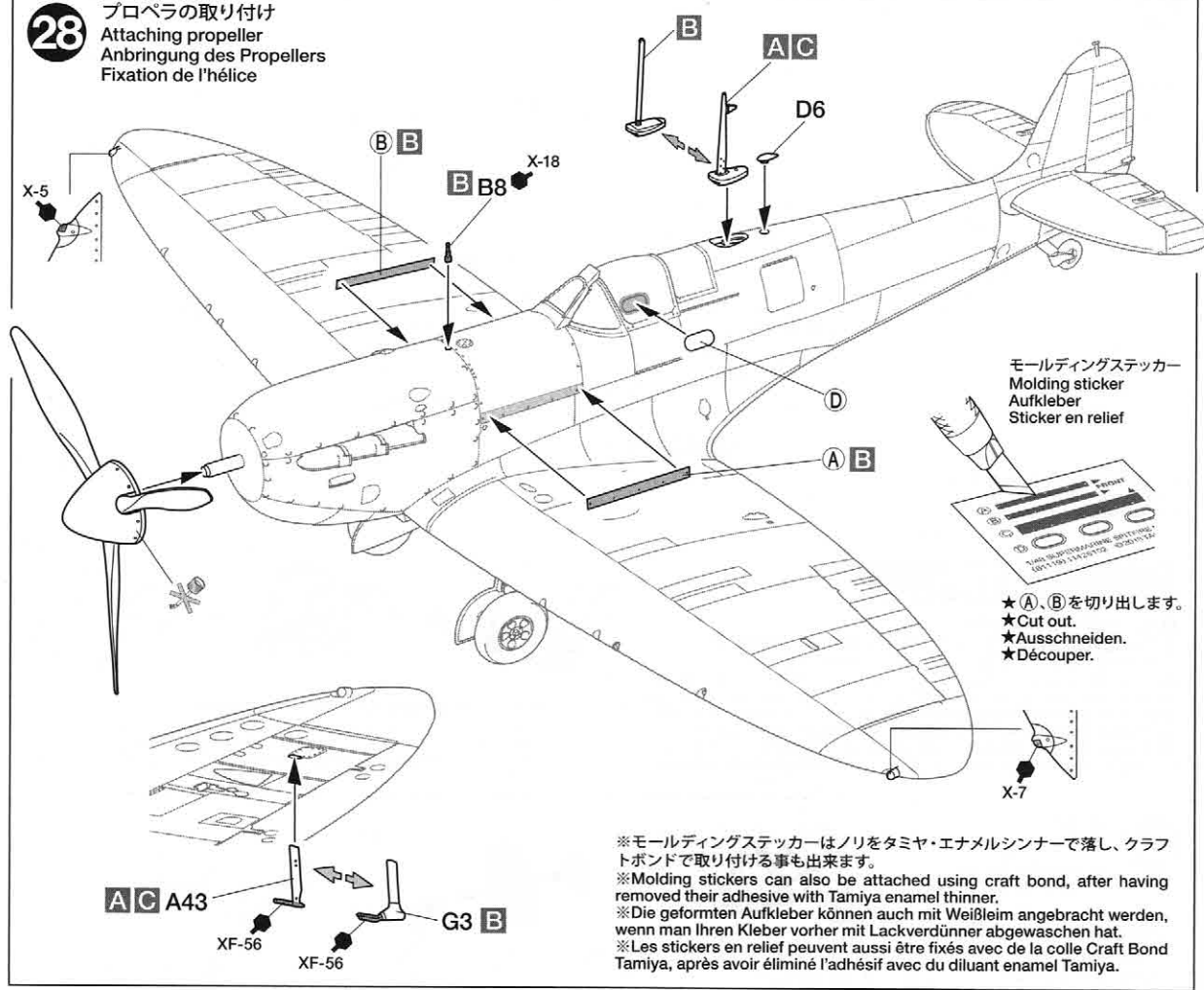

モーリングステッカー
Molding sticker
Aufkleber
Sticker en relief

- ★(A)、(B)を切り出します。
★Cut out.
- ★Ausschneiden.
- ★Découper.

※モーリングステッカーはノリをタミヤ・エナメルシンナーで落とし、クラフトボンドで取り付ける事も出来ます。
※Molding stickers can also be attached using craft bond, after having removed their adhesive with Tamiya enamel thinner.
※Die geformten Aufkleber können auch mit Weißbleim angebracht werden, wenn man Ihren Kleber vorher mit Lackverdünner abgewaschen hat.
※Les stickers en relief peuvent aussi être fixés avec de la colle Craft Bond Tamiya, après avoir éliminé l'adhésif avec du diluant enamel Tamiya.

PAINTING

《スピットファイア Mk.Iの塗装》
イギリス空軍戦闘機は1935年から機体上面にダークグリーンとダークアースの2色迷彩が施されることになりました。1938年8月に部隊配備が開始されたスピットファイアMk.Iも同様です。下面の塗装は無塗装や、味方識別のため左下面を黒、右下面を白で塗り分けるなどいくつかのパターンが採用されました。また1940年6月からは下面がスカイ1色に変更され、バトル・オブ・ブリテンの間中はこれが標準とされました。細部の塗装は組み立て図中にタミヤカラー・エナメル塗料、アクリル塗料、スプレー塗料の色番号で指示しました。別紙の塗装図も参考にしてください。

Painting the Spitfire Mk.I
From 1935 the RAF employed a two-tone camouflage of Dark Green and Dark Earth

on upper surfaces which the Spitfire Mk.I also bore, joining units from August 1938. Undersurfaces were sometimes unpainted, or black on the left wing and white on the right to aid with friendly aircraft identification. From June 1940 onwards, undersurfaces were uniform sky blue; this was standard in the Battle of Britain. Painting instructions for details are indicated during assembly.

Bemalung der Spitfire MK 1
Ab 1935 führte die RAF eine zweifarbige Tarnbemalung mit dunkelgrün und erdbraun an der Oberseite ein, welche ab August 1938 zu den Einheiten kam und den auch die Spitfire MK 1 trug. Die Unterseiten waren teilweise unlackiert, oder schwarz am linken und weiss am rechten Flügel um sie als eigenes Flugzeug erkennen zu können. Ab Juni 1940 waren die Unterseiten in hellblau,

das war auch der Standard während der Luftschlacht um England. Bemalungshinweise für Details sind in der Bauanleitung angegeben.

Peinture du Spitfire Mk.I
A partir de 1935, la RAF employa un camouflage deux tons Dark Green (vert foncé) et Dark Earth (brun foncé) sur les surfaces supérieures. Entré en service en 1938, le Spitfire Mk.I portait donc ce camouflage. Les surfaces inférieures étaient parfois non peintes, ou noir sur l'aile gauche et blanc sur la droite pour aider à une identification rapide. A partir de juin 1940, les surfaces inférieures étaient entièrement Sky Blue (bleu ciel); standard lors de la Bataille d'Angleterre. Les instructions de peinture des détails sont fournies durant l'assemblage.

STENCILS

《機体ステンシルについて》
機体ステンシルは整備上の注意やコードなどが書かれたもので、11ページ、12ページに指示されたものは各機体ともに同じ場所に記されていました。

Fuselage stencils
Fuselage stencils indicated maintenance cautions and identification codes, and those listed on pages 11 and 12 were placed at the same location on each type of aircraft.

Rumpfschablonen
Rumpfschablonen dienten für Warnhinweise zur Wartung und Kennzeichen, die auf den

Seiten 11-12 aufgeführten befanden sich bei jedem Flugzeugtyp immer an derselben Stelle.

Marques de servitude du fuselage
Ces marquages indiquaient des procédures de maintenance et des codes d'identification. Ceux listés sur les pages 11 à 12 étaient placés aux mêmes endroits sur chaque avion.

STENCILS

《上面》

Upper surface
Oben liegende Fläche
Surfaces supérieures

- 指示の番号のスライドマークをはります。
- Number of decal to apply..
- Nummer des Abziehbildes, das anzubringen ist.
- Numéro de la décalcomanie à utiliser.

- ★ ③① はプロペラの両面に貼ります。
- ★ Apply ③① to both sides of propeller.
- ★ Zeichen ③① an beiden Seiten des Propellers anbringen.
- ★ Appliquer ③① des deux côtés de l'hélice.

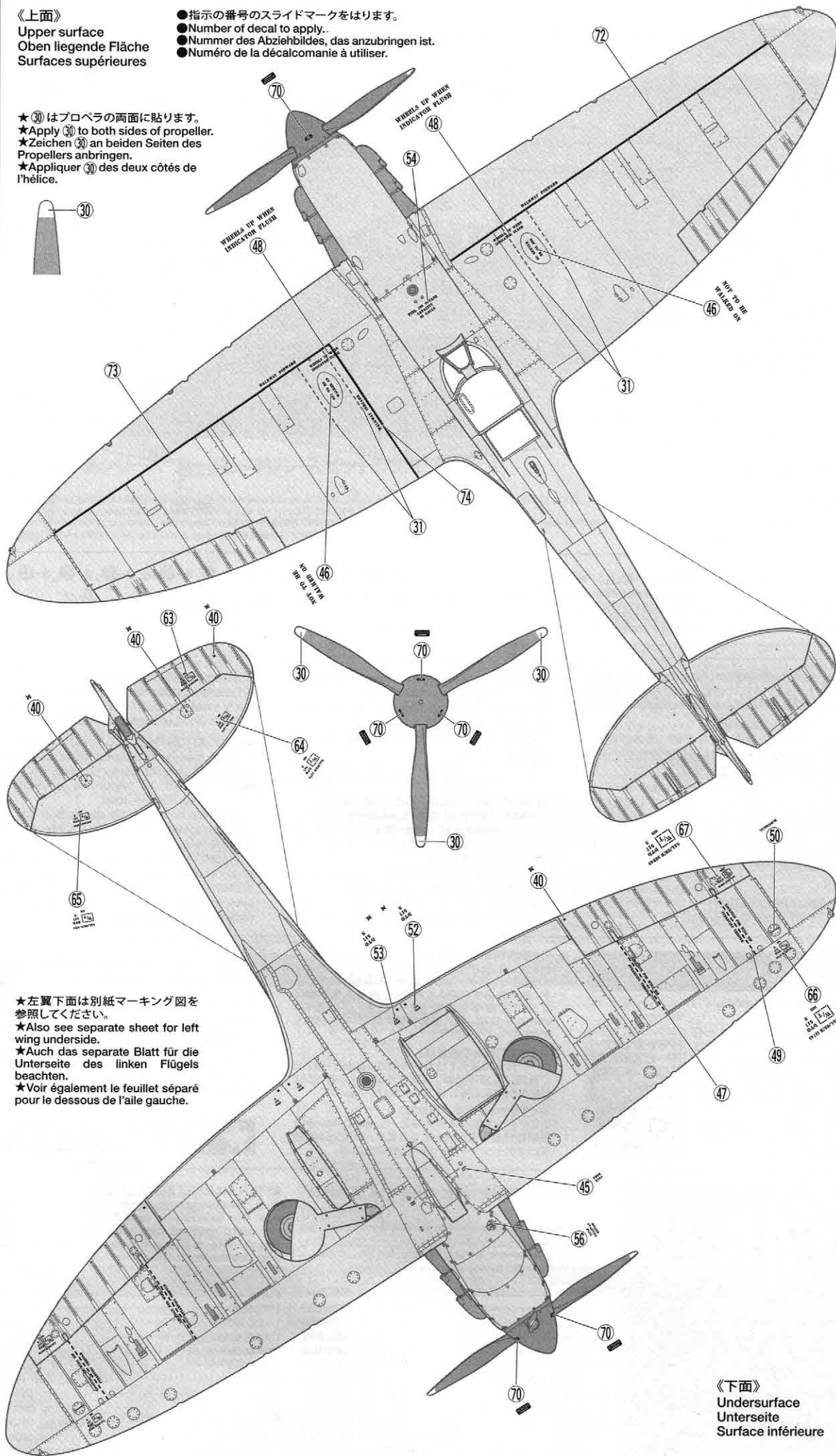
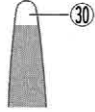

- ★ 左翼下面は別紙マーキング図を参照してください。
- ★ Also see separate sheet for left wing underside.
- ★ Auch das separate Blatt für die Unterseite des linken Flügels beachten.
- ★ Voir également le feuillet séparé pour le dessous de l'aile gauche.

《下面》
Undersurface
Unterseite
Surface inférieure

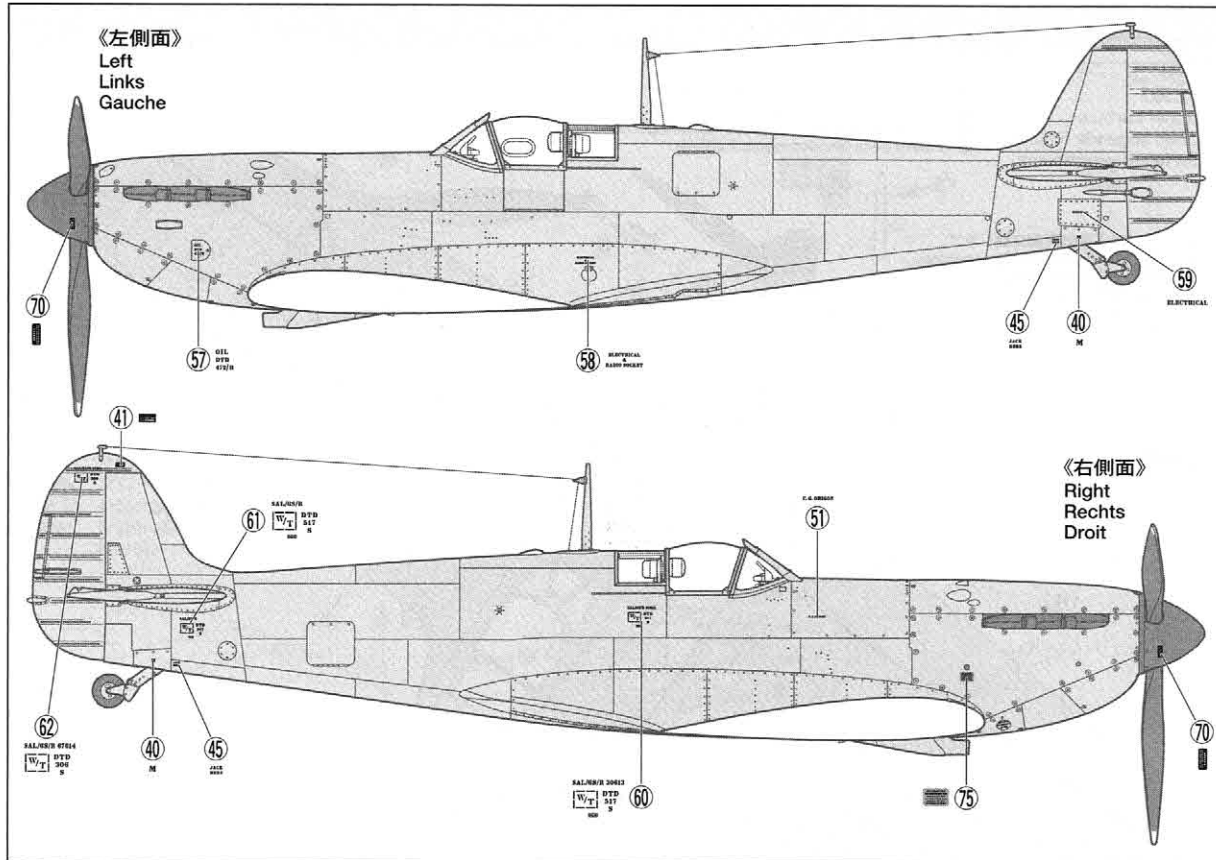

《使わない部品》/ Not used. A11, A25, B7×1, D2, D5, a-5, a-6, a-9×2, a-11, a-12, a-14×1, A18, a-20, a-21, a-24, a-25, モールディングステッカー C, D×2
 Nicht verwenden. / Non utilisées. a-18, a-20, a-21, a-24, a-25, Molding sticker C, D×2

APPLYING DECALS

《スライドマークの貼り方》

- ①はりたいマークをハサミで切り抜きます。
- ②マークをぬるま湯に10秒ほどひたしてからタオル等の布の上に置きます。
- ③台紙のはしを手で持ち、はるところにマークをスライドさせてモデルに移してください。
- ④指に少し水をつけてマークをぬらしながら、正しい位置にずらしします。
- ⑤やわらかな布でマークの内側の気泡を押し出しながら、押しつけるようにして水分をとります。

DECAL APPLICATION

- ①Cut off decal from sheet.

- ②Dip the decal in tepid water for about 10 sec. and place on a clean cloth.
- ③Hold the backing sheet edge and slide decal onto the model.
- ④Move decal into position by wetting decal with finger.
- ⑤Press decal down gently with a soft cloth until excess water and air bubbles are gone.

ANBRINGUNG DES ABZIEHBILDES

- ①Abziehbild vom Blatt ausschneiden.
- ②Das Abziehbild ungefähr 10 Sek. in lauwarmes Wasser tauchen, dann auf sauberen Stoff legen.
- ③Die Kante der Unterlage halten und das Abziehbild auf das Modell schieben.
- ④Das Abziehbild an die richtige Stelle schieben und dabei mit dem Finger das

Abziehbild naßmachen.

- ⑤Das Abziehbild leicht mit einem weichen Tuch andrücken, bis überschüssiges Wasser und Luftblasen entfernt sind.

APPLICATION DES DECALCOMANIES

- ①Découpez la décalcomanie de sa feuille.
- ②Plongez la décalcomanie dans de l'eau tiède pendant 10 secondes environ et poser sur un linge propre.
- ③Retenez la feuille de protection par le côté et glissez la décalcomanie sur le modèle réduit.
- ④Placez la décalcomanie à l'endroit voulu en la mouillant avec un de vos doigts.
- ⑤Pressez doucement la décalcomanie avec un tissu doux jusqu'à ce que l'eau en excès et les bulles aient disparu.

部品請求について

For use in Japan only!

★部品をなくしたり、こわした方は、このステッカーがはられたカスタマーサービス取次店でご注文いただけます。また、当社カスタマーサービスに直接ご注文する場合は、右記の方法でご注文することができます。詳しくは当社カスタマーサービスまでお問い合わせください。



①《郵便振替のご利用法》

郵便局の払込用紙の通信欄に下のリストを参考にITEM番号、スケール、製品名、部品名、部品コード、数量を必ずご記入ください。振込人住所欄にはお電話番号もお書きいただき、口座番号・00810-9-1118、加入者名・(株)タミヤでお振込ください。

②《代金引換のご利用法》

パーツ代金に加えて代引き手数料(300円+税)をご負担いただければ、電話またはホームページより代金引換によるご注文をお受けいたします。

③《タミヤカードのご利用法》

タミヤカードをご利用の場合、代金はご指定金融機関の口座引き落としとなります。ご注文は電話またはホームページよりお受けいたします。

《住所》 〒422-8610 静岡県駿河区恩田原3-7
 株式会社タミヤ カスタマーサービス係

《お問い合わせ電話番号》

静岡 054-283-0003

東京 03-3899-3765 (静岡へ自動転送)

※電話番号をお確かめのうえ、おかけ間違いのないようお願いいたします。

《カスタマーサービスアドレス》

<http://tamiya.com/japan/customer/>



1/48 Aircraft
 www.tamiya.com

スーパーマリン スピットファイア Mk.I ITEM 61119

★本体価格(税抜き)は2018年12月現在のものです。諸事情により変更となる場合があります。★ご購入に際しては、本体価格に消費税を加えてください。(小数点以下切り捨て)

部品名	本体価格	部品コード
Aパーツ	660円 +税	19006689
B、Cパーツ	680円 +税	19006690
D、Eパーツ	460円 +税	19006691
Gパーツ	820円 +税	10016024
ポリキャップ(x2)	100円 +税	19406058
エッチングパーツ	780円 +税	19406186
マーク	540円 +税	11406297
モールディングステッカー	260円 +税	11426102
マスクシール	240円 +税	11426101
説明図	320円 +税	11056644
塗装・マーキング図	300円 +税	11256060
解説文	300円 +税	11056645

AFTER MARKET SERVICE CARD

When purchasing replacement parts, please take or send this form to your local Tamiya dealer so that the parts required can be correctly identified. Please note that specifications, availability and price are subject to change without notice.

Parts code	ITEM 61119
19006689A Parts
19006690B, C Parts
19006691D, E Parts
10016024G Parts
19406058Poly Cap (x2)
19406186Photo-Etched Parts
11406297Decals
11426102Molding Sticker
11426101Masking Sticker
11056644Instructions
11256060Painting Guide
11056645Cover Story Leaflet

SUPERMARINE SPITFIRE MK.I



★WINGSPAN 235mm. FUSELAGE 191mm.

1/48 SCALE AIRCRAFT SERIES NO.119

A

《第610飛行隊 s/n P9495 DW●K 英国本土航空戦 (バトル・オブ・ブリテン) 参加機 1940年》
P9495 DW-K No.610 Squadron, Battle of Britain, 1940

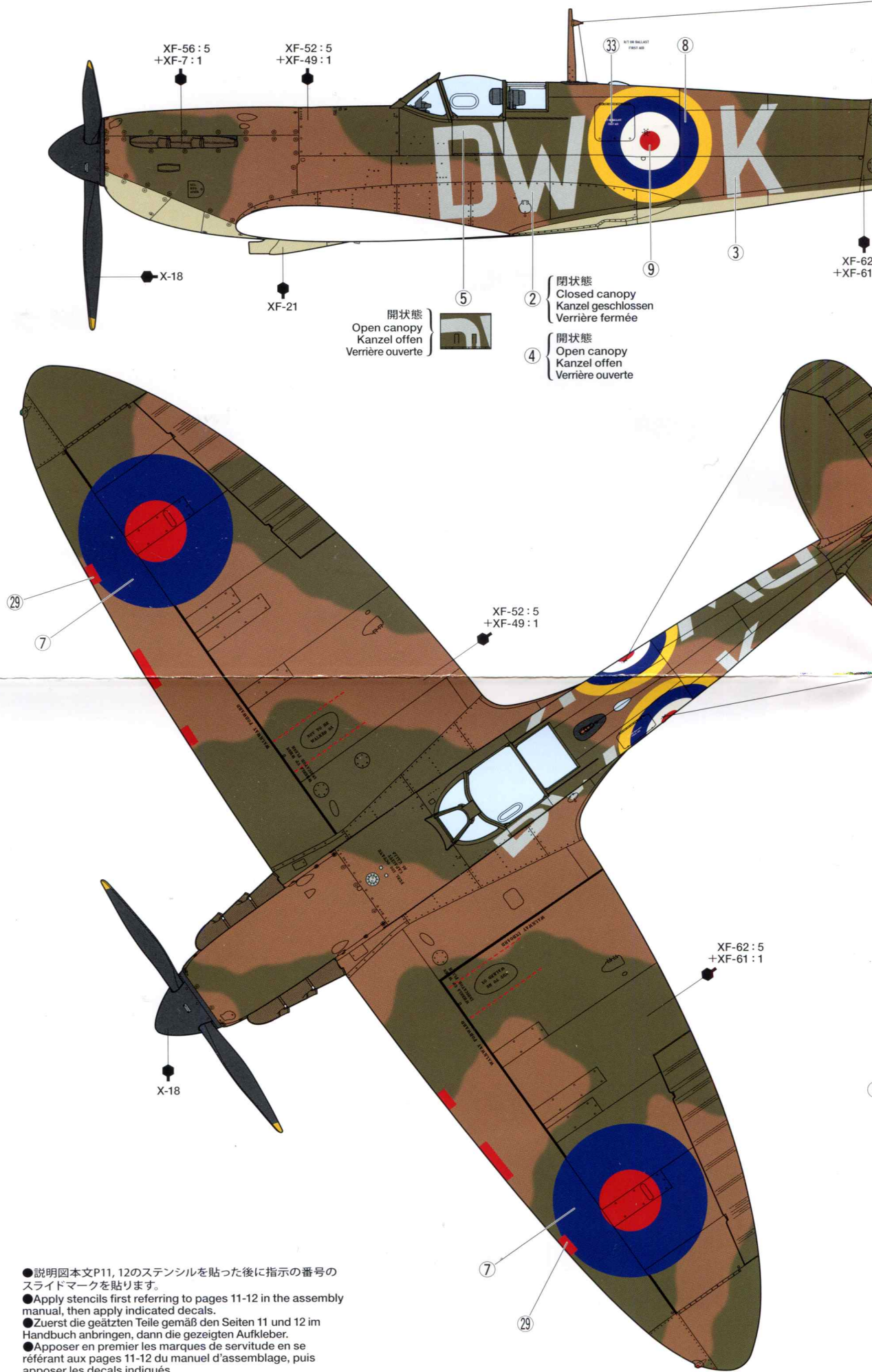

- 説明図本文P11, 12のステンシルを貼った後に指示の番号のスライドマークを貼ります。
- Apply stencils first referring to pages 11-12 in the assembly manual, then apply indicated decals.
- Zuerst die geätzten Teile gemäß den Seiten 11 und 12 im Handbuch anbringen, dann die gezeigten Aufkleber.
- Apposer en premier les marques de servitude en se référant aux pages 11-12 du manuel d'assemblage, puis apposer les decals indiqués.

1/48 傑作機シリーズ スーパーマリンスピットファイア Mk.I
 塗装・マーキング図

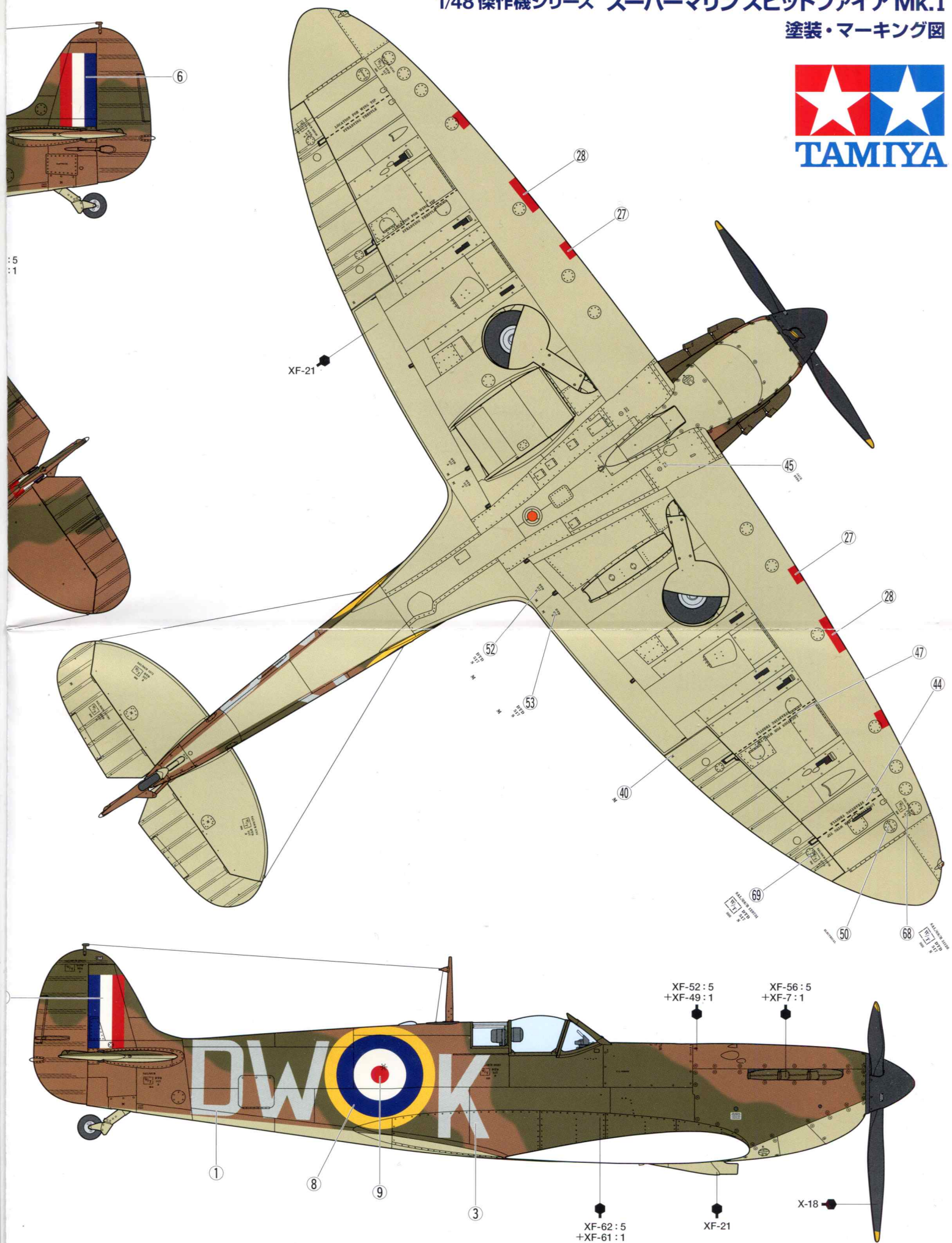
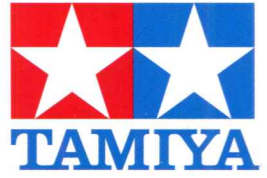

B

《第65飛行隊 s/n K9906 FZ●L 1939年 第二次大戦前》
K9906 FZ-L No.65 Squadron, 1939, pre-WWII

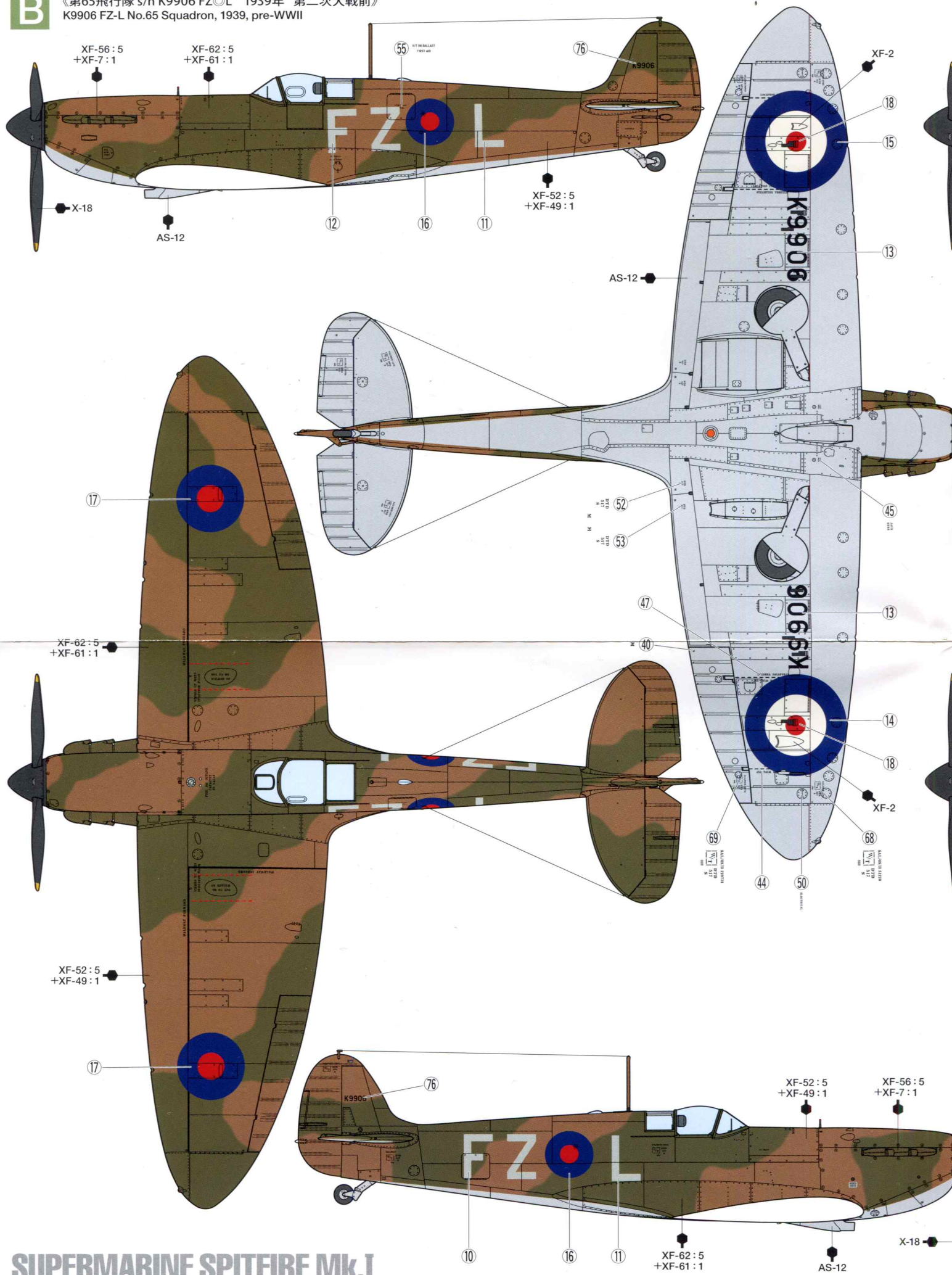

SUPERMARINE SPITFIRE Mk.I

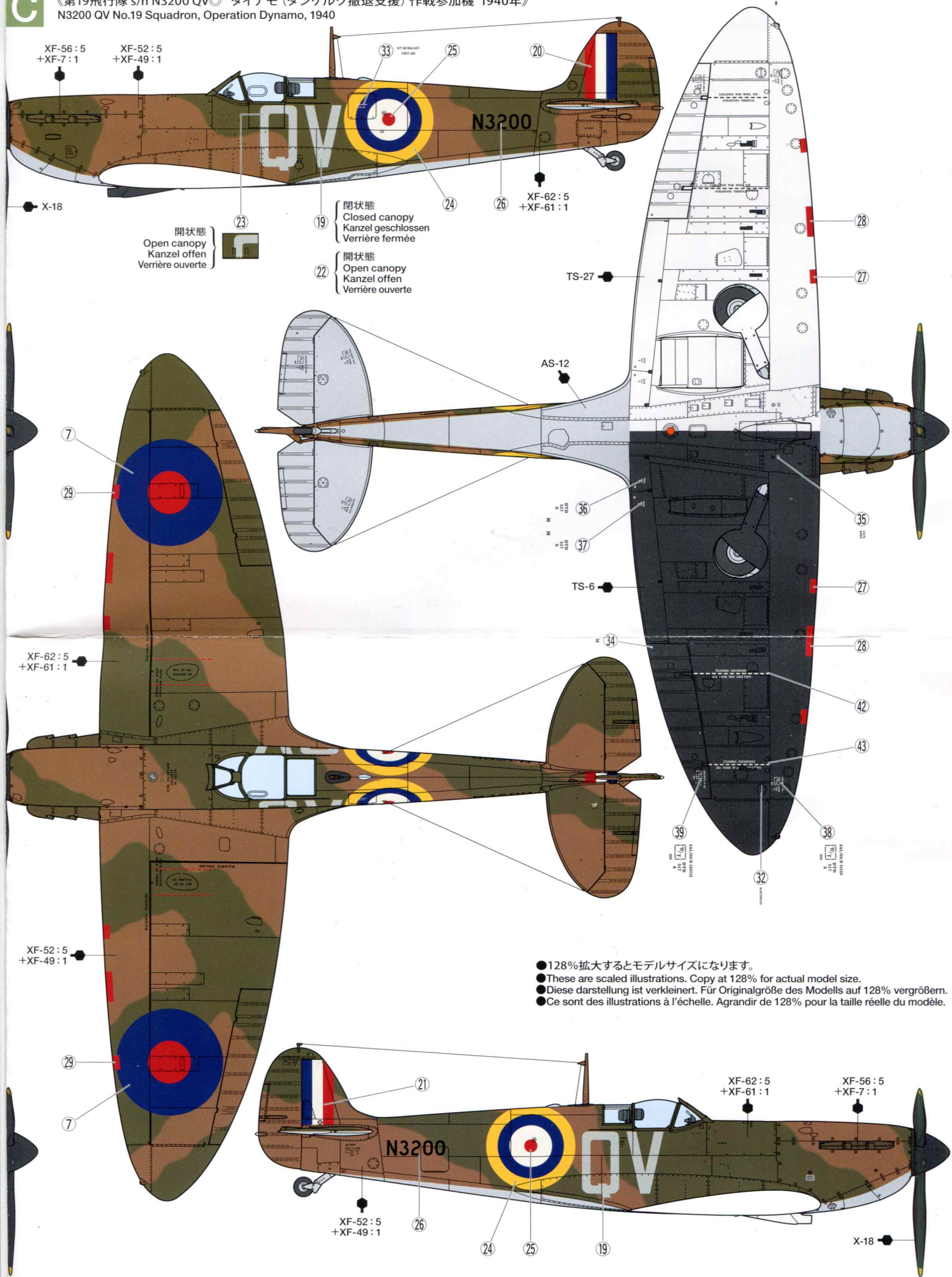

BRITISH LIGHT UTILITY CAR 10HP



1/48 イギリス小型軍用車 10HPティリー



第二次大戦中、イギリス軍は乗用車用のシャーシを流用した様々なタイプのピックアップトラック型軍用車を使用しました。これら小型軍用車はライト・ユーティリティ・カーと呼ばれ、数社がそれぞれの設計をベースに開発・生産しましたが、メーカーや車種を問わず将兵からは“ティリー”の名称で親しまれました。通常は30馬力程度のエンジンを搭載した後輪駆動。耐久性や悪路走破性は4輪駆動車に劣ったため、大戦後半には最前線での任務をジープに譲りましたが、乗用車ベースの良好な乗り心地から戦線後方や空軍基地での連絡任務などに多用されました。大戦初期のダンケルクからの撤退作戦、北アフリカやイタリア戦線、ノルマンディー上陸以降のヨーロッパ戦線、そして各地のイギリス空軍基地など幅広い戦域で10HPティリーの姿が見られたのです。

During WWII, British forces used passenger car chassis as the basis for various pick-up style military vehicles. They were officially designated as “Car, Light Utility” and while produced by several manufacturers, soldiers called them not by their maker and model names, but by their affectionately given nickname – “Tilly.” With a 30hp engine and rear wheel-drive, they did not have adequate off-road capabilities and were replaced on the frontlines by 4WD vehicles. However, their passenger car chassis offered a smooth ride, so they were widely used in rear areas and airbases for liaison and other duties. In addition to the Dunkirk evacuation, North African and Italian fronts, and Europe from the Normandy invasion onwards, they were also present at many British airbases.

Während des Zweiten Weltkriegs benutzten die Britischen Streitkräfte die Fahrgestelle von Pkws für verschiedene Militärfahrzeuge im Kleinlaster-Format. Sie hießen offiziell “Car, Light Utility” (leichtes Nutzfahrzeug) und da sie von etlichen Herstellern gebaut wurden, sprachen sie die Soldaten nicht mit ihren Hersteller- und Modellnamen an, sondern mit ihrem liebevoll vergebenen Spitznamen „Tilly“. Mit einem 30 PS Motor und Heckantrieb hatten sie keine angemessenen Geländeeigenschaften und wurden an den Frontlinien durch 4WD Fahrzeuge ersetzt. Ihr Pkw-Chassis bot jedoch angenehmes Fahren und so wurden sie in großem Umfang im Rückraum und auf Flugplätzen zur Verbindung und andere Aufgaben eingesetzt. Zusätzlich zur Evakuierung Dünkirchens, den Fronten in Nordafrika und Italien, dazu ab der Invasion in der Normandie in Europa, waren sie auf vielen Britischen Flugplätzen zugegen.

Durant la 2^{ème} G.M., les forces britanniques utilisèrent des châssis de voitures particulières pour concevoir divers types de camionnettes militaires. Elles étaient désignées officiellement “Car, Light Utility” et bien que produites par plusieurs constructeurs, les hommes de troupe leur donnaient le surnom unique de “Tilly.” Avec leur moteur de 30cv et leur transmission uniquement aux roues arrière, elles n’avaient aucune aptitude au tout terrain et furent rapidement remplacées en première ligne par des véhicules 4x4. Cependant, leur châssis de voiture particulière était confortable et elles furent largement employées à l’arrière et sur les bases aériennes pour la liaison et d’autres tâches. En plus de l’évacuation de Dunkerque, des fronts africain et italien et en Europe après le débarquement de Normandie, elles étaient également présentes sur de nombreuses bases aériennes britanniques.

READ BEFORE ASSEMBLY

注意 ●このキットは組み立てモデルです。作る前に必ず説明書を最後までお読みください。また小学生などの低年齢の方が組み立てるときは、保護者の方もお読みください。また接着剤や塗料は、必ずプラスチック用をお使いください。(別売) ●工具の使用には十分注意してください。特にナイフ、ニッパーなどの刃物によるケガや事故に注意してください。●接着剤や塗料は使用する前にそれぞれの注意書きをよく読み、指示に従って正しく使用し、使用するときには換気に十分注意してください。●小さなお子様のいる所での作業はやめてください。小さな部品の飲み込みや、ビニール袋をかぶつての窒息などの危険な状況が考えられます。

CAUTION ●Read carefully and fully understand the instructions before commencing assembly. A supervising adult should also read the instructions if a child assembles the model. ●When assembling this kit, tools including knives are used. Extra care should be taken to avoid personal injury. ●Read and follow the instructions supplied with paint and/or cement, if used (not included in kit). Use plastic cement and paints only. ●Keep out of reach of small children. Children must not be allowed to put any parts in their mouths or pull vinyl bags over their heads.

VORSICHT ●Bevor Sie mit dem Zusammenbau beginnen, sollten Sie alle Anweisungen gelesen und verstanden haben. Fall sein Kind das Modell zusammenbaut, sollte ein beaufsichtigender Erwachsener die Bauanleitung ebenfalls gelesen haben. ●Beim Zusammenbau dieses Bausatzes werden Werkzeuge einschließlich Messer verwendet. Zur Vermeidung von Verletzungen ist besondere Vorsicht angebracht. ●Wenn Sie Farben und/oder Kleber verwenden (nicht im Bausatz enthalten), beachten und befolgen Sie die dort beiliegenden Anweisungen. Nur Klebstoff und Farben für Plastik verwenden. ●Bausatz von kleinen Kindern fernhalten. Kindern darf keine Möglichkeit gegeben werden, irgendwelche Teile in den Mund zu nehmen oder sich Plastiktüten über den Kopf zu ziehen.

PRECAUTIONS ●Bien lire et assimiler les instructions avant de commencer l’assemblage. La construction du modèle par un enfant doit s’effectuer sous la surveillance d’un adulte. ●L’assemblage de ce kit requiert de l’outillage, en particulier des couteaux de modélisme. Manier les outils avec précaution pour éviter toute blessure. ●Lire et suivre les instructions d’utilisation des peintures et ou de la colle, si utilisées (non incluses dans le kit). Utiliser uniquement une colle et des peintures spéciales pour le polystyrène. ●Garder hors de portée des enfants en bas âge. Ne pas laisser les enfants mettre en bouche ou sucer les pièces, ou passer un sachet vinyl sur la tête.

RECOMMENDED TOOLS

《用意する工具》

Recommended tools
Benötigtes Werkzeug
Outilsage nécessaire

ナイフ
Modeling knife
Modelliermesser
Couteau de modéliste



ピンセット
Tweezers
Pinzette
Précettes



接着剤 (プラスチック用)
Cement



ニッパー
Side cutters



ハサミ
Scissors



PAINTS REQUIRED

● 塗装指示のマークです。タミヤカラーのカラーナンバーで指示しました。

This mark denotes numbers for Tamiya Paint colors.

- X-18 ● セミグロスブラック / Semi gloss black / Seidenglanz Schwarz / Noir satiné
 XF-1 ● フラットブラック / Flat black / Matt Schwarz / Noir mat
 XF-2 ● フラットホワイト / Flat white / Matt Weiß / Blanc mat

- XF-3 ● フラットイエロー / Flat yellow / Matt Gelb / Jaune mat
 XF-5 ● フラットグリーン / Flat green / Matt Grün / Vert mat
 XF-7 ● フラットレッド / Flat red / Matt Rot / Rouge mat
 XF-15 ● フラットフレッシュ / Flat flesh / Fleischfarben Matt / Chair mate
 XF-18 ● ミディアムブルー / Medium blue / Mittelblau / Bleu moyen
 XF-49 ● カーキ / Khaki / Khaki / Kaki

- XF-52 ● フラットアース / Flat earth / Erdfarbe / Terre mate
 XF-56 ● メタリックグレイ / Metallic grey / Grau-Metallic / Gris métallisé
 XF-58 ● オリーブグリーン / Olive green / Olivgrün / Vert olive foncé
 XF-59 ● デザートイエロー / Desert yellow / Sandgelb / Jaune désert
 XF-64 ● レッドブラウン / Red brown / Rotbraun / Rouge brun

APPLYING DECALS

《スライドマークの貼り方》

- ① 貼りたいマークをハサミで切り抜きます。
- ② マークをぬるま湯に10秒ほどひたしてからタオル等の布の上に置きます。
- ③ 台紙のはしを手で持ち、はるところにマークをスライドさせてモデルに移してください。
- ④ 指に少し水をつけてマークをぬらしながら、正しい位置にずらします。
- ⑤ やわらかな布でマークの内側の気泡を押し出しながら、押しつけるようにして水分をとります。

DECAL APPLICATION

- ① Cut off decal from sheet.
- ② Dip the decal in tepid water for about 10 sec. and place on a clean cloth.

③ Hold the backing sheet edge and slide decal onto the model.

④ Move decal into position by wetting decal with finger.

⑤ Press decal down gently with a soft cloth until excess water and air bubbles are gone.

ANBRINGUNG DES ABZIEHBILDES

- ① Abziehbild vom Blatt ausschneiden.
- ② Das Abziehbild ungefähr 10 Sek. in lauwarmes Wasser tauchen, dann auf sauberen Stoff legen.
- ③ Die Kante der Unterlage halten und das Abziehbild auf das Modell schieben.
- ④ Das Abziehbild an die richtige Stelle schieben und dabei mit dem Finger das Abziehbild naßmachen.

⑤ Das Abziehbild leicht mit einem weichen Tuch andrücken, bis überschüssiges Wasser und Luftblasen entfernt sind.

APPLICATION DES DECALCOMANIES

- ① Découpez la décalcomanie de sa feuille.
- ② Plongez la décalcomanie dans de l'eau tiède pendant 10 secondes environ et poser sur un linge propre.
- ③ Retenez la feuille de protection par le côté et glissez la décalcomanie sur le modèle réduit.
- ④ Placez la décalcomanie à l'endroit voulu en la mouillant avec un de vos doigts.
- ⑤ Pressez doucement la décalcomanie avec un tissu doux jusqu'à ce que l'eau en excès et les bulles aient disparu.

MARKING & PAINTING

A イギリス陸軍 所属部隊不明 1944年 北西ヨーロッパ戦線
 British Army, Unit unknown, Northwestern Europe, 1944

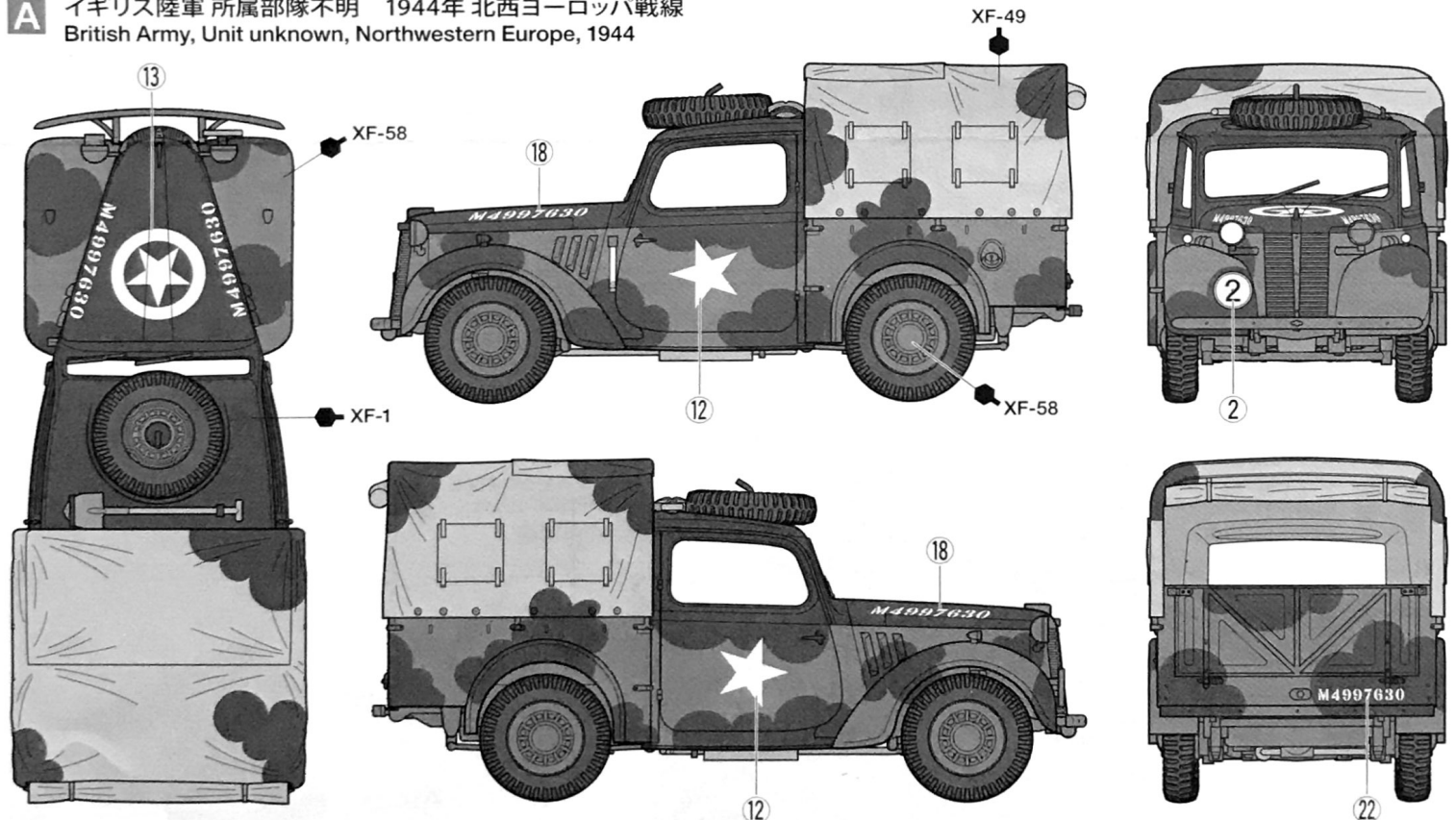

B イギリス陸軍 ポーランド第4歩兵師団 1944年 イギリス国内
 Polish 4th Infantry Division, British Army, Great Britain, 1944



C イギリス空軍所属車輛
Royal Air Force vehicle (RAF)

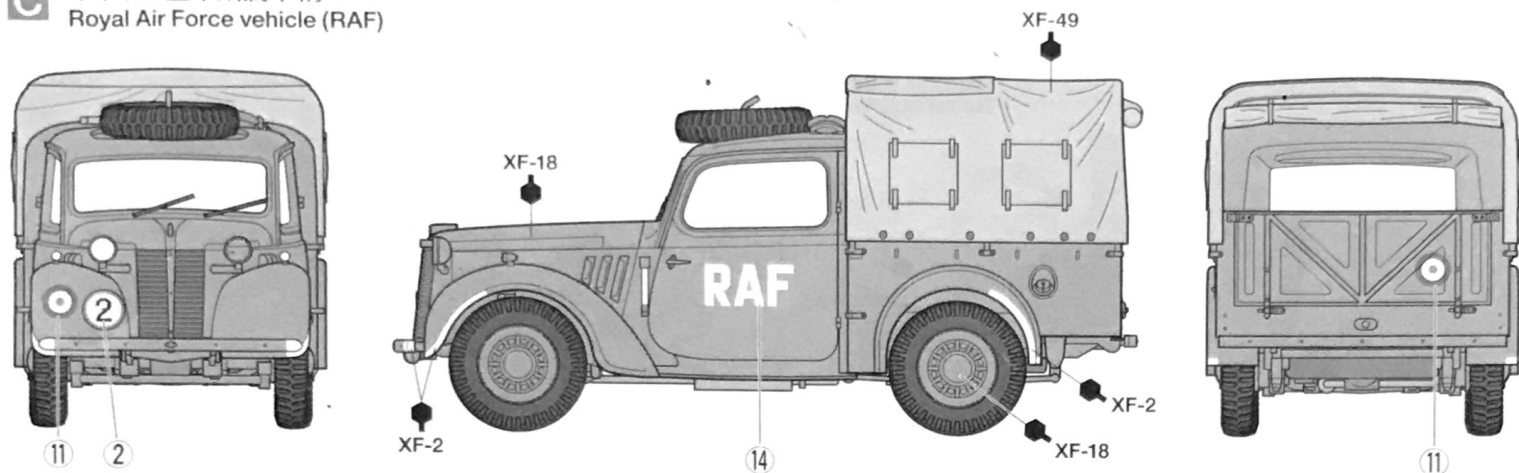

D イギリス陸軍車輛の基本塗装とマーキング
Basic painting and markings of a British Army vehicle

★マークはご自由に組み合わせてください。塗装は下表を参考にしてください。
★Apply markings as you wish. Refer to the chart below for painting.
★Die Markierungen nach Belieben anbringen. Zum Lackieren untenstehende Tabelle beachten.
★Apporter le marquages comme souhaité. Se reporter au tableau ci-dessous pour la mise en peinture.

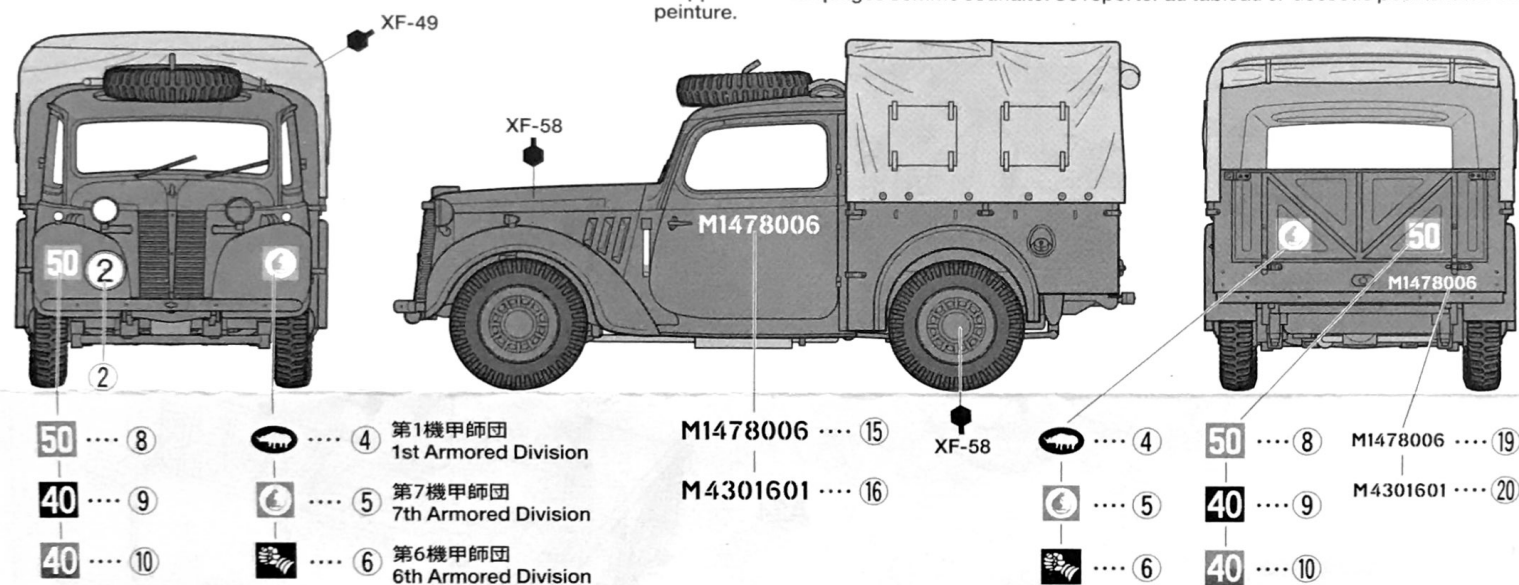

英国本国、ヨーロッパ UK, Europe	1941年 ~ 1942年	1943年	1944年 ~
車体色 Body color	カーキブラウンNo.2 (XF-52) Khaki Brown	カーキブラウン Khaki Brown	オリーブドラブNo.15 (XF-58) Olive Drab No.15
迷彩色 Camouflage color	ダークカーキブラウン (XF-64:5+XF-2:1) Dark Khaki Brown	ブラック (XF-1) Black	ブラック Black
北アフリカ North Africa	車体色 サンドNo.64 (XF-59) Body color Sand No.64	迷彩色 ミドルブロンズグリーン (XF-5) / ブラック (XF-1) Camouflage color Middle Bronze Green (XF-5) / Black (XF-1)	

《10HP ティリーの塗装》

1941年11月以降のイギリス車輛はカーキブラウンNo.2(XF-52)を基本色として、ダークカーキブラウン(XF-64:5+XF-2:1)の迷彩が施されていました。1943年にはダークカーキブラウンに代わって黒が採用され、翌年4月からは基本色もオリーブドラブNo.15(XF-58)に変更されました。北アフリカではサンドNo.64(XF-59)を基本として、ミドルブロンズグリーン(XF-5)や黒で迷彩が施されました。フェンダーには師団や旅団を示すフォーメーションサイン、部隊を示すユニットサイン、重量を表示するブリッジサインが描かれていましたが、これらが省略された車輛も見られました。

Light Utility Car 10HP Painting Guide

From November 1941, British vehicles featured a Khaki Brown No.2 (XF-52) base coat with Dark Khaki Brown (XF-64) 5: (XF-2) 1 camouflage. In 1943, Dark Khaki Brown was replaced by Black and Olive Drab No.15 (XF-58) became the base color from April 1944. Sand No.64 (XF-59) base coat with Middle Bronze Green (XF-5) camouflage was used in North Africa. Some vehicles did not have the division/brigade formation, unit, and weight markings that were drawn on the fender.

Leichtes Nutzfahrzeug 10HP Lackieranleitung

Ab November 1941 hatten Britische Fahrzeuge eine Grundierung in Khakibraun No.2 (XF-52) mit Dunkelkhakibraun (XF-64) 5: (XF-2) 1 als Tarnanstrich. 1943 wurde Dunkelkhakibraun durch Schwarz ersetzt und der Olivton No. 15 (XF-58) war ab April 1944 die Grundfarbe. Sandfarbe No.64 (XF-59) als Grundierung mit Mittelbronzegrün (XF-5) als Tarnanstrich wurde in Nordafrika verwendet. Einige Fahrzeuge besaßen nicht die Markierungen von Division/Brigade-Zugehörigkeit, Einheit und Gewicht, die auf den Kotflügel gemalt wurden.

Peinture de la Light Utility Car 10HP

A partir de novembre 1941, les véhicules militaires britanniques étaient entièrement peints en Khaki Brown No.2 (XF-52) avec par-dessus un camouflage Dark Khaki Brown (XF-64) 5: (XF-2) 1. En 1943, le Dark Khaki Brown fut remplacé par du noir et l'Olive Drab No.15 (XF-58) devint la teinte de base à partir d'avril 1944. Pour l'Afrique du Nord, la teinte de base était le Sand No.64 (XF-59) et le camouflage était en Middle Bronze Green (XF-5). Certains véhicules ne portaient pas les marquages réglementaires d'unité et de classe de poids sur les ailes.

ASSEMBLY



- 組立説明図の中で塗装指示のない部品は車体色で塗装します。
- When no color is specified, paint the item with body color.
- Wenn keine Farbe angegeben ist, Teile mit Karosserie-Farbe bemalen.
- Lorsqu'aucune teinte n'est spécifiée, peindre dans la couleur de la carrosserie.

1 シャーシの組み立て Chassis assembly Chassis-Zusammenbau Assemblage du chassis

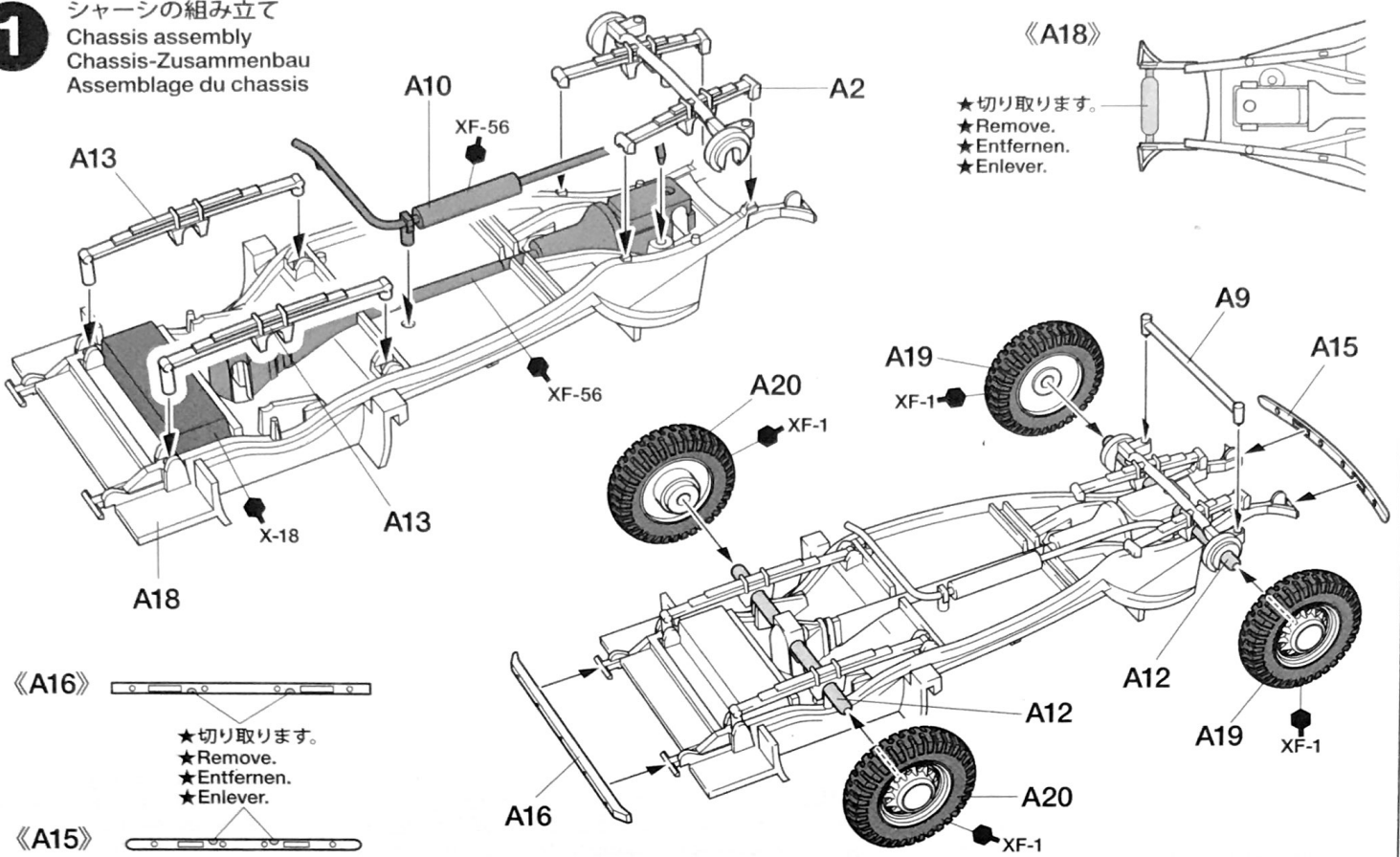

2 シートの取り付け Attaching seats Sitz-Einbau Fixation du siege

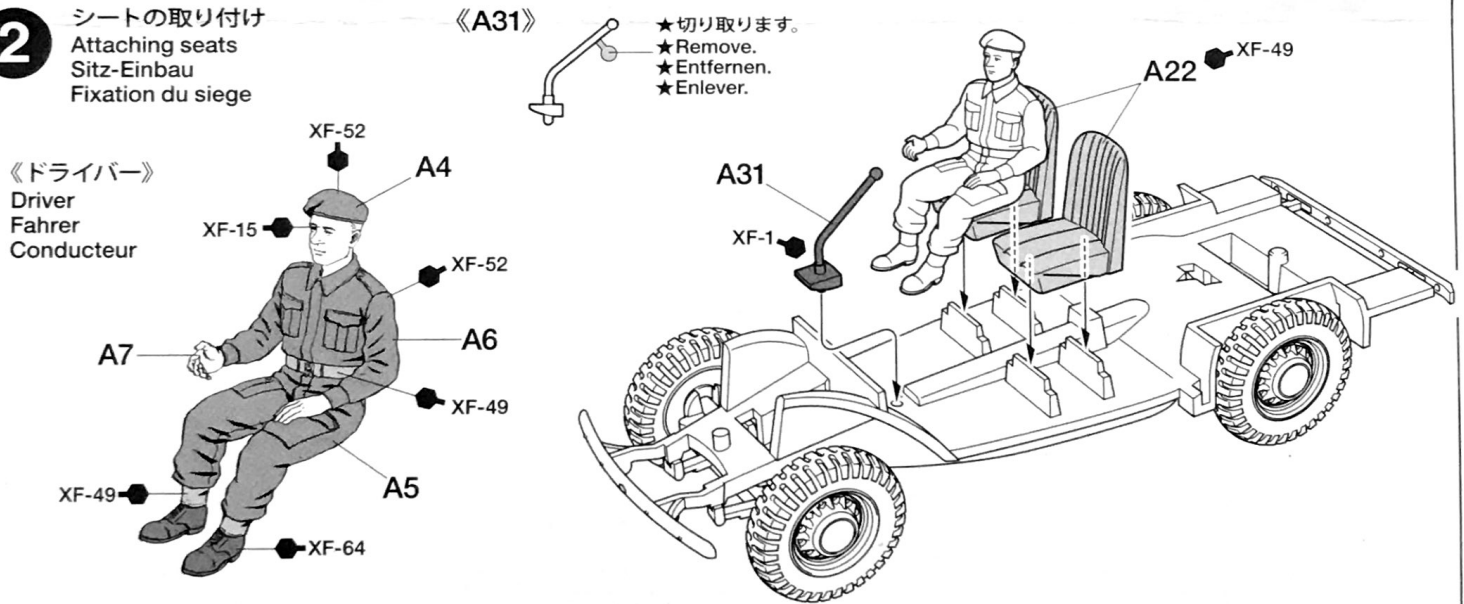

3 ウィンドウの取り付け Attaching windows Scheiben-Einbau Fixation des vitres

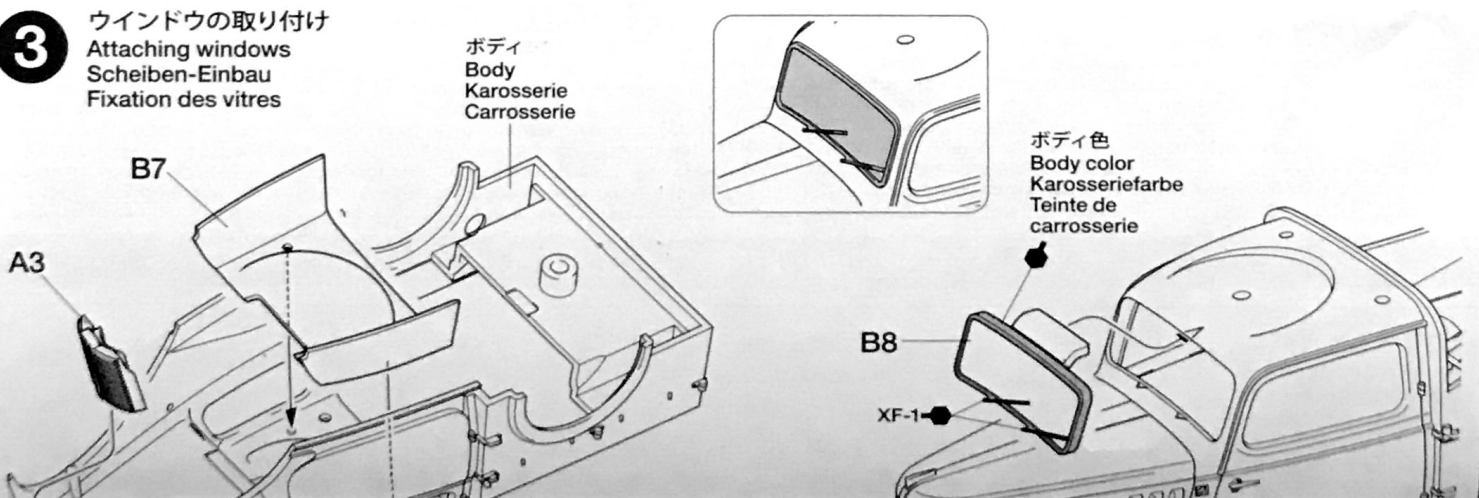

- ★切り取ります。
- ★Remove.
- ★Entfernen.
- ★Enlever.

4

《ダッシュボード》
Dashboard
Armaturenbrett
Tableau de bord

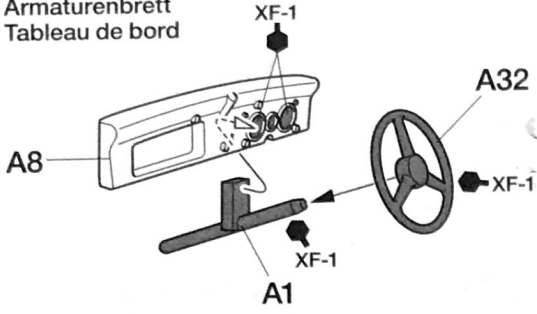

《後部シート》
Rear seats
Rücksitzbank
Siège arrière

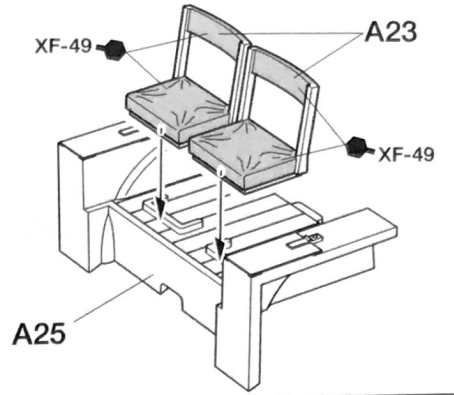

5

ボディの組み立て
Body assembly
Karosserie-Zusammenbau
Assemblage de la carrosserie

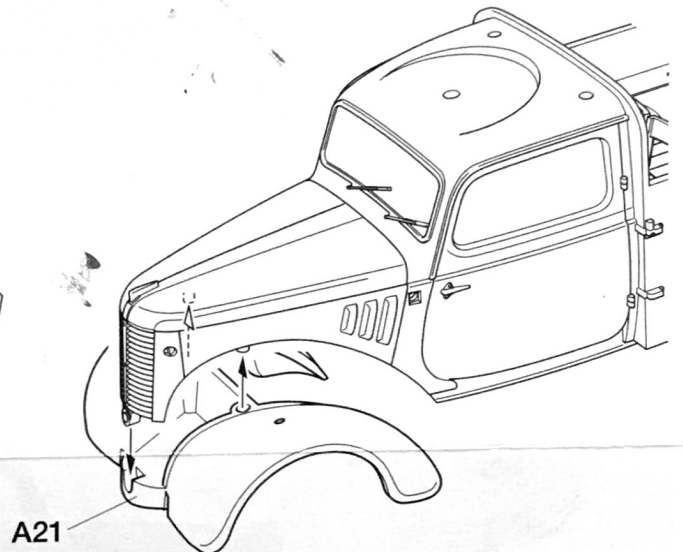
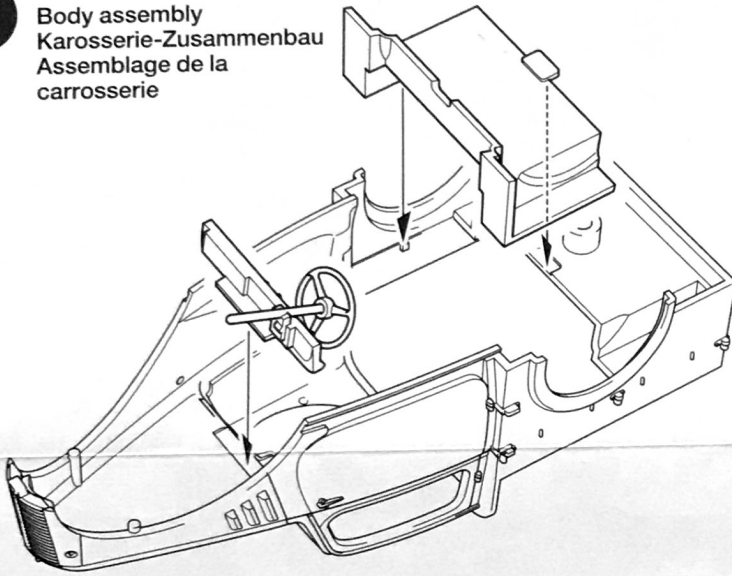

6

ボディの取り付け
Attaching body
Aufsetzen der Karosserie
Fixation de la carrosserie

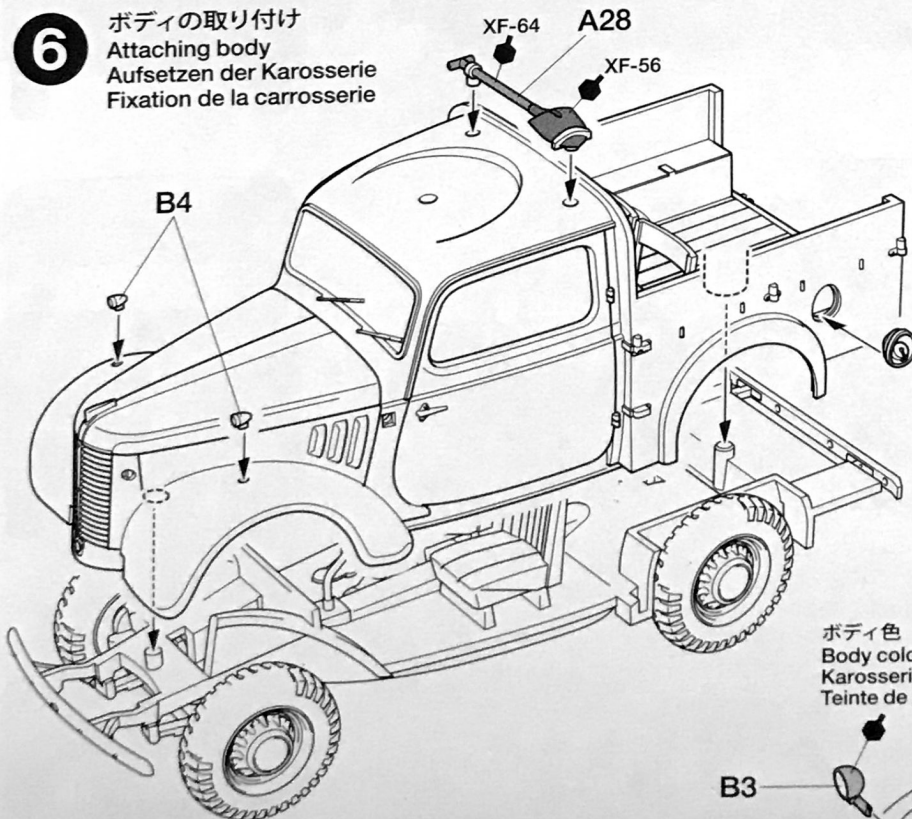

《燃料給油口》
Fuel lid
Tankdeckel
Bouchon de réservoir

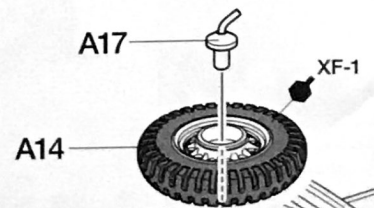
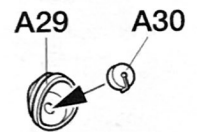

ボディ色
Body color
Karosseriefarbe
Teinte de carrosserie

《B4》

ボディ色
Body color

XF-3
A27

7

幌の組み立て
Cargo cover
Lastabdeckung
Bâche

《フラップ開状態》
Open flap
Verdeck offen
Rabat ouvert

《フラップ閉状態》
Closed flap
Verdeck geschlossen
Rabat fermé

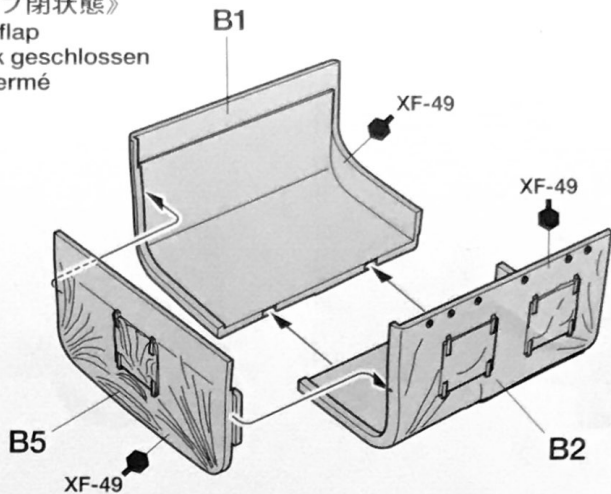
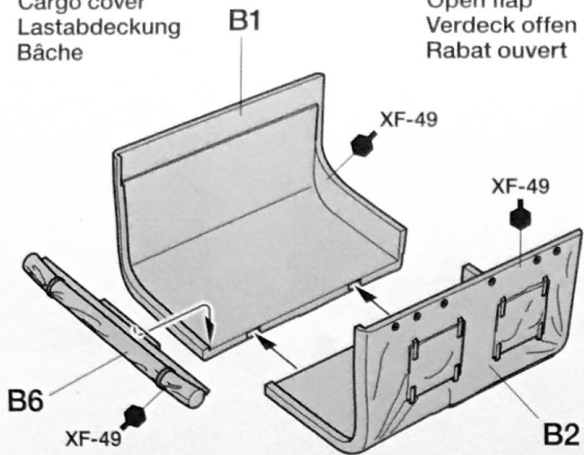

8

《幌なし状態》
Without cargo cover
Ohne Fracht-Verdeck
Sans bâche

《幌あり状態》
With cargo cover
Mit Fracht-Verdeck
Avec bâche

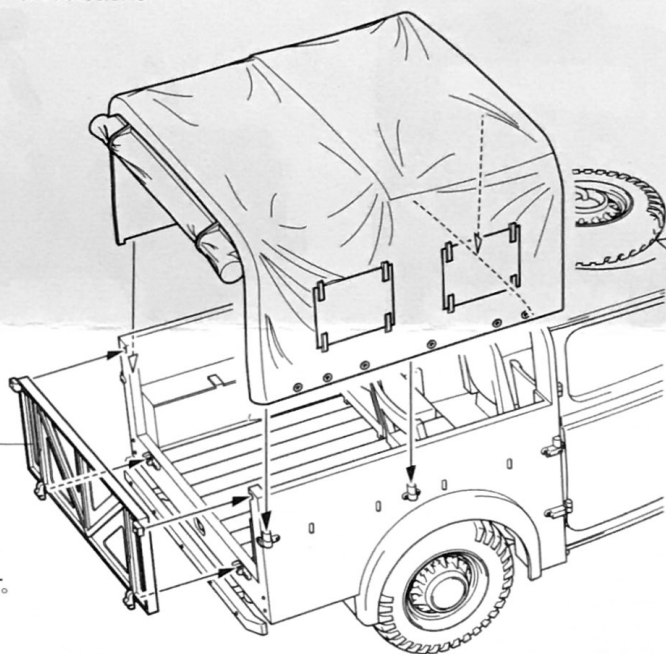
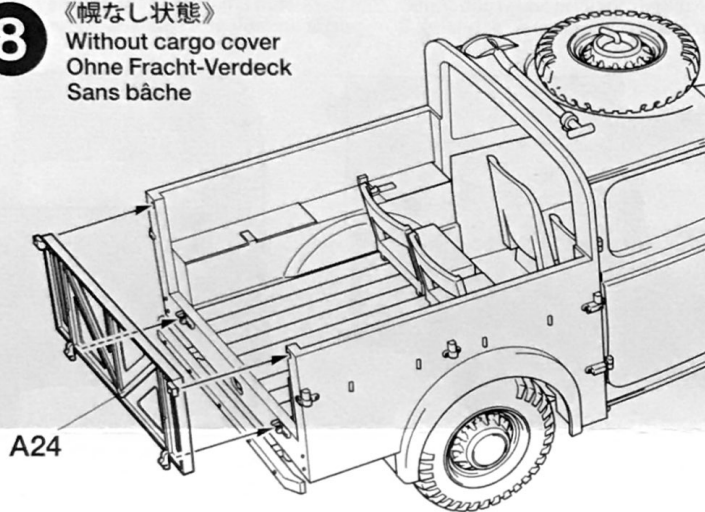

《フラップ閉状態の場合》
For closed flap appearance
Für Aussehen mit
geschlossenem Verdeck
Pour apparence avec
rabat fermé

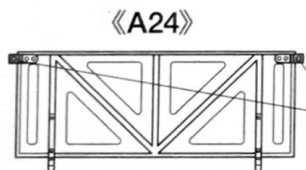

- ★切り取ります。
- ★Remove.
- ★Entfernen.
- ★Enlever.

部品請求について

For use in Japan only!

★部品をなくしたり、こわした方は、このステッカーがはられたカスタマーサービス取次店でご注文いただけます。また、当社カスタマーサービスに直接ご注文する場合は、右記の方法でご注文することができます。詳しくは当社カスタマーサービスまでお問い合わせください。

タミヤカスタマーサービス取次店

パーツのお取り寄せに大変便利なお店です。

- ①《郵便振替のご利用法》
郵便局の払込用紙の通信欄に下のリストを参考にITEM番号、スケール、製品名、部品名、部品コード、数量を必ずご記入ください。振込人住所欄にはお電話番号もお書きいただき、口座番号・00810-9-1118、加入者名・(株)タミヤでお振込ください。
- ②《代金引換のご利用法》
パーツ代金に加えて代引き手数料(315円)をご負担いただければ、電話またはホームページより代金引換によるご注文をお受けいたします。
- ③《タミヤカードのご利用法》
タミヤカードをご利用の場合、代金はご指定金融機関の口座引き落としとなります。ご注文は電話またはホームページよりお受けいたします。

《住所》 〒422-8610 静岡県駿河区恩田原3-7
株式会社タミヤ カスタマーサービス係

《お問い合わせ電話番号》
静岡 **054-283-0003**
東京 **03-3899-3765** (静岡へ自動転送)
営業時間/平日▶8:00~20:00 土、日、祝日▶8:00~17:00

《カスタマーサービスアドレス》
http://tamiya.com/japan/customer/cs_top.htm



**1/48 イギリス小型軍用車 10HP ティリー
ITEM 32562**

★価格は予告なく変更となる場合があります。

部品名	価格	部品コード
ボディ	380円	9333109
Aパーツ	600円	9003886
Bパーツ	400円	9003887
マーク	230円	9493106
説明図	270円	1053477

AFTER MARKET SERVICE CARD

When purchasing replacement parts, please take or send this form to your local Tamiya dealer so that the parts required can be correctly identified. Please note that specifications, availability and price are subject to change without notice.

Parts code	ITEM 32562
9333109	Body
9003886	A Parts
9003887	B Parts
9493106	Decal
1053477	Instructions
32562 British Light Utility Car 10HP (11053477)	

