

eduard

8023

1/48th scale kit

NIEUPOORT Ni XVII



Nieuport XVII se na frontě objevil v květnu 1916. Jednou z prvních francouzských stíhacích jednotek přezbrojených na nový typ se stala Escadrille N 3. Sous-lieutenant (podporučík) Georges M.L.J. Guynemer používal postupně čtyři stroje typu Nieuport XVII, ozdobené čerstvě přijatým symbolem jednotky, letícím čápem. S letounem čísla N1386, pravděpodobně kamuflovaným na horních i bočních plochách a vyzbrojeným nesynchronizovaným kulometem Lewis, létal od 18.5.1916 a získal na něm svůj 9. a 10. potvrzený sestřel, 22.6. a 16.7. Koncem července předsedal na N1531, jenž na vzpěře nesl označení " Vieux Charles " v podobě praporeku a na trupu poprvé Guynemerovo osobní číslo "2". První vítězný vzdušný boj s novým Nieuportem 28.7.1916 byl zároveň i posledním, pilot musel nouzově přistát s prostřelenou vrtulí. Od počátku srpna používal Georges Guynemer Nieuport XVII N1530, a to až do 20.8. Za jeho řízením dobytí tři potvrzených vítězství, 3., 17. a 18.8.1916. Poté ještě krátce létal se strojem čísla N1532, ale jeho 15.sestřel šel již na vrub stíhačky Spad VII. Guynemer dosáhl do své smrti 11. září 1917 celkem 53 ověřených vítězství. Titulní obrázek zachycuje Nieuport XVII N1530 ze srpna 1916. N1530 i N1531 byly vybaveny zvětšeným větrným štítkem s neprůhlednými bočními stěnami.

| | | | | | |
|---------|--------|---------------|------------------|------------------------|--------|
| Rozpětí | 8,16 m | Max. rychlost | 165-170 km/h | Max. vzletová hmotnost | 560 kg |
| Délka | 5,80 m | Motor | 110k Le Rhône 9J | Hmotnost | 375 kg |
| Výška | 2,40 m | | | | |



The Nieuport XVII's first appearance over the front was in May, 1916. One of the first fighter units to receive the new type was Escadrille N 3. Sous-lieutenant Georges M.L.J. Guynemer used four Nieuport XVII's decorated with the units newly adopted marking, a flying crane. While flying aircraft number N1386, probably camouflaged on upper as well as side surfaces and carrying an unsynchronized Lewis machine gun, he achieved his ninth and tenth confirmed victories, on June 22nd and July 16th. At the end of July, Guynemer switched to aircraft number N1531, which carried on the left wing strut a flag bearing the inscription " Vieux Charles ", and, for the first time, Guynemer's personal number "2" on the fuselage. His first successful air to air combat in this aircraft occurred on July 28th, 1916, and was consequently his last, after an emergency landing with a shot up propeller. From the beginning of August, Georges Guynemer flew Nieuport XVII N1530, until August 28th. On this airplane, he achieved three confirmed kills, on the 3rd, 17th and 18th of August, 1916. After this time, he briefly flew Nieuport XVII N1532, but his 15th kill came while flying a Spad VII. By the time of his death on September 11th, 1917, Guynemer achieved 53 aerial victories. Box art depicts Nieuport XVII N1530 during August, 1916. Aircraft numbered N1530 and N1531 were equipped with a larger wind screen and non transparent side panels.

| | | | | | |
|--------|--------|------------|------------------|---------------------|--------|
| Span | 8,16 m | Max. Speed | 165-170 km/h | Max. Takeoff Weight | 560 kg |
| Length | 5,80 m | Powerplant | 110k Le Rhône 9J | Weight | 375 kg |
| Height | 2,40 m | | | | |



Le Nieuport XVII apparut sur le front en mai 1916. Une des premières unités de chasse françaises, qui fut réarmée au nouveau type, est devenue Escadrille N 3. Sous-lieutenant Georges M.O.J. Guynemer utilisait successivement quatre machines de type Nieuport XVII, décorées du symbole d'escadrille fraîchement adopté, la digogne volante. Il volait depuis le 18.5.1916 avec l'avion numéro N1386, les surfaces supérieures et latérales probablement camouflées, et armé de mitrailleuse non-synchronisée Lewis, avec cet avion il obtint, le 22.6., et le 16.7., sa 9ème et 10ème destruction en l'air confirmée. A la fin du mois de juillet il changea d'avion pour le N1531 qui portait sur des étais le titre « Vieux Charles » en forme d'un drapeau, et pour la première fois le tronç de l'avion porta le numéro personnel de Guynemer, le « 2 ». Sa première bataille aérienne victorieuse, le 28.7.1916, avec le nouveau Nieuport était en même temps la dernière - le pilote était obligé de faire un atterrissage forcé ayant une hélice percée par une balle. Depuis le début du mois d'août Georges Guynemer utilisait le Nieuport XVII N1530 et cela jusqu'au 20.8.. A l'époque de son pilotage il conquit trois victoires confirmées, le 3., le 17. et le 18.8.1916. Peu de temps après il volait encore avec la machine numéro N1532 mais sa 15ème destruction en l'air allait déjà sur le compte de l'avion de chasse Spad VII. Guynemer atteignit jusqu'à sa mort du 11 septembre 1917 en totalité 53 victoires confirmées. L'image de titre présente le Nieuport N1530 en août 1916. Le N1530 et également le N1531 étaient équipés des plaquettes à vent agrandies, ses parois latérales étaient opaques.





| | | | | | |
|-----------|--------|------------------|------------------|----------------------------|--------|
| Envergure | 8,16 m | Vitesse maximale | 165-170 km/h | Poids de décollage maximal | 560 kg |
| Longueur | 5,80 m | Moteur | 110k Le Rhône 9J | Poids | 375 kg |
| Hauteur | 2,40 m | | | | |



Nieuport XVII erschien auf der Front im Mai 1916. Eine der ersten Jagdflugzeugseinheiten umgerüsteter auf einen neuen Typ wurde Escadrille N 3. Sous-lieutenant (Unterleutnant) Georges M.L.J. Guynemer benutzte schrittweise vier Maschinen der Art Nieuport XVII, geschmückt von einem frisch angenommenen Symbol der Einheit - fliegendem Storch. Mit dem Flugzeug Nummer N1386, wahrscheinlich getarnt auf den Ober- und Seitenflächen und ausgerüstet mit einem nicht synchronisierten Maschinengewehr Lewis, flog er abt 18.5.1916 und geriet auf ihm seinen 9. und 10. bestätigten Abschluß, am 22.6. und 16.7. Am Ende Juli sattelte er auf N1513 um, der auf der Spreize die Bezeichnung "Vieux Charles" in der Form von einem Wimpel und auf dem Rumpf zum erstenmal Guynemers persönliche Nummer "2" trug. Der erste siegreiche Luftkampf mit einem neuen Nieuport am 28.7.1916 war zugleich auch der letzte - der Pilot mußte mit einem durchschossenen Propeller notlanden. Seit dem Anfang August benutzte Georges Guynemer Nieuport XVII N1530, und zwar bis zum 20.8. Hinter seiner Lenkung eroberte er drei bestätigte Siege, am 3., 17. und 18.8.1916. Danach flog er noch kurze Zeit mit der Maschine Nummer N1532, sein 15. Abschluß ging aber schon auf das Konto des Jagdflugzeuges Spad VII. Guynemer erreichte bis zu seinem Tod am 11. September 1917 insgesamt 53 bestätigte Siege. Das Titelbild erfaßt Nieuport XVII N1530 im August 1916. N1530 und auch N1531 Diese waren mit einem vergrößerten Luftschild mit undurchsichtigen Seitenwänden ausgerüstet.

| | | | | | |
|------------|--------|-----------------------|------------------|------------------------|--------|
| Spannweite | 8,16 m | Höchstgeschwindigkeit | 165-170 km/St | Höchstaufstiegsgewicht | 560 kg |
| Länge | 5,80 m | Motor | 110k Le Rhône 9J | Gewicht | 375 kg |
| Höhe | 2,40 m | | | | |

UPOZORNĚNÍ * ATTENTION * ACHTUNG * ATTENTION * 注意

-  Před započatím stavby si pečlivě prostudujte stavební návod. Při používání barev a lepidel pracujte v dobře větrané místnosti. Lepidla ani barvy nepoužívejte v blízkosti otevřeného ohně. Model není určen malým dětem, mohlo by dojít k požití drobných dílů.
-  Carefully read instruction sheet before assembling. When you use glue or paint, do not use near open flame and use in well ventilated room. Keep out of reach of small children. Children must not be allowed to suck any part, or pull vinyl bag over the head.
-  Von dem Zusammensetzen die Bauanleitung gut durchlesen. Kleber und Farbe nicht nahe von offenem Feuer verwenden und das Fenster von Zeit zu Zeit Belüftung öffnen. Bausatz von kleinen Kindern fernhalten. Verhüten Sie, daß Kinder irgendwelche Bauteile in den Mund nehmen oder Plastiktüten über den Kopf ziehen.
-  lire soigneusement la fiche d'instructions avant d'assembler. Ne pas utiliser de colle ou de peinture a proximité d'une flamme nue, et aérer la piece de temps en temps. Garder hors de portée des enfants en bas âge. Ne pas laisser les enfants mettre en bouche ou sucer les pièces, ou passer un sachet vinyl sur la tete.
-  組み立てる前に必ず説明書をお読み下さい。接着剤や塗料をご使用の際は、窓を開けて十分な換気をおこない、火のそばでは使用しないで下さい。小さな子供の手の届かない所に必ず保管してください。部品や破片を囓んだり、なめたり、飲んだりすると大変危険です。又、部品を取り出した後のビニール袋は、小さな子供が頭から被ったりすると窒息する恐れがありますので、破り捨てして下さい。

INSTR. SYMBOLY * INSTRUCTION SIGNS * INSTRUKTION SINNBILDEN * SYMBOLES * 記号の説明

- | | | | | | |
|-----------------------------------------------------------------------------------|-----------------------------------------------------------------------------------|-----------------------------------------------------------------------------------|-------------------------------------------------------------------------------------------------------|-------------------------------------------------------------------------------------|-------------------------------------------------------------------------------------|
|  |  |  |  |  |  |
| OPTIONAL FACULTATIF NACH BELIEBEN VOLBA 選択する | BEND PLIER SIL VOUS PLAIT BITTE BIEGEN OHNOUT 折る | OPEN HOLE FAIRE UN TROU OFFNEN VYVRTAT OTVOR 穴を開ける | SYMMETRICAL ASSEMBLY MONTAGE SYMÉTRIQUE SYMMETRISCHE AUFBAU SYMMETRICKÁ MONTÁŽ 左右均等に組み立てる | A NOTH L INCISION DER EINSCHNITT ZÁŘEZ 切る | REMOVE RETIRER ENTFERNEN ODRÍZNOUT 移す |

BARVY * COLOURS * FARBEN * PEINTURE * 色

| | TAMIYA | HUMBROL | REVELL | TESTORS | AEROMASTER |
|-----------------------------------------------------|-------------|---------|--------|---------|------------|
| 1 DÉLOVINA / GUN METAL / STAHLBLAU / GRIS METAL | XF 56 | 53 | 91 | 1795 | |
| 2 ČERNÁ / BLACK / SCHWARZ / NOIR | XF 1 | 33 | 8 | 1728 | 1013 |
| 3 HLINÍK / ALUMINIUM / ALUMINIUM / ALUMINIUM | XF 16 | 56 | 99 | 1781 | |
| 4 ČERVENÁ / RED / ROT / ROUGE | XF 7 | 60 | 330 | 1550 | 1014 |
| 5 BÍLÁ / WHITE / WEIß / BLANC | XF 2 | 34 | 5 | 1596 | 1012 |
| 6 MODRÁ / BLUE / BLAU / BLEU | XF 8 | 25 | 56 | 2715 | |
| 7 DŘEVO / SAND / SANDBAUN / SABLE | XF 59 | 63 | 88 | 84 | |
| 8 SVĚTLÉ ZELENÁ / DECK GREEN / SEEGRÜN / VERT PONT | XF 58 + X 3 | 88 | 360 | 1716 | 1034 |
| 9 TMAVÉ ZELENÁ / OLIVE DRAB / OLIVGRÜN / OLIVE SALE | XF 62 | 66 | 66 | 1711 | 1111 |
| 10 ŠEDÁ / GRAY / GRAU / GRIS | XF 14 | 147 | 70 | 1732 | 1047 |
| 11 ČERV. HNĚDÁ / LEATHER / LEBERBRAUN / CUIR | XF 9 | 62 | 85 | 1736 | 1099 |

DÍLY * PARTS * TEILE * PIÈCES * 部品

PLASTIC PARTS

A

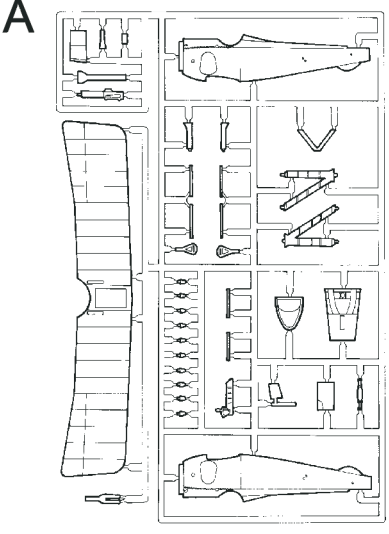

B

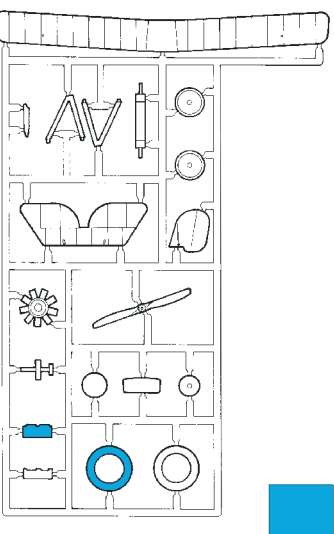

1 

 Tyto díly nepoužívejte při stavbě.
Parts not for use.
Teile werden nicht verwendet.
Pièces a ne pas utiliser.
使用しない部品

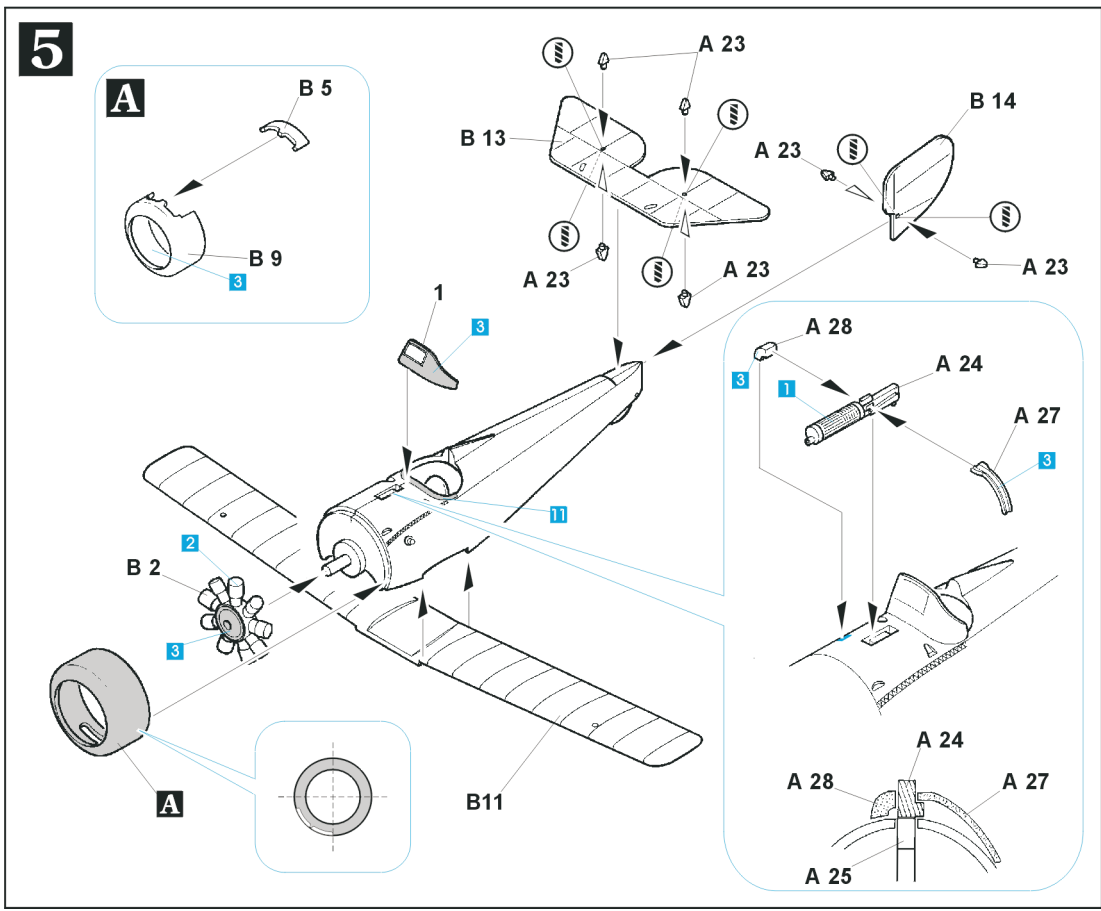
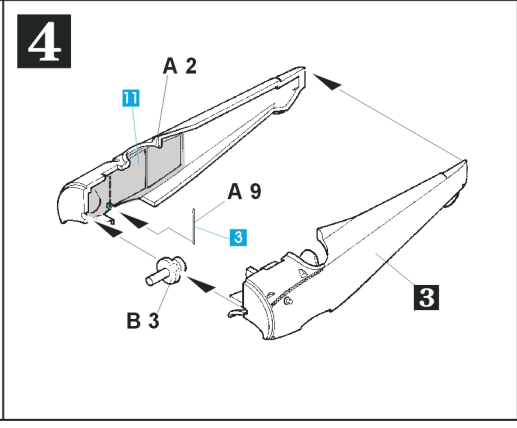
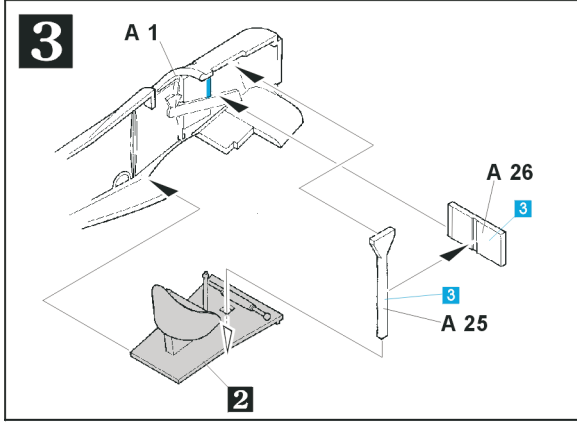
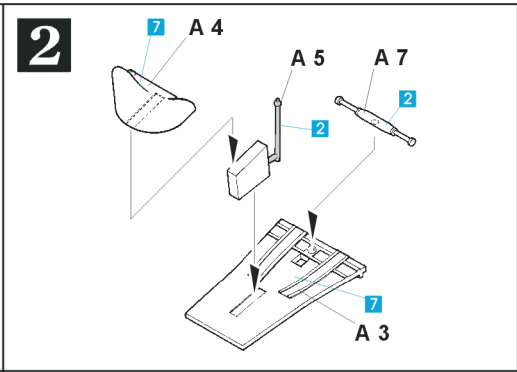
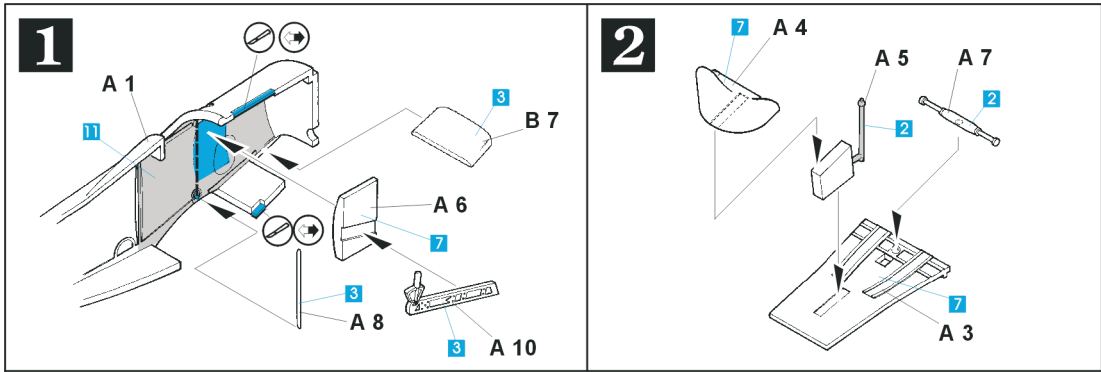

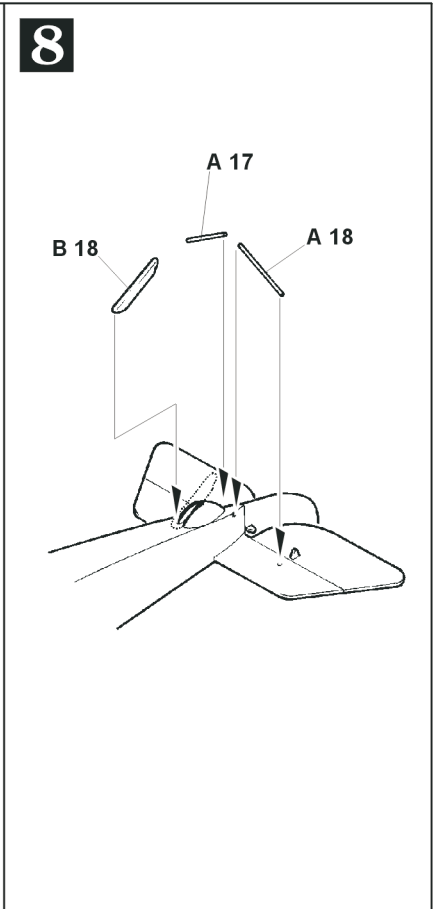
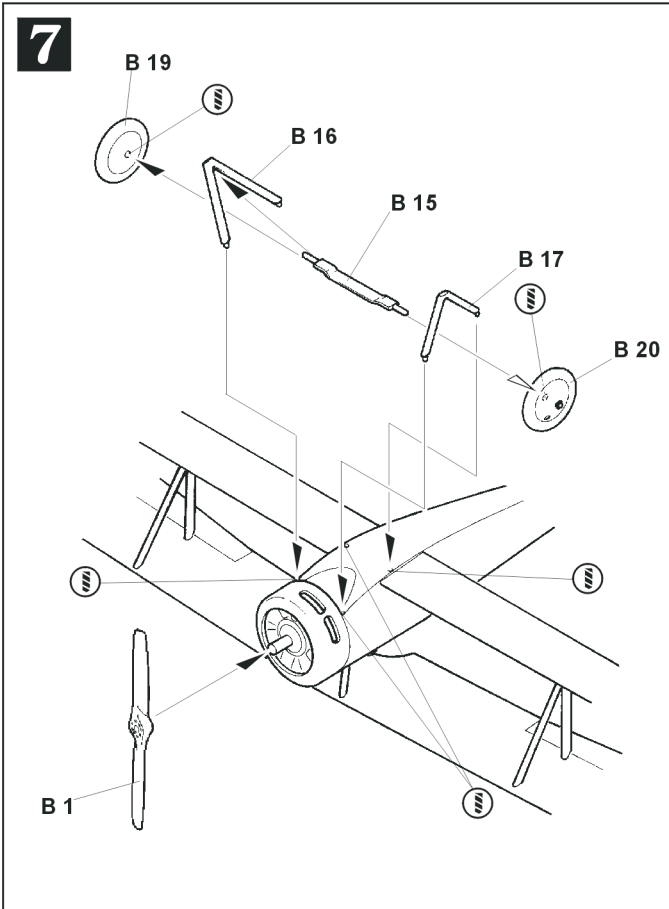
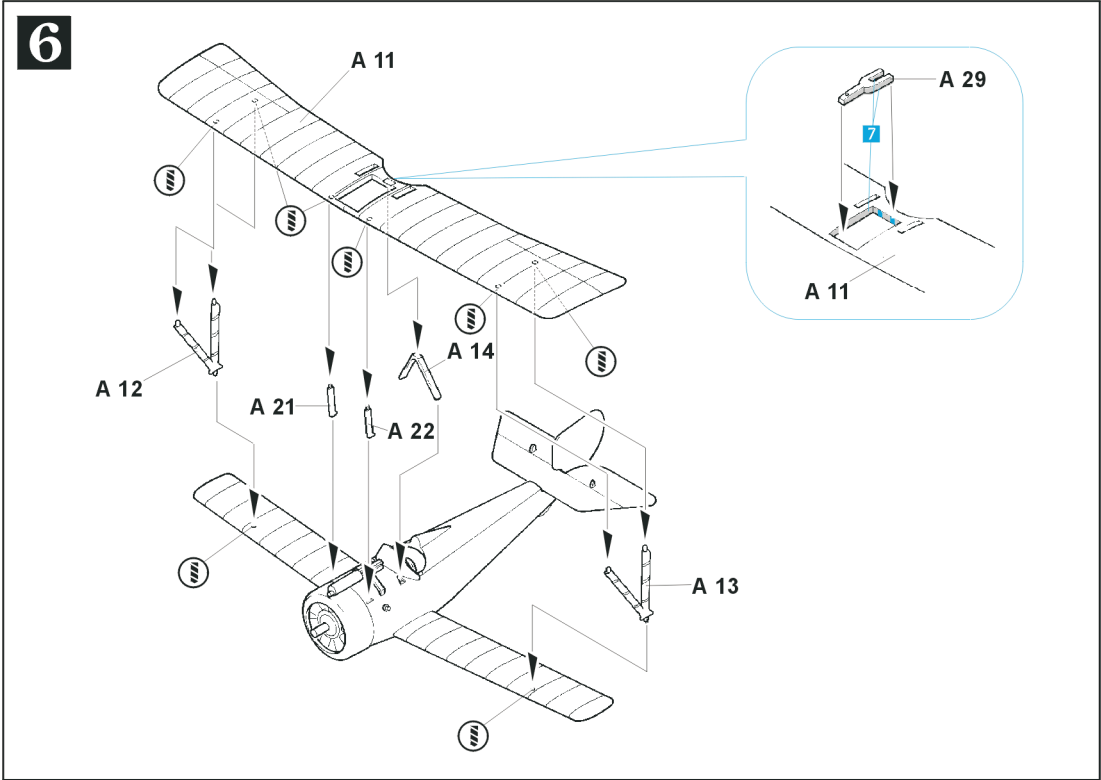

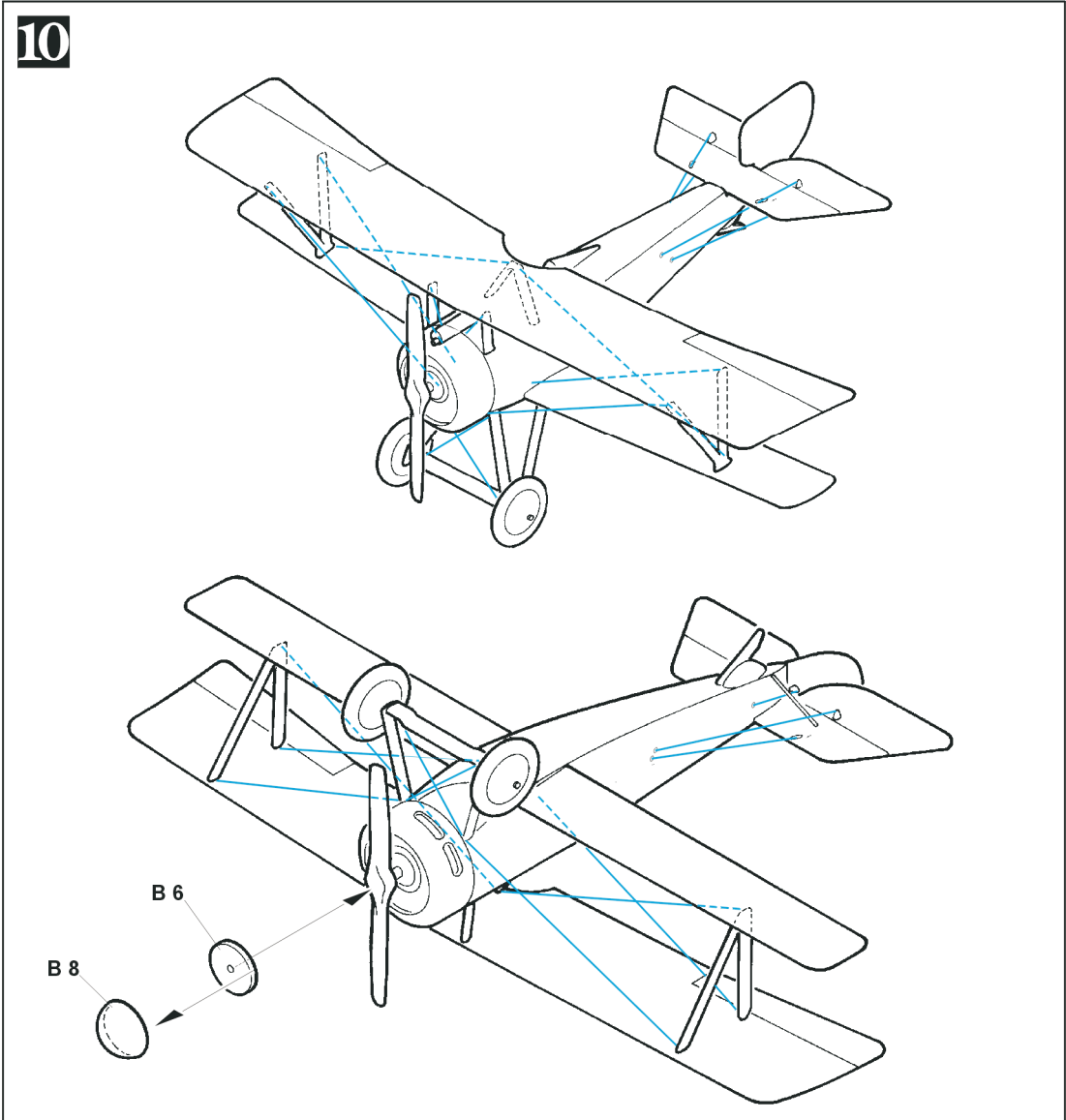
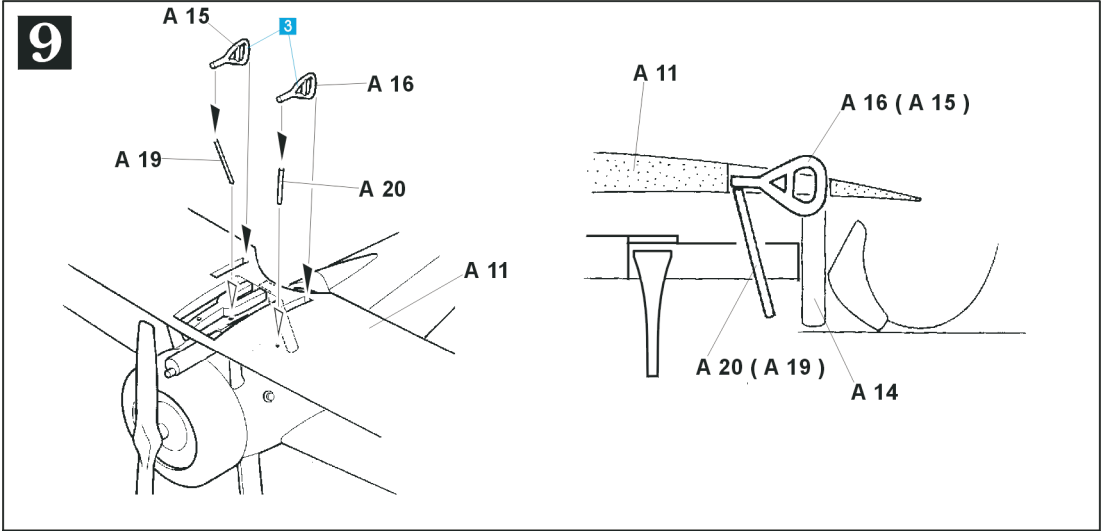

* OZNAČENÍ A ZBARVENÍ
MARKIERUNGEN UND BEMALUNG

* MARKING & PAINTING *
DECORATION ET PEINTURE

Během srpna 1916 hlásil kpt. G. Guynemer tři sestřely s Nieuportem N1530, jenž měl kamuflované horní plochy křidel bez výsostného označení, nenesl přezdívkou "Vieux Charles", číslo "2" mělo oproti stroji N1531 jinou podobu a stylizovaný čap byl pouze jednobarevný. Číslo stroje je také někdy uváděno jako N1550.

During August, 1916, Guynemer claimed three kills with Nieuport XVII N1530. This aircraft had upper surfaces camouflaged, with no upper surface insignia, and didn't carry his "Vieux Charles" inscription. In contrast with N1531, his number "2" had a different style, and the stylized crane insignia was single coloured. (The aircraft is sometimes referred to as N1550).

Pendant le mois d'août 1916 Guynemer a signalé trois destructions en l'air avec le N1530 ayant les surfaces supérieures des ailes camouflées, sans marque suprême; il n'en portait pas le surnom « Vieux Charles », le numéro « 2 » avait une autre forme par rapport au N1531 et la cigogne stylisée était seulement unicolore. (La machine peut avoir parfois le numéro N1550).

Im August 1916 meldete Guynemer drei Abschüsse mit Nieuport N1530, der die oberen Flächen der Flügel ohne Hoheitsbezeichnung getarnt hatte, er trug keinen Spitznamen „Vieux Charles“, die Nummer „2“ hatte gegenüber dem N1531 eine andere Form und der stylisierte Storch war nur einfarbig. (Die Maschinennummer wird manchmal als N1550 angegeben).

2) 1916年8月、ギニメールはニューポール17N1530型で、3機の敵機を撃墜した。この飛行機の上翼面は迷彩色となっており、記章も“バックスチャールズ”の紋刺も無かった。その為、彼の2号機はN1531型とは対照的で、全く違うものとなった。更に様式化された鶴の記章は単色で、地味なものであった。(この仕様は時折、N1550型にも引用された。)

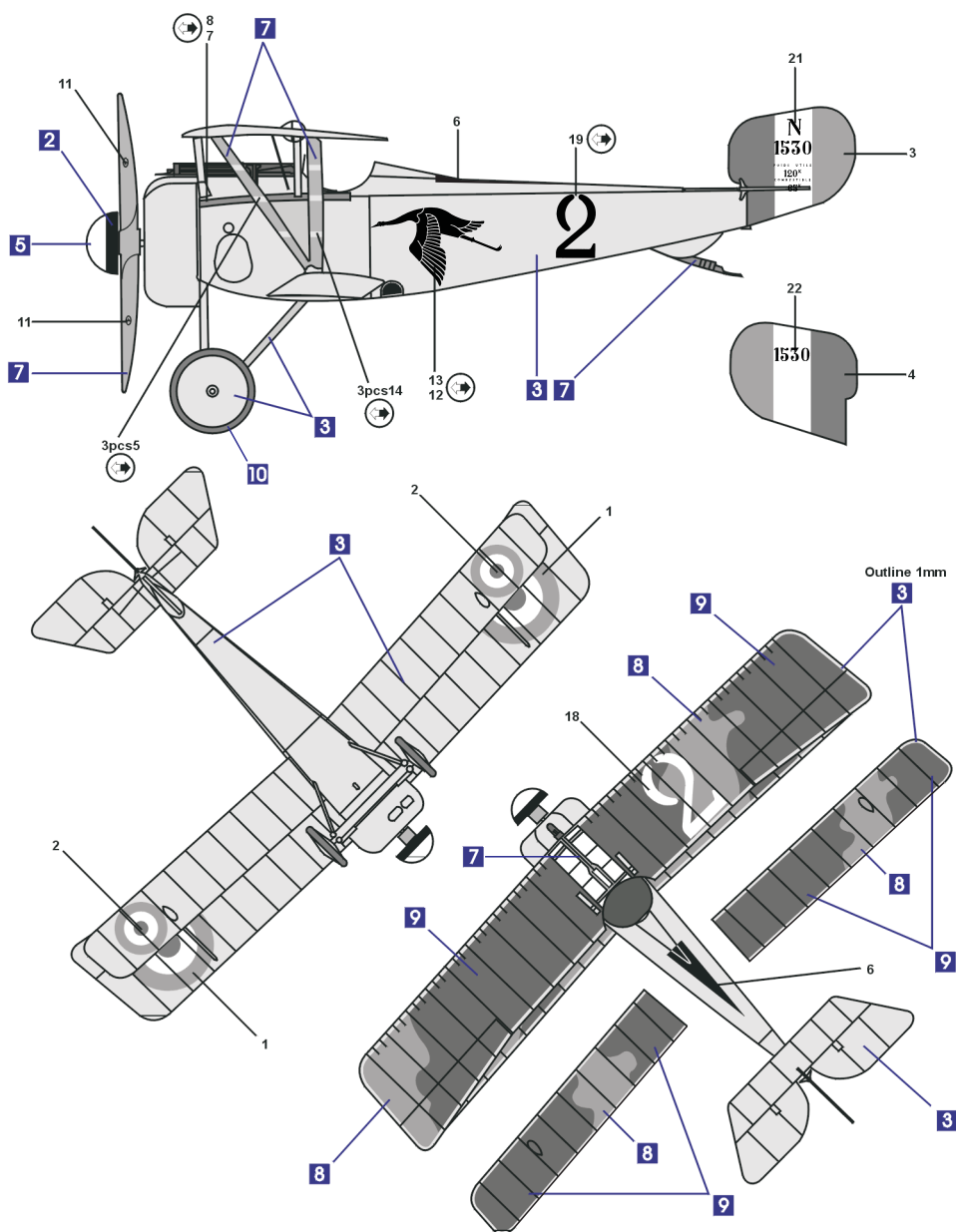

* OZNAČENÍ A ZBARVENÍ
MARKIERUNGEN UND BEMALUNG

* MARKING & PAINTING *
DECORATION ET PEINTURE

Nieuport XVII N1531, se kterým létal sous-lieutenant Georges Guynemer koncem července 1916. Na levé mezikřídlní vzpěře byla připevněna vlajčka s nápisem "Vieux Charles", "Starý Karel", jak Guynemer většinou své letouny přezdíval. 28.7 po vybojování svého 11. vítězství však v kokpitu svého N1531 nouzově přistál jen s polovinou vrtule.

Nieuport XVII N1531, flown by sous-lieutenant Georges Guynemer at the end of July, 1916. The left wing strut bore a small flag with the inscription "Vieux Charles", or "Old Charles" as Guynemer liked to refer to his mounts. After his eleventh victory on July 28th, on his airplane, he force landed with only half a propeller.

Le Nieuport XVII N1531 avec lequel volait sous-lieutenant Georges Guynemer, fin juillet 1916. Sur l'étai entretaille à gauche est fixé le drapeau "Vieux Charles", le surnom des avions de Guynemer. Mais le 28.7., après la conquête de sa 11ème victoire, il a fait un atterrissage forcé.

Nieuport XVII N1531, mit dem Unterleutnant Georges Guynemer am Ende Juni 1916 flog. Auf der linken Zwischenflügelspreize ist eine kleine Fahne mit Überschrift „Vieux Charles“, „Alter Karl“, wie Guynemer gewöhnlich seinen Flugzeugen Spitznamen gab, gefestigt. Am 28.7. nach der Erkämpfung seines 11. Sieges mußte er aber im Kokpit N1531 nur mit Hälfte des Propeller notlanden.

1) 1916年7月末、海軍大尉だったジョージギヌメルによって、ニューポール17N1531型は、大空を舞った。ギヌメルは、彼の銃架を"バックス チャールズ" 或いは"オール カール" などの愛称で呼び、左の翼に小さな国旗とその文字を刻み込んでいた。7月28日の戦闘で、11回目の勝利の後、彼の飛行機は半分のプロペラを失って不時着したが、無事生還した。

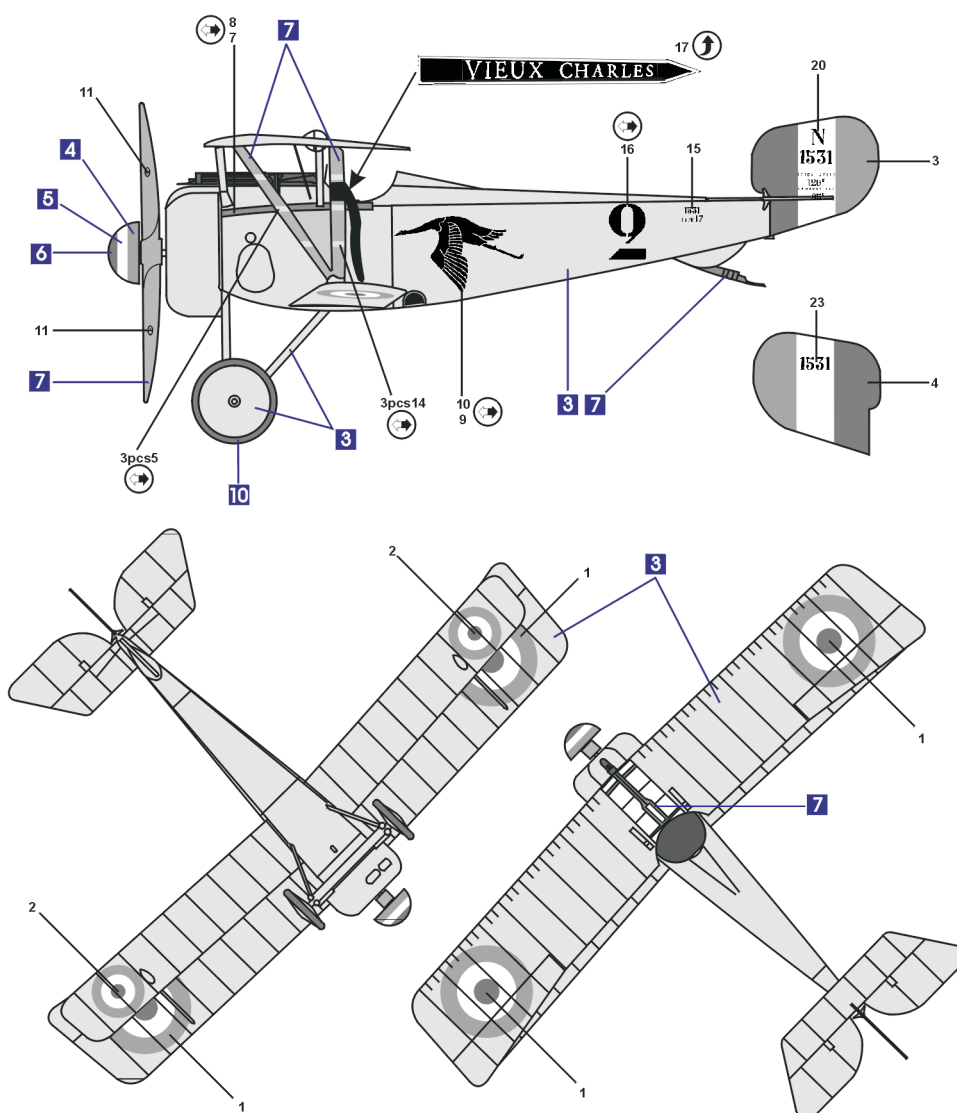

* OZNAČENÍ A ZBARVENÍ
MARKIERUNGEN UND BEMALUNG

* MARKING & PAINTING *
DECORATION ET PEINTURE

Nieuport XVII N1531, se kterým létal sous-lieutenant Georges Guynemer koncem července 1916. Na levé mezikřídlní vzpěře byla připevněna vlajčka s nápisem "Vieux Charles", "Starý Karel", jak Guynemer většinou své letouny přezdíval. 28.7 po vybojování svého 11. vítězství však v kokpitu svého N1531 nouzově přistál jen s polovinou vrtule.

Nieuport XVII N1531, flown by sous-lieutenant Georges Guynemer at the end of July, 1916. The left wing strut bore a small flag with the inscription "Vieux Charles", or "Old Charles" as Guynemer liked to refer to his mounts. After his eleventh victory on July 28th, on his airplane, he force landed with only half a propeller.

Le Nieuport XVII N1531 avec lequel volait sous-lieutenant Georges Guynemer, fin juillet 1916. Sur l'étai entretaille à gauche est fixé le drapeau "Vieux Charles", le surnom des avions de Guynemer. Mais le 28.7., après la conquête de sa 11ème victoire, il a fait un atterrissage forcé.

Nieuport XVII N1531, mit dem Unterleutnant Georges Guynemer am Ende Juni 1916 flog. Auf der linken Zwischenflügelspreize ist eine kleine Fahne mit Überschrift „Vieux Charles“, „Alter Karl“, wie Guynemer gewöhnlich seinen Flugzeugen Spitznamen gab, gefestigt. Am 28.7. nach der Erkämpfung seines 11. Sieges mußte er aber im Kokpit N1531 nur mit Hälfte des Propeller notlanden.

1) 1916年7月末、海軍大尉だったジョージギヌメルによって、ニューポール17N1531型は、大空を舞った。ギヌメルは、彼の銃架を"バックス チャールズ" 或いは"オール カール" などの愛称で呼び、左の翼に小さな国旗とその文字を刻み込んでいた。7月28日の戦闘で、11回目の勝利の後、彼の飛行機は半分のプロペラを失って不時着したが、無事生還した。

