

# Ling Temco Vought F-8E CRUSADER

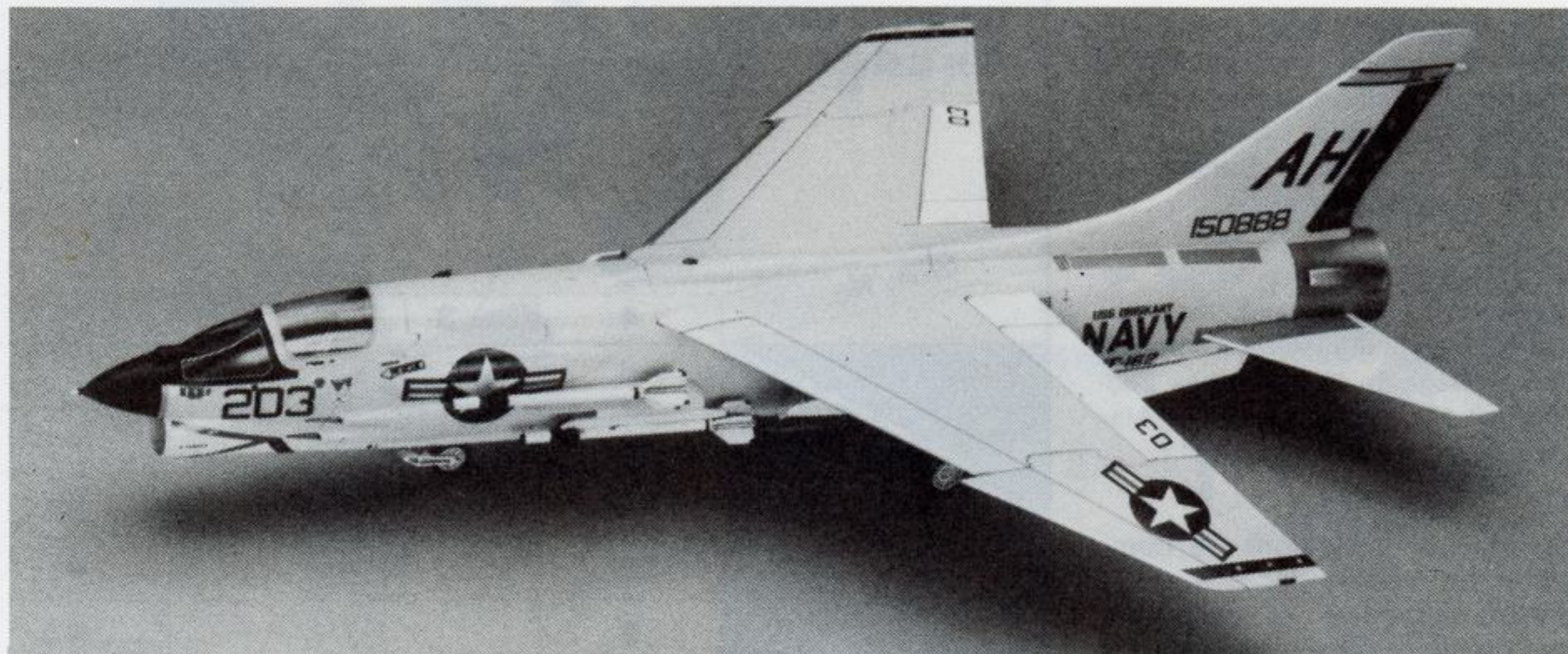

1:72 リング ティムコ ボート F-8E クルーセイダー

Hobby kits



リング ティムコ ボート F-8クルーセイダーは、世界初の超音速艦上戦闘機で、1955年3月25日の初飛行で音速を突破し、その後も数々の速度記録、飛行記録を書き換えた傑作機です。“The Last Gunfighter”と呼ばれたクルーセイダーもF-8Eになると、翼下パイロンが新設されて4000ポンドまでの外部装備が可能となり、対地攻撃にもその威力を発揮するようになりました。

《データ》乗員1名、全幅10.72m、全長16.61m、全高4.80m、最大離陸重量15,420kg、エンジン：P&W/J55-P-20×1、推力5,170kg（A/B使用時8,165kg）、最大速度マッハ1.7/11,000m、固定武装：Mk.12 20mm機関砲×4。

The L.T.V. F-8 Crusader is the first super-sonic carrier-borne fighter in the world.

The Crusader established many records on speed and flight performances since its first flight on March 25, 1955.

Though nicknamed in its early days “The Last Gunfighter”, the later version, F-8E, became a powerful fighter bomber having wing pylons with the capacity of maximum 4,000 pounds of external stores.

《Data》Crew:1, Wingspan:10.72m, Length:16.61m, Height:4.80m, Max. take-off weight:15,420kg, Powerplant:P&W/J55-P-20×1, Thrust:5,170kg (8,165kg with A/B), Max. speed:Mach 1.7/11,000m, Fixed armament:Mk.12 20m/m cannon×4

Die L.T.V. F-8 Crusader ist das erste Überschall-Trägerflugzeug der Welt.

Seit ihrem Erstflug am 25. März 1955 setzte sie viele Geschwindigkeits-und Flugleistungsrekorde.

Zu Anfang gab man ihr den Spitznamen “The Last Gunfighter”.

Ihre spätere Version, die F-8E wurde zu einem starken Jagdbomber mit Pylons an den Tragflächen zur Aufnahme von maximal 4000 pounds (1800kg) äußerer Last.

《Data》Besatzung:1 Spannweite:10,72m Länge:16,61m Höhe:4,80m Max. Startgewicht:15.420kg Maschine:P&W/J55-P-20×1 Schub:5.170kg (8.165kg mit A/B) Höchstgeschw.:Mach 1,7/11.000m Feste Bewaffnung:Mk.12 20mm Kanone×4

Le L.T.V. F-8 Crusader est le premier supersonique embarqué chasseur dans le monde.

Le Crusader établit beaucoup de records sur vitesse et vol rendement depuis son premier vol dans Mars 25, 1955. Bien que sur son nom dans son matinal jour “The Last Gunfighter”, la tard version, F-8E, aller a puissant chasseur-bombardier être aile pylône avec le capacité de maximum 4,000 livre de extérieur provision.

《Données techniques》Equipe:1 Envergure:10.72m Longueur:16.61m Hauteur:4.80M Poids max. au décollage:15,420kg Powerplant:P&W/J55-P-20×1 Poussée:5,170kg(8,165kg A/B utilise) Vitesse maximale:Mach 1.7/11,000m Armement fixe:Mk. 12 20m/m Cannon×4

Il Crusader L.T.V. F-8 è il primo caccia supersonico di base su una portaerei del mondo.

Il Crusader ha stabilito molti records di velocità e prestazioni di volo dal suo primo volo del 25 marzo 1955. Pur avendo un nomignolo nei suoi primi giorni, “L'ultimo Pistolero”, la versione successiva F-8E è diventata un potente cacciabombardiere avente piloni alari con la capacità di 4.000 libbre al massimo di depositi esterni.

《Caratteristiche》Equipaggio:1 Apertura alare:10,72m. Lunghezza:16,61m. Altezza:4.80m. Peso massimo al decollo:15.420kg. Apparato motore:P&W/J55-P-20×1 Spinta:5.170kg. (8.165kg. con A/B). Velocità massima:Numero di Mach 1,7/11.000m. Armamento fisso:cannone Mk. 12 da 20m/m×4

L. T. V. 航空空間公司出產的F-8十字軍式戰鬥機是世界上第一架艦載超音速戰鬥機。自從在1955年3月25日的第一次飛行以來，十字軍式戰鬥機已經建立了許多在速度上及飛行表現上的紀錄。雖然在它生涯的初期曾經被人冠以「最後的鎗手」之渾名，但它的後期型F-8E則變成一種強勁的戰鬥轟炸機，翼下吊架最高可以攜帶重達4,000磅的機外裝備。

<諸元>

乘員：1 翼展：10.72公尺 全長：16.61公尺  
全高：4.80公尺 最高離陸重量：15,420公斤  
引擎：P & W / J55-P-20×1  
推力：5,170公斤（8,165公斤連A/B使用）  
最高速度：馬赫1.7/11,000公尺  
固定武装：12型 20毫米加農炮×4

1/72スケール エアクラフト イン  
アクションシリーズの豊富なウエ  
ポンや各種支援車両、人形を使っ  
て武装のバリエーションやディオ  
ラマをお楽しみください。

It is suggested that you combi  
ne this model with abundant  
weapons, support vehicles and  
figures available from "1/72  
Aircraft In Action Series" to  
make realistic dioramas.

Wir empfehlen, dieses Modell mit  
umfassender Bewaffnung, Service-  
Fahrzeugen und Figuren auszusta  
tten. Hasegawa bietet dieses Zub  
ehör mit seiner 1:72 "Aircraft in Acti  
on" Serie zum Dioramabau.

Nous vous conseillons de compl  
éter ce modèle par des arme  
ments, véhicules et personna  
ges de maintenance fournis dans  
le kit "Avions en action 1/72e"  
pour réaliser des dioramas.

Si suggerisce di combinare que  
sto modello con armamento abb  
ondante con veicoli e figure dis  
ponibili da "1/72 Aircraft In Acti  
on Series" per costruire diorama  
realistici.

你可以把這份模型配合「1/72飛  
機戰鬥系列」豐富多樣的武器裝備  
、地勤支援車輛及地勤人員使用，  
製作集成有逼真感覺的各種類戰  
地模型組合

外部兵装搭載図  
EXTERNAL STORES  
ÄÜBERE  
BEWAFFNUNGSPUNKTE  
MATÉRIEL EXTERNE  
DEPOSITI ESTERNI  
機外裝備示例

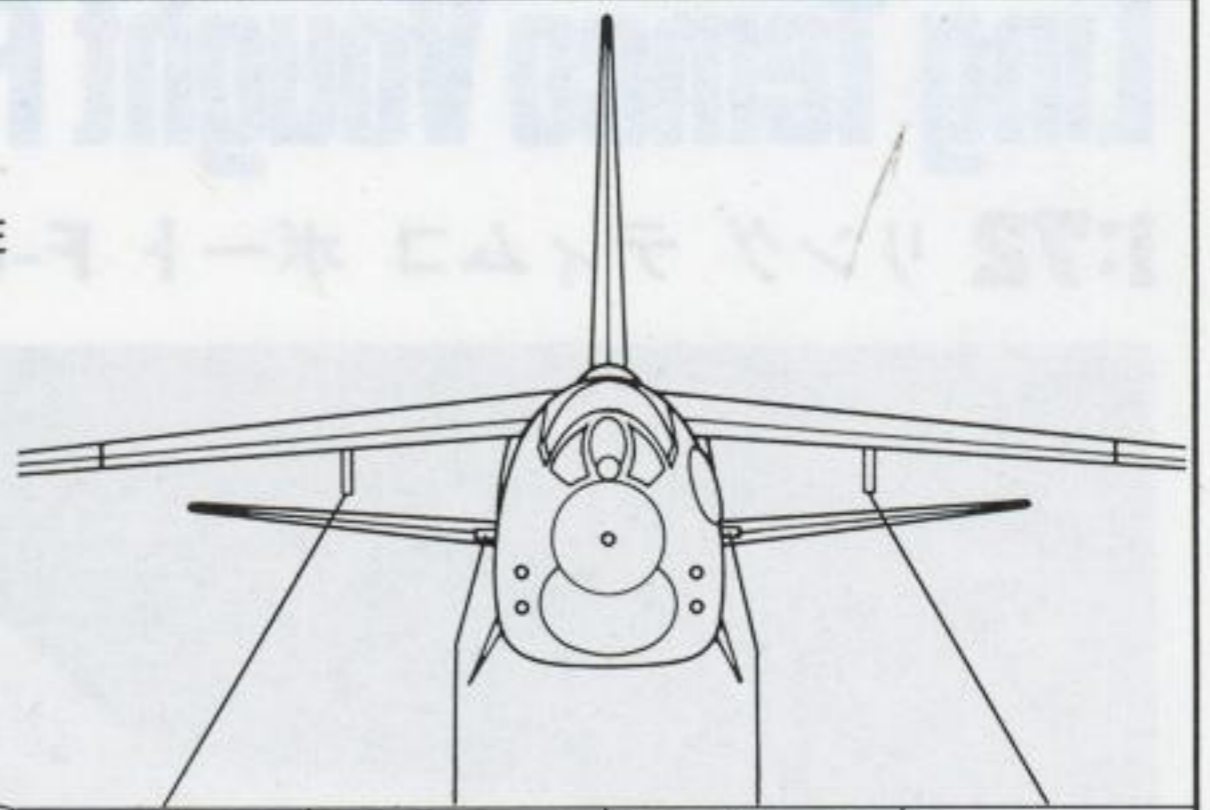

STA. No.	4	3	2	1
TER	●			●
MER	●			●
AIM-9B		●●	●●	
AGM-12B/C	●			●
AGM-45	●			●
Mk.81	●●●●			●●●●
Mk.82/Snakeye	●●●●			●●●●
Mk.83	●●			●●
Mk.84	●			●
BLU-27	●			●
LAU-3	●●●●			●●●●
LAU-10	●●●●			●●●●
Mk.4 HIPEG	●			●

## AIRCRAFT IN ACTION SERIES

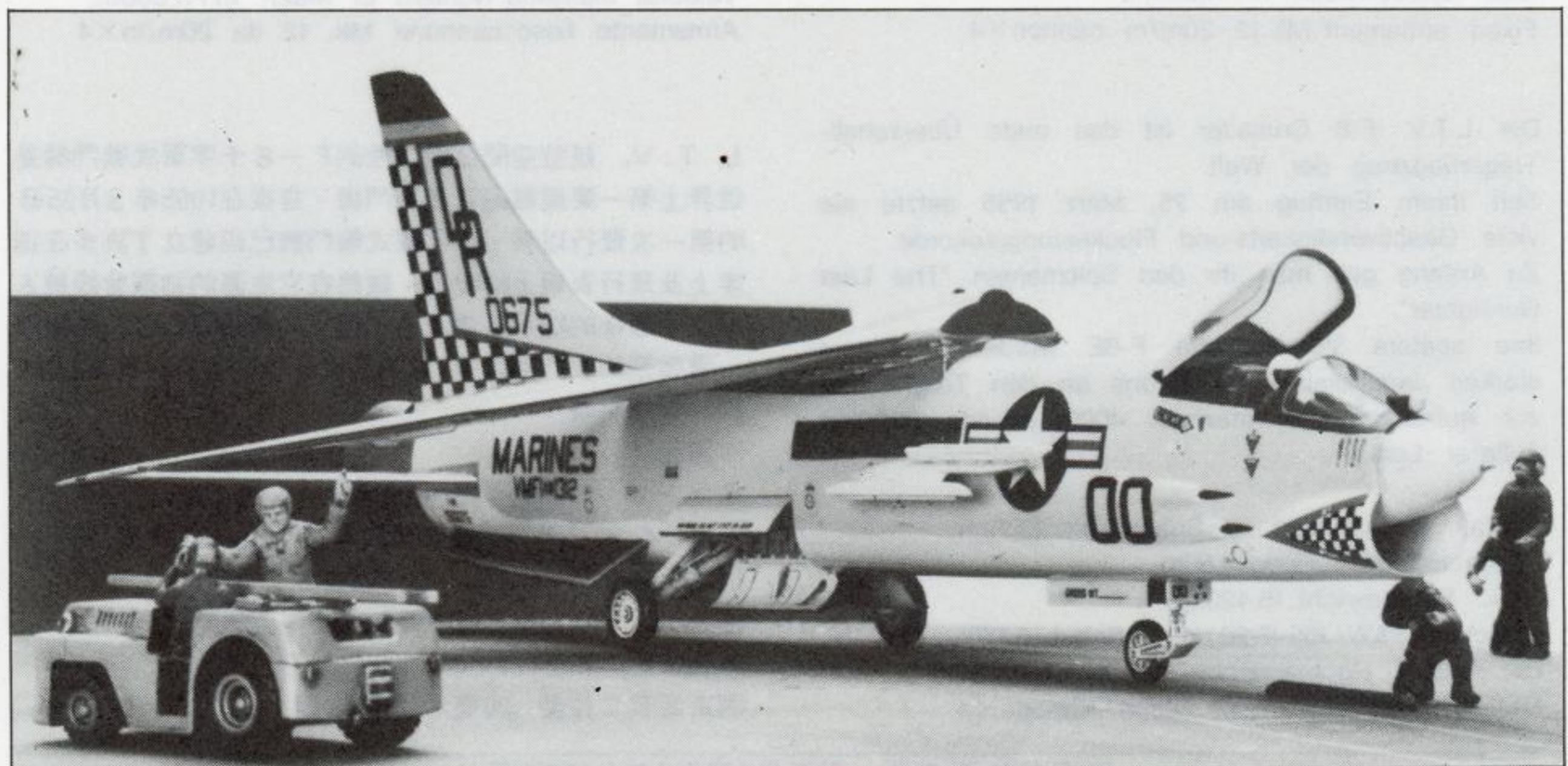
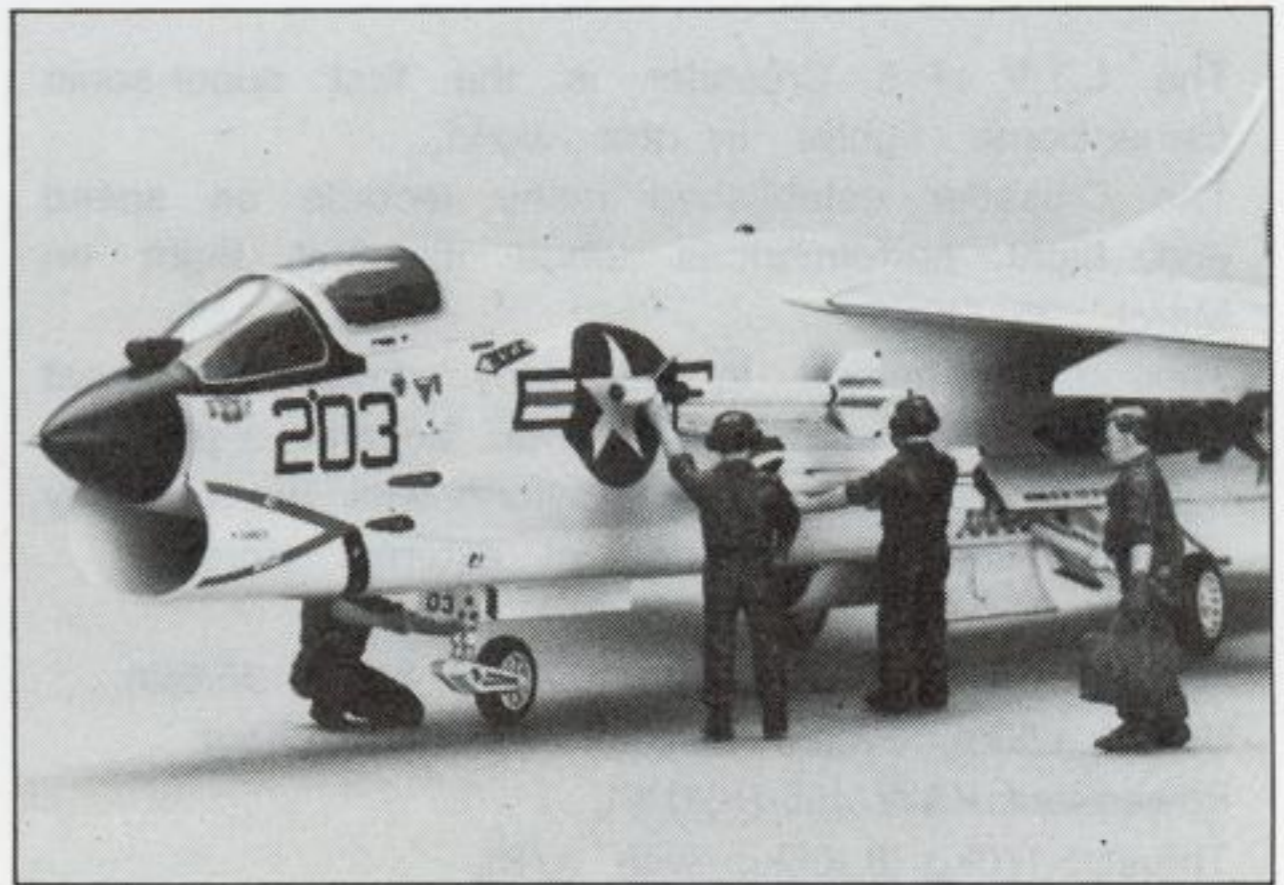



Painting & Finishing  
 Anleitungen und Bemalung  
 Anleitungen und Bemalung  
 Anleitungen und Bemalung

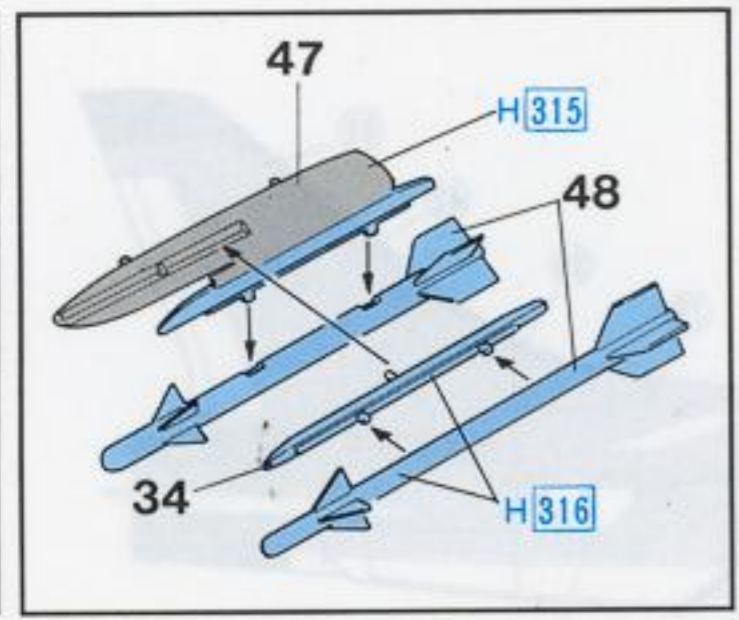
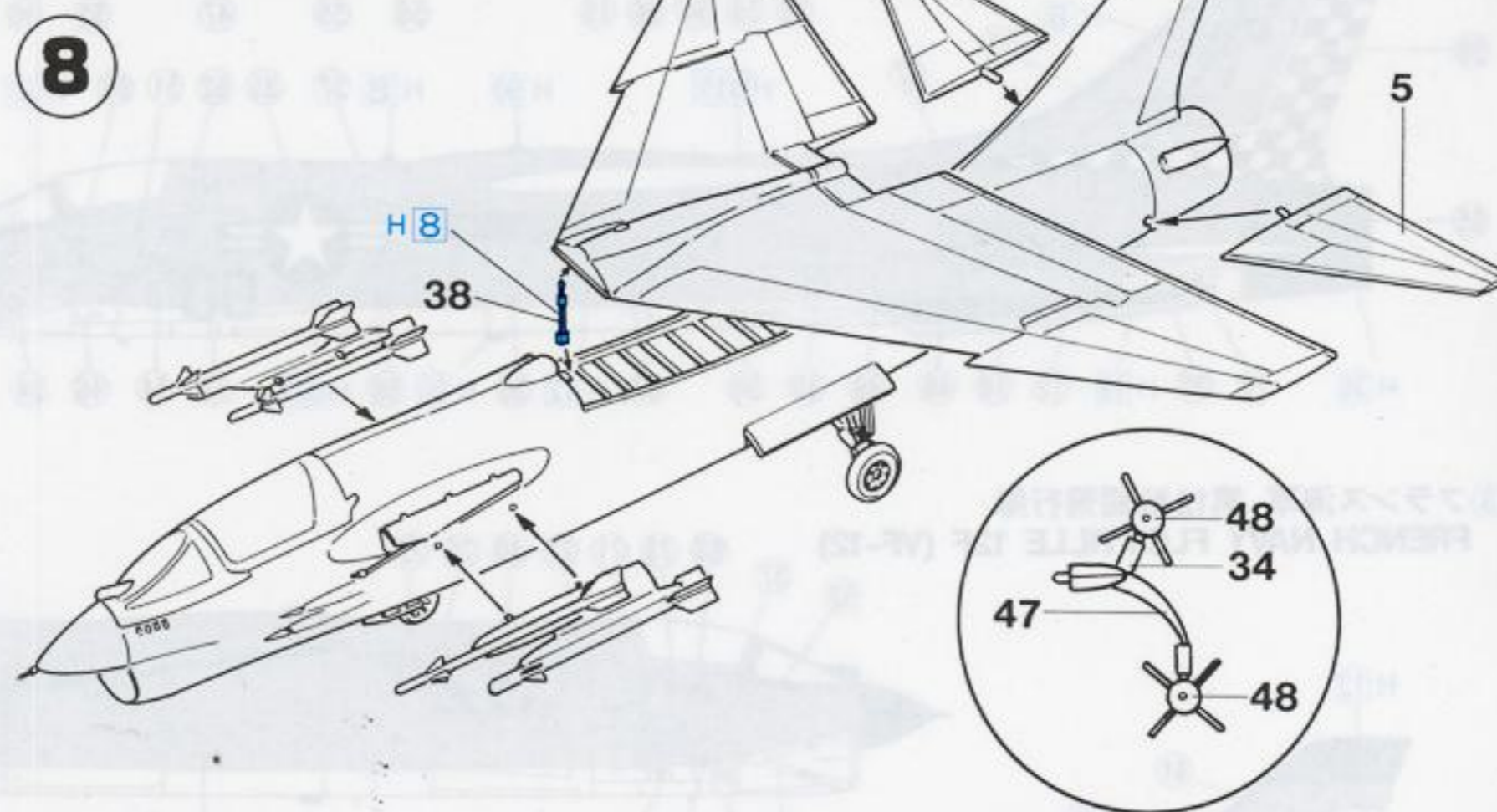
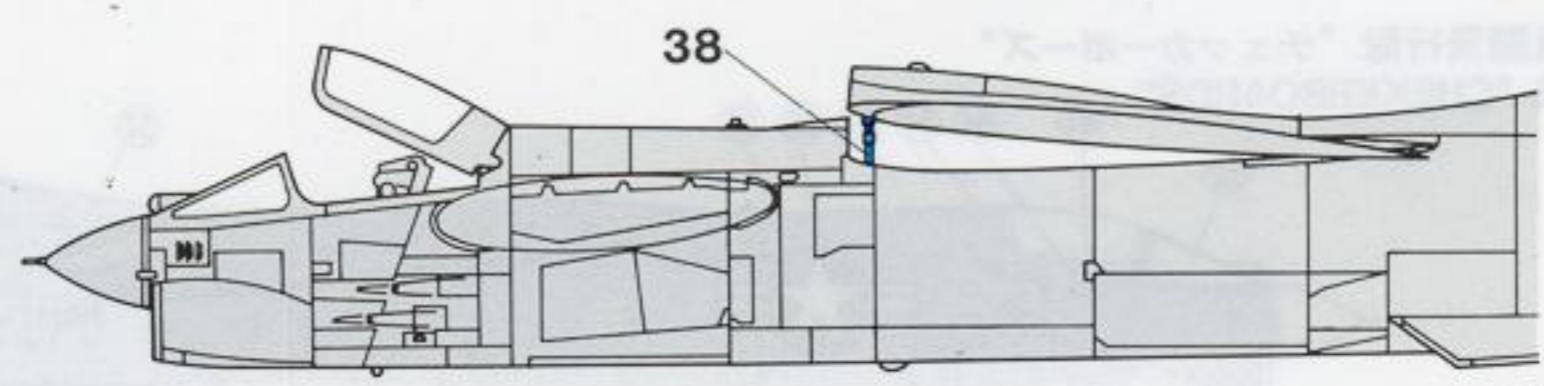
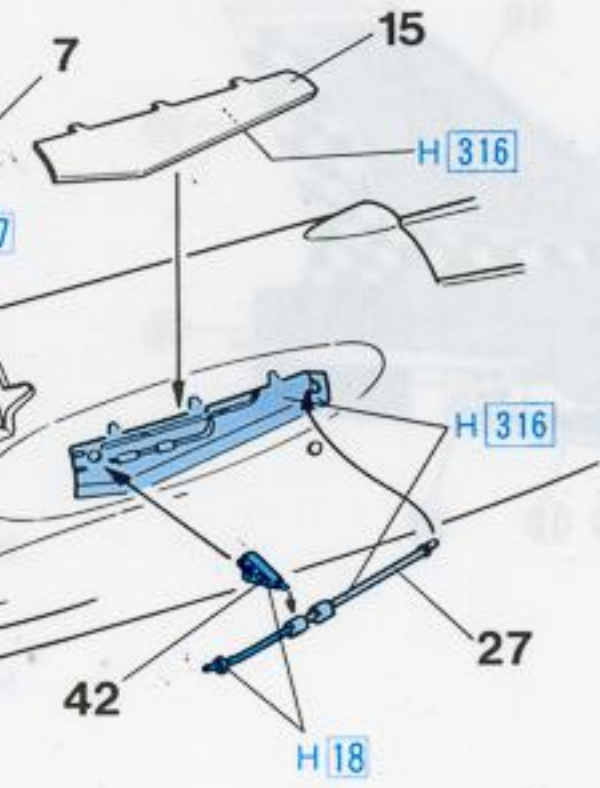
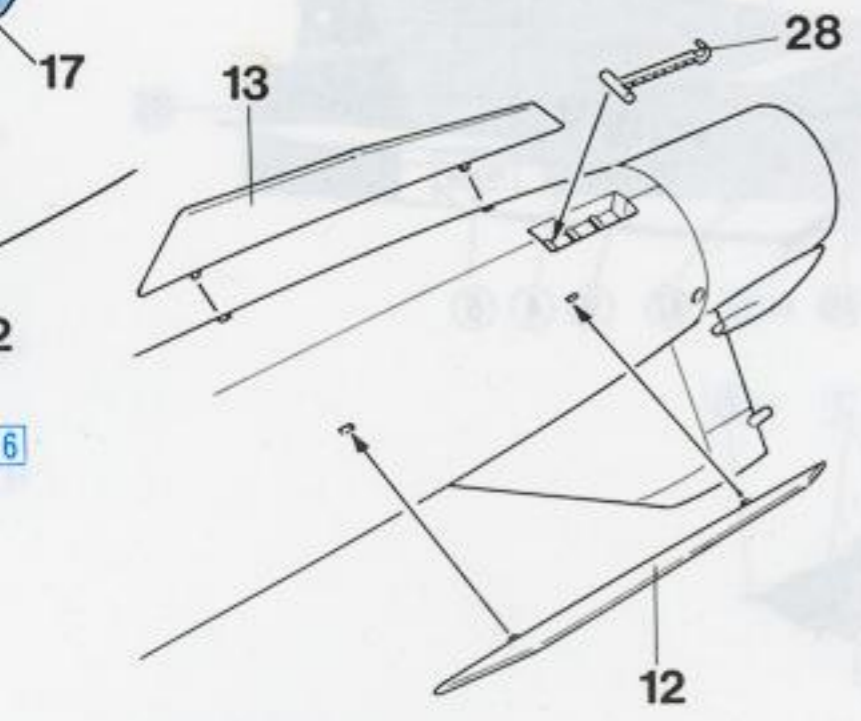
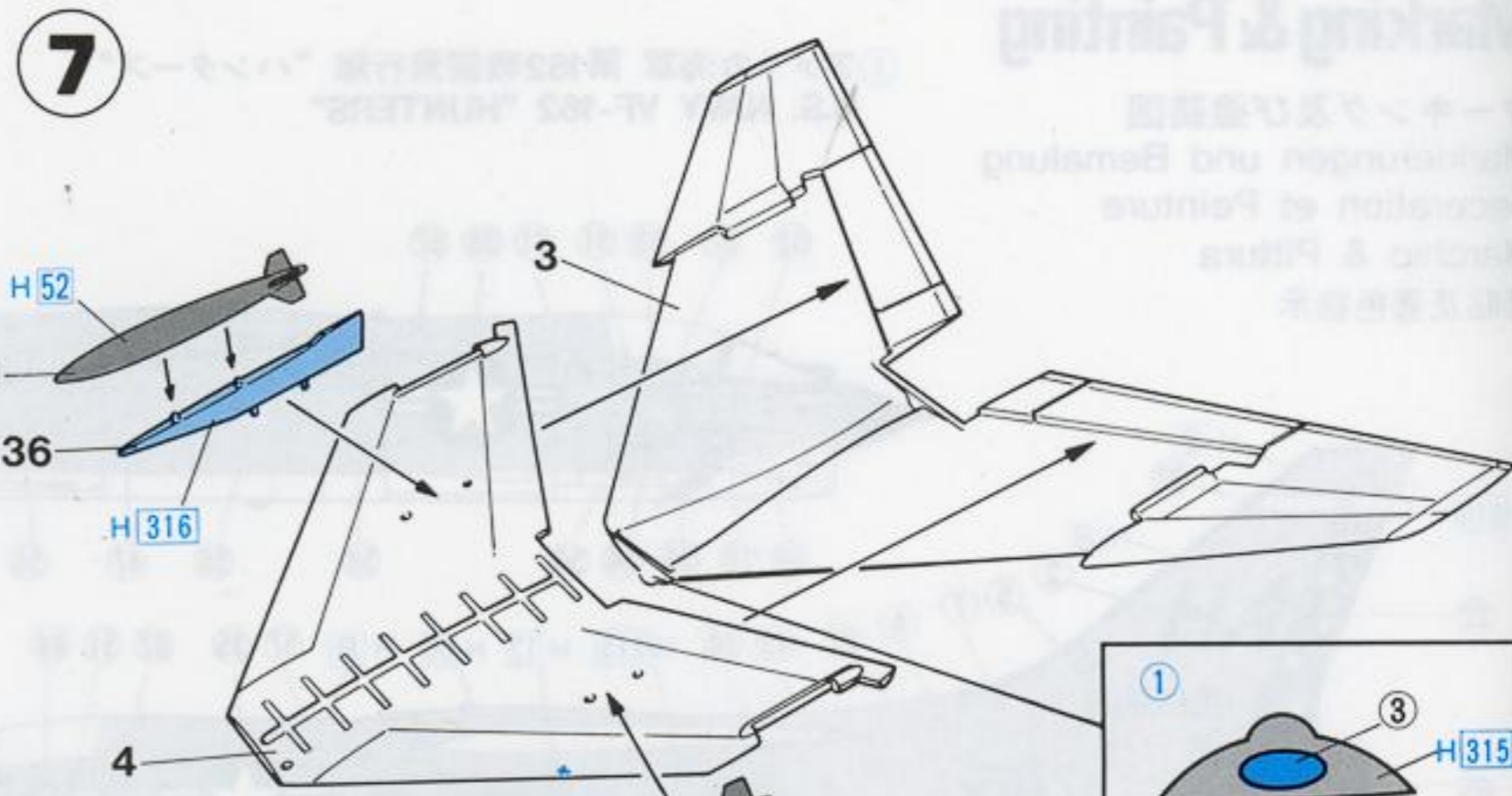
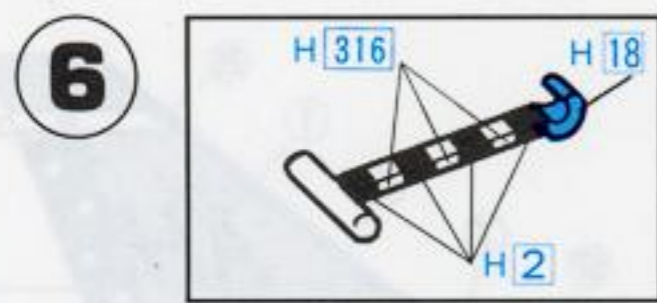

SCHWARZ	NOIR	NERO	黒色
ROUGE	ROSSO	紅色	
ARGENT	ARGENTO	銀色	
SCHWARZ	NOIR MAT	NERO OPACO	啞黒色
ACIER	ACCIAIO	黒鐵色	
DRAB (1)	OLIVE DRAB (1)	OLIVA CHIARO	橄欖綠色
EUGGRAU	GRIS AVION	GRIGIO AVIAZIONE	飛機灰色
EISEN	FER BRULÉ	METALLO BRUNITO	燒鐵色
SCHWARZ	NOIR DE PNEU	NERO DI PNEUMATICO	胎黑色
GRÜN	VERT KHAKI	VERT KHAKI	砒礫綠色

H 90	47	クリアーレッド	CLEAR RED	ROT, REIN	ROUGE CLAIR	ROSSO CHIARO	透明紅
H 93	50	クリアーブルー	CLEAR BLUE	BLAU, REIN	BLEU CLAIR	BLU CHIARO	透明藍
H 306	306	グレー FS36270	LIGHT GRAY	HELLGRAU	GRIS CLAIR	GRIGIO CHIARO	淺灰色
H 315	315	グレー FS16440	LIGHT GRAY	HELLGRAU	GRIS CLAIR	GRIGIO CHIARO	淺灰色
H 316	316	ホワイト FS17875	WHITE	WEISS	BLANC	BIANCO	白色

# Marking & Painting

マーキング及び塗装図  
 Markierungen und Bemalung  
 Decoration et Peinture  
 Marchio & Pittura  
 標貼及著色指示

① アメリカ海軍 第162戦闘飛行隊 “ハンターズ”  
 U.S. NAVY VF-162 “HUNTERS”

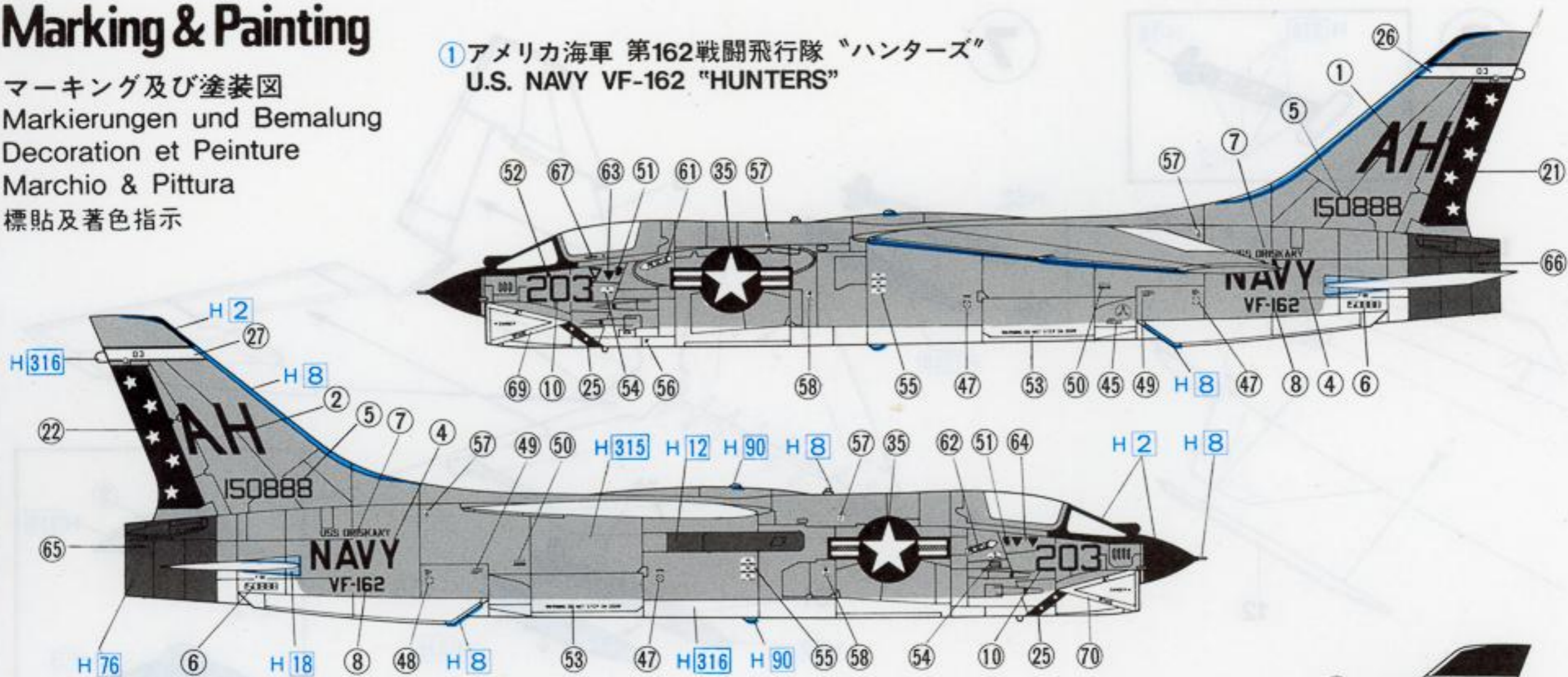

② アメリカ海兵隊 第312戦闘飛行隊 “チェッカーボーズ”  
 U.S.M.C. VMF(AW)-312 “CHEKERBOARDS”

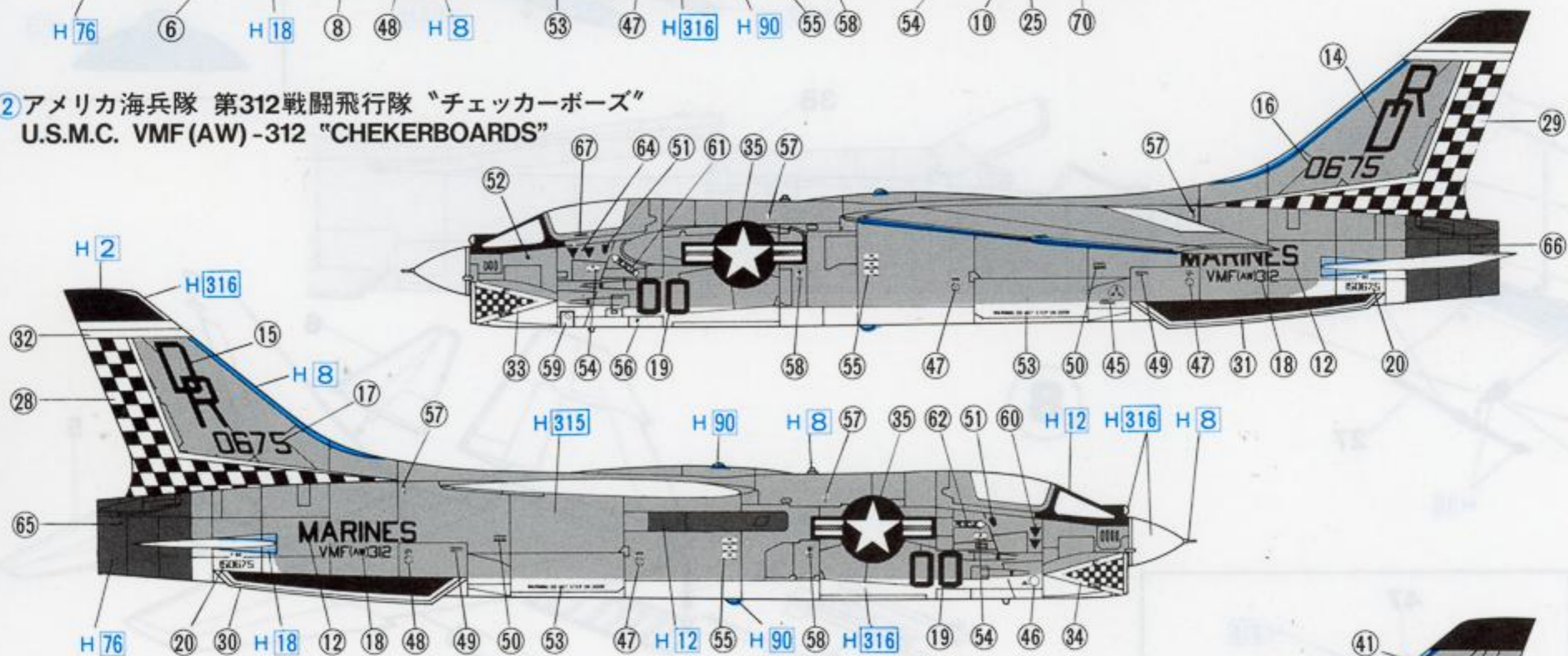

③ フランス海軍 第12戦闘飛行隊  
 FRENCH NAVY FLOTTILLE 12F (VF-12)

