



# EA-18G GROWLER™

**E38** 1:72 EA-18G グラウラー

F/A-18E/F スーパーホーネットは F/A-18 ホーネットの発展型後継機で、航続距離をのばすため胴体を 86cm 延長して機内燃料タンクを増設し、さらに垂直尾翼にも燃料が入られました。この重量増加は推力を増加させたエンジンでおぎない、エンジン変更にもない吸気口も大型となり平行四辺形の角張った形状となりました。また、揚力の増加を得るため主翼を延長し翼面積が増しました。機体構造は大幅に変更されましたが、構造以外は一部のエレクトロニクスと電源系統が更新されたのみで、できるだけ F/A-18C/D との共通化が図られました。

EA-18G グラウラーは、F/A-18F を改良した電子戦機です。アメリカ海軍は長く運用してきた EA-6B プラウラーが老朽化のため 2010 年から機数の減勢が始まることから後継機の開発が必要となりました。そこで海軍が現用で運用している F/A-18F をベースに改良開発を行うことになりました。試作初号機は 2006 年 8 月 16 日に初飛行を行い同年 9 月 22 日にアメリカ海軍に引き渡されました。海軍航空戦センターで各種試験が行われ 2007 年 1 月からは AN/ALQ-99 妨害

ポッドからの妨害飛行試験にも成功しました。量産初号機の引き渡しは 2007 年 9 月 24 日で VAQ-129 で乗員訓練が開始され、以降実戦部隊に配されています。

EA-18G は、基本的には EA-6B(ICAPIII) 同様な電子妨害、護衛電子妨害、事故防御電子妨害を行います。装備するユニットは AN/ALQ-99 戦術妨害装置、AN/ALQ-218(V) 無線周波受信システム、通信対抗手段セットを搭載し、バルカン砲収納部まで電子戦機器が入っています。翼下には AGM-88E AARGM 対レーダーミサイルと AIM-120 AMRAAM 空対空ミサイルの搭載が可能です。

《データ》乗員：2 名、全幅：13.62m、全長：18.31m、全高：4.88m、自重：13,387kg、総重量：29,937kg、エンジン：ジェネラルエレクトリック F414-GE-400×2、推力：6,699kg（アフターバーナー使用時 9,979kg）×2、最大速度：マッハ 1.8 /（高空）、固定武装：無し、初飛行：1995 年 11 月

The F/A-18E/F Super Hornet was developed from -- and as a successor to -- the F/A-18 Hornet. To extend the aircraft's range, its interior fuel tank was enlarged. This modification required an 86cm lengthening of the fuselage. Onboard fuel storage capacity was extended even to the vertical stabilizer. The resulting increase in aircraft weight extra fuel loading necessitated more power than the engine used on the standard Hornet could provide, and the engine change is evidenced by the larger, more rectangular air intake on the Super Hornet. The wings were lengthened and wing surface area enlarged to increase lift. Outside of these extensive airframe modifications and minor tweaks of onboard electrical system and avionics, systems on the Super Hornet have been kept as interchangeable as possible with the original F/A-18C/D.

The EA-18G Growler is an electronic warfare version of the F/A-18F Hornet fighter. Since 2010, the Navy has needed a replacement for the dwindling fleet of its aging electronic warfare workhorse, the EA-6B Prowler. As an efficiency measure, it was decided to base this replacement on an already existing aircraft type, in this case, the proven F/A-18F. The prototype of the new aircraft flew on August 16, 2006, and the first aircraft went on line with Naval Aviation units beginning September 22 of

the same year. In January 2007, the aircraft passed a battery of tests at the Naval Aviation Combat Center flying with the AN/ALQ-99 tactical jamming system. The first production models were used for crew training with squadron VAQ-129 on September 24, 2007, after which the type went into regular service. Essentially, the EA-18G is fitted with the same electronic jamming, defensive, and accident prevention gear used with the EA-6B(ICAPIII), that is, the AN/ALQ-99 tactical jamming system and AN/ALQ-218(V) wideband receivers, with the addition of new enemy communications jamming gear. Even the onboard Vulcan cannon is equipped with electronic measures. The aircraft can deploy the AGM-88 E AARGM anti-radar missile as well as the AIM-120 AMRAAM air-to-air in underwing ordnance positions.

(Data) Crew: two; wingspan: 13.62m; length: 18.31m; height: 4.88m; weight, empty: 13,387kg; weight, fully-loaded: 29,937kg; engine: General Electric F414-GE-400, thrust: 6,699kg (14,770lb/65.7kn). 9,979kg (22,000lb/97.8kn) with AB x2; maximum speed: Mach 1.8 (at high altitude); fixed armament: None; maiden flight: November 1995

★ デカールをはってください。  
 APPLY DECAL  
 HIEAR ABZIEHBILD  
 APPLIQUER DECALCOMANIE  
 APPLICARE DECALCOMANIE  
 PONER CALCOMANIA  
 貼上水印紙

□ 穴をあけてください。  
 OPEN HOLE  
 ÖFFNEN  
 FAIRE UN TROU  
 FORO APERTO  
 HACER AGUJERO  
 鑽孔

✂ 切り取ってください。  
 REMOVE  
 ENTFERNEN  
 RETIRER  
 SEPARARE  
 CORTAR  
 切去

×2 2組つくってください。  
 2 SETS NEEDED  
 WIRD DOPELT BENÖTIGT  
 DEUX SETS NECESSAIRES  
 NECESSARIE 2 SERIE  
 SE NECESITAN DOS PIEZAS  
 同様の制作二組

① 塗装図の番号です。  
 PAINTING SCHEME NUMBER  
 LACKIERSCHEMANUMMER  
 NUMEROS DE LA LISTE DE PEINTURES  
 NUMERO DELLO SCHEMA DI VERNICIATURA  
 PINTAR ESQUEMA NUMERO  
 這是塗裝圖的號碼

このキットに接着剤及び塗料は含まれておりません。プラスチック専用の物を別にお求め下さい。

### 1 コックピットの組み立て Cockpit Assembly

### 2 コックピットの取り付け Cockpit Installation

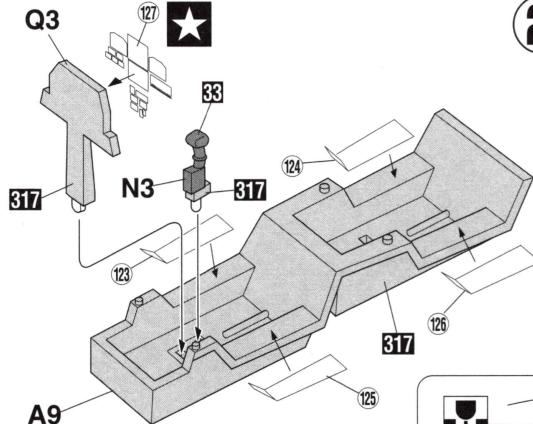

凹線を瞬間接着剤などで埋めて消してください。  
 Fill recessed panel lines with CA glue or putty and plain the surface to erase them.  
 パネルラインを磨がってください。  
 Please add the panel line.

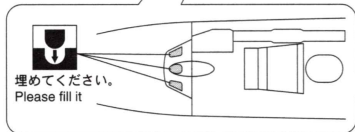

埋めてください。  
 Please fill it.

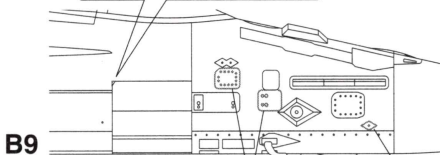

凹線を瞬間接着剤などで埋めて消してください。  
 Fill recessed panel lines with CA glue or putty and plain the surface to erase them.

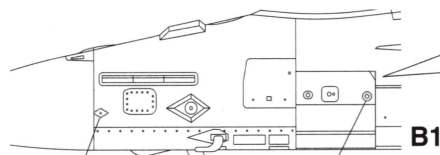

凹線を瞬間接着剤などで埋めて消してください。  
 Fill recessed panel lines with CA glue or putty and plain the surface to erase them.

注意してください。  
 BE CAREFUL.

R1部品を先に取り付けてからR4部品を取り付けてください。  
 Please install R1 parts. Next, please install R4 parts.

### 3 胴体の取り付け Fuselage Assembly

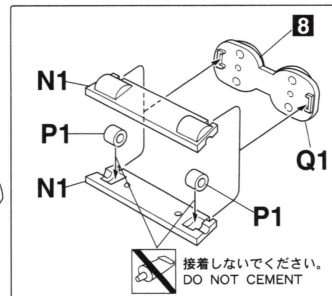
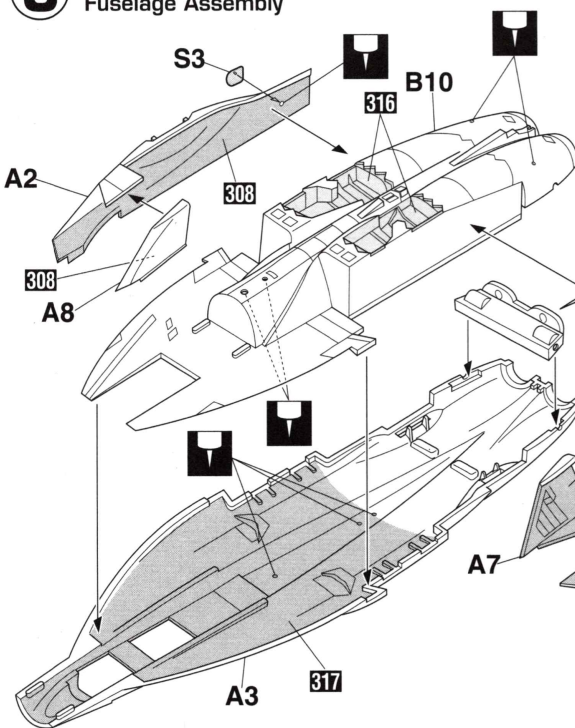

接着しないでください。  
 DO NOT CEMENT

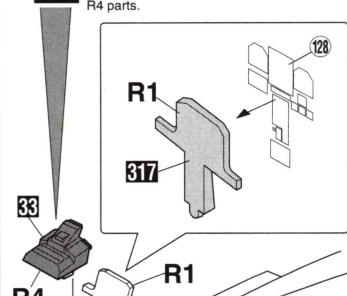

### 4 機首の取り付け Nose Installation

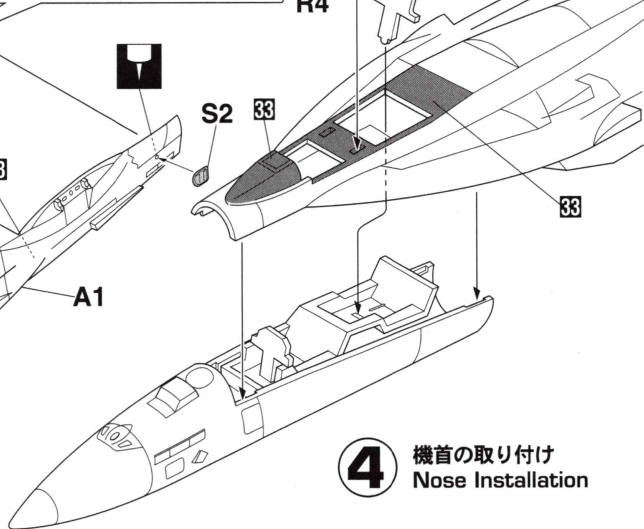

## 5 主翼の取り付け Main Wing Installation

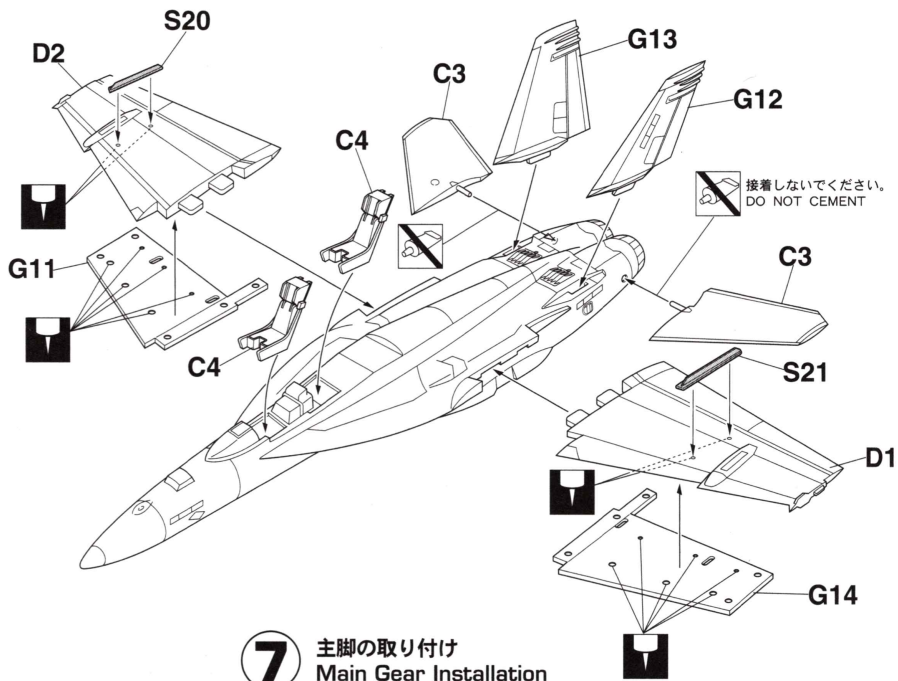
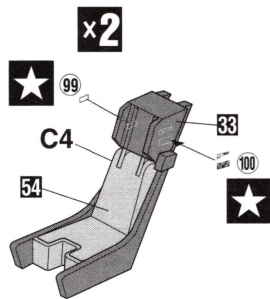

## 6 前脚の取り付け Nose Gear Installation

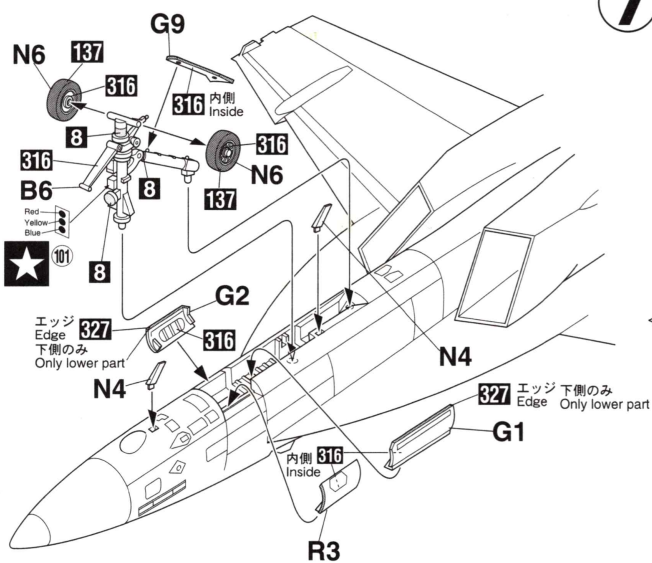

## 7 主脚の取り付け Main Gear Installation

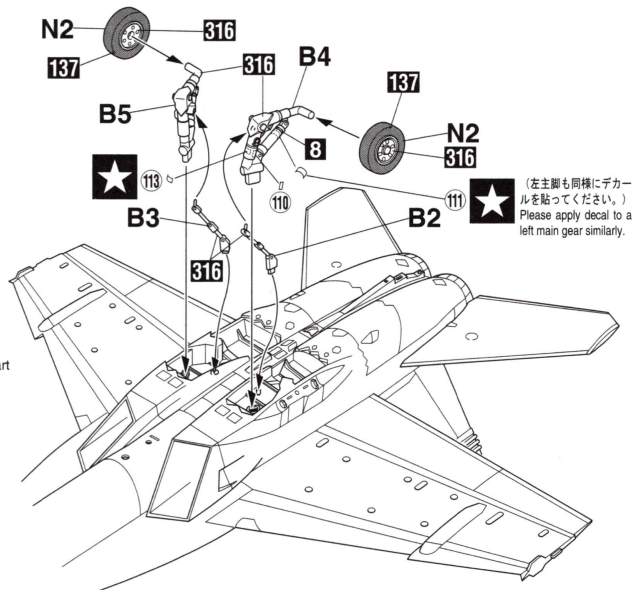

## 8 主脚カバーの取り付け Main Gear Cover Installation

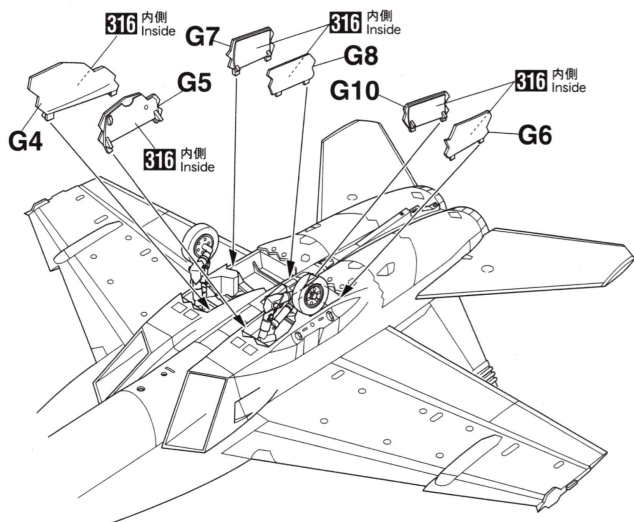

## 9 尾部の組み立て Tail Assembly

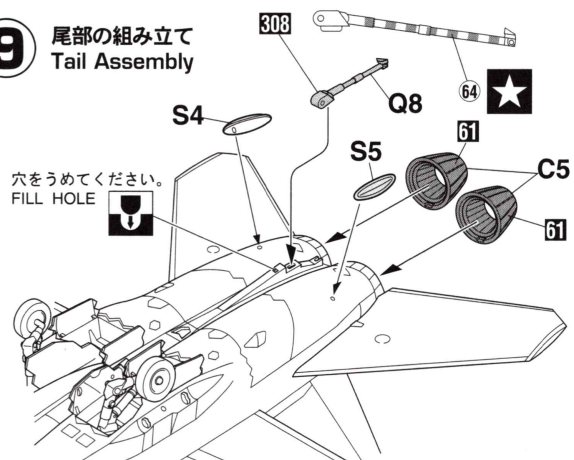

**10** 増槽の組み立て  
Fuel Tank Assembly

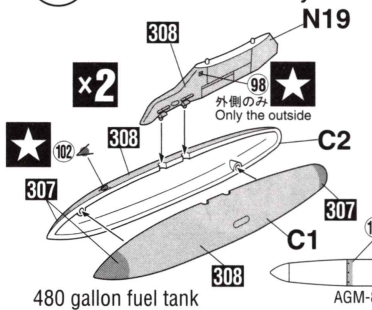

**11** 武装の組み立て  
Armament Assembly

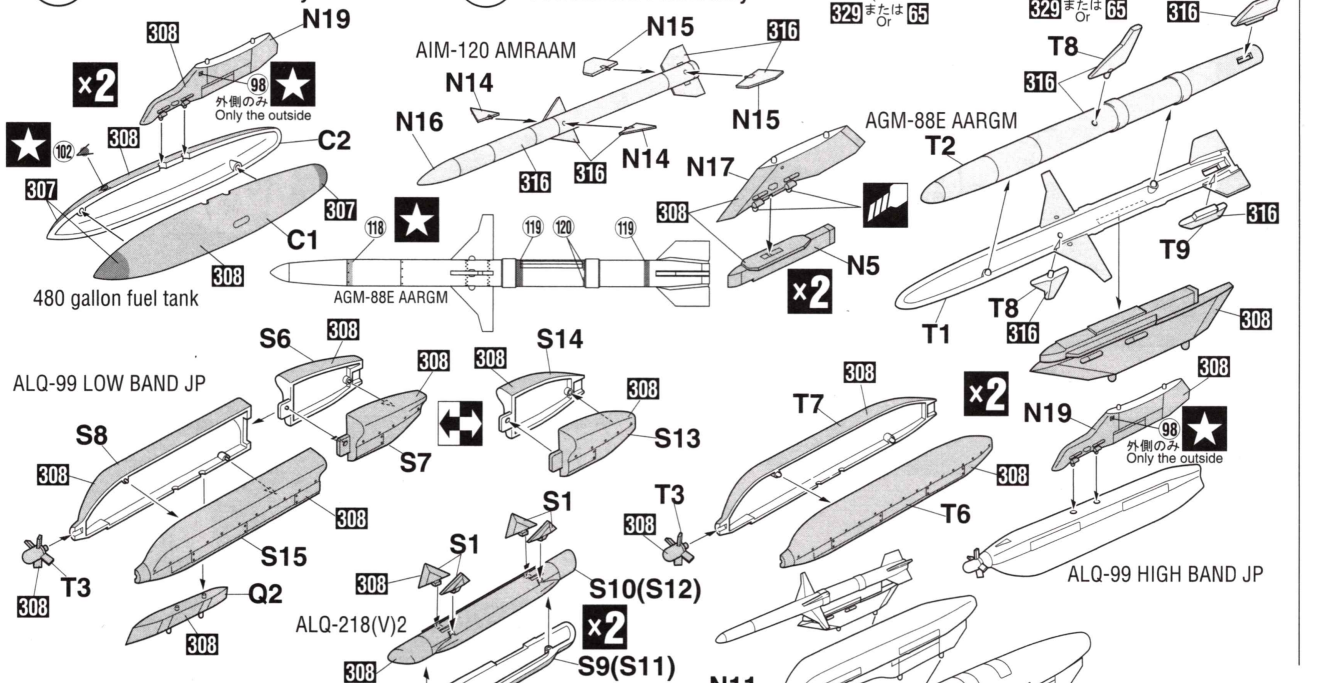

**12** 各製品の取り付け  
Various Parts Installation

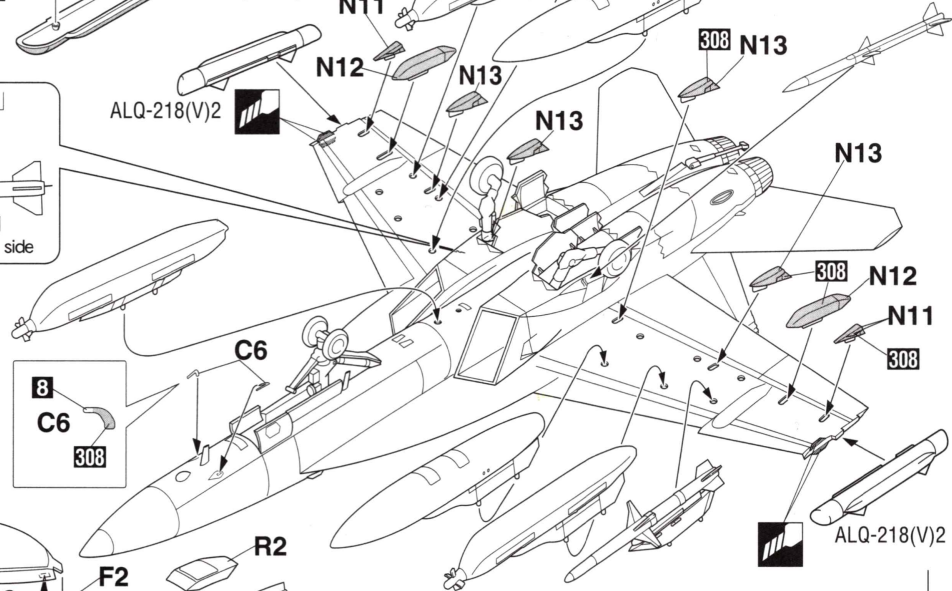
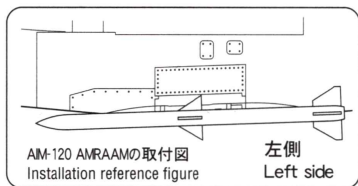

**13** 最終の組み立て  
Final Assembly

キャノピーを閉じる場合、Q6 部品は使用しません。Q6 parts are used only when opening a canopy.

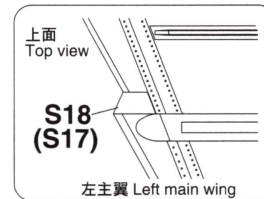
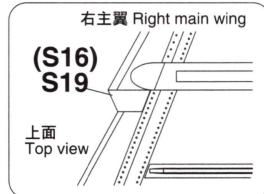
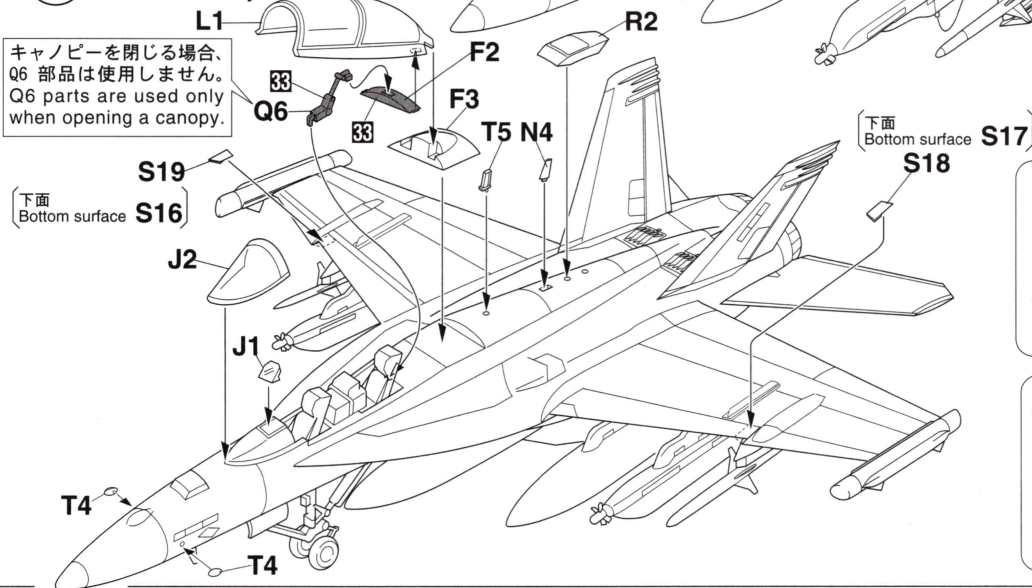

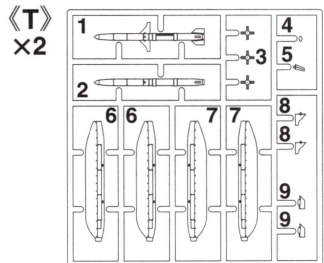
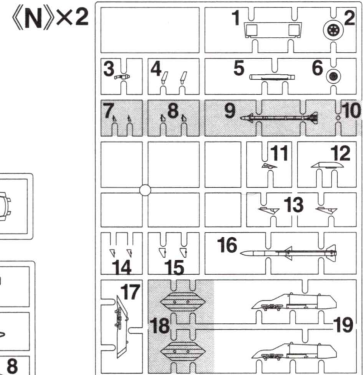
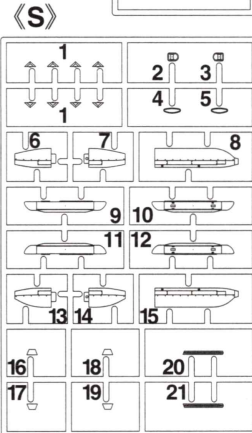
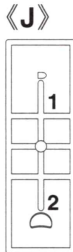
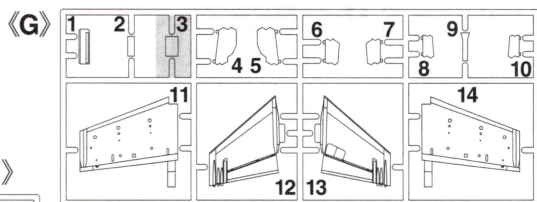
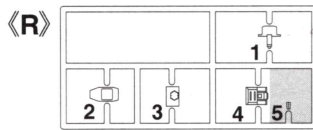
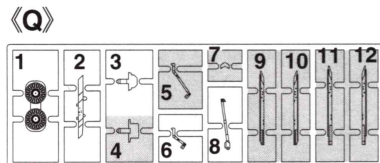
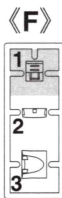
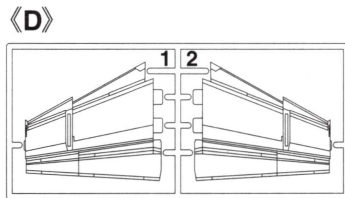
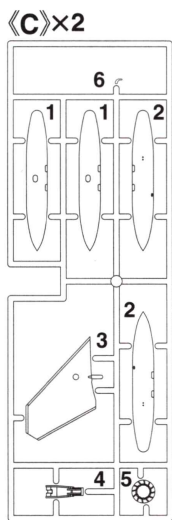
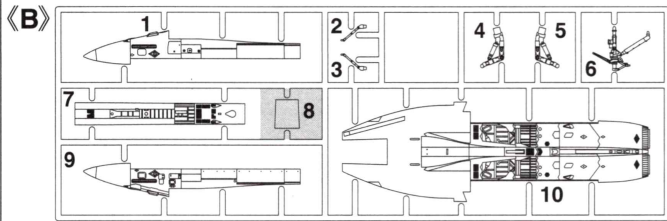
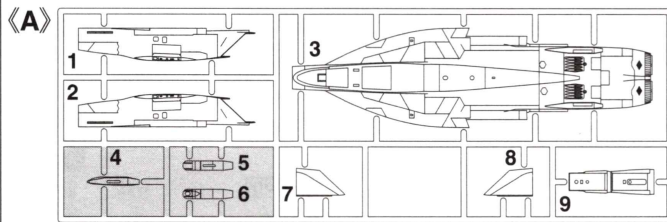

この部品は使用しません。  
Parts not for use.  
Teile werden nicht verwendet.  
Pièces à ne pas utiliser.  
Parti non per uso.  
Partes para no usar.  
不需要使用的部件

■部品請求をなさる方は、あなたの氏名、住所、郵便番号、電話番号を1字づつはっきり書いて、右のカードと共に申し込んでください。  
※ハセガワはご本人の同意がある場合を除き、個人情報を第三者に開示することはありません。  
●「部品請求カード」1枚につき1キット分のパーツの請求を受けることができます。  
●右記の価格は予告なく変更する場合がありますのでご了承ください。

— 部品請求カード — For Japanese use only

**E38 1:72 EA-18G グラウラー**

部品を紛失したり、破損された方は、このカードの必要部品を○でかみ代金を現金書留または郵便小為替で当社サービス係までお申込ください。

- A 部品……………900円 N 部品 (1枚分)……………800円
- B 部品……………900円 Q 部品……………700円
- C 部品 (1枚分)……………800円 R 部品……………800円
- D 部品……………700円 T 部品 (1枚分)……………800円
- F 部品……………700円 S 部品……………1000円
- G 部品……………800円 P1 部品ポリキャップ……………400円
- J 部品……………700円 デカール……………800円
- L 部品……………700円

1111

ART No. E38

2	H2	ブラック(黒)	BLACK
8	H8	シルバー(銀)	SILVER
28	H18	黒鉄色	STEEL
33	H12	つや消しブラック	FLAT BLACK
47	H90	クリアレッド	CLEAR RED
50	H93	クリアブルー	CLEAR BLUE
54	H80	カーキグリーン	KHAKI GREEN
61	H76	焼鉄色	BURNED IRON
65	H15	インディブルー	BRIGHT BLUE
137	H77	タイヤブラック	TIRE BLACK
307		グレーFS36320	GRAY FS36320
308		グレーFS36375	GRAY FS36375
316		ホワイトFS17875	WHITE FS17875
317		グレーFS36231	GRAY FS36231
327		レッドFS11136	RED FS11136
329		イエロースFS13538	YELLOW FS13538
337		グレイッシュブルーFS35237	GRAYISH BLUE FS35237

このキットには接着剤は入っていないので別にお求めください。

塗料指定の 1 は GSI クレオス・Mr. カラー、H1 は水性ホビーカラーの番号です。

H1 in painting indication is the number of GSI Creos Aqueous Hobby Color, while 1 is that of Mr. Color. Glue is not included in this kit.

H1 bei Bemalungshinweisen ist die Nummer der Aqueous - Hobby - Color von GSI Creos, während 1 den Ton der Farberie Mr. Color anzeigt. Im Bausatz ist kein Klebstoff enthalten.

Sur le guide de peinture, H1 correspond au numéro de couleur GSI Creos AQUEOUS HOBBY COLOR, alors que 1 correspond à Mr. COLOR. La colle n'est pas fournie dans ce kit.

H1 nella indicazione della pittura è il numero della GSI Creos del colore ad acqua per Hobby, mentre 1 è quello di Mr. Color. La colla non è inclusa nella scatola di montaggio.

H1 en indicaciones de pintado. Este es el numero de GSI Creos Aqueous Hobby Color, mientras 1 es el de Mr. Color. El pegamento no está incluido en el kit.

H1 這個著色指示是代表 GSI Creos 出品水性模型漆的編號，而 1 則代表 GSI Creos 出品的樹脂系模型漆的編號，這份套件並沒有包含膠水。

# Marking & Painting

マーキング及び塗装図

Markierungen und Bemalung

Decoration et Peinture

Marchio & Pittura

Decoracion y Pintura

標貼及著色指示

1 アメリカ海軍 太平洋艦隊電子攻撃航空団 第132戦術電子戦飛行隊 “スコーピオンズ” 飛行隊長機 2010年  
VAQ-132 SCORPIONS COMVAQWINGPAC, CO. U.S.NAVY, 2010

◆この  
◆This  
the t  
●デカ  
Dec

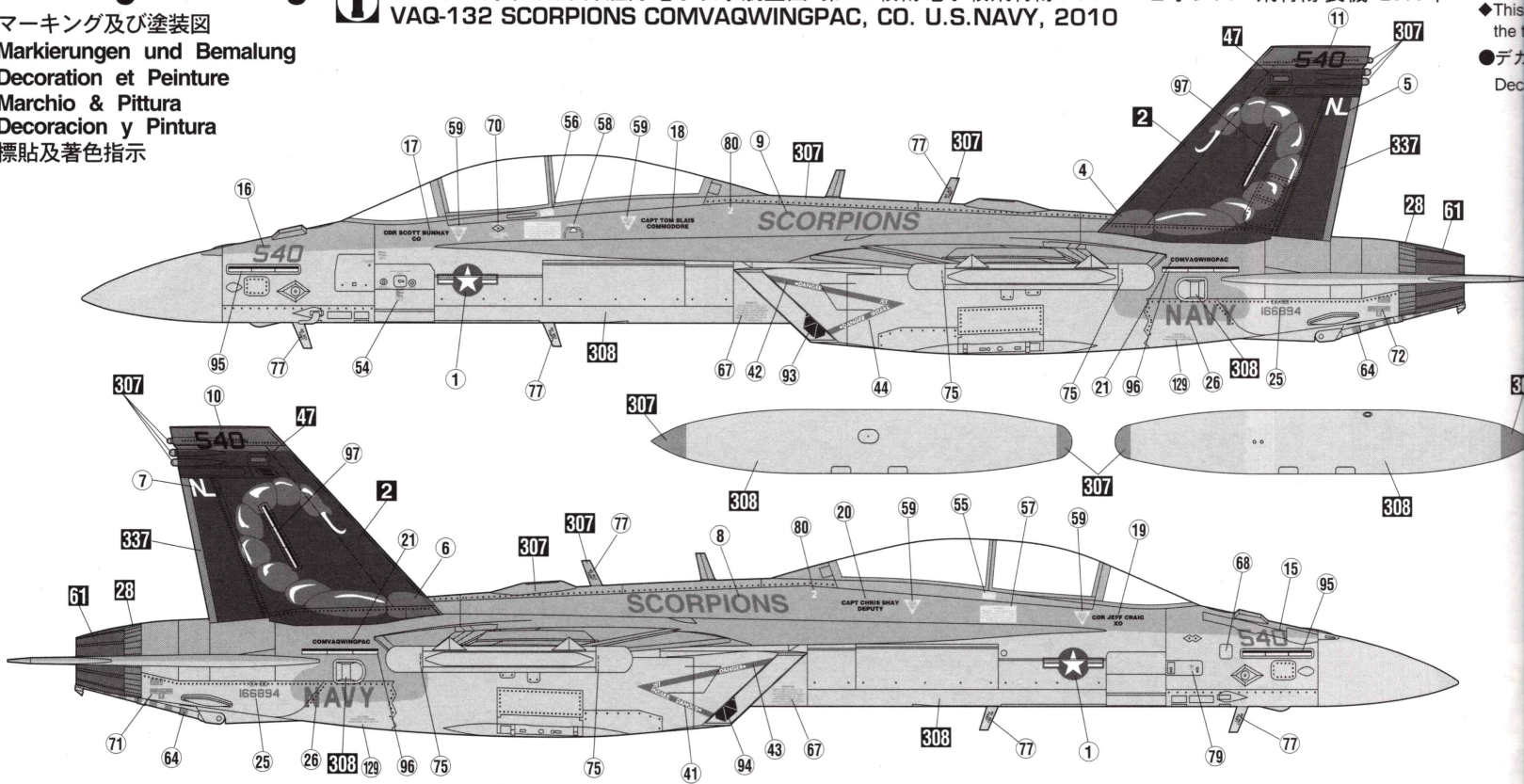

2 アメリカ海軍 太平洋艦隊電子攻撃航空団 第129戦術電子戦飛行隊 (転換訓練飛行隊) “バイキングス” 航空団司令機 2008年  
VAQ-129 VIKINGS VAQWINGPAC, CVWP. U.S.NAVY, 2008

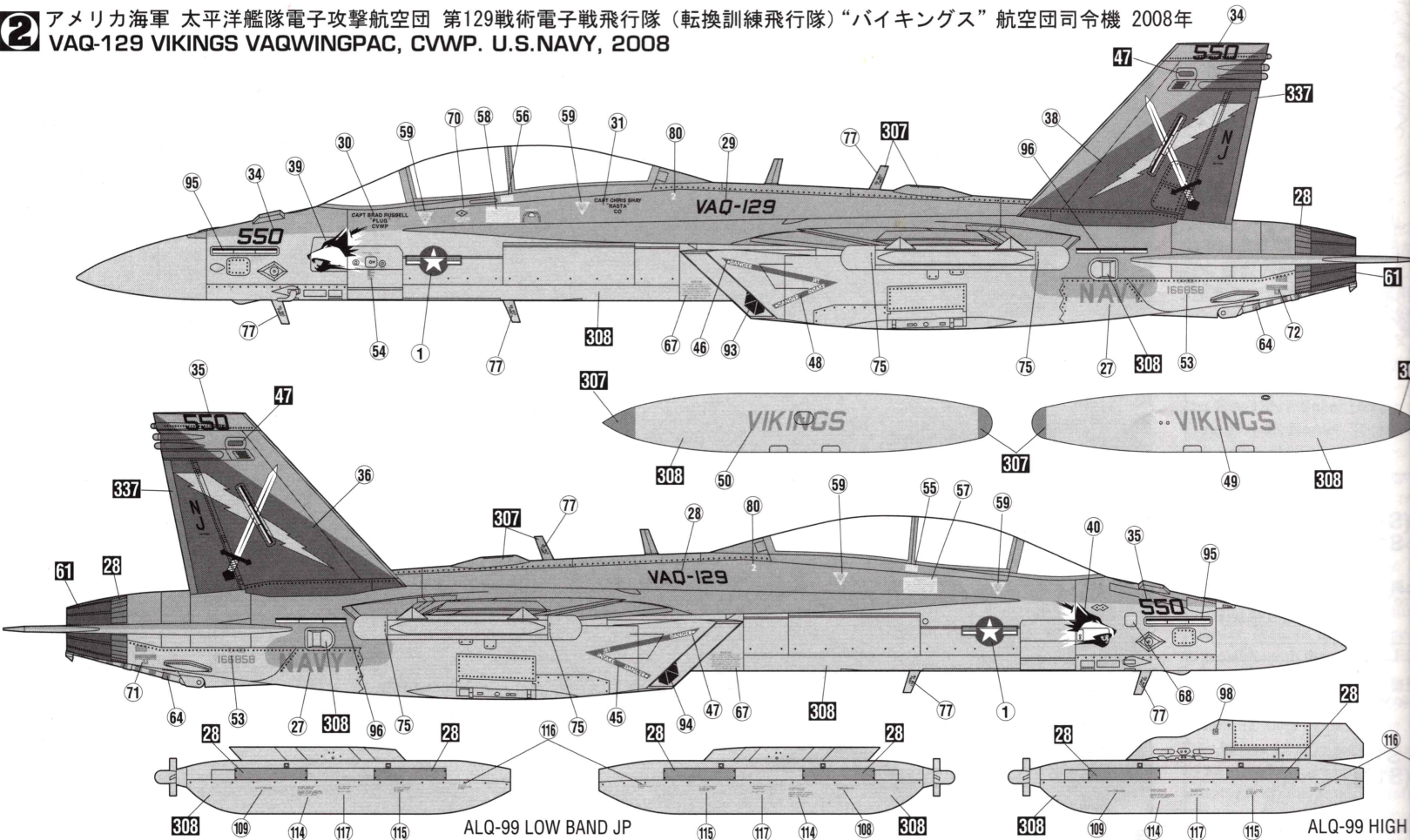

戦飛行隊“スコーピオンズ”飛行隊長機 2010年  
NAVY, 2010

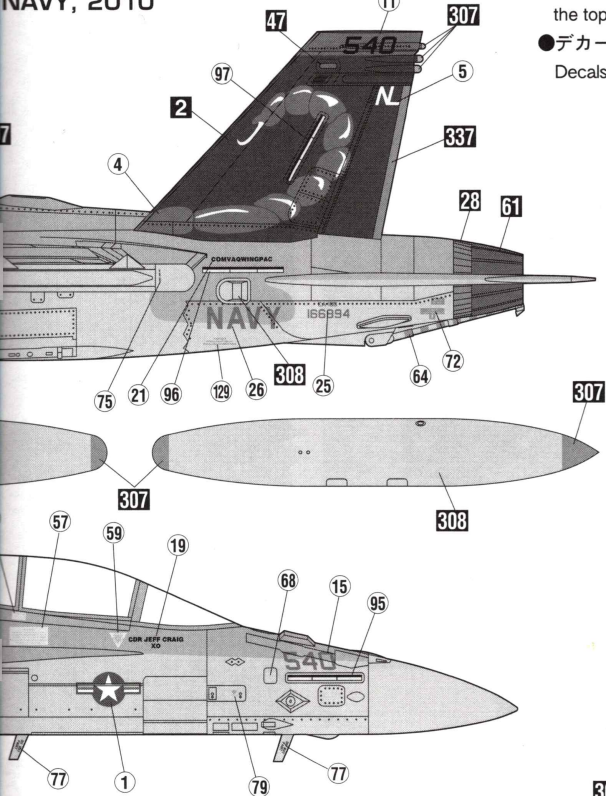

◆この塗装図は1/72スケールを、側面80%、上下面50%に縮小してあります。  
◆This marking chart has been reduced by 80% in the side view and 50% in the top and bottom views from 1/72scale.

●デカール(2,3,51,52,60,74,76,78,112,121,122)は使用しません。  
Decals (2,3,51,52,60,74,76,78,112,121,122) are not used.

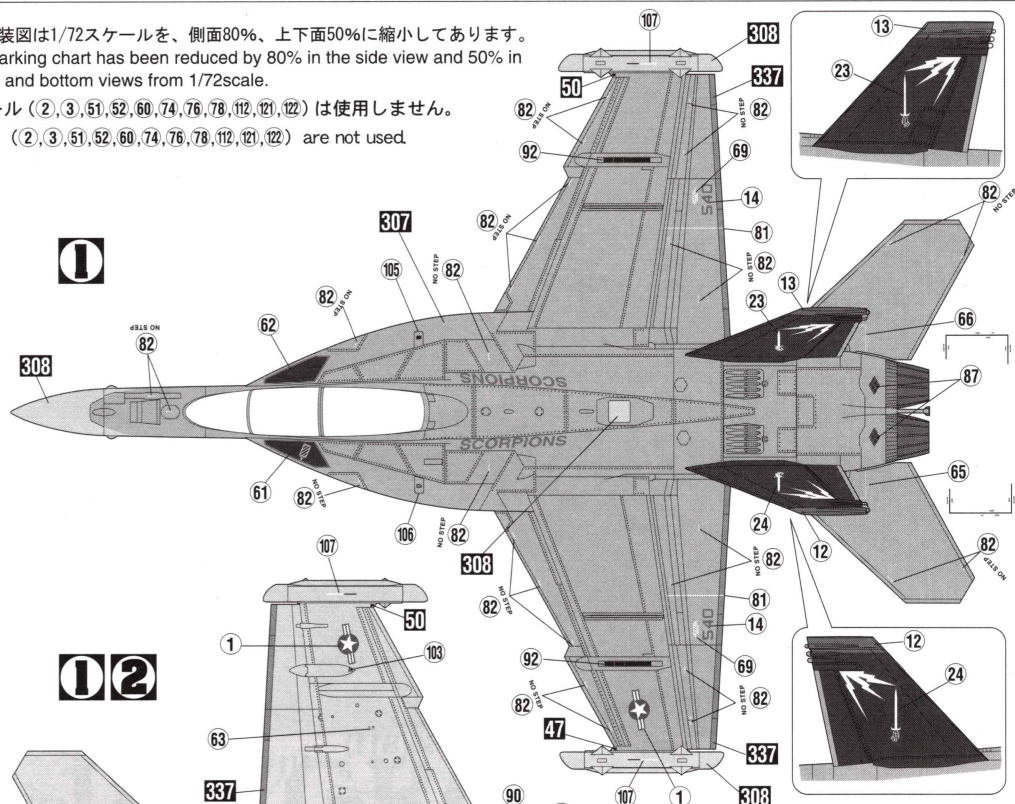

キングス”航空団司令機 2008年

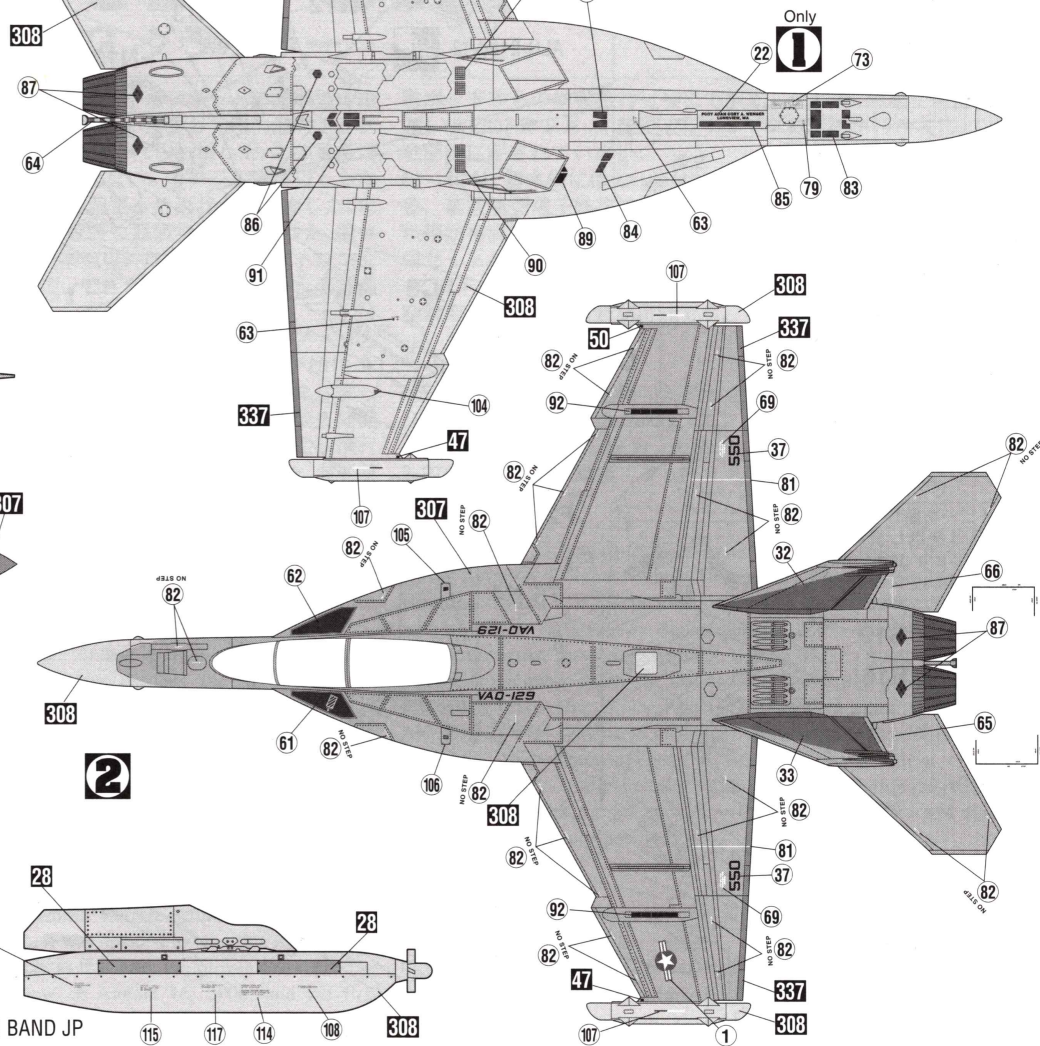
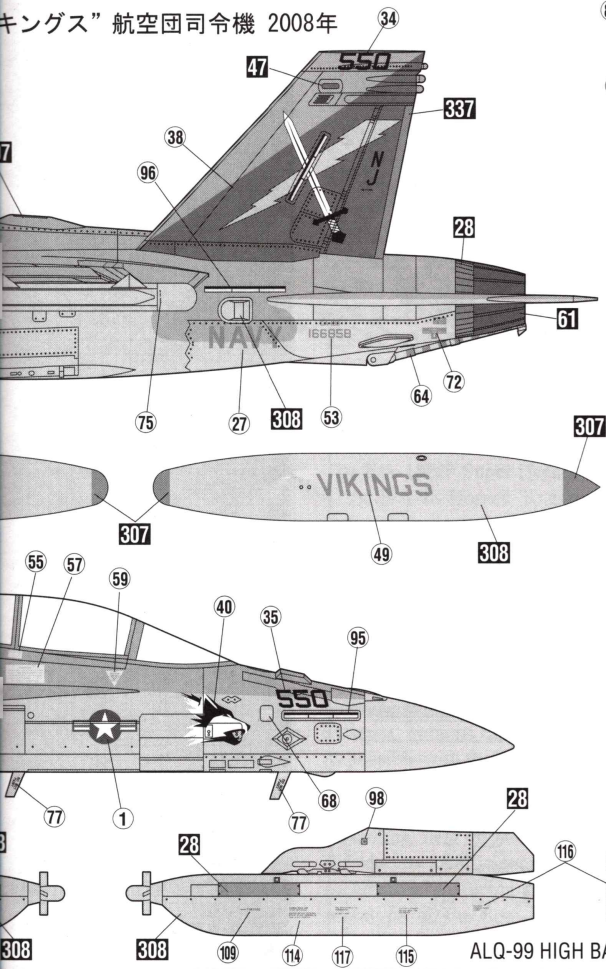

## ■デカールのじょうずな貼り方 Correct Method for Applying Decals

- デカールを貼るところのほこりや汚れを、ぬらした布できれいにふきとってください。
- Clean model surface with wet cloth.

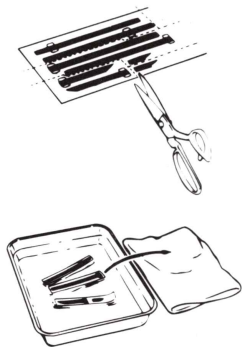

- 貼りたいデカールを台紙ごとハサミで切りとり、1枚づつ水またはぬるま湯に台紙を下にして20秒くらい浮かべます。
- Cut each design out of decal sheet and dip them in warm water for 20 seconds.
- 水から出したらタオルの上のせ、指先でデカールが動かか確かめた後、貼るところにおいて静かに台紙をずらします。
- Check with finger tip if design is loose on base paper. If so, place it on proper position on model and slide off base paper leaving design on model.

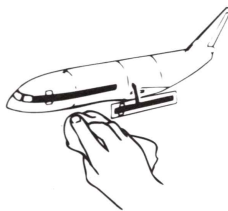

- 指先に少し水をつけて正確な位置にデカールを動かした後、やわらかく、よく水を吸う布でデカールを押しさえて内側の水分や気泡を押し出します。
- Move design to exact position with wet finger tip, and push out excess water and air bubbles under decal with soft cotton cloth.

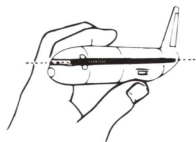

- デカールが完全に乾いたら少し水をつけた布で、デカールのまわりのノリをふきとります。
- When decals get dry, wipe off with wet cloth excess glue left around decals.

CAUTION: NOT SUITABLE FOR CHILDREN UNDER 3 YEARS. CONTAINS SMALL PARTS.

NICHT FÜR KINDER UNTER 36 MONATEN ENTHÄLT KLEINE TEILE.

ATTENTIE: NIET GESCHIKT VOOR KINDEREN TOT 4 JAAR. BEBAT KLEINE ONDERDELEN.

ATTENTION: CE PRODUIT NE CONVIENT PAS A UN ENFANT DE MOINS DE 36 MOIS, EN RAISON DES PIÈCES DE PETITE DIMENSION CONTENUES.

ATTENZIONE: PRODOTTO NON ADATTO AI BAMBINI DI ETÀ INFERIORE AI 36 MESI. CONTIENE PICCOLE PARTI.

ATENCIÓN: NO ES CONVENIENTE PARA NIÑOS MENORES DE 3 AÑOS. CONTIENE PIEZAS PEQUEÑAS.

ATENÇÃO: IMPRÓPRIO PARA CRIANÇAS COM MENOS DE 3 ANOS. CONTÉM PEÇAS PEQUENAS.

FORSIGTIG! IKKE EGNET TIL BØRN SOM ER MINDRE END 3 ÅR. INDEHOLDER SMÅ DELE.

ΠΡΟΣΟΧΗ : ΚΑΤΑΛΛΗΛΟ ΓΙΑ ΠΑΙΔΙΑ ΑΝΩ ΤΩΝ ΤΡΙΩΝ ΕΤΩΝ ΠΕΡΙΕΧΕΙ ΜΙΚΡΑ ΤΕΜΑΧΙΑ

### VOR DEM ZUSAMMENBAU ZU LESEN

Bitte lesen Sie die Anleitung vor dem Zusammenbauen sorgfältig durch. Verwenden Sie nur Kunststoffklebstoff und Kunststofflackfarben. Die geleerten Plastiktüten sollten zermischen und weggeworfen werden, um zu verhindern, daß Kleinkinder beim Spielen darin ersticken. Handhaben Sie Klebstoff und Lackfarben niemals in der Nähe von offenen Flammen. Mit klebemittel sparsam umgehen und während des zusammenbaus für ausreichende ventilation sorgen.

### LIRE CECI AVANT D'EFFECTUER LE MONTAGE

Etudier attentivement les instructions avant le montage. N'utiliser que de l'adhésif plastique et du vernis. Déchirer et jeter les sacs en plastiques vides pour éviter tout danger d'étouffement pour les enfants. Ne jamais utiliser d'adhésif ou du vernis près d'une flamme. Utiliser le ciment avec modération et bien ventiler la pièce pendant le montage.

### LEGGERE QUESTO PRIMA DEL MONTAGGIO

Studiare attentamente le istruzioni prima del montaggio. Usare solo adesivo e vernici per plastica. Strappare e gettare le buste di plastica vuote per evitare il pericolo di soffocamento per bambini piccoli. Non usare mai l'adesivo o la vernice vicino ad una fiamma. Utilizzare sufficiente adesivo e ventilare bene la habitación durante la costruzione.

### ANTES DEL ENSAMBLAJE, LEA CUIDADOSAMENTE LO SIGUIENTE

Antes del ensamble, estudie cuidadosamente las instrucciones. Emplee solamente cemento plástico y pinturas. Rompa y tire las bolsas de plástico a fin de evitar que los niños pequeños puedan sofocarse jugando con ellas. No emplee nunca cemento ni pintura cerca de llamas. Usare l'adesivo moderatamente e ventilare bene l'ambiente durante la costruzione.

### ■組立之前務請先看清此說明。

- 請先看清說明圖，把握全體的順序之後才進入組件。
- 強力膠和塗料請使用塑膠專用的。商品的空袋為了不讓小孩子帶在頭上，請撕掉。
- 強力膠塗料不可在火的附近使用。

"WARNING" FUNCTIONAL SHARP POINTS

"WARNUNG" SCHARFE ECKEN UND KANTEN

"Avertissement" Points essentiels de fonctionnement

"ATTENZIONE" PARTI MOLTO ACUMINATE

"AVISO" PUNTOS AGUDOS EN FUNCIONAMIENTO



## 注意

- \* 組み立てる前に必ずお読みください。
- \* 12才以下の方が組み立てる時は、保護者もお読みください。

1. 組み立てモデルです。作る前に組み立て説明書をお読みください。
2. 部品を取り出した後のビニール袋は、小さな子供が頭から被ったり、飲み込んだりすると窒息するおそれがありますので、破り捨ててください。
3. 部品はきれいに切り取り、切り取った後のクズはゴミ箱に捨ててください。
4. 部品はやむなくとがっている所がありますので使用目的以外は、絶対に遊ばないでください。特に小さいお子様のいる家庭では注意してください。
5. 小さな部品がありますので、誤って飲み込まないようにしてください。特に小さいお子様のいる家庭では注意してください。
6. 部品の組立の際、ニッパー、ナイフ、ヤスリ等を不用意に取り扱くと、刃先等で怪我の恐れがあります。12才以下の方は、保護者の指導のもとに取り扱ってください。
7. 接着剤、塗料を使用する場合は、下記に注意してください。  
\* 締め切った室内では使用しないでください。中毒の恐れがあります。  
\* 火の近くでの使用は絶対に止めてください。引火の恐れがあります。接着剤、塗料は目や口に入れないでください。  
\* 誤って目や口に入ったときは、すぐに大量の水で洗い流して、医師に相談してください。
8. 工具、接着剤、塗料、電池等を使用する場合は、その説明書の注意事項をよく読んで正しく使用してください。



## CAUTION

- \* MAKE SURE TO READ INSTRUCTIONS LISTED BELOW BEFORE ASSEMBLING.

- \* ADULT SUPERVISOR SHOULD ALSO READ INSTRUCTIONS WHEN ASSEMBLED BY CHILDREN AGED 12 OR YOUNGER.

- 1 THIS BEING AN ASSEMBLY KIT. READ THE INSTRUCTIONS BEFORE ASSEMBLING.
- 2 TEAR UP AND THROW AWAY THE PLASTIC BAGS CONTAINING KIT PARTS AS CHILDREN MAY SUFFOCATE BY SWALLOWING OR WEARING OVER HEAD.
- 3 CUT THE PARTS OFF PROPERLY AND THROW THE WASTE PARTS INTO DUSTBOX AT ONCE.
- 4 DO NOT PLAY WITH THE PARTS FOR ANY OTHER PURPOSE AS SOME PARTS MAY BE TOO SHARP. MORE CAUTION AND CARE NEEDED FOR FAMILIES WITH INFANTS.
- 5 DO NOT SWALLOW ANY PARTS AND CUT-OFF CHIPS. KEEP AWAY FROM REACH OF CHILDREN.
- 6 WRONG OR CARELESS USAGE OF NIPPER, CUTTER, FILE ETC. MAY HURT THE ASSEMBLER.
- 7 BE CAUTIONS AS FOLLOWS WHEN USING ADHESIVES AND/OR PAINTS:  
\* DO NOT USE IN CLOSED ROOM TO AVOID POISONING/TOXIC.  
\* DO NOT USE NEAR FIRE TO AVOID FLAMMABILITY.  
\* DO NOT PUT ANY ADHESIVES AND/OR PAINTS INTO MOUTH AND EYE IF MISTAKENLY PUT INTO, WASH OUT PROMPTLY WITH FULL WATER AND CONSULT A DOCTOR.
- 8 USE TOOLINGS, ADHESIVES, PAINTS, BATTERIES ETC. PROPERLY AFTER CAREFUL READING OF INSTRUCTIONS GIVEN IN EACH HANDLING MANUAL.



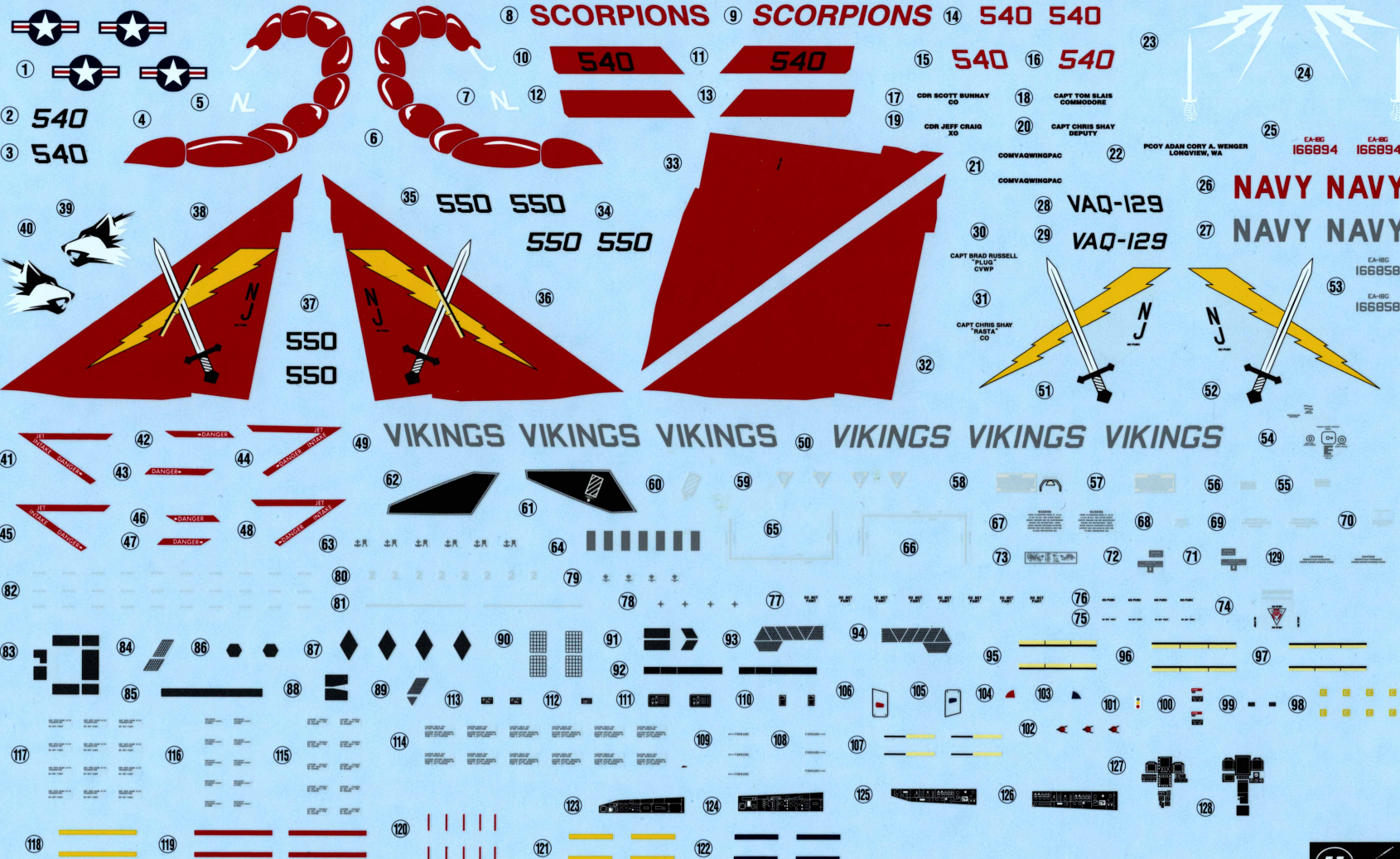

8 SCORPIONS 9 SCORPIONS 14 540 540

1 2 540 3 540 4 5 6

10 540 11 540 12 13

15 540 16 540 17 CDR SCOTT BUNHAY CO 18 CAPT TOM ELAIS COMMODORE 19 CDR JEFF CRAIG XO 20 CAPT CHRIS SHAY DEPUTY

23 24 25 EA-18G 166894 EA-18G 166894 POOY ADAN CORY A. WENGER LONGVIEW, WA

35 550 550 36 550 550 37 550 550

21 COMVAQWINGPAC 22 COMVAQWINGPAC 28 VAQ-129 29 VAQ-129 30 CAPT BRAD RUSSELL "PLUG" CWMP 31 CAPT CHRIS SHAY "MANTA" CO

26 NAVY NAVY 27 NAVY NAVY EA-18G 166858 EA-18G 166858

49 VIKINGS VIKINGS VIKINGS 50 VIKINGS VIKINGS VIKINGS

41 42 DANGER 43 DANGER 44 DANGER 45 46 DANGER 47 DANGER 48 DANGER

80 81 82 83 84 85 86 87 88 89 90 91 92 93 94 95 96 97 98 99 100 101 102 103 104 105 106 107 108 109 110 111 112 113 114 115 116 117 118 119 120 121 122 123 124 125 126 127 128