

# PZ.KPFW.VI TIGER (P) "TRUPPENÜBUNGSFAHRZEUG" ドイツ重戦車ティーガー (P)

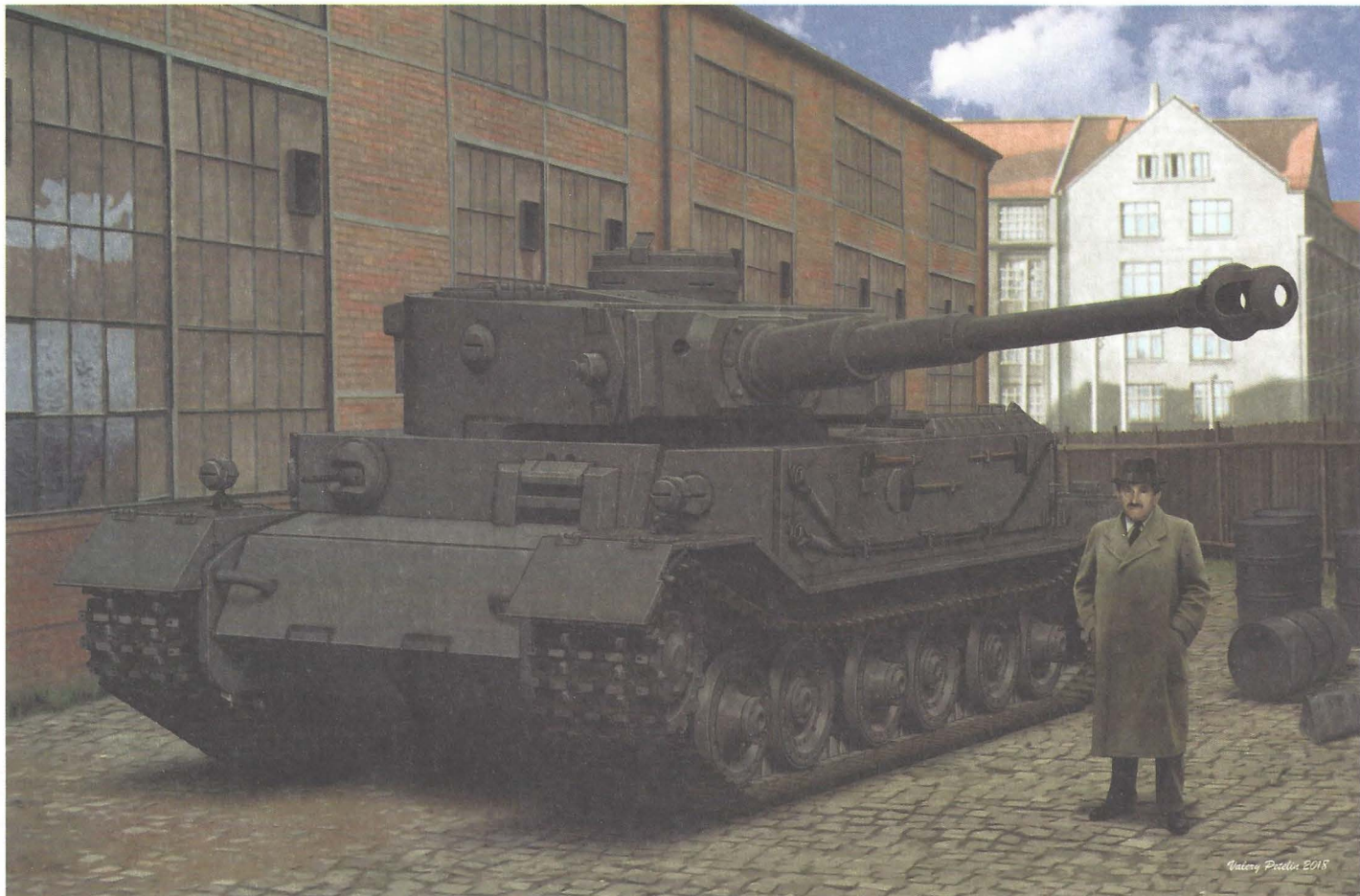

Anthony Pridler 2015

## 35A023

Thank you for purchasing an Amusing Hobby model kit.  
Amusing Hobby製品のお買い上げありがとうございます。  
感謝您購買Amusing Hobby出品的塑膠比例模型。

Attention · 取り扱い上のご注意 · 注意事項

1. Please read this manual through carefully before assembling and keep it for future reference.
2. WARNING: Kit contains small and sharp parts. Children under 8 years old should be supervised to ensure that they do not play with any parts.
3. WARNING: Keep plastic bags away from babies and small children to avoid the danger of suffocation.
4. Be sure to ventilate the work area and keep away from fire or flammable gas when using cement or paint.
5. It is highly recommended to do pre-assembling or dry-fitting before gluing. Test to ensure that the pieces will fit together properly or neatly.
6. Beware of personal injury that may be caused by sharp tools (such as Design Knife) & ensure that fingers are free from the path of the blade.

1. 組み立てを始める前に、この取扱説明書をよく読んで理解してから正しく使用してください。また必要ときに、参照できるように大切に保管してください。
2. 警告: 組み立て部品には鋭利な物、小さい部品がございます。8歳未満のお子様には与えないで下さい。ケガ誤飲を防ぐため幼児の手の届かないところに保管し、十分ご注意ください。
3. 警告: 窒息の危険がございますので、パーツの入っていたビニール袋を幼児がかぶらないようご注意ください。開封後はすぐに捨ててください。
4. 接着剤やラッカー塗料エナメル塗料等をご使用の際は、必ず換気をし、火の気に十分ご注意ください。
5. 接着剤で貼り付ける前にまず仮組みをして、部品に間違いがないか、向きは合っているかを確認してください。
6. 制作時にはカッターナイフ等、鋭利な工具でケガをしないよう十分注意し、刃の進む先に手を置かないでください。

1. 請在組裝之前仔細閱讀本手冊，掌握組裝流程與要點。並妥善保管本手冊以供日後參考。
2. 警告: 套件包含細小與銳利部件。應照看好8歲以下幼童，確保他們不會玩弄任何部件，也不可將部件含在嘴中或者吞食。
3. 警告: 不要讓嬰兒或幼童接觸包裝盒內的塑膠袋，防止他們將塑膠袋套在自己的頭部而發生窒息危險。
4. 在使用膠水粘接模型或者進行噴油作業時，應遠離火源或者易燃氣體，並使工作區域保持通風。
5. 在使用膠水粘合之前應先進行假組，檢查部件之間的配位是否正確或者合適。如有配位不適的情形發生，則可做修正工作。
6. 在製作時應小心勿被鋒利的工具(例如筆刀)刺傷，在切割部件時要確保手指避開刀鋒的運動方向。

Assembly Guide Icons · 組み立て指示記号について · 組裝指示符號

Apply cement  
接着  
塗膠水粘接

Do not cement  
接着しません  
不用膠水粘接

Super glue (For metal)  
瞬間接着剤 (金屬用)  
快乾強力膠 (金屬用)

Optional  
どちらかを選択  
可選擇製作

Make 2 pcs  
2セット作成  
製作2組

Be careful  
慎重に!  
謹慎留意

Remove  
切り落とす  
去掉、切除

Cut off  
ナイフで切断  
用刀切断

Drill hole  
穴を開ける  
鑽孔

Fill hole  
穴を埋める  
填孔

Fold  
折り曲げる  
折疊

Press  
力を加える  
用手指按壓

Apply decal  
デカール貼り  
貼水印紙

Color guide  
塗裝色指示  
模型油塗色

Allow glue to dry for several minutes.  
完全に乾くまで時間をおく。  
請等待數分鐘直至膠水乾固。

☞ It depends on what type of glue being used. 2-3 mins for super glue to dry & 10-20 mins for Poly cement. Hair dryer is useful for quick hardening.  
完全に乾くまでの時間は接着剤の種類によります。瞬間接着剤なら約2~3分、プラモデル用接着剤なら約10~20分です。ドライヤーを使えば乾きも早くなります。  
乾固の時間取決於膠水類型。強力膠或快乾膠需要2-3分鐘，塑膠模型膠水需要10-20分鐘。可使用電吹風加速乾固。

# Pz.Kpfw.VI TIGER(P)

On May 21 1942, Henschel and Porsche were asked to submit designs for a 45-ton heavy tank capable of mounting the high velocity 88mm gun. Both tanks were to be fitted with the same turret supplied by Krupp. Porsche designed the VK45.01(P) based on VK30.01(P). On 1 July 1942, Wa Pruef 6 gave the VK45.01(P) project the official name Pz.Kpfw. VI Tiger(P).

The Tiger (P) was to be powered by twin air-cooled gasoline Porsche Type 101 engines. Each engine would then drive a generator, which would then power each of two electric motors, one powering each track. But the engines along with its drive system were very prone to breaking down due to design faults and the poor quality of copper for electrical use available to the Third Reich, and needed almost constant maintenance to keep the tanks running.

Ferdinand Porsche developed the unique spring rod roller carriage suspension. The six double road wheels units constituted the suspension system on the vehicle's hull, three suspension units per side. The Tiger (P) had its Krupp-designed turret mounted at the front. The turret mounted the 88mm KwK 36L/56 and a 7.92 mm MG 34 on the same axis. The first eight turrets produced had lower sides and a flat roof with a raised center section to allow the gun to be depressed through a larger arc.

Our kit presents the Tiger(P) Truppenübungsfahrzeug with Turm No.7 (troop training vehicles with turret No.7) which belonged to s.Pz.Abt.503 at Doellersheim. This particular vehicle featured 700mm splash guards (200mm wide along the side armor), 600mm wide tracks, "banana-shaped" skid rails mounted under side of splash guards, a full set of onboard tools, Pz.Kpfw.IV-style stowage bin, and 6 spare track links mounted on the turret rear.

ドイツでは1942年5月21日に88mm高圧砲を装備できる45トン級の重戦車のデザインをヘンシェル社とポルシェ社に依頼しました。両者の試作車にクルップで製造された砲塔を搭載する予定でした。ポルシェ社はVK30.01(P)にベースしたVK45.01(P)を開発しました。1942年7月1日に第6陸軍兵器局はVK45.01(P)に正式名称としてVI号戦車ティーガー(P)と名前を付けました。

ティーガー(P)のガソリンエンジンはポルシェの空冷式101型の2機を搭載予定でした。各エンジンは発電機の2機を回して、最後に履帯一本ずつを動かす電気のもーターに接続していました。しかし、設計上の不具合やドイツで調達できる電気用銅線の品質低下のせいでエンジンやドライブシステム壊すことが多発しました。また戦車を稼働させる為には、ほぼ一定のメンテナンスが必須でした。

フェルディナント・ポルシェ博士はバネとロッドの独創的なローラーボギーサスペンションを開発しました。トーションバーと転輪二組を一つのユニットとし、車体両側に3組を装着しました。主砲の88mm砲KwK 36L/56砲と7.92mm MG34機関銃を装備しているクルップ砲塔は車体の前方に配置されていました。最初につくられた砲塔の8個は平滑で継ぎ目のない構造となっており、砲身俯角時の為に中央部に張り出しがありました。

このキットは Truppenübungsfahrzeug(軍事訓練車)ティーガー (P) w/第7砲塔を再現しています。この車両はドルーザーハイム市にあった第503重戦車大隊のものでした。特徴は700mmのフェンダー(横200mm)、600mmの履帯、フェンダーの下の「バナナ型」のスキッドレール、車載工具フルセット、4号戦車用のゲベックカステン、そして砲塔の後ろにある予備履帯の6リンクとなっています。

1942年5月21日、亨榭爾公司和保時捷公司接到了45噸級坦克的設計任務，砲塔則交給克魯伯公司設計，這種坦克要求能够安裝88毫米KwK/56火炮。於是保時捷公司決定在VK30.01(P)樣車的基礎上設計VK45.01(P)坦克。1942年7月1日，陸軍武器局給VK45.01(P)項目一個正式名稱，六號坦克一虎P。

虎P由兩臺保時捷101型風冷汽油機提供動力，每臺發動機各驅動一臺發電機，發電機將電力輸入兩臺電動機，每臺電動機分別帶動一側的履帶。整個動力系統比較複雜，要經常維護才能維持運轉，而且由於德國缺乏銅材導致電傳動系統不可靠。

斐迪南·保時捷博士為虎P坦克發明了特殊的縱向扭杆懸掛，六個雙負重輪單元構成車體上的懸掛系統，每邊三個懸掛單元。虎P的砲塔安裝在車體的前部，砲塔搭載了88mm的KwK36L/56火炮和7.92mmMG34同軸機槍，最初生產的8個虎式砲塔中間頂部有一道突起以容納火炮俯角射擊時抬起的炮尾。

本套件呈現的是隸屬於503重型坦克大隊的安裝了7號砲塔的虎P訓練車。其特點是700mm寬的擋泥板(側裝甲處寬200mm)，600mm寬履帶，擋泥板下裝有香蕉形的履帶防撞條，隨車工具齊備，砲塔後部安裝了四號坦克的儲物箱並且掛著6片備用履帶。

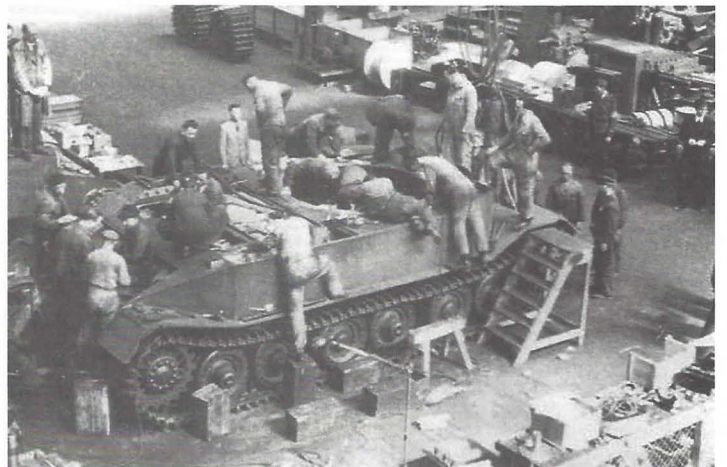

Parts List · パーツリスト · 部品清單

Please check all the following items. If anything is missing or damaged, contact your dealer immediately.

下記のパーツ類が全部揃っているか確認してください。万一製品に破損や欠品がございましたら、すぐにご購入元までご連絡ください。  
請檢查包裝盒內的下列部件，如有漏失或損壞，請立即聯繫您的銷售商。

A: 1pc

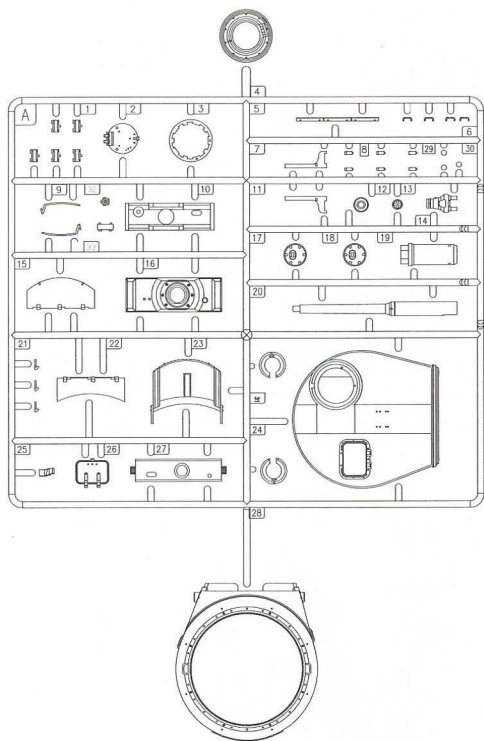

B: 2pcs / C: 2pcs

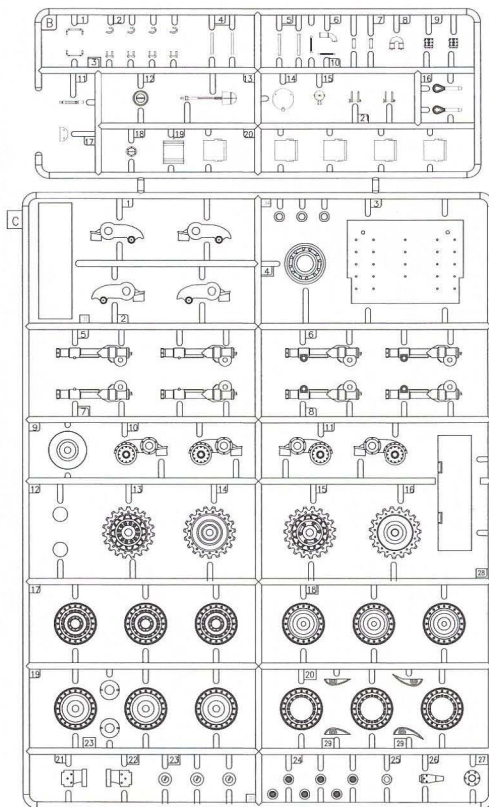

D: 1pc

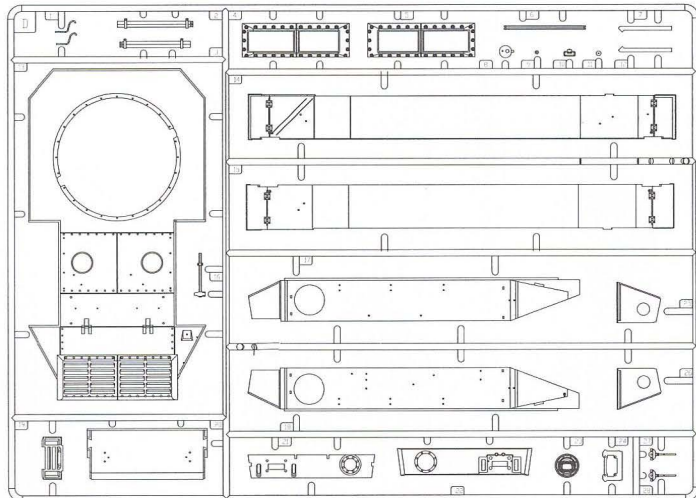

T: 8pcs

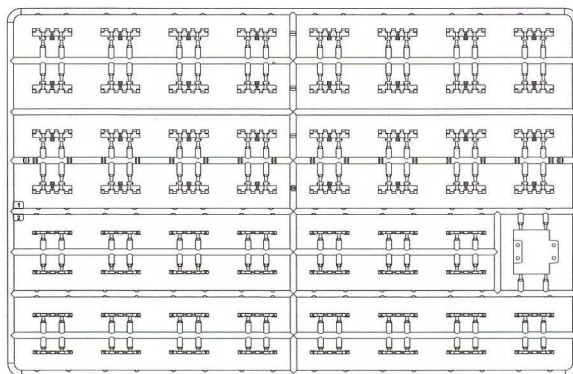

Lower Hull: 1pc

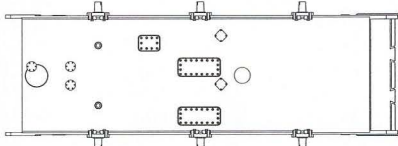

S: 6pcs



Z: 1pc

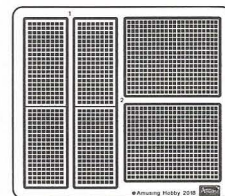

Decal: 1pc

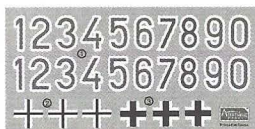

F: 2pcs

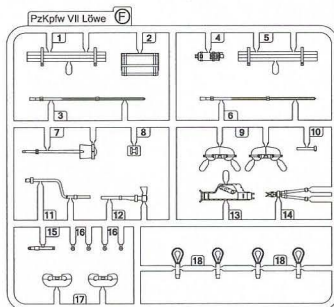

M: 1pc  
(Metal Tow Cable)



1



2

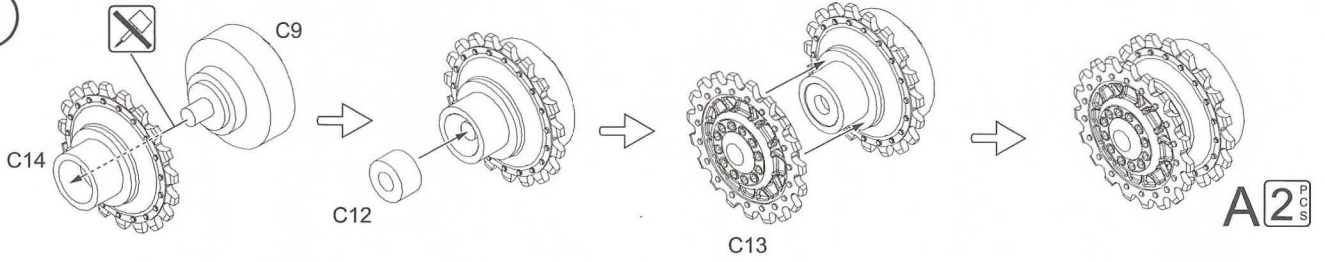

3

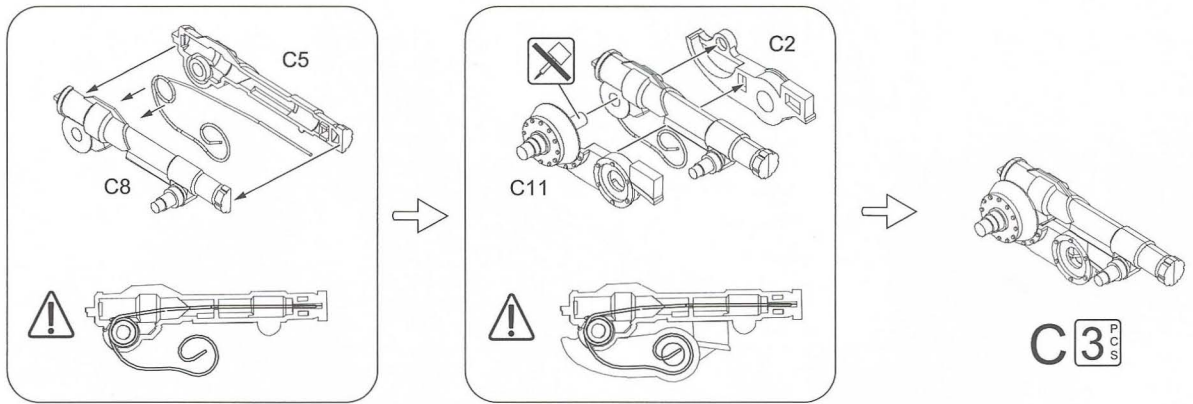

4

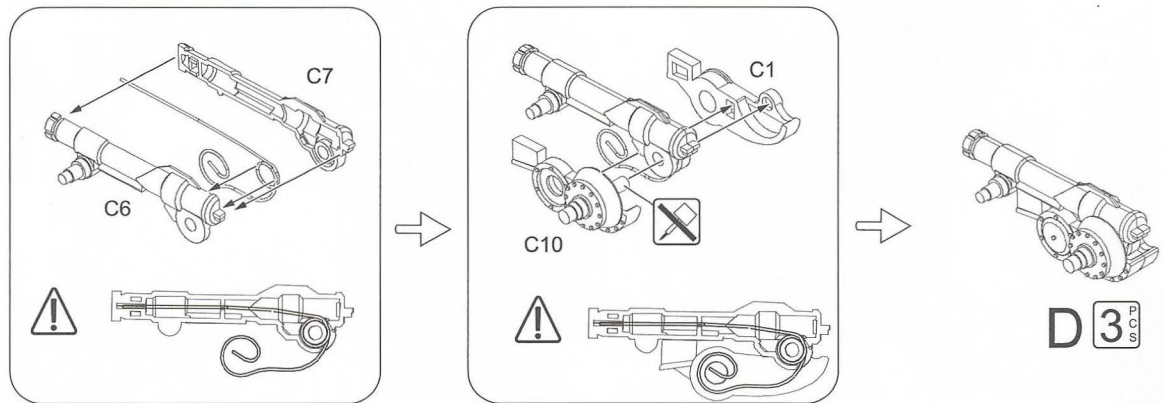

5

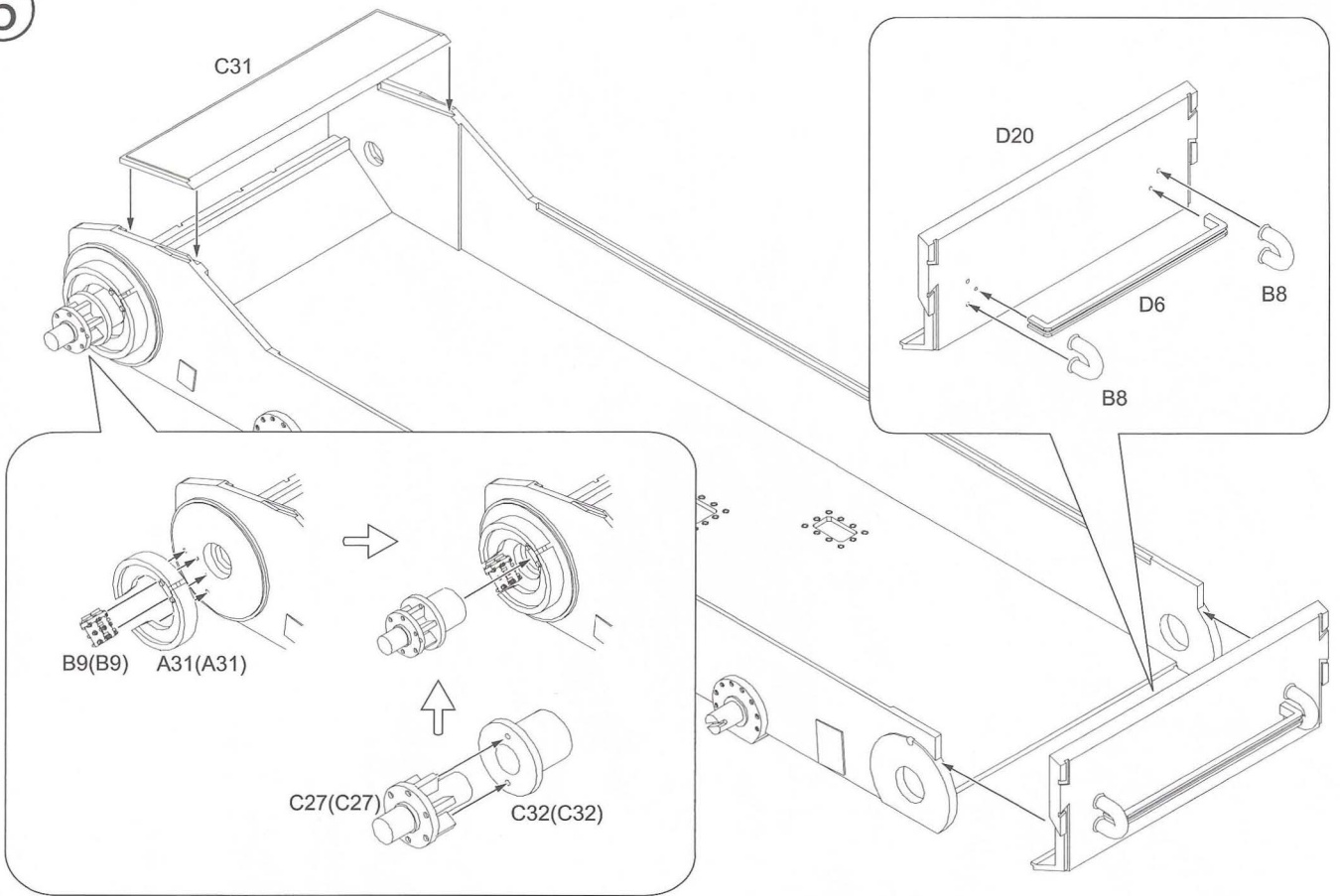

6

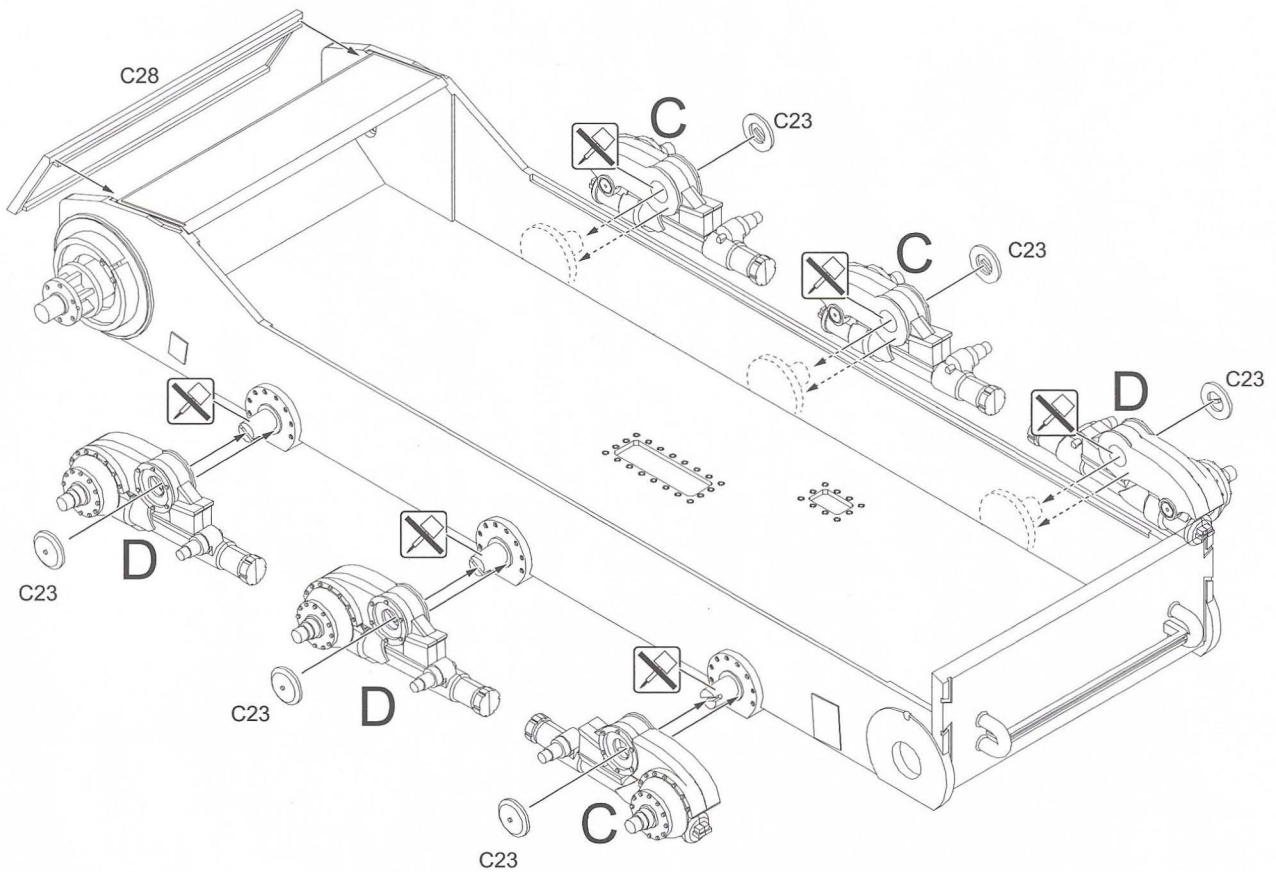

7

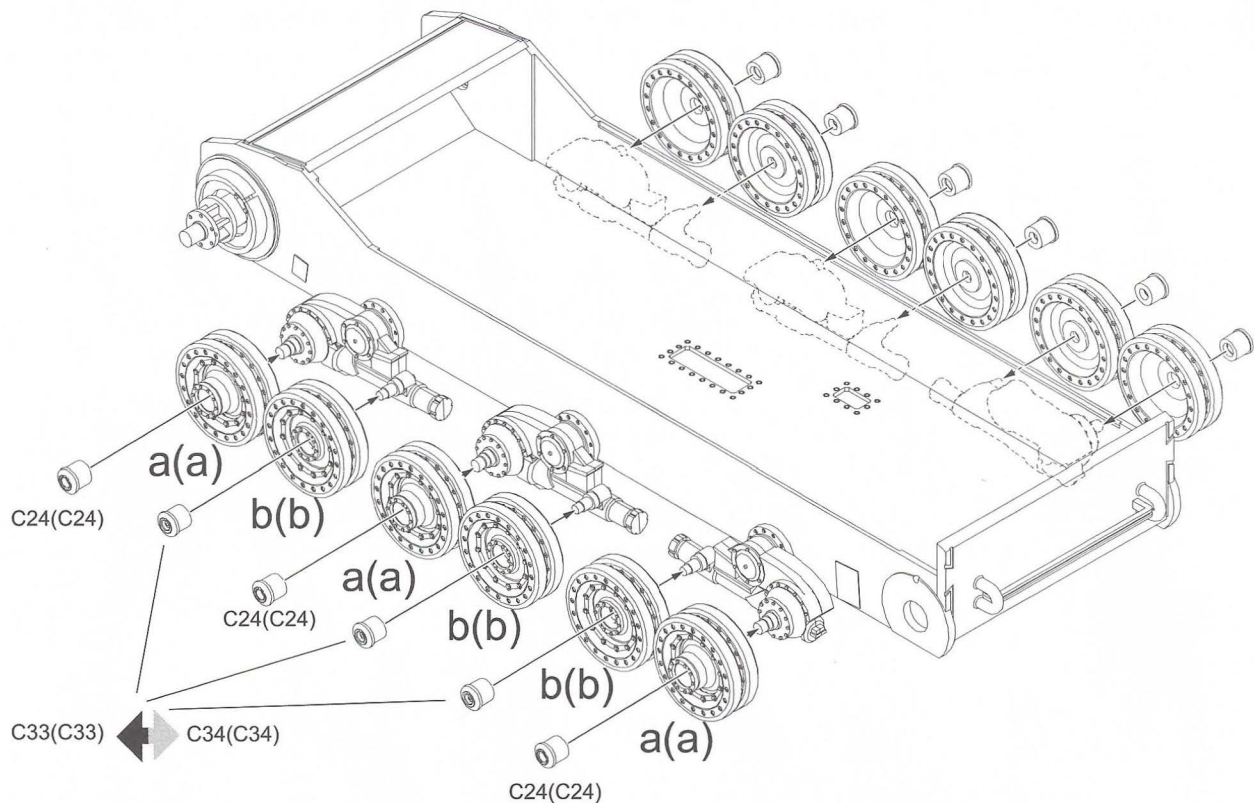

8

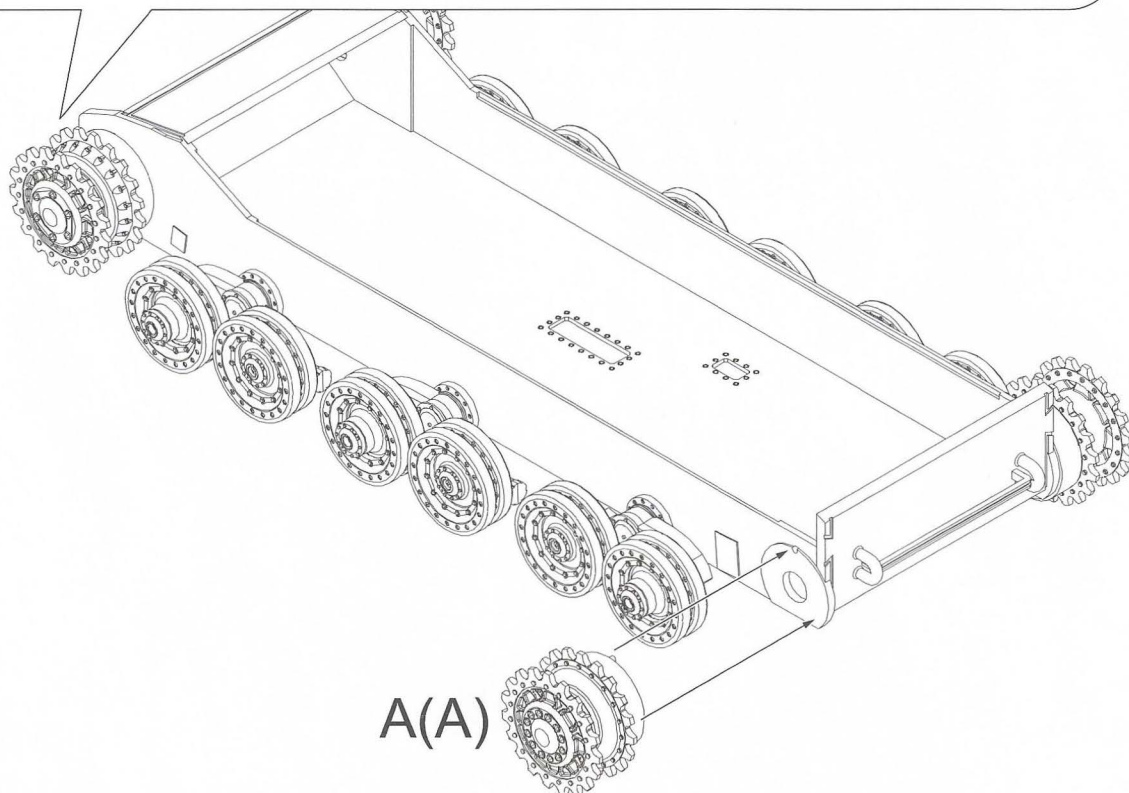
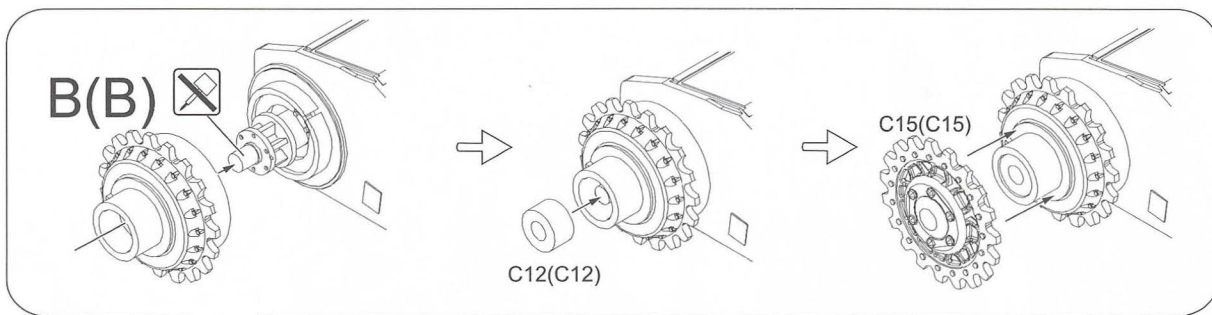

9

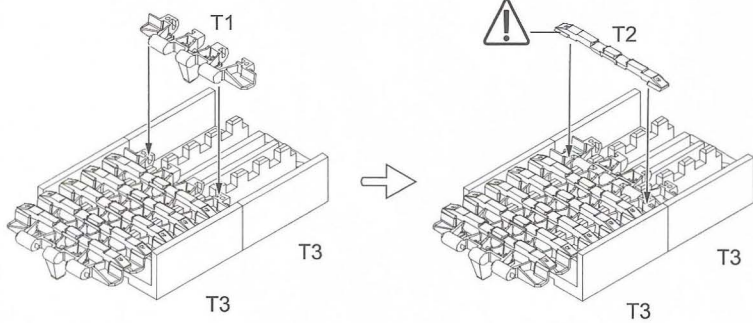
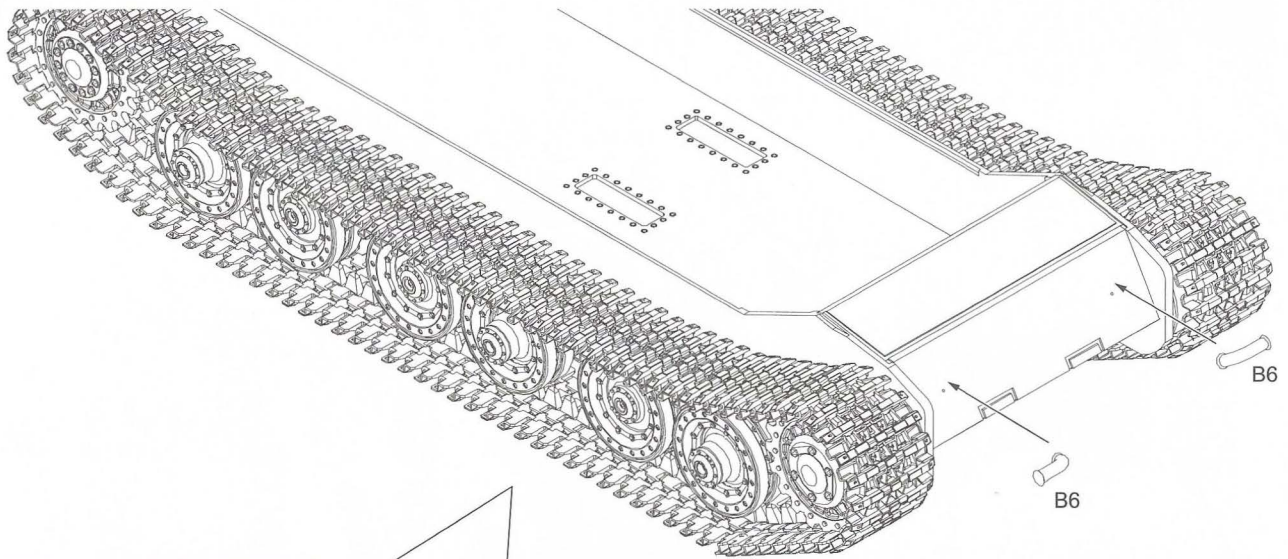

109 track pads for each side.  
片側109枚のキマタビラを使用。  
每側需要109块履带板。

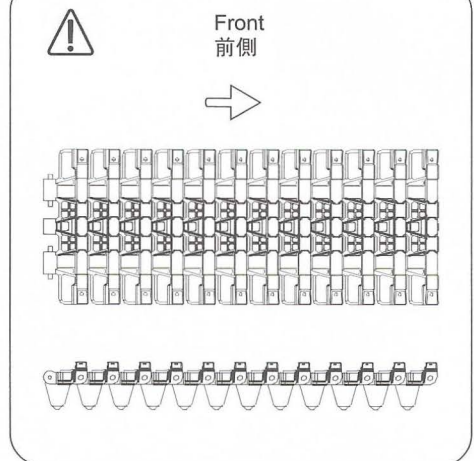

10

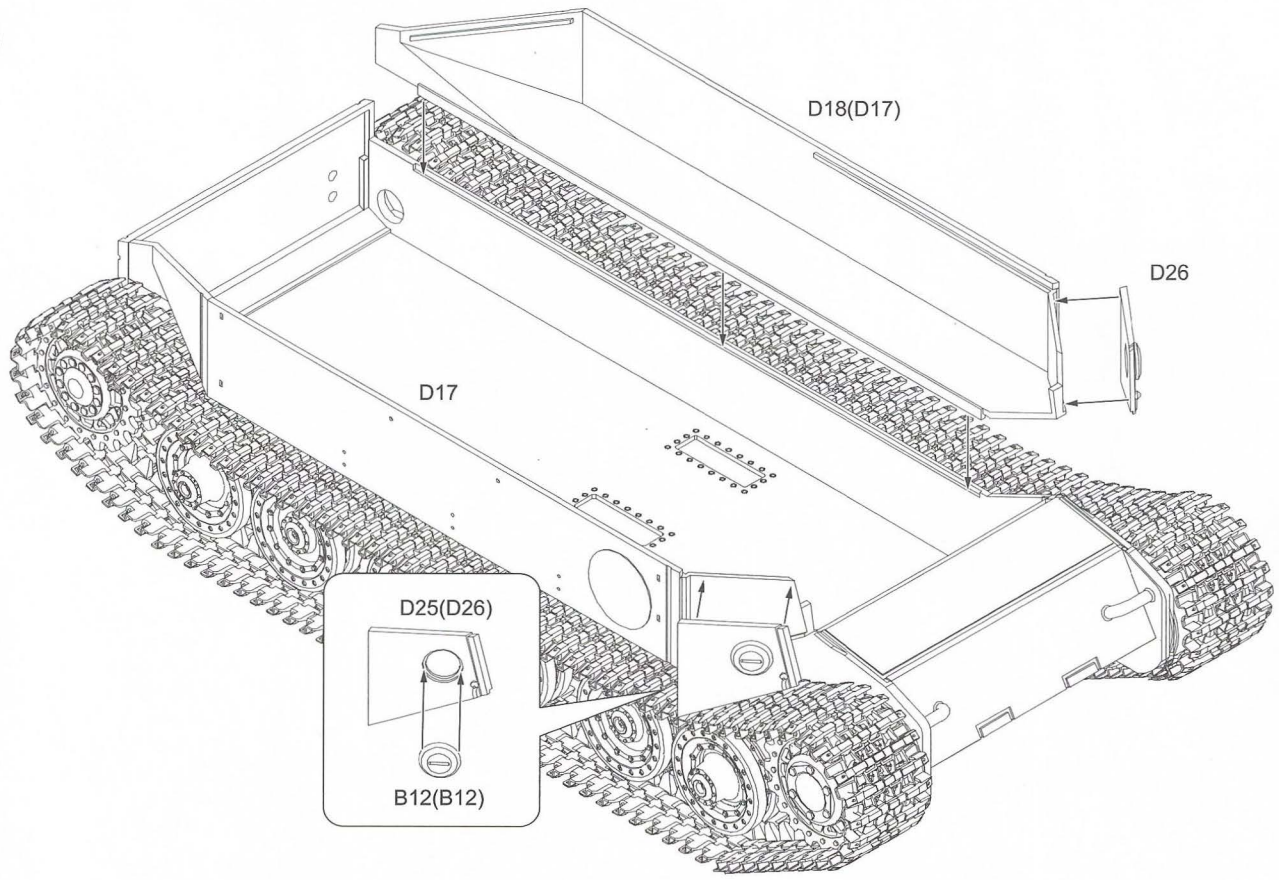

11

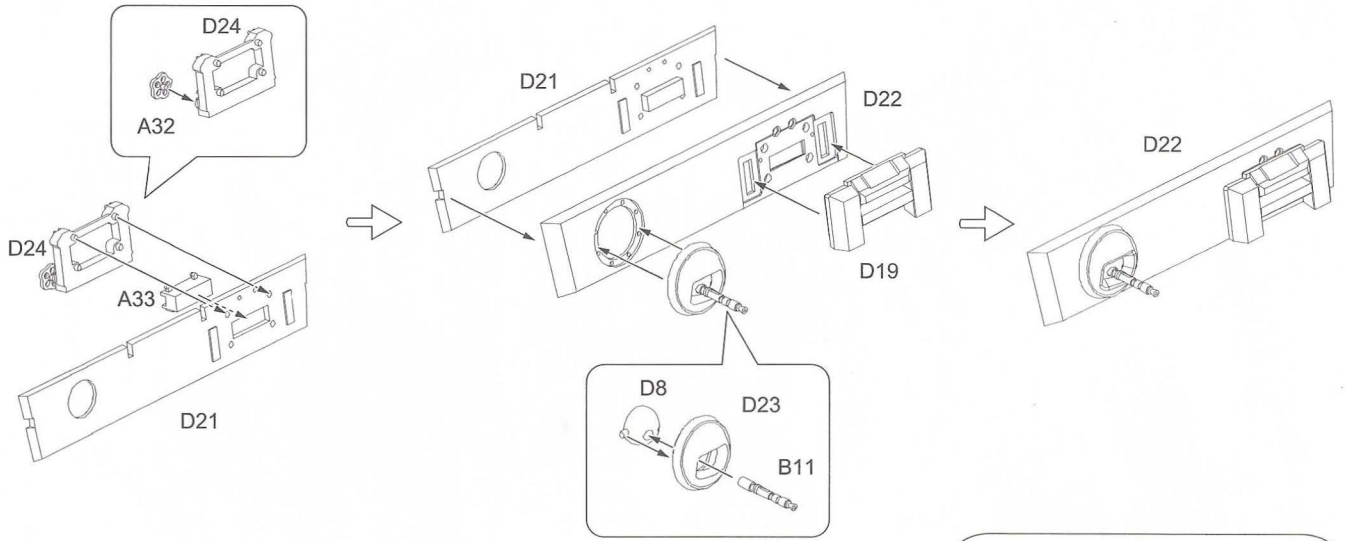

12

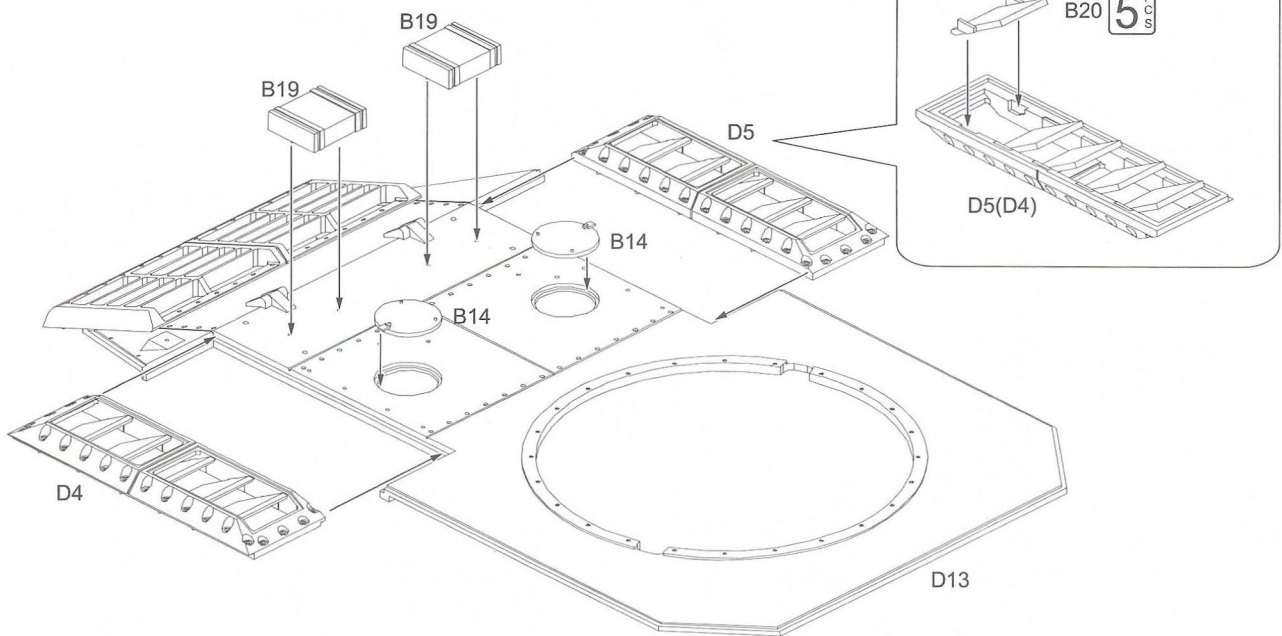

13

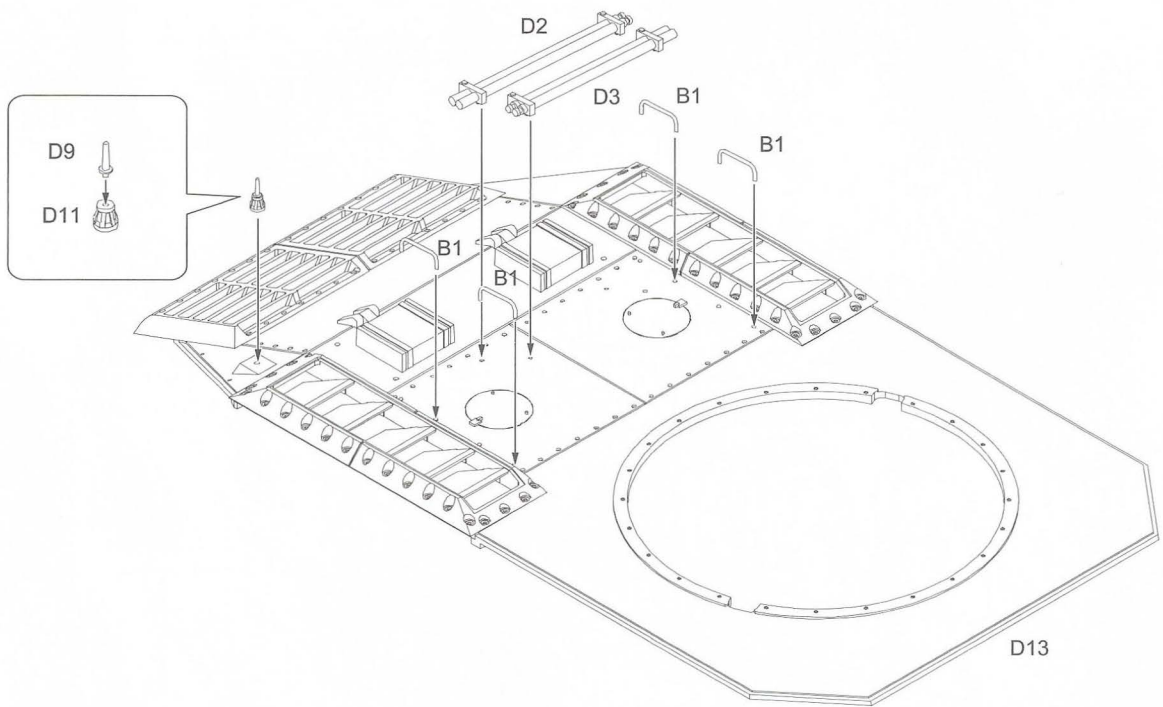



14

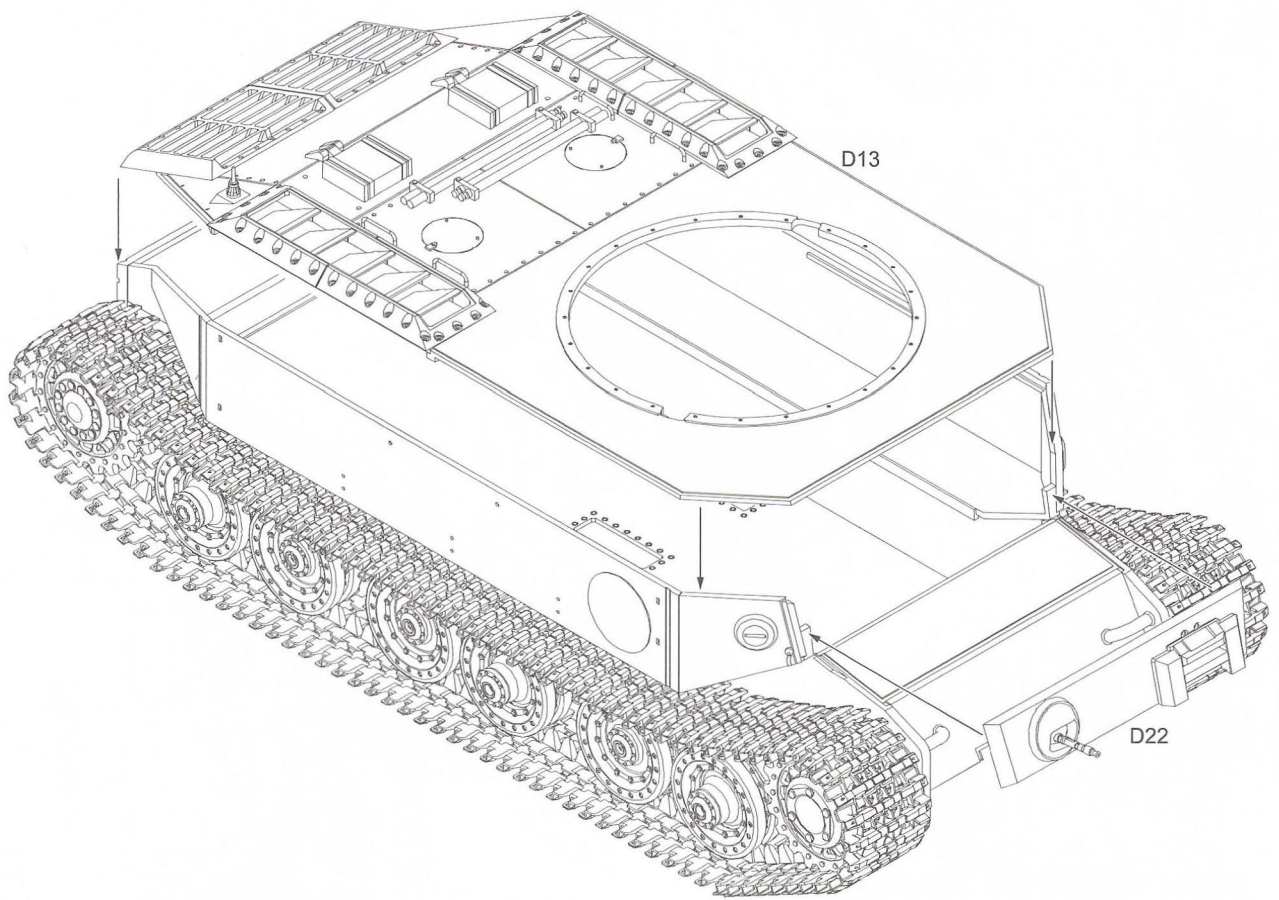

15

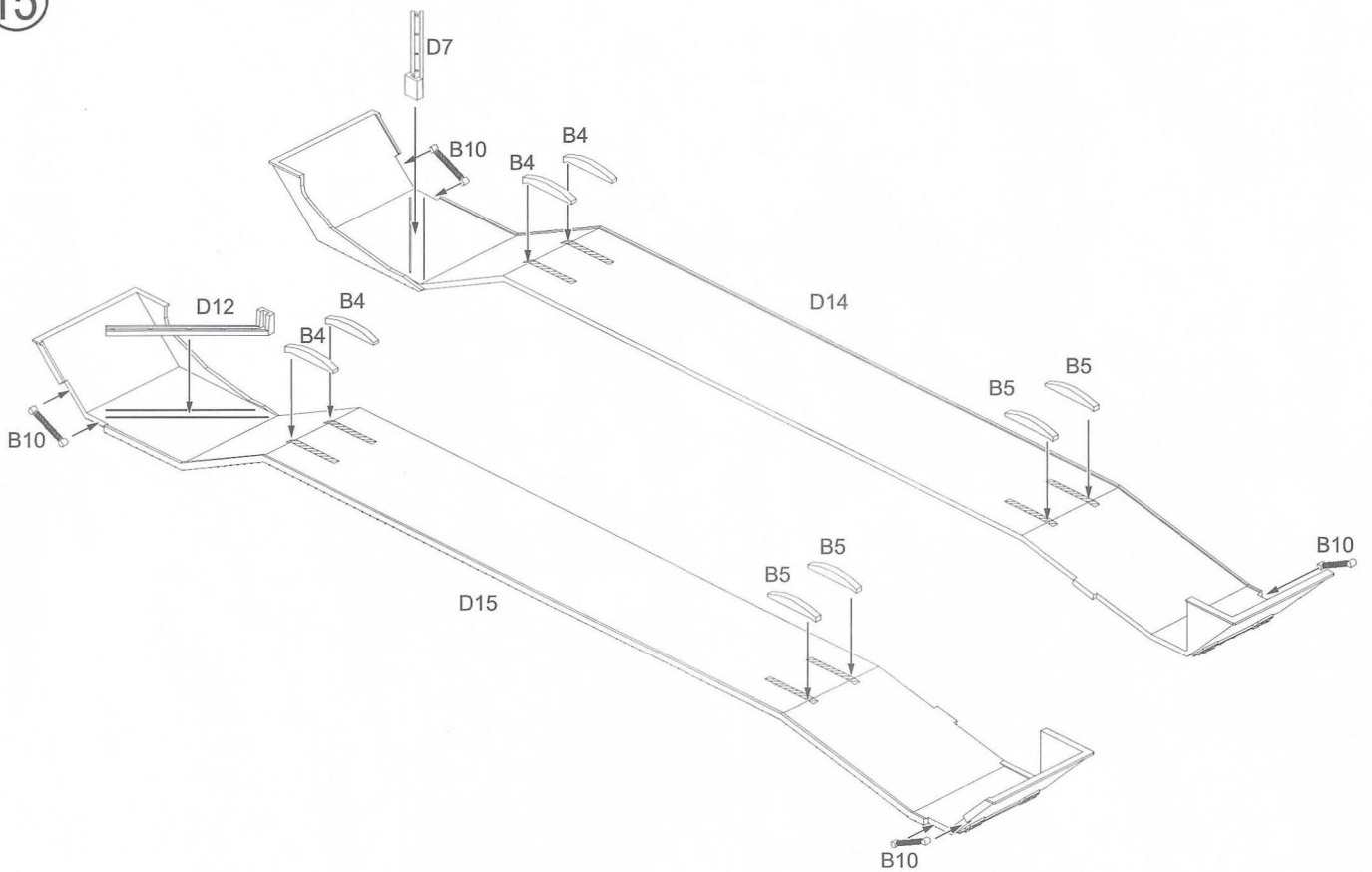

16

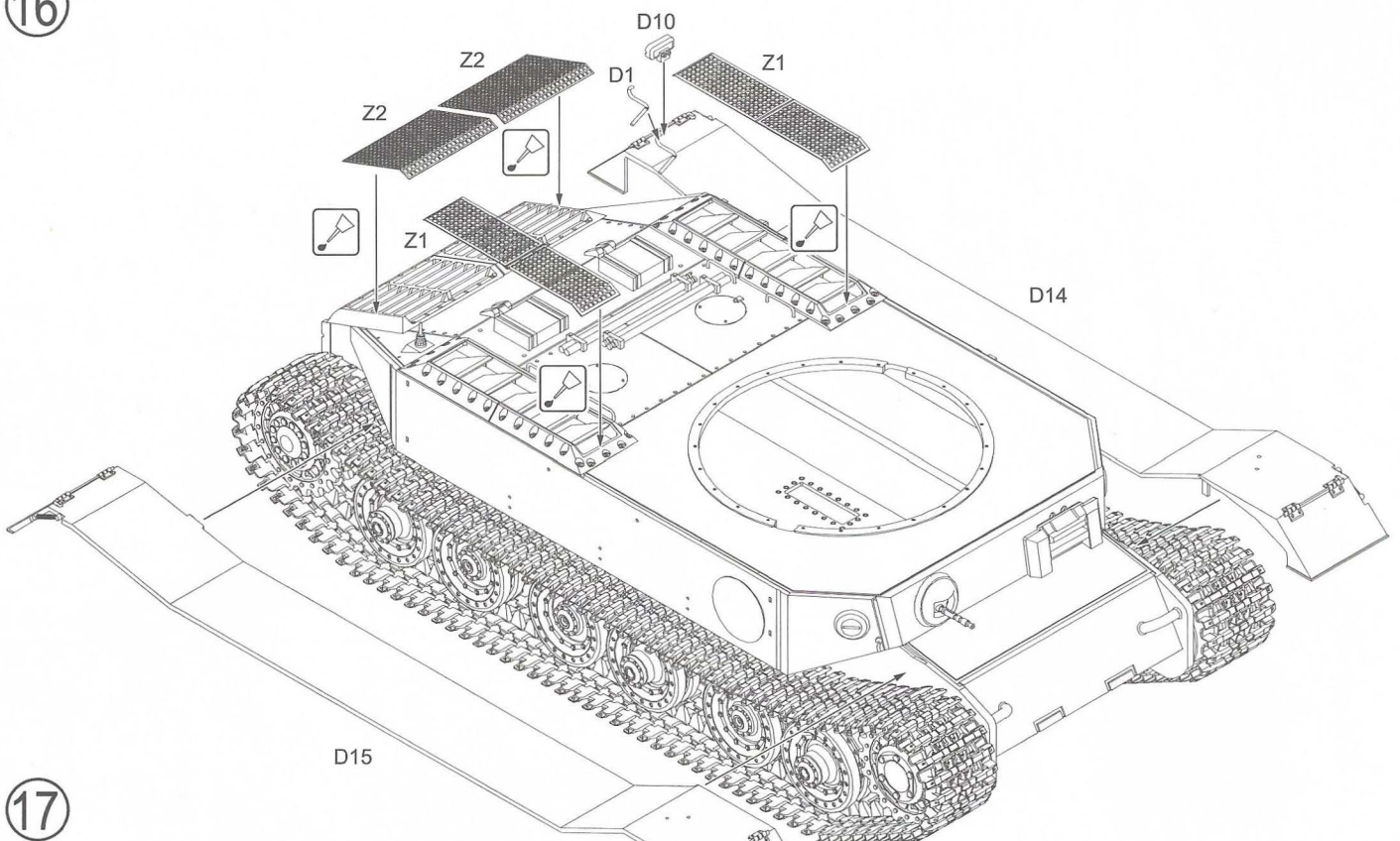

17

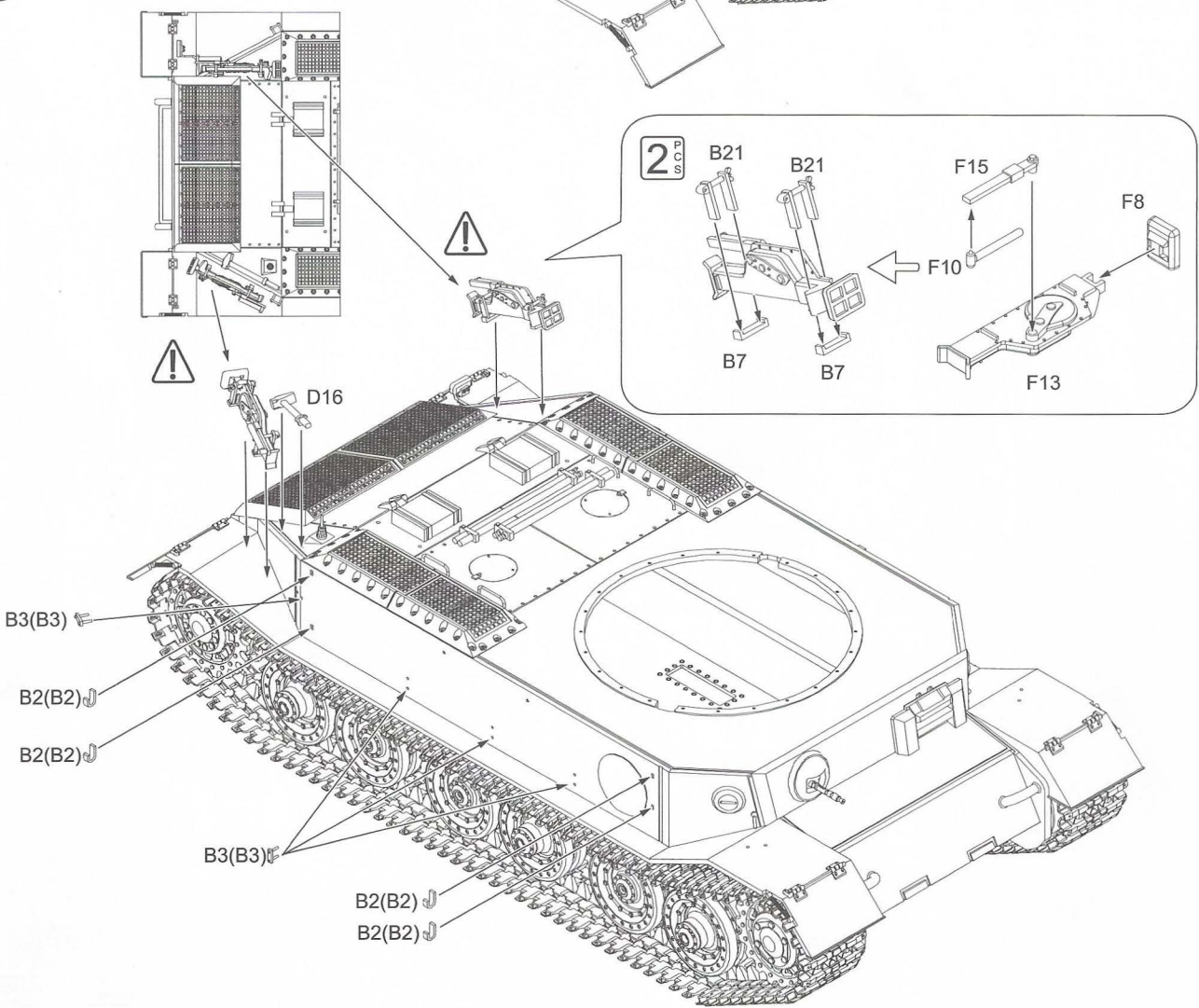

18

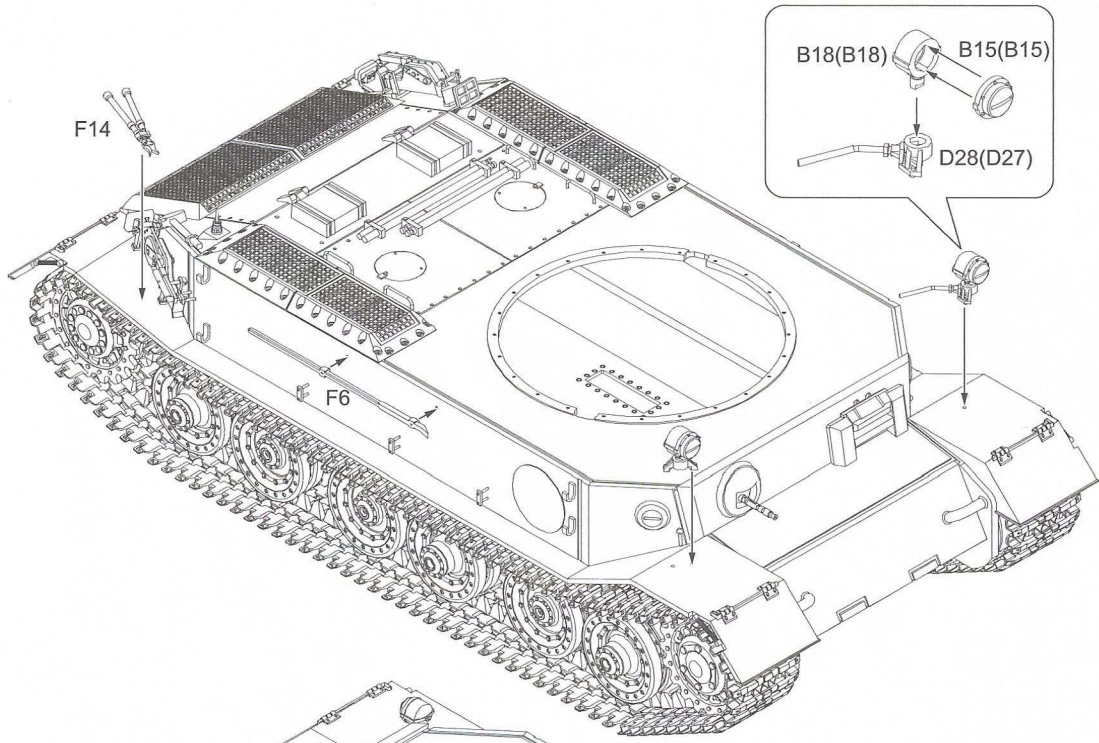

19

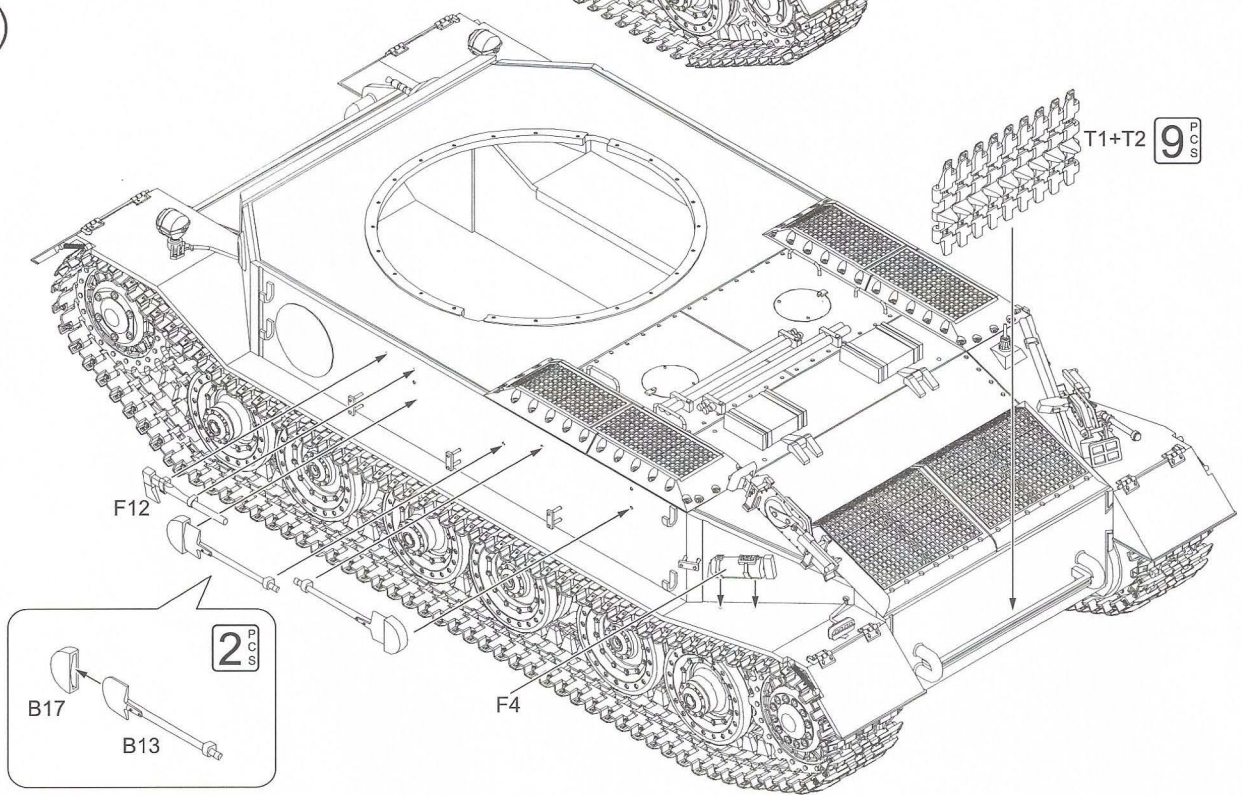

20

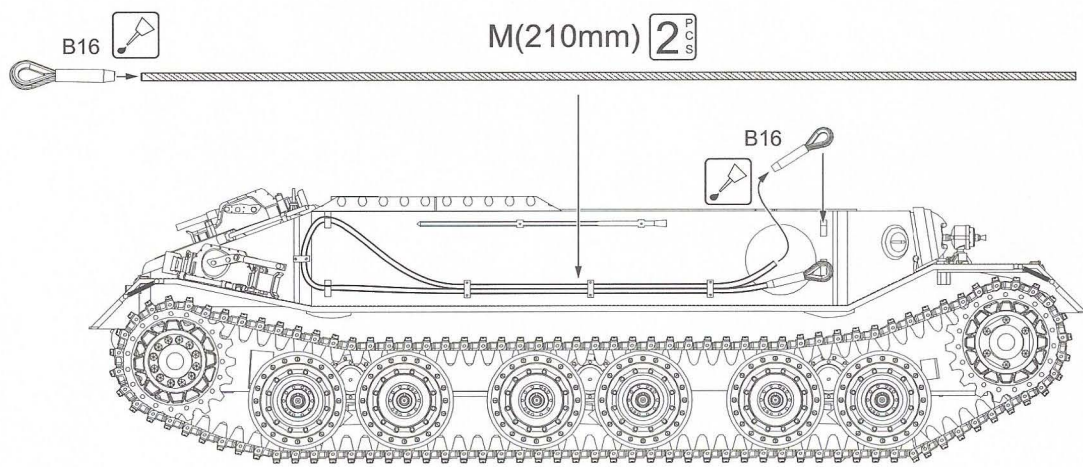

21

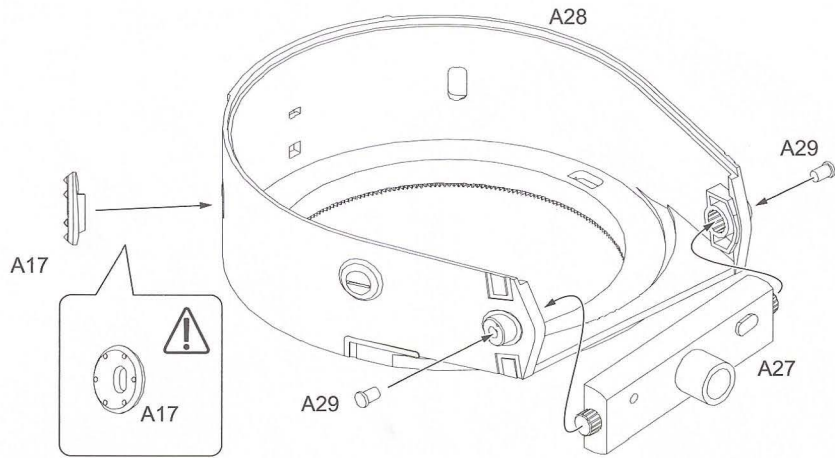

22

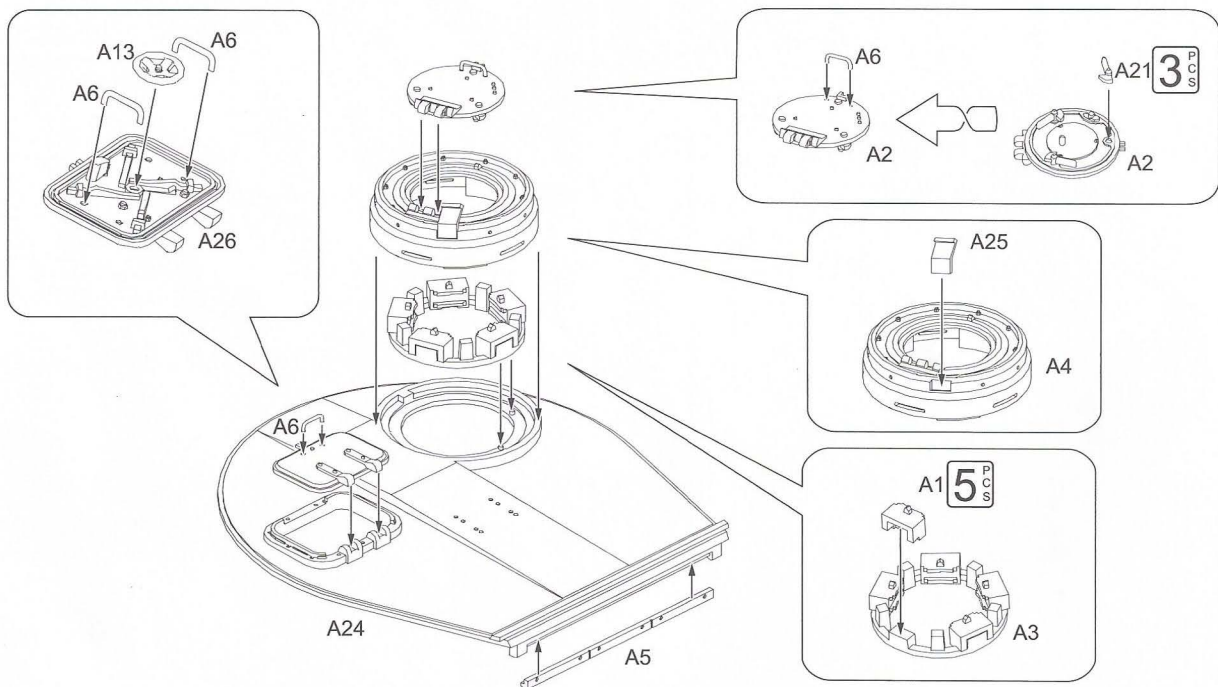

23

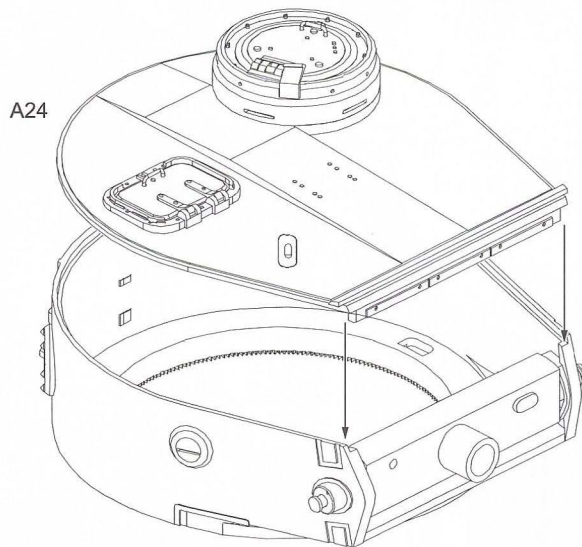

24

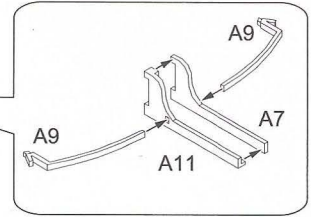
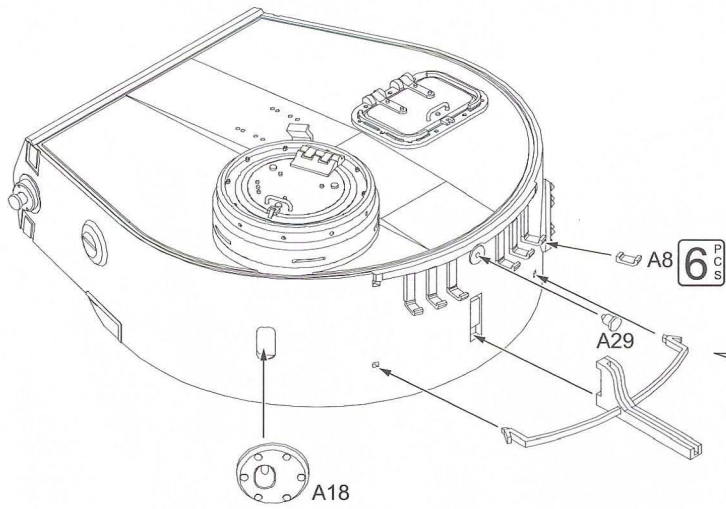

25

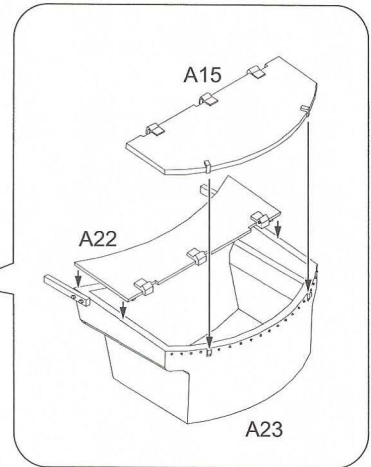
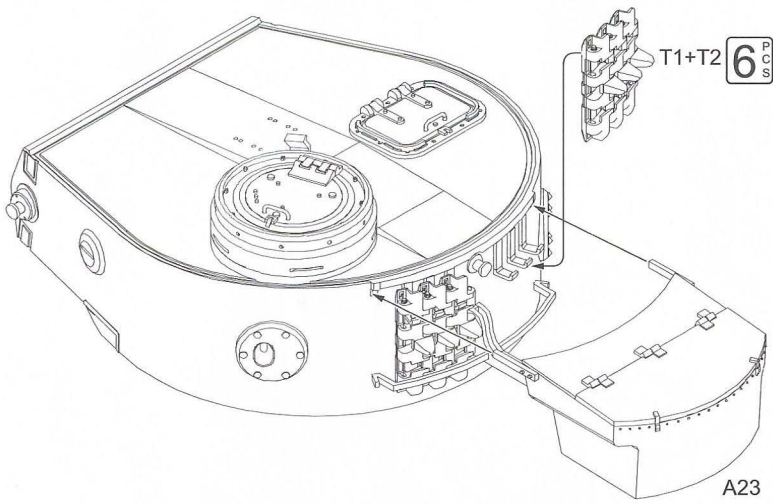

26

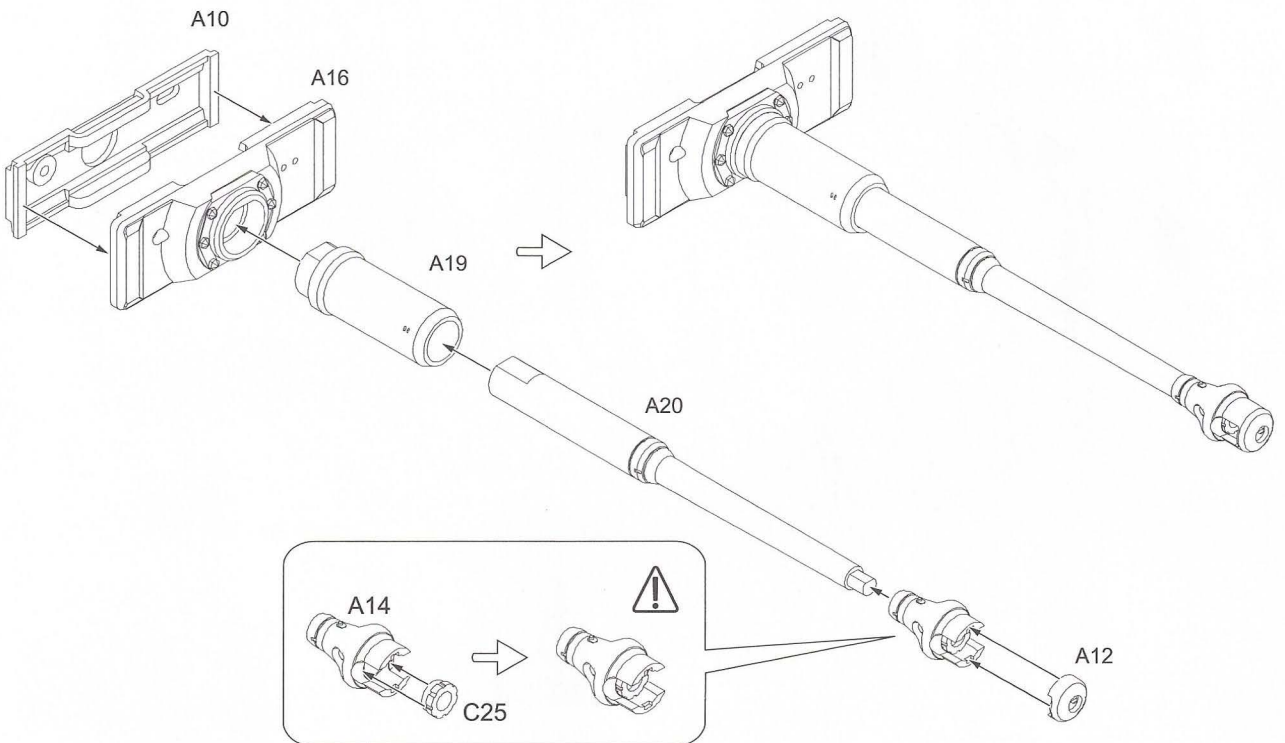

27

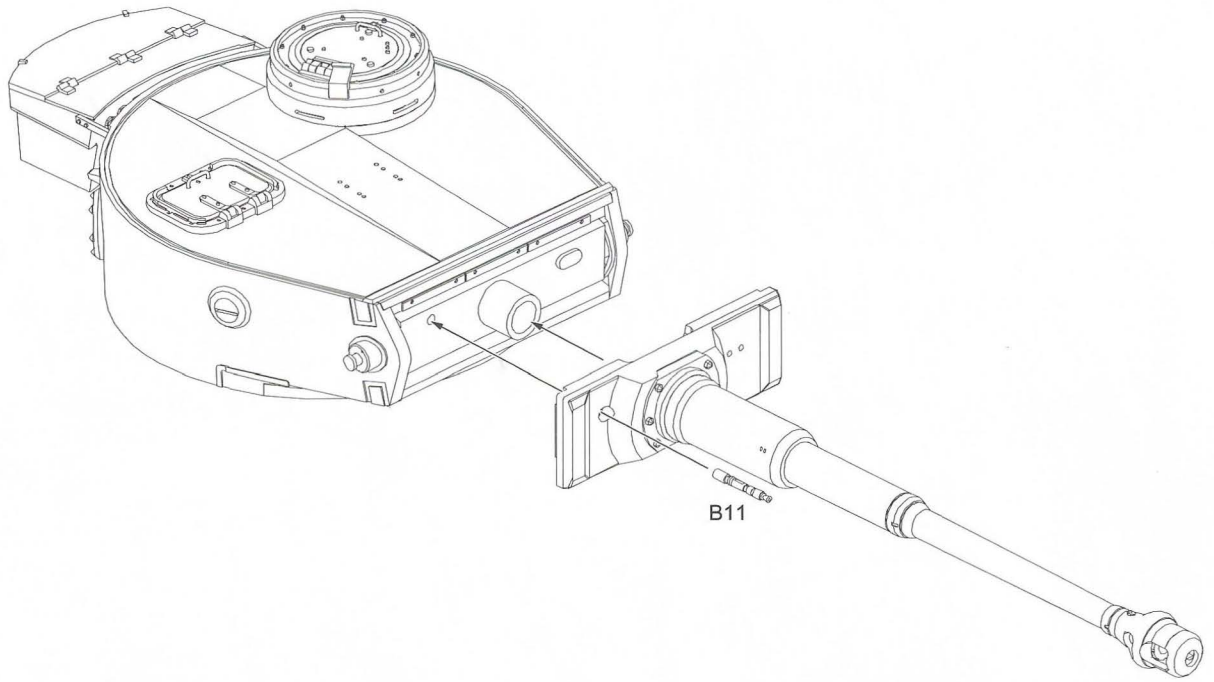

28

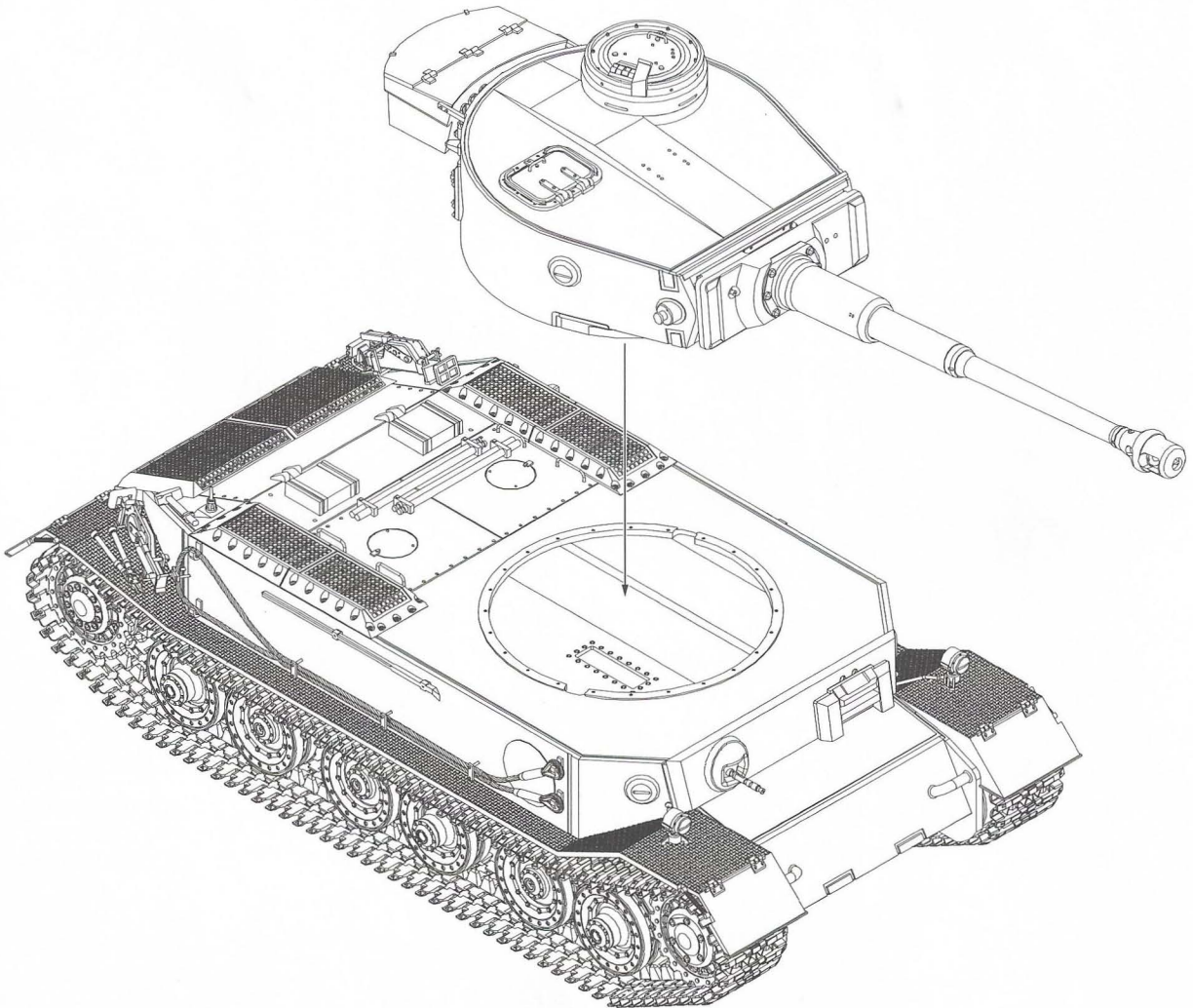

## Painting and Marking Guide

A.MIG 035

Dark Tracks

A.MIG 037

New Wood

A.MIG 045

Gun Metal

A.MIG 008

Dunkelgrau

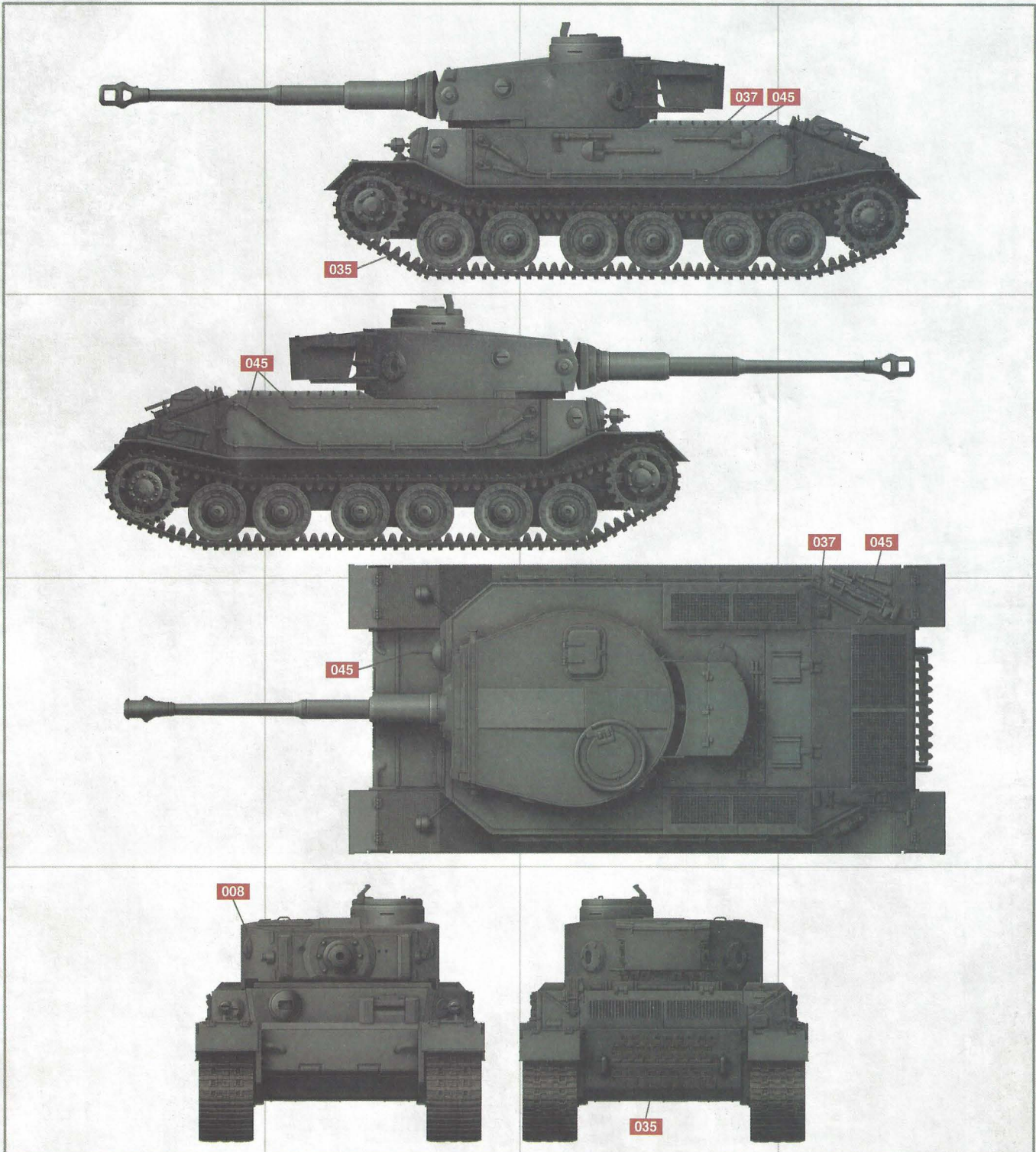

### WEATHERING STEPS WITH AMMO PRODUCTS

#### 1 GENERAL WASH

A.MIG-1506 Blue Wash for Panzer Grey

#### 2 FILTER

A.MIG-1509 Blue for Dark Grey

#### 3 STREAKING

A.MIG-1202 Streaking Grime for Panzer Grey

#### 4 TRACK WASH

A.MIG-1002 Tracks Wash

#### 5 DUST

A.MIG-3004 Europe Earth

#### 6 SPLASHES

A.MIG-1753 Turned Dirt

#### 7 HEAVY MUD

A.MIG-1704 Heavy Earth

#### 8 GREASE & OIL

A.MIG-1408 Fresh Engine Oil

## Painting and Marking Guide

A.MIG 035

Dark Tracks

A.MIG 037

New Wood

A.MIG 045

Gun Metal

A.MIG 003

Resedagrün

A.MIG 012

Dunkelgelb Aus '44 DG III

A.MIG 015

Schokobraun



### WEATHERING STEPS WITH AMMO PRODUCTS

#### 1 GENERAL WASH

A.MIG-1000 Brown Wash for Dark Yellow

#### 3 STREAKING

A.MIG-1203 Streaking Grime

#### 5 DUST

A.MIG-3013 Rubble

#### 7 HEAVY MUD

A.MIG-1703 Moist Ground

#### 2 FILTER

A.MIG-1510 Tan for 3 Tone Camo

#### 4 TRACK WASH

A.MIG-1002 Tracks Wash

#### 6 SPLASHES

A.MIG-1752 Loose Ground

#### 8 GREASE & OIL

A.MIG-1408 Fresh Engine Oil



15 14 13 12 11 10 9 8 7 6 5 4 3 2 1

1 2 3 4 5 6 7 8 9 0

①

1 2 3 4 5 6 7 8 9 0

②

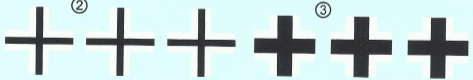

③



Made in china

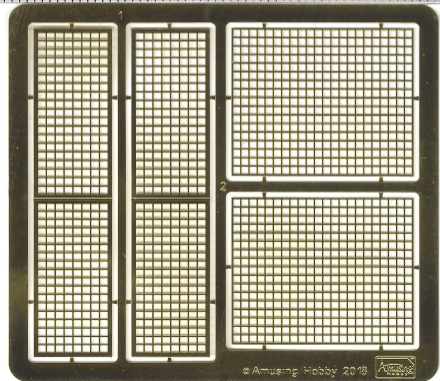

© Amusing Hobby 2018

