



И-16 тип 17 Советский истребитель II МВ

Одним из первых серийных истребителей-монопланов с убирающимися шасси был И-16, разработанный в ОКБ Н.Н. Поликарпова.

Первый полет самолета состоялся 30 декабря 1934 г.

Модификация «тип 17» с вооружением из 2 пушек ШВАК, 2 пулеметов ШКАС и двигателем М-25 находилась в производстве в 1937-1939 гг. Всего было выпущено 341 И-16 тип 17. Эти истребители участвовали в конфликте на реке Халхин-Гол и в советско-финской войне.

Летом 1941 года И-16 составляли основу советской истребительной авиации. Они участвовали в воздушных боях на всех участках Советско-германского фронта.

Тактико-технические характеристики И-16 тип 17

Длина, мм	6,074
Размах крыла, м	9,004
Взлетный вес, кг	1790
Двигатель	М-25, 750 л.с.
Максимальная скорость, км/ч	450
Потолок, м	8400
Дальность, км	440
Вооружение	2 20-мм пушки ШВАК, 2 7,62-мм пулемета ШКАС

ВНИМАНИЕ!

Перед сборкой внимательно прочитать руководство по монтажу. Каждая деталь пронумерована. Соблюдать последовательность монтажа. Необходимые рабочие инструменты: нож и напильник для зачистки деталей; резиновая лента, клейкая лента и зажимы для сушки белья для прижимания склеиваемых деталей. Детали из пластика очистить в растворе мягкого моющего средства и высушить на воздухе для того, чтобы краска и переводные картинки лучше прилипали. Перед приклеиванием проверить, подходят ли детали; клей наносить экономно. Хром и краску удалить с поверхностей склеивания. Небольшие детали покрасить перед тем, как они будут удалены из рамок. Краску необходимо хорошо просушить, только после этого продолжать сборку. Каждую соответствующую переводную картинку отдельно вырезать и примерно на 20 секунд окунуть в теплую воду. На обозначенном месте картинку отделить от бумаги и прижать промокающей бумагой.

ИСПОЛЗУЕМЫЕ КРАСКИ / USED COLORS:

	Revell	Tamiya		
A	108	XF1	Черный, матовый	Flat Black
B	168	XF61	Зеленый, матовый	Dark Green
C	119	XF23	Светло-голубой, матовый	Flat Light Blue
D	199	XF16	Алюминий	Aluminium
E	157	XF66	Светло-серый, матовый	Light Grey
F	191	X11	Сталь	Steel

I-16 type 17 WWII Soviet Fighter

One of the first monoplane fighter aircraft with retractable landing gear was the I-16, developed in the N.N. Polikarpov Design Bureau.

The maiden flight was in December 30, 1934.

«Type 17» modification with 2 ShVAK cannons and 2 ShKAS MG armament and M-25 engine was in production in 1937-1939. It were produced 341 I-16 type 17.

Those fighters took part in Khalkhin Gol conflict and Soviet-Finnish war.

In the summer of 1941 I-16 fighters were the basis of Soviet Fighter Aviation. They participated in air battles in all sectors of the Soviet-German Front.

Tactical and Technical Specifications of the I-16 type 17

Length, mm	6,074
Wingspan, m	9,004
Start Weight, kg	1790
Engine.....	M-25, 750 hp
Max. Speed, km/h.....	450
Service Ceiling, m.....	8400
Range, km	440
Armament.....	2 20- mm ShKAS cannons, 2 7,62 mm ShKAS machine guns

CAUTION!

Read the instructions thoroughly prior to assembly. Each component is numbered. Adhere to specified sequence of assembly. Tools required: knife and file for removal of components from frame; rubber bond, adhesive tape and clothes pegs for clamping components together after applying adhesive. Clean plastic components in a mild detergent solution and allow to air-dry so that paint and transfers adhere better. Prior to applying adhesive, check to see whether the components fit together; apply adhesive sparingly. Remove chrome and paint from the contact surfaces. Paint small components before removing them from the frame. Allow paint to dry well, and only then continue to assemble. Cut out each transfer individually and immerse in warm water for approx. 20 seconds. Slide transfer off paper and into designated position, then press on with blotting paper.

01 СТАДИЯ СБОРКИ
ASSEMBLY STEP

NE НЕ КЛЕИТЬ
DO NOT CEMENT

? ПРОИЗВОЛЬНЫЙ ВЫБОР
OPTIONAL

x2 СДЕЛАТЬ ДВЕ ДЕТАЛИ
MAKE 2 PCS

03 СБОРОЧНАЯ ЕДИНИЦА
ASSEMBLY UNIT

■ ПРИ СБОРКЕ НЕ ИСПОЛЬЗУЕТСЯ
PARTS NOT FOR USE

A ИСПОЛЗУЕМАЯ КРАСКА
USED COLOR

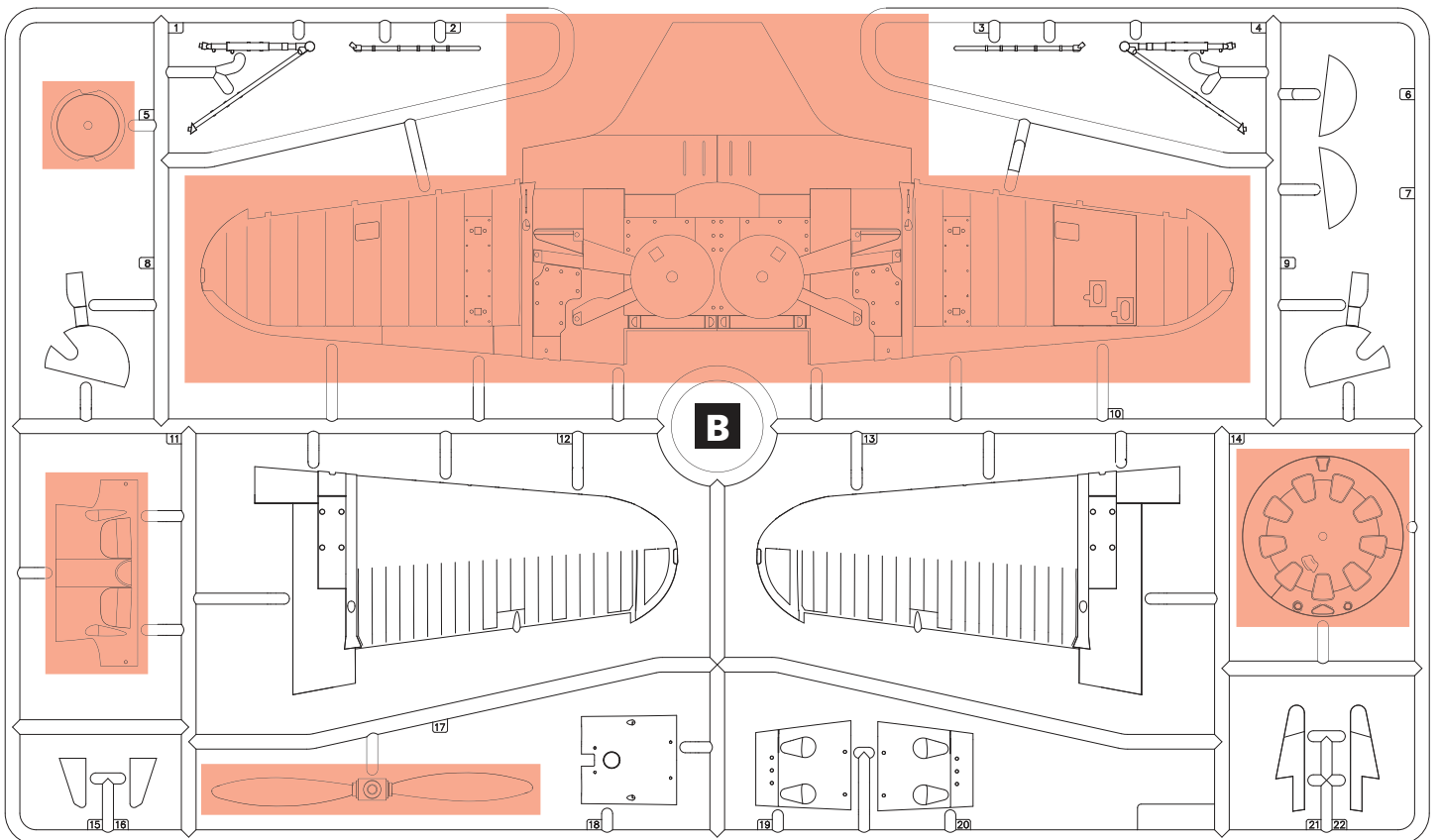
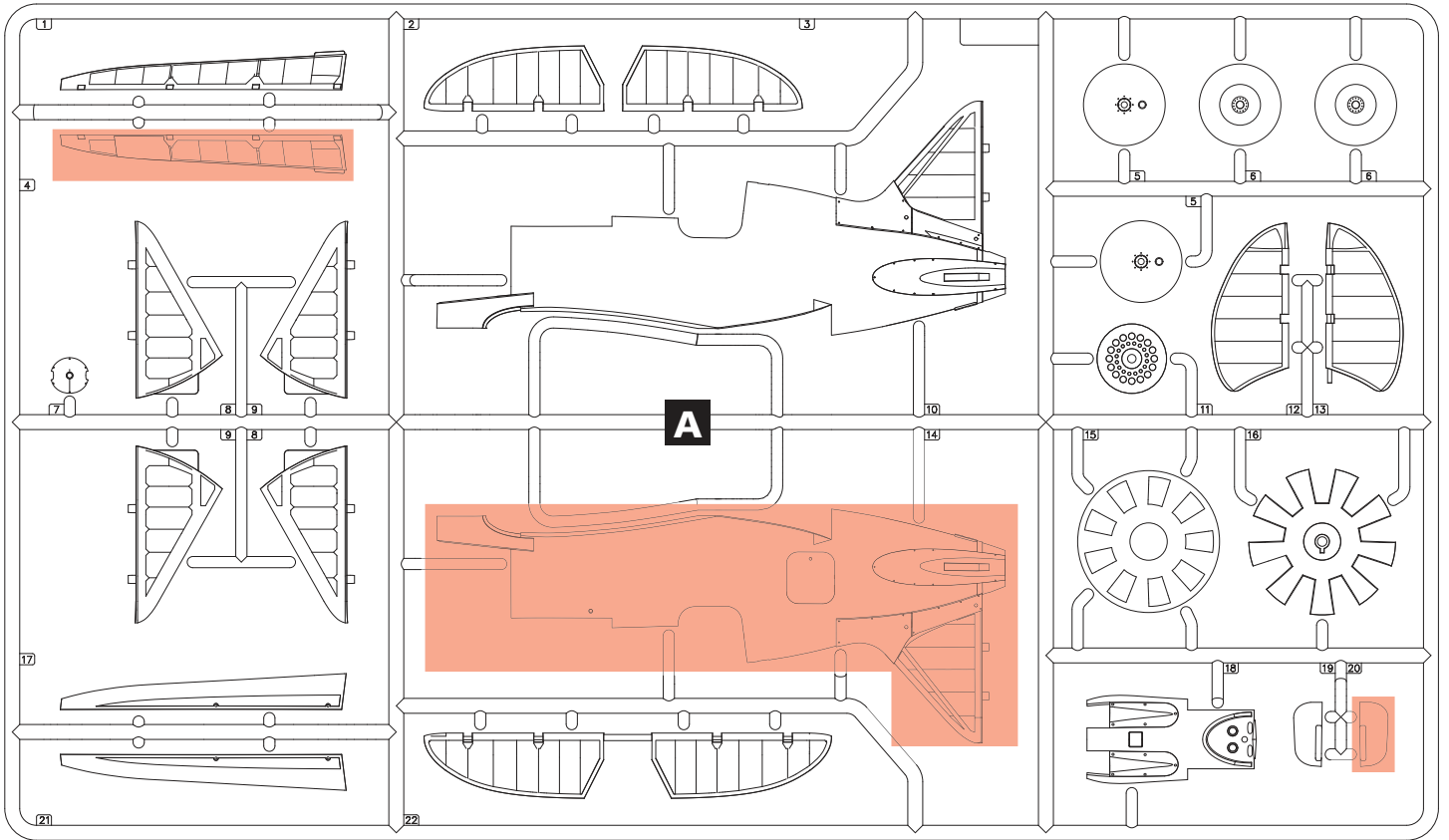

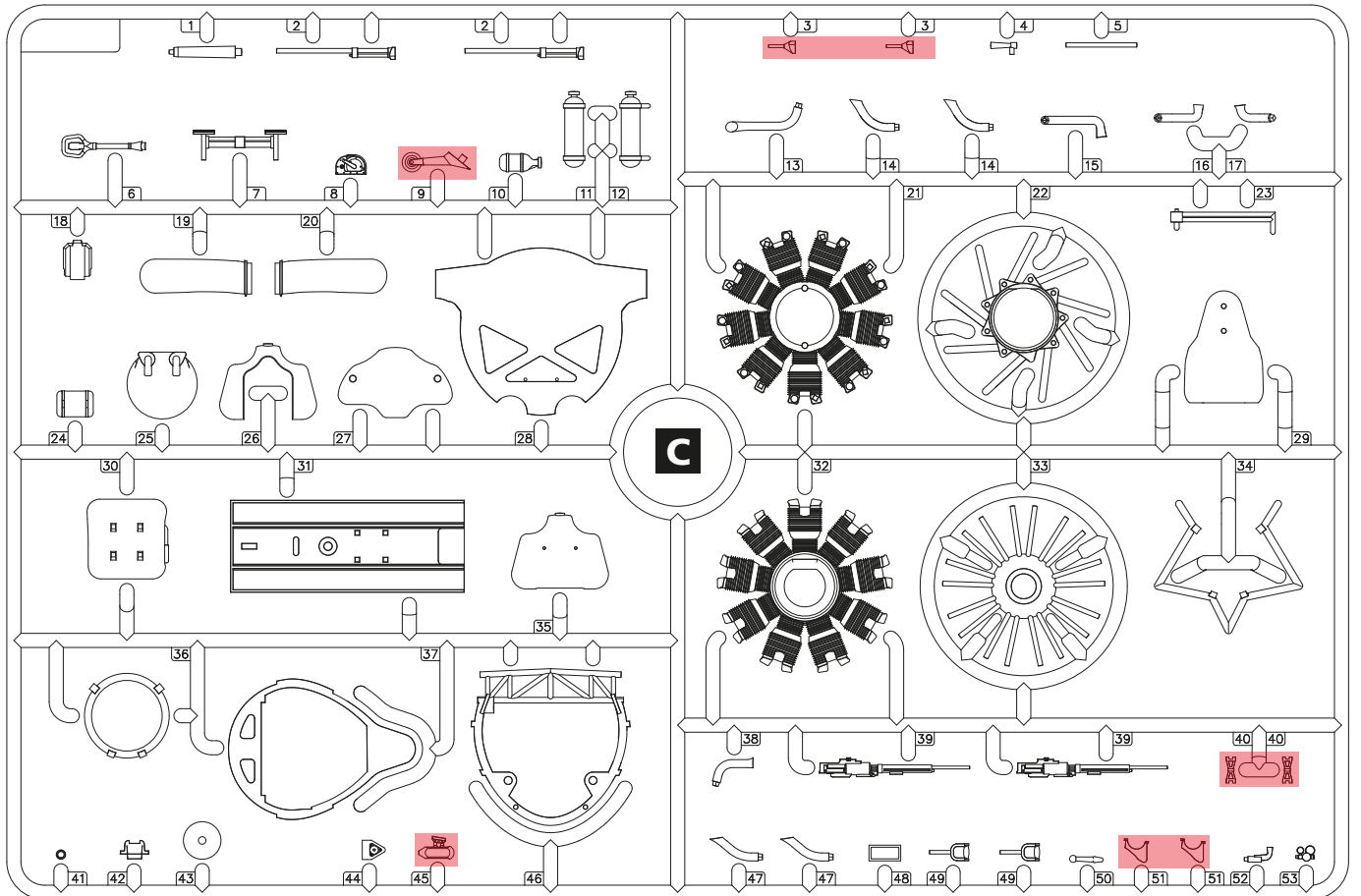
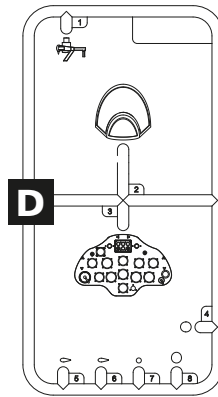
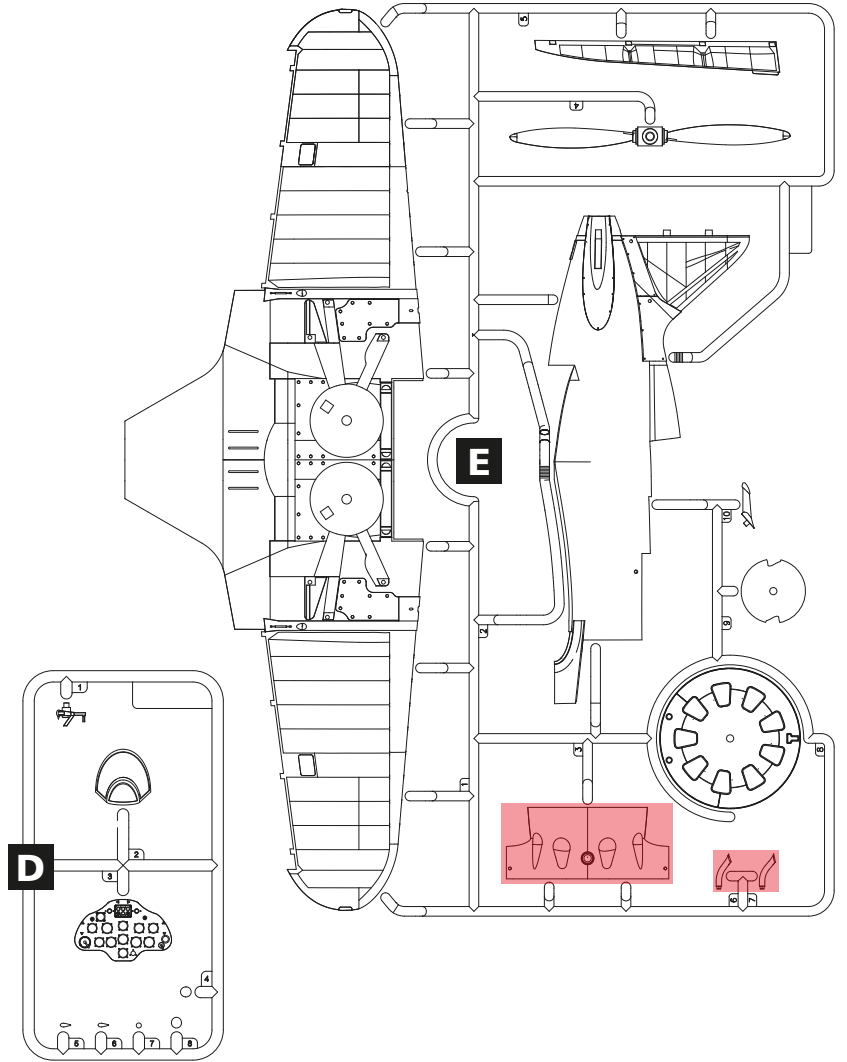
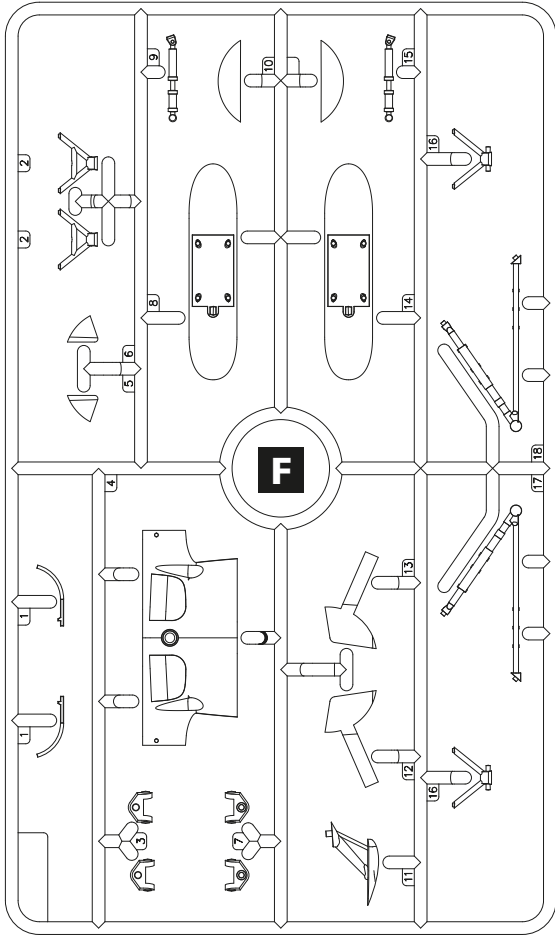

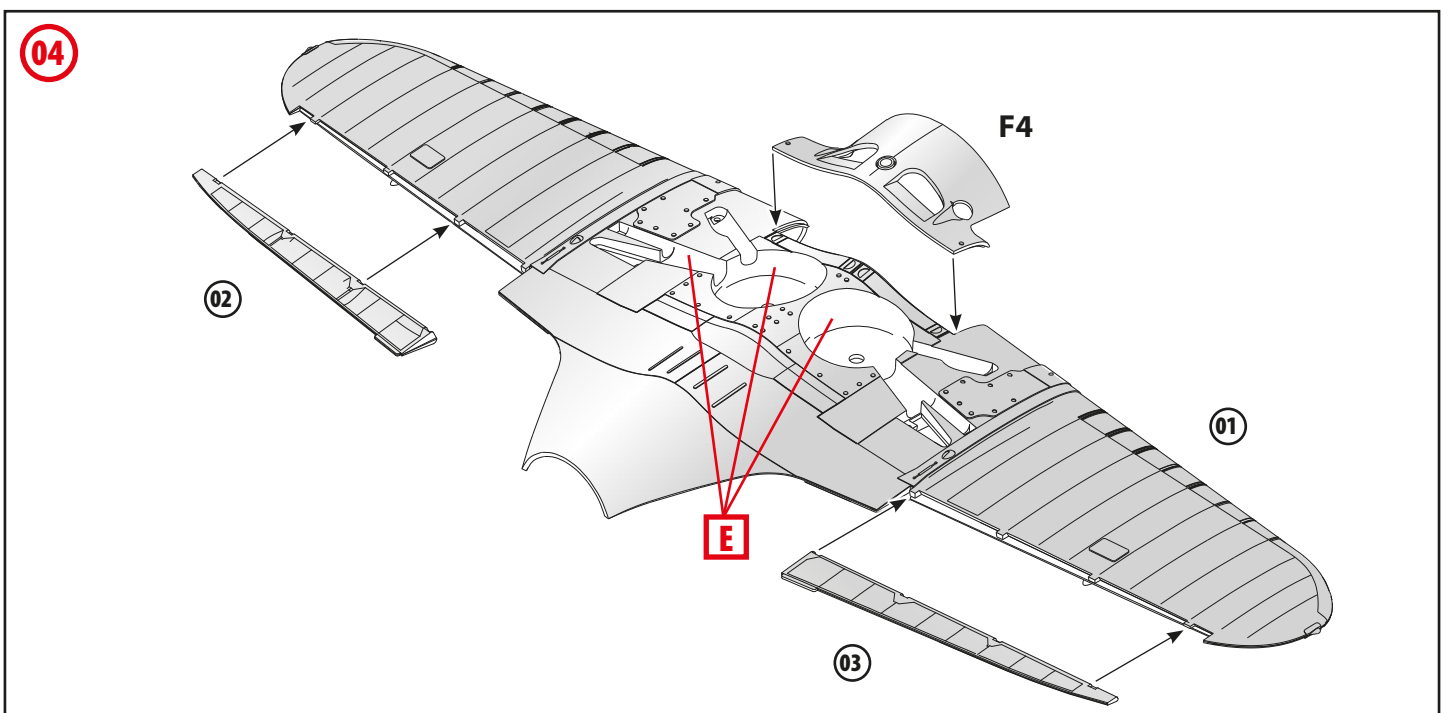
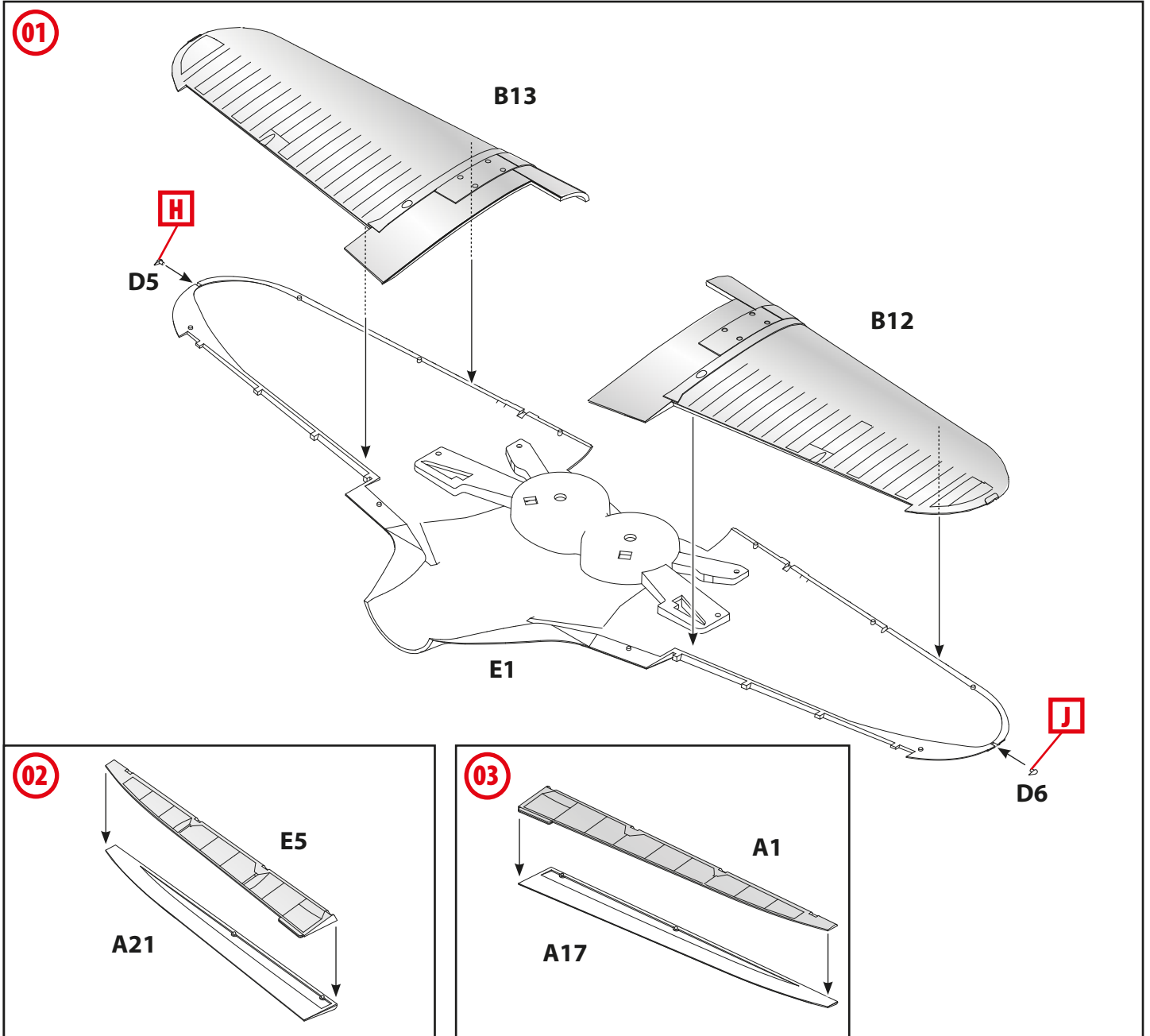

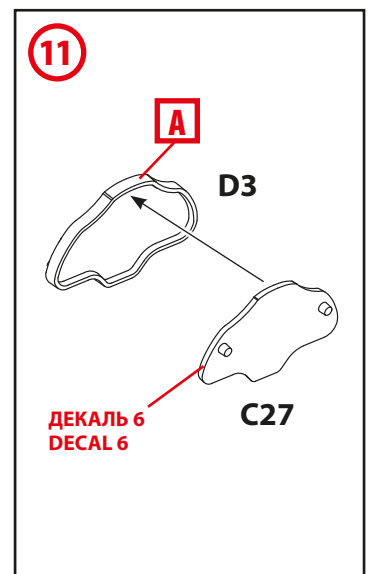
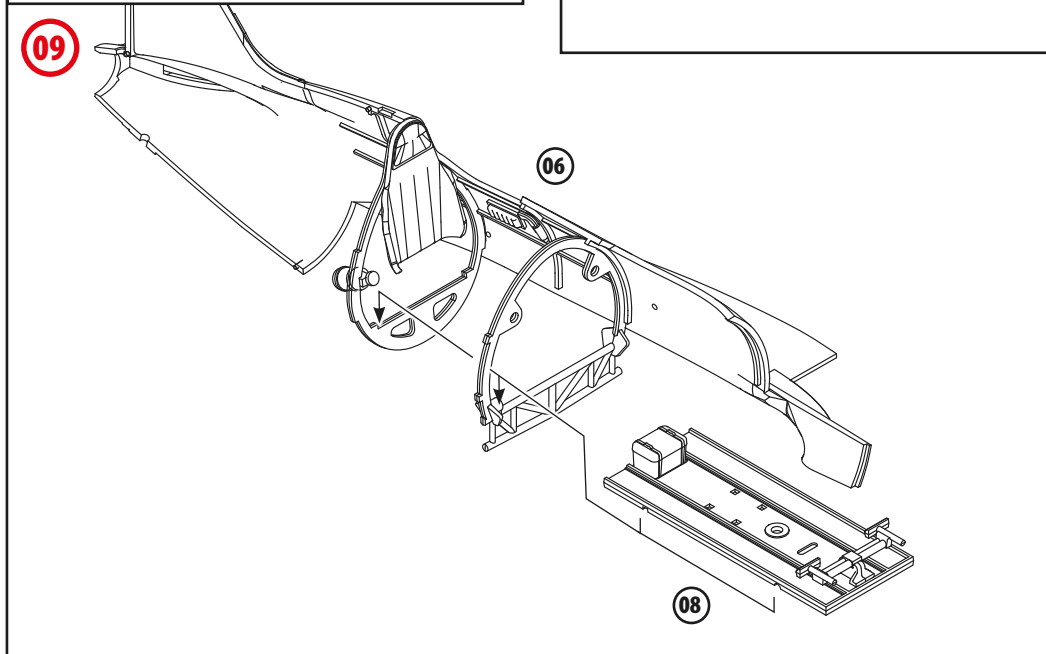
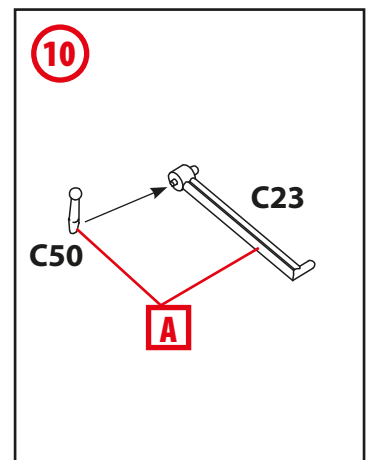
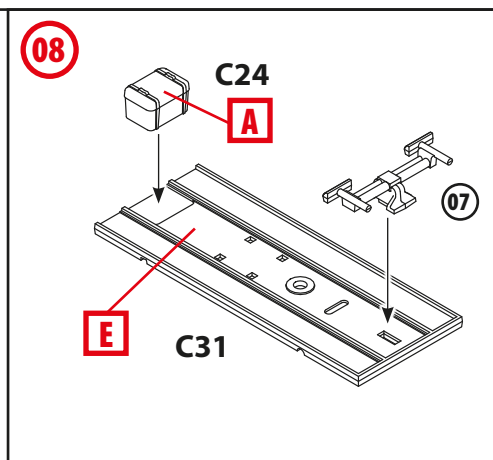
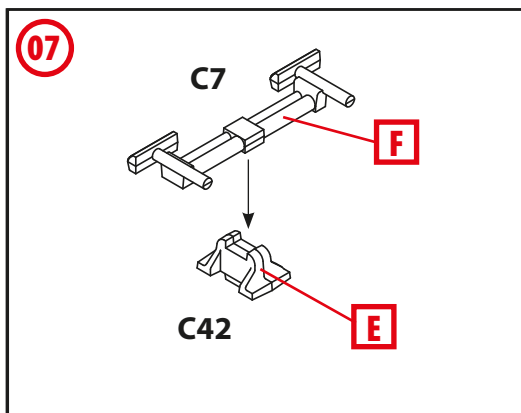
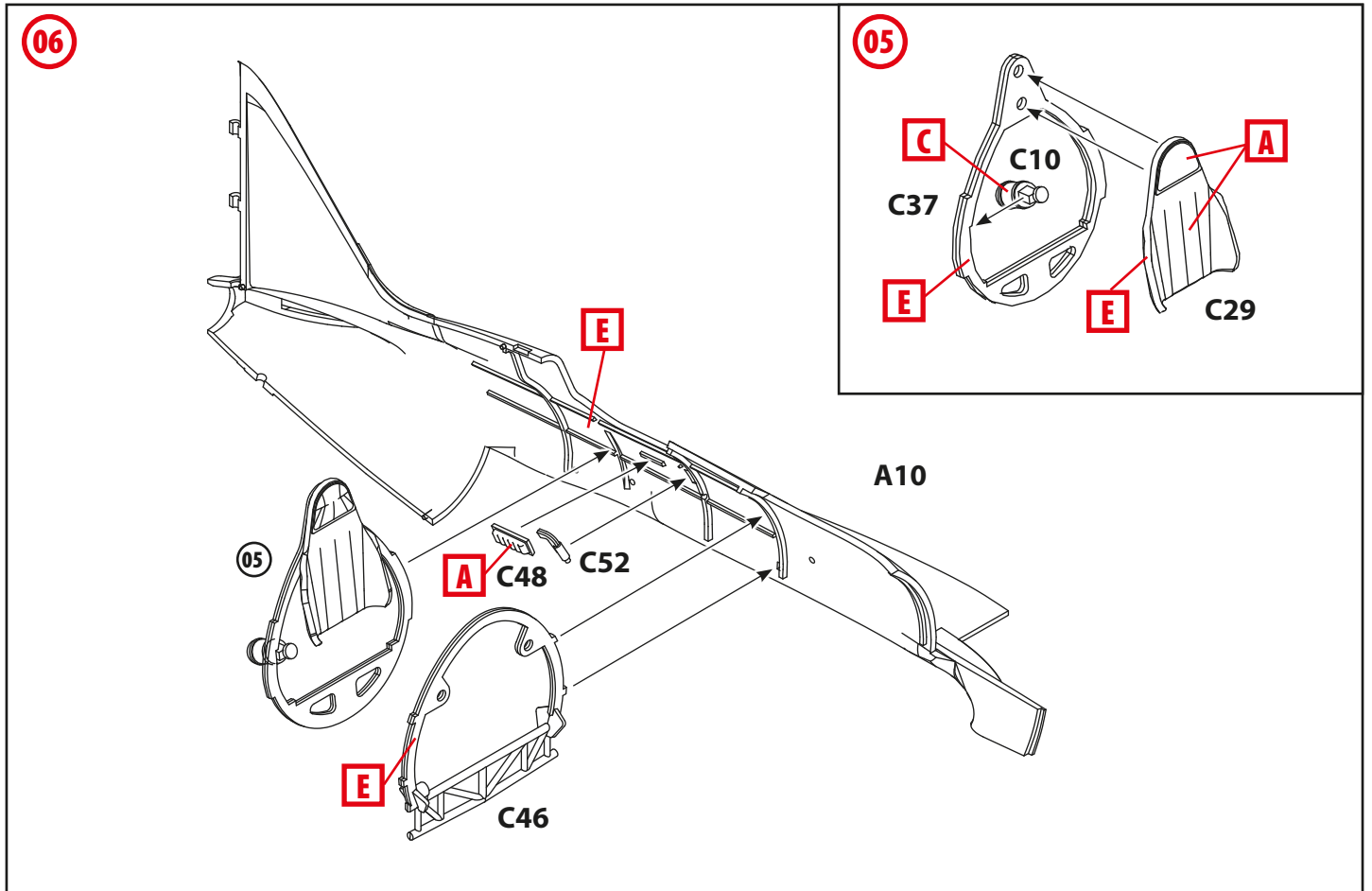

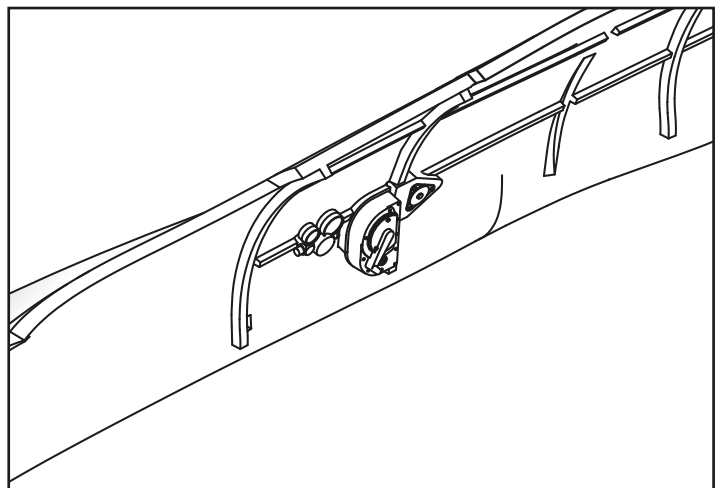
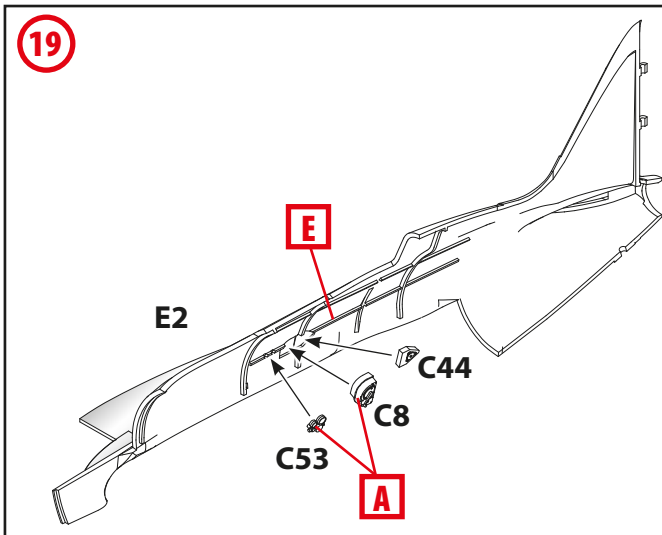
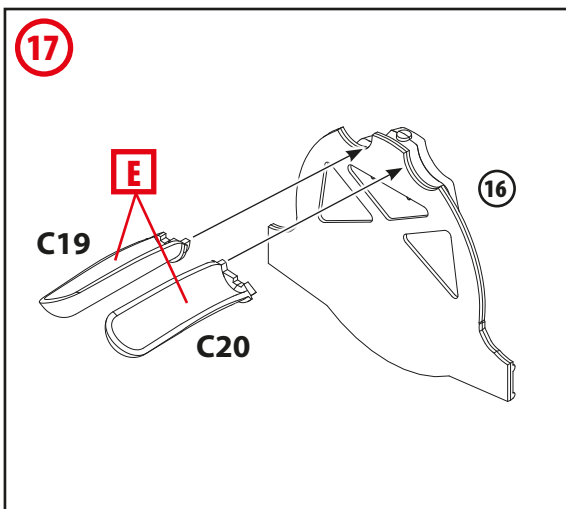
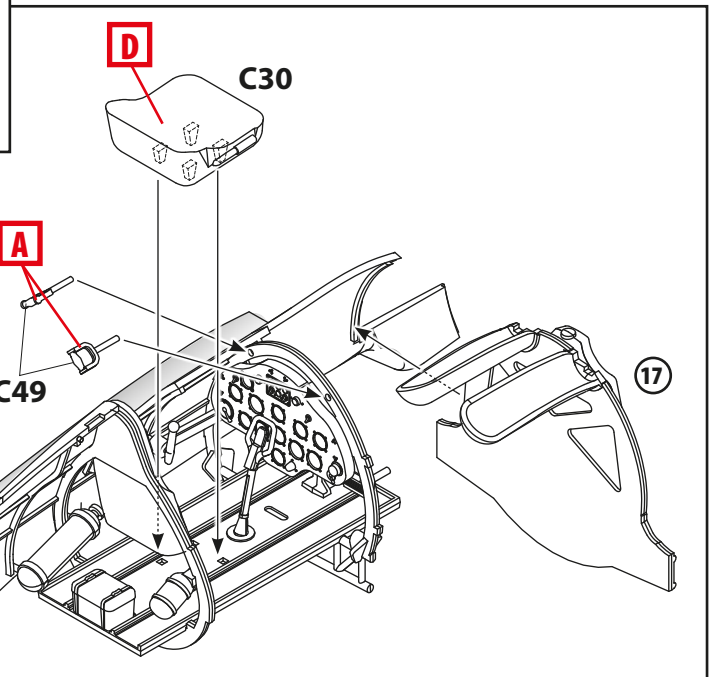
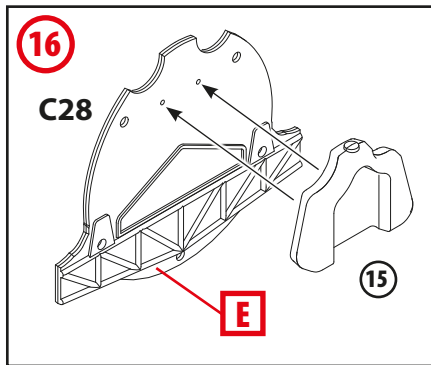
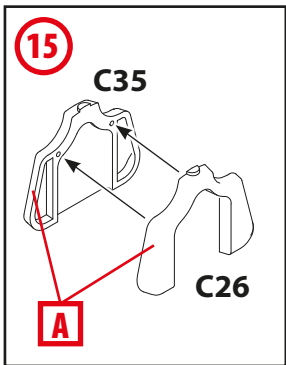
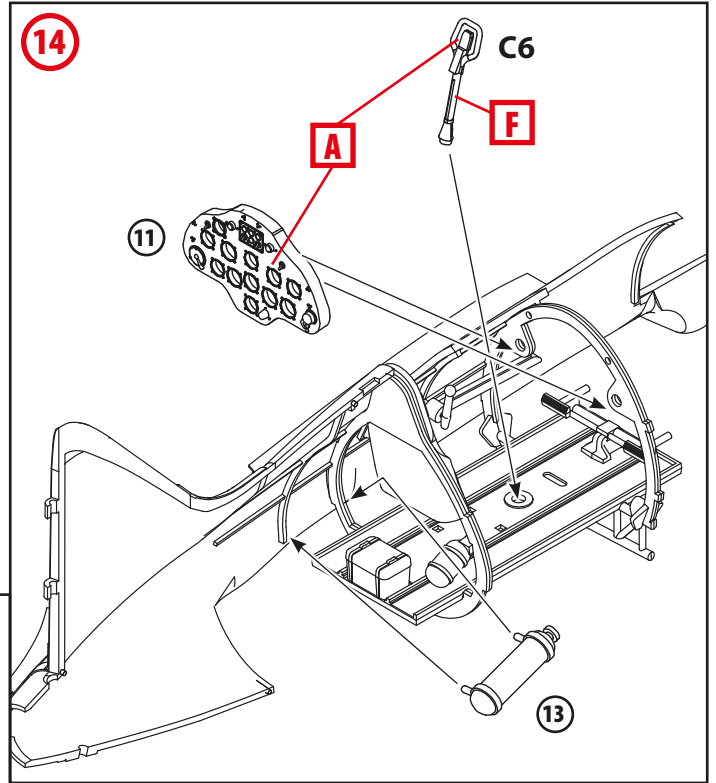
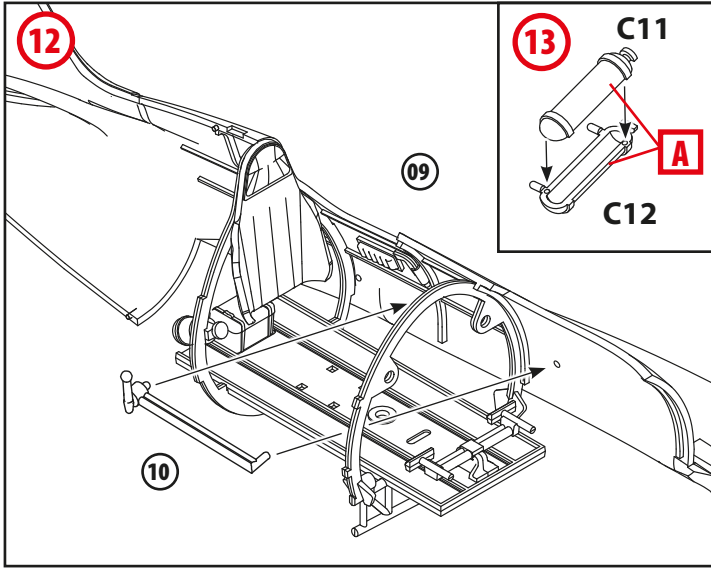

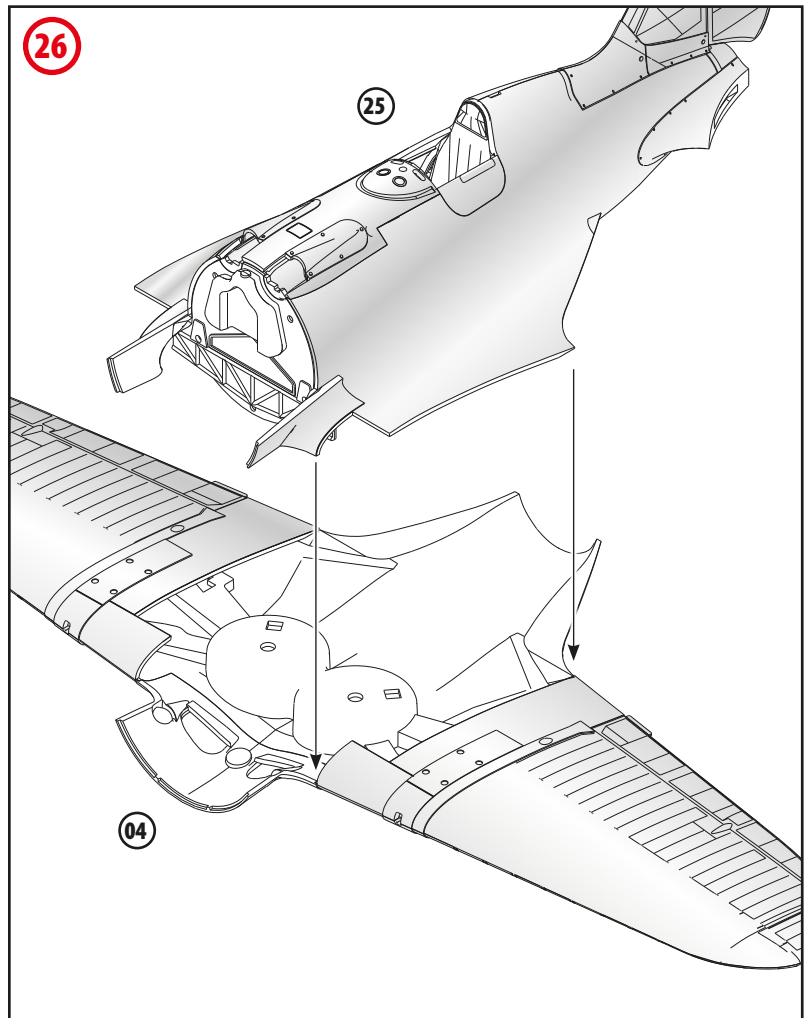
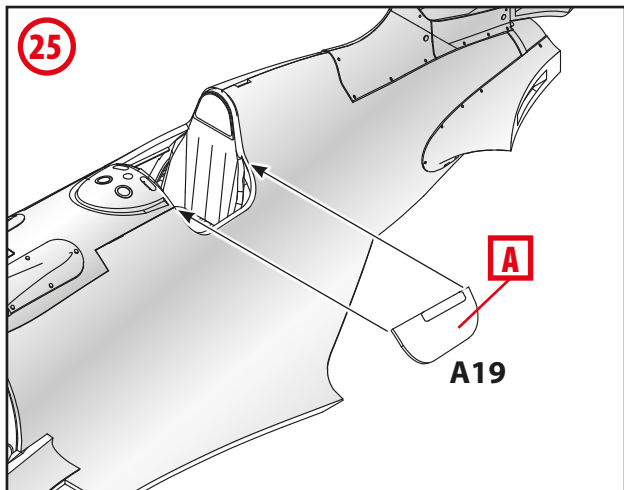
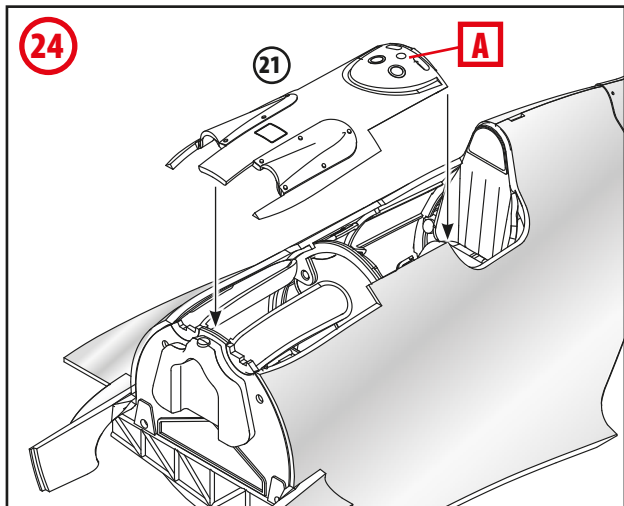
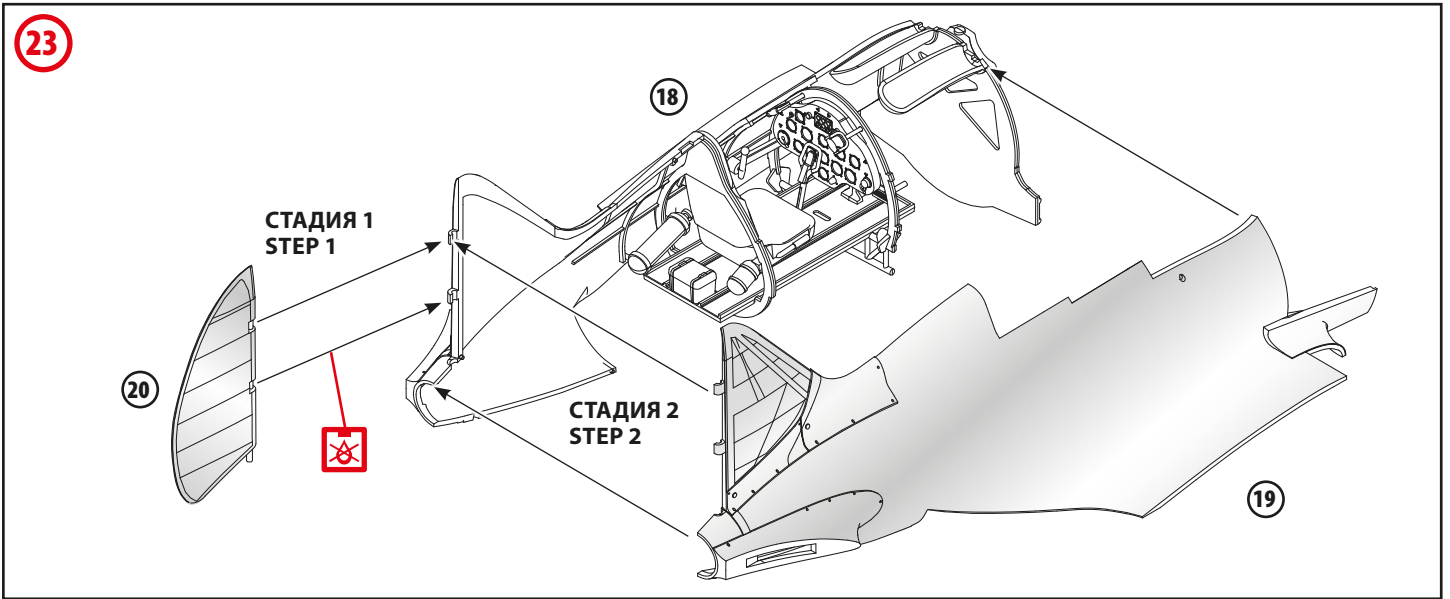
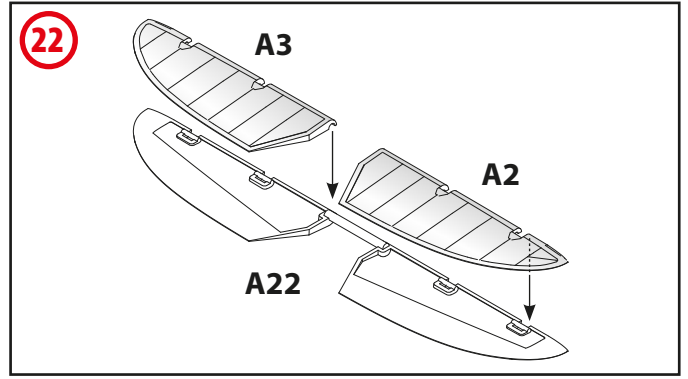
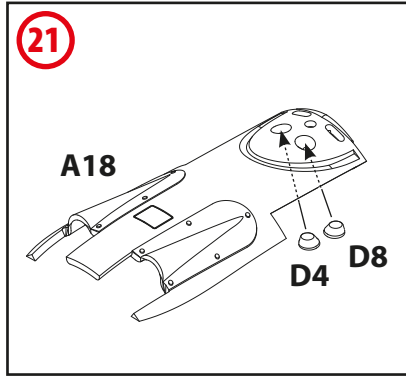
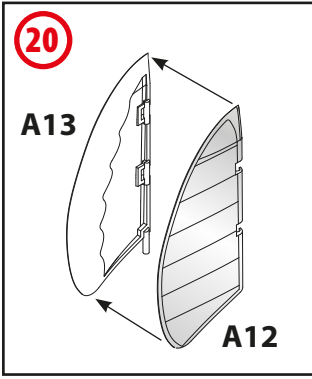

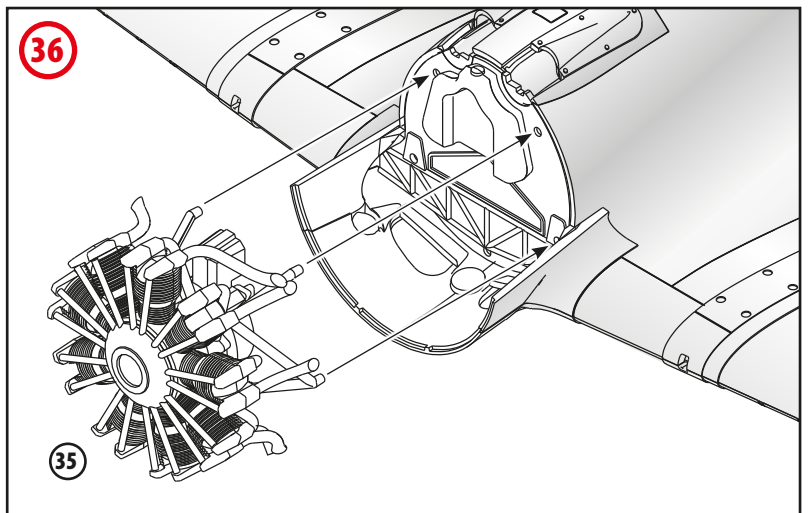
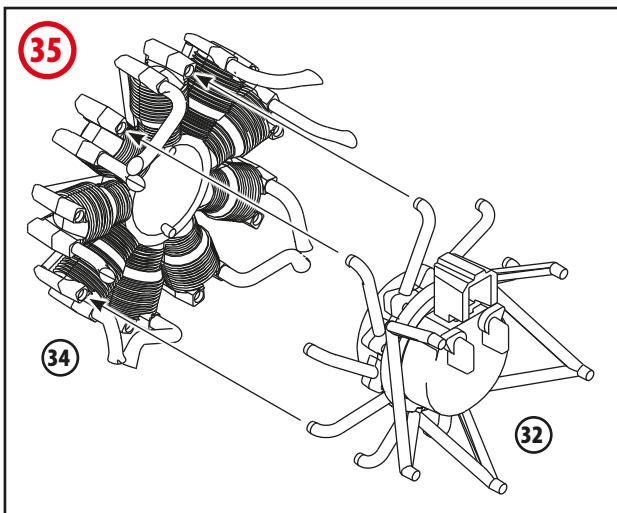
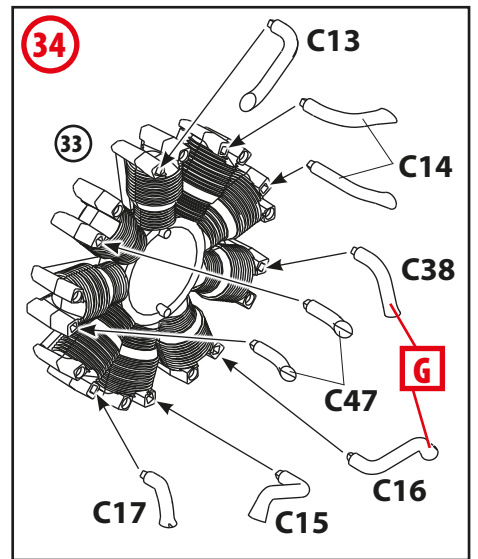
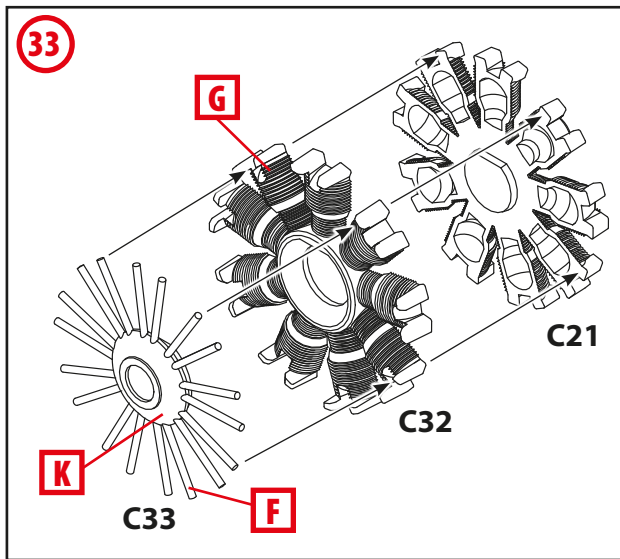
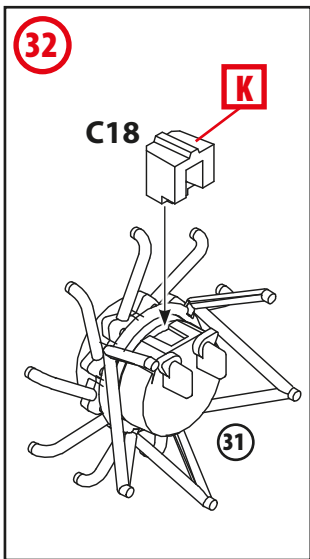
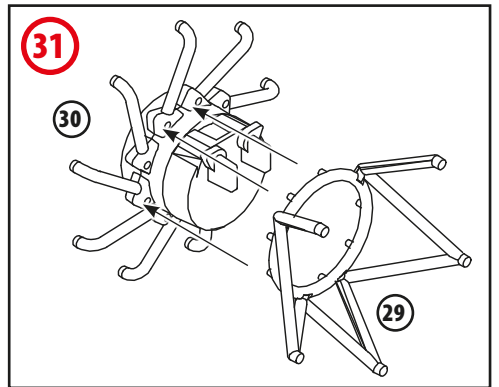
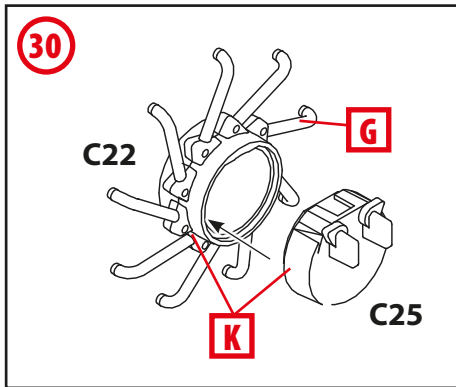
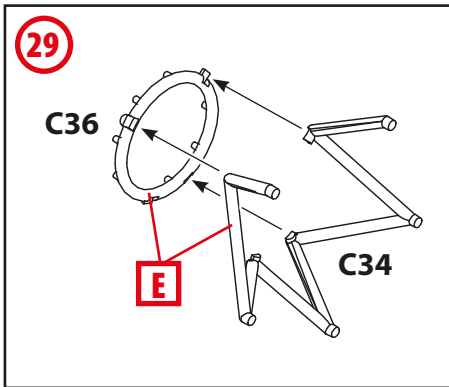
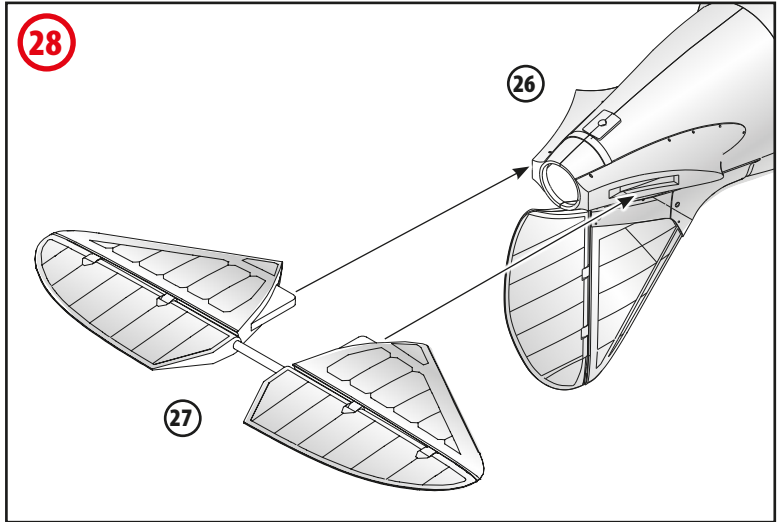
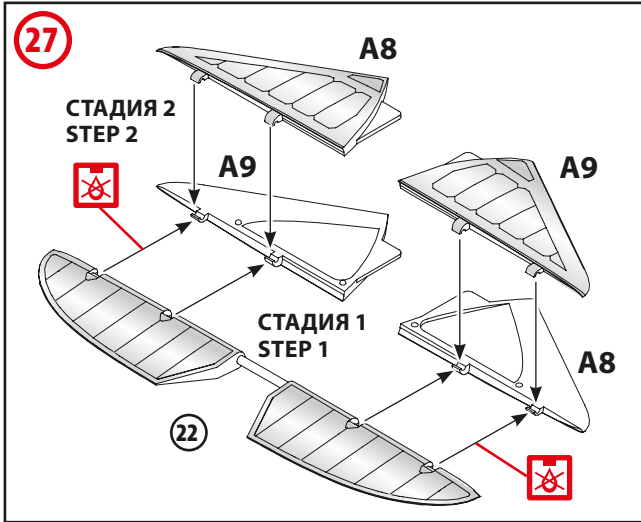

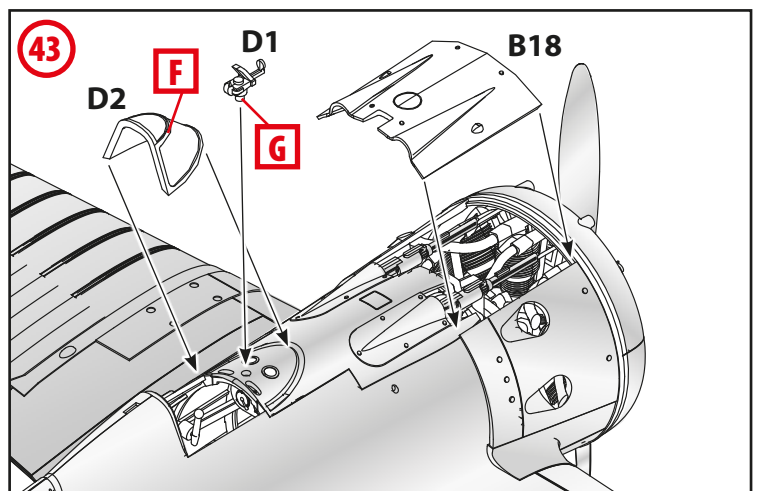
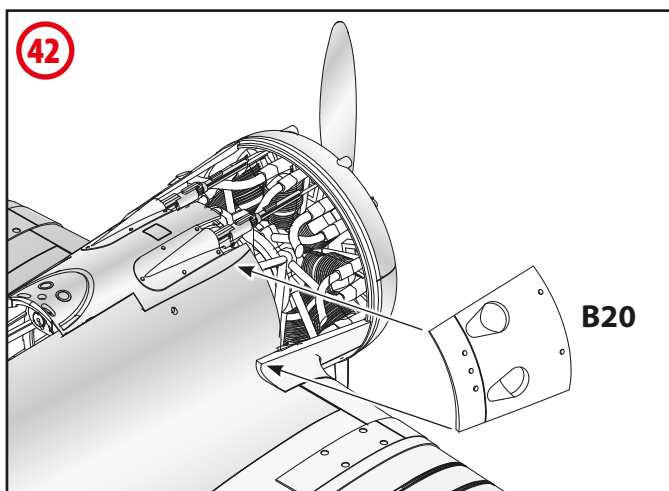
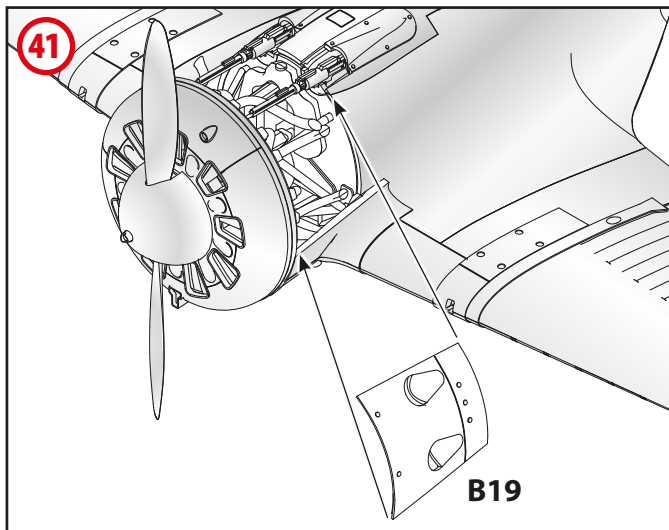
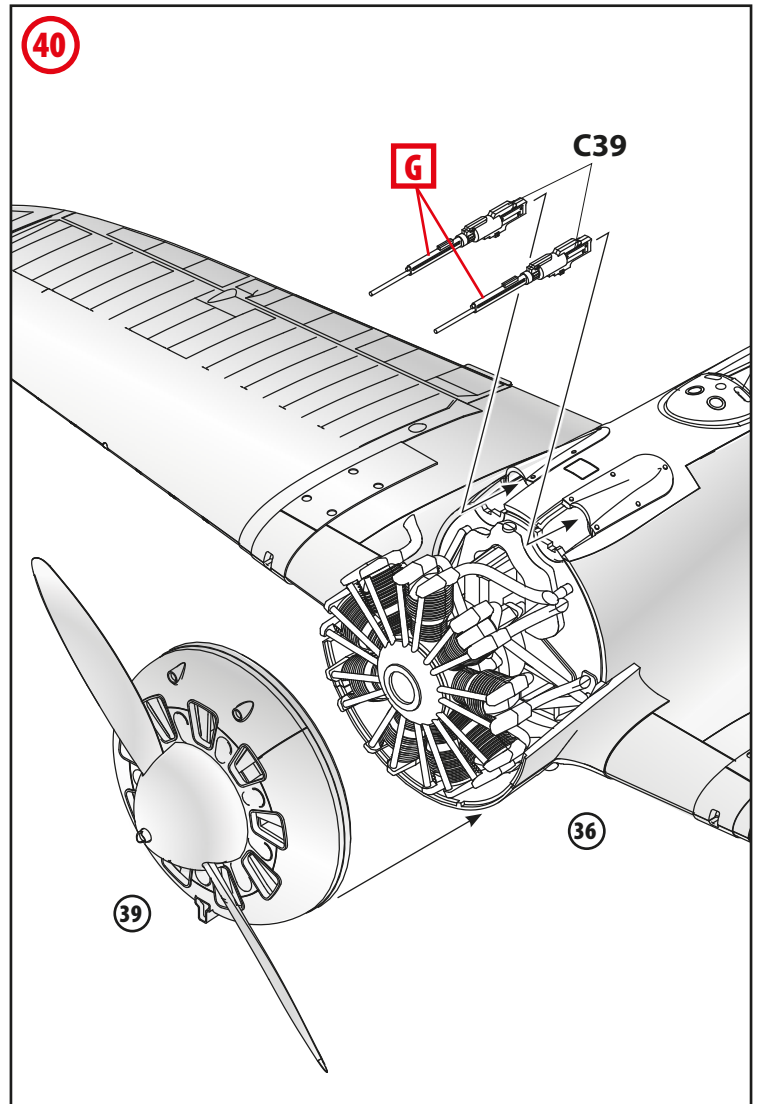
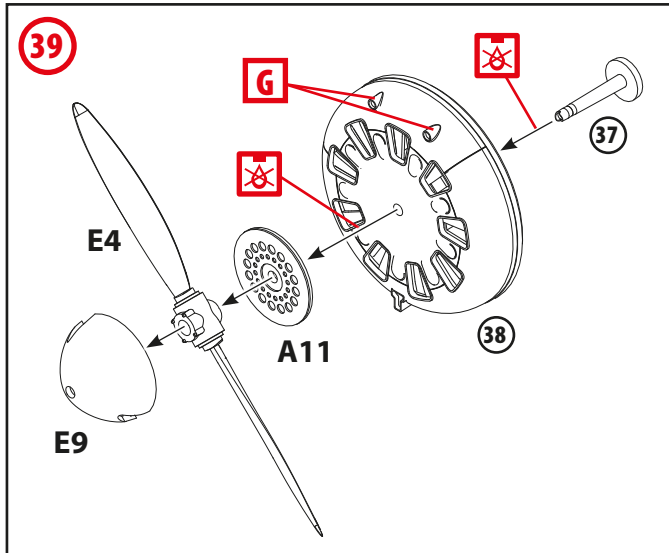
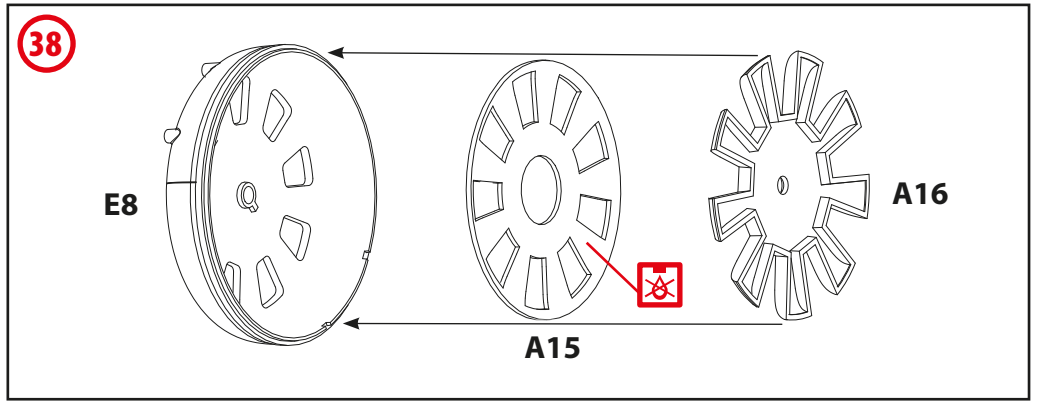
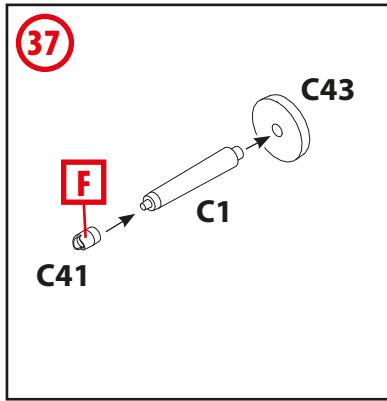

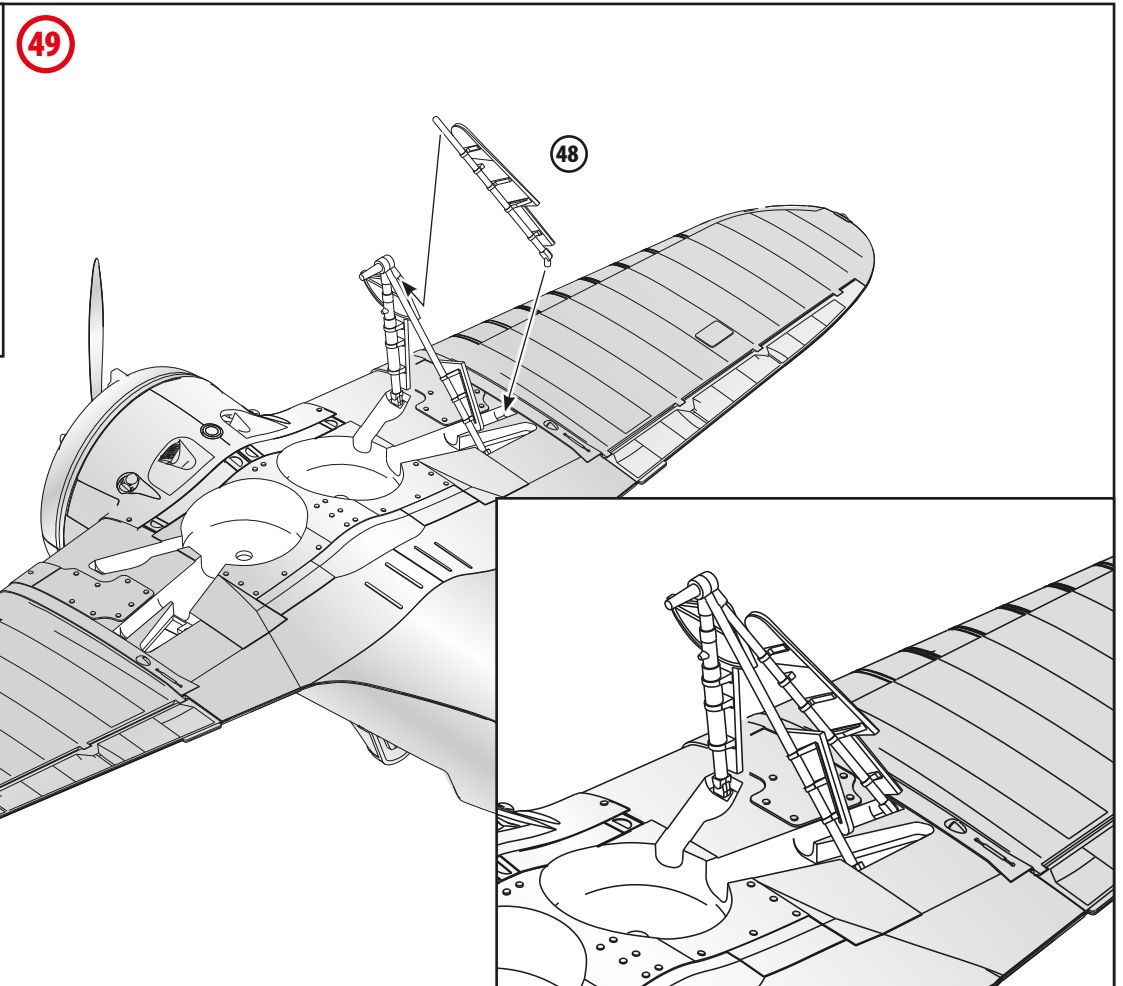
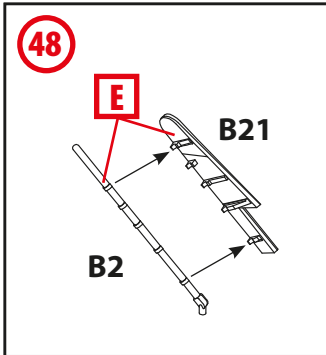
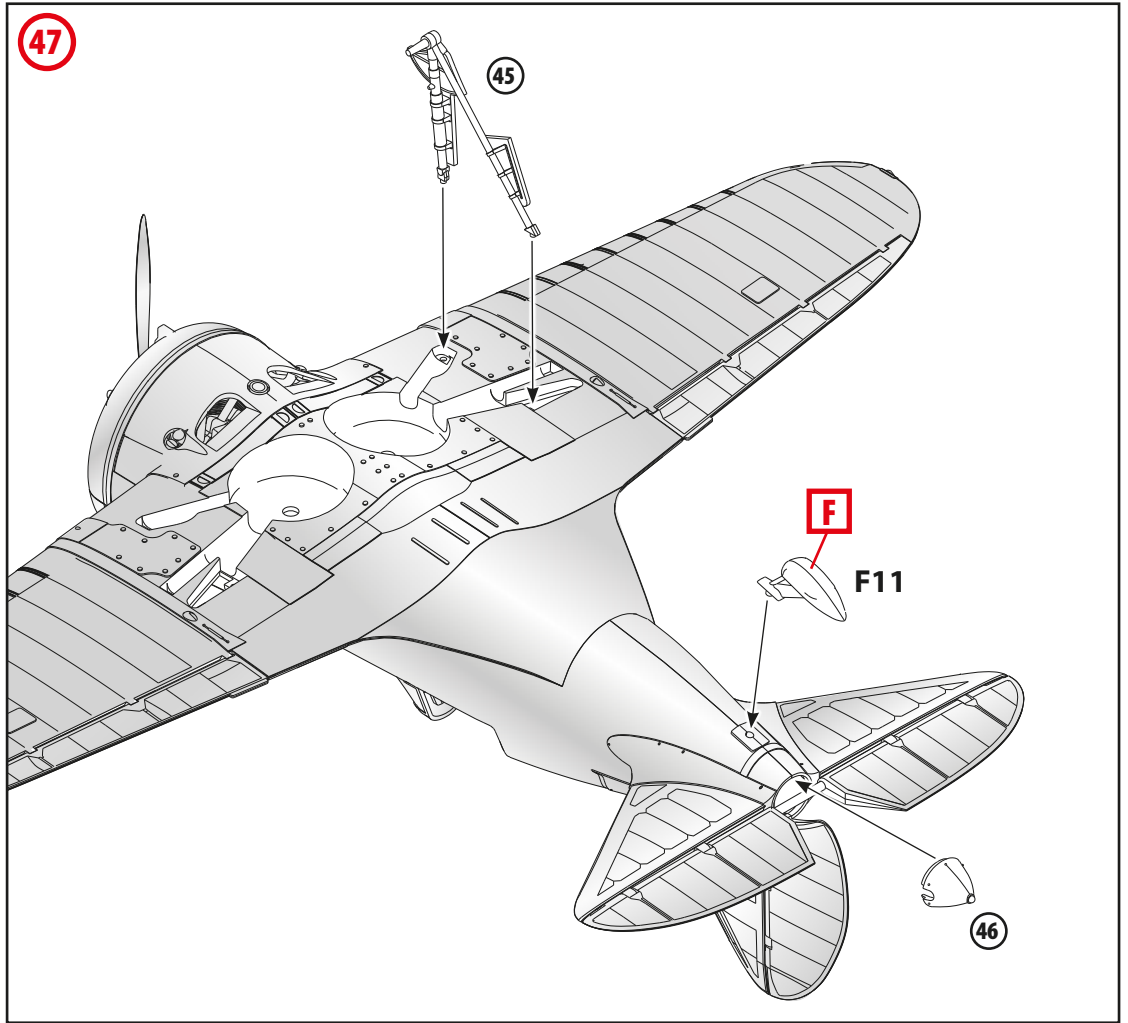
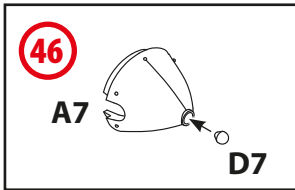
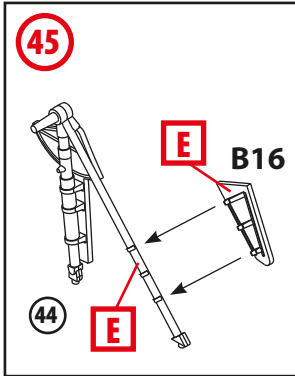
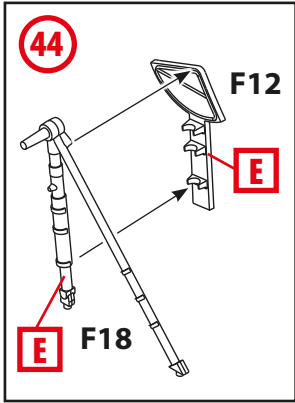

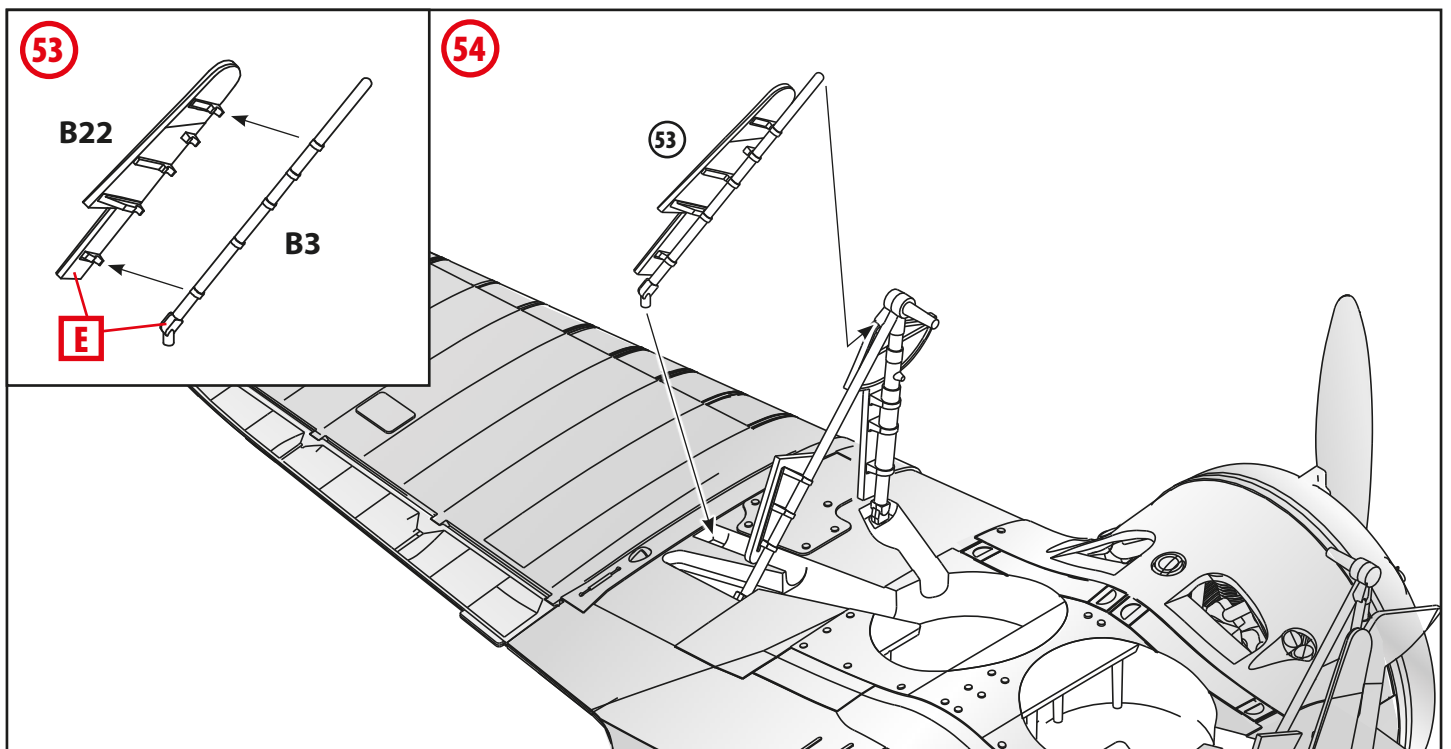
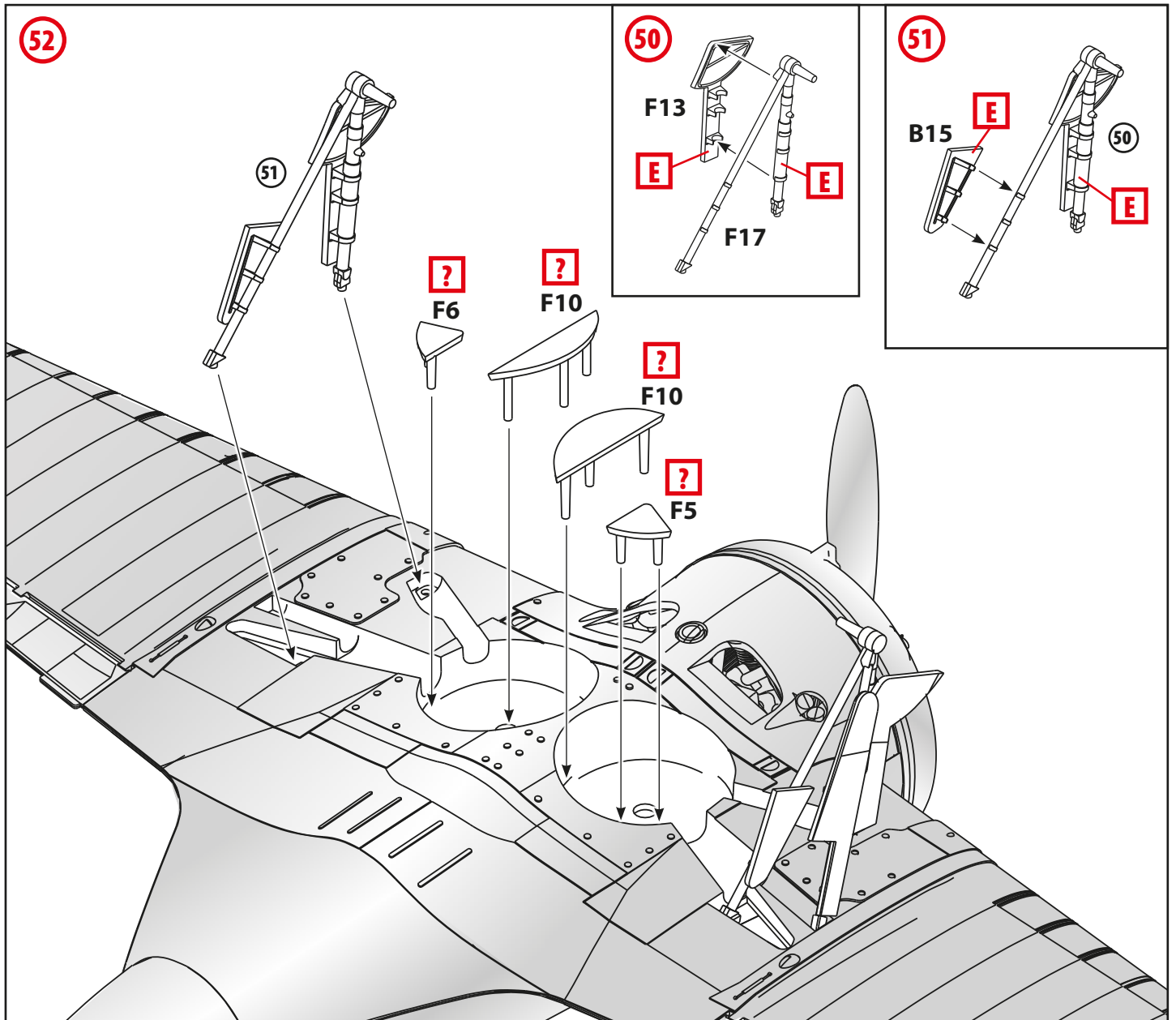

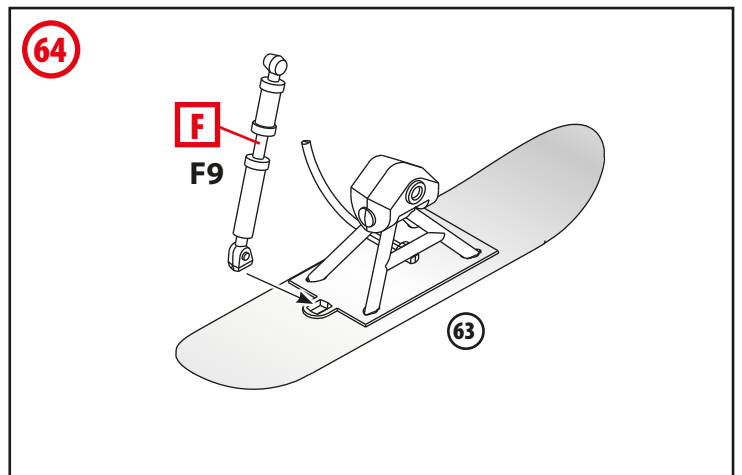
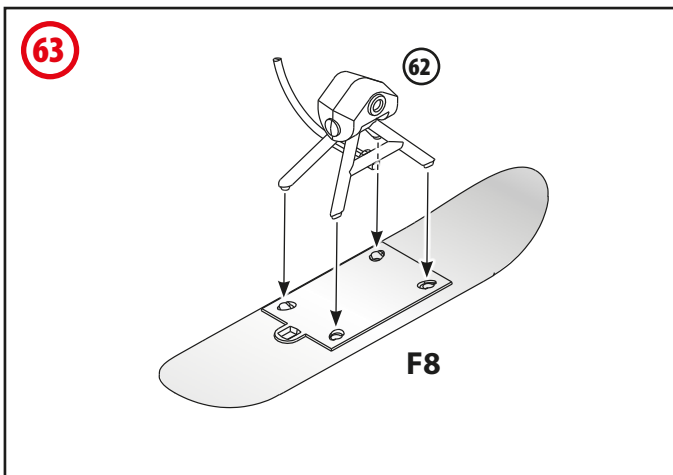
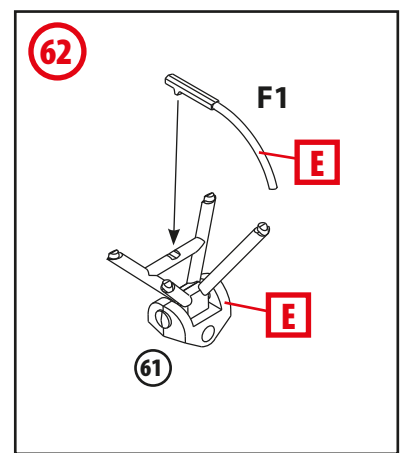
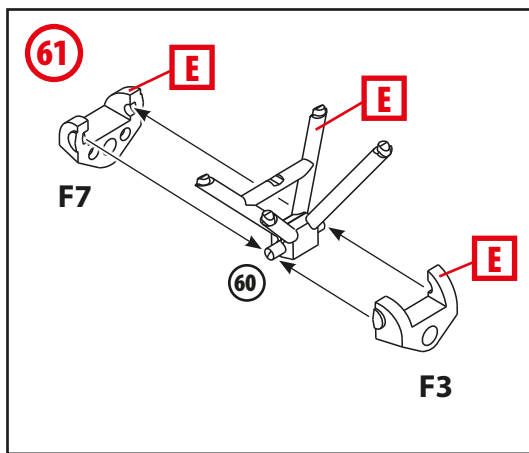
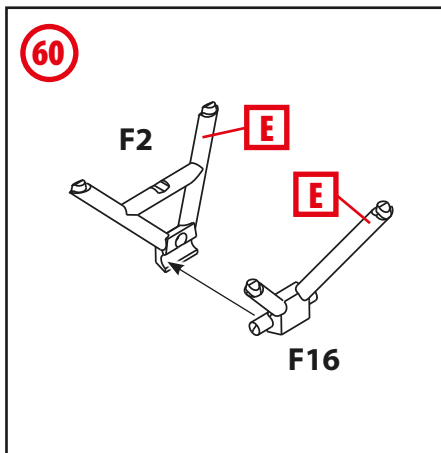
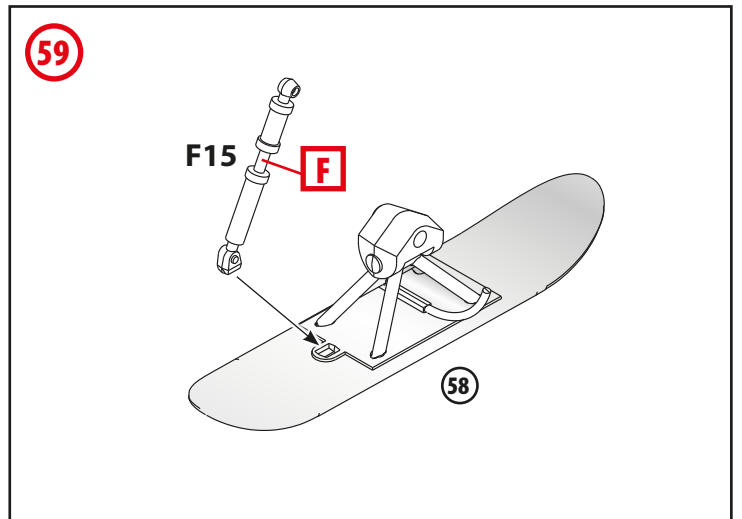
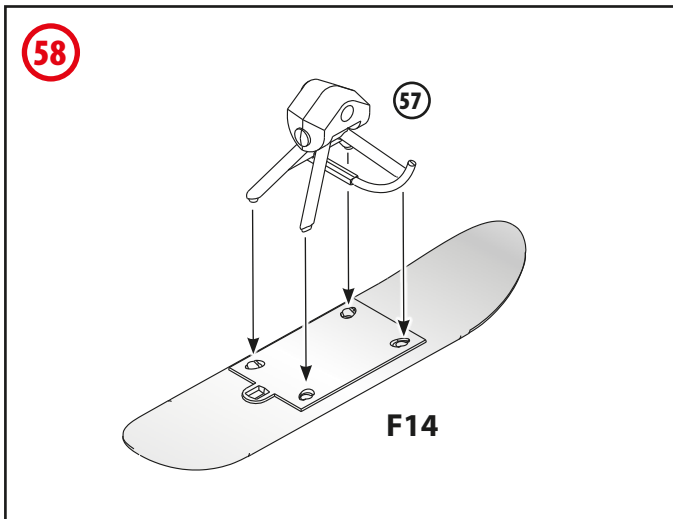
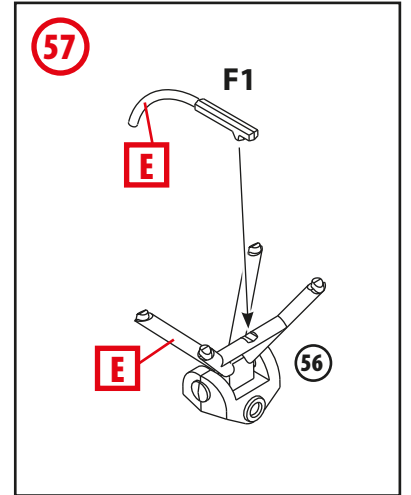
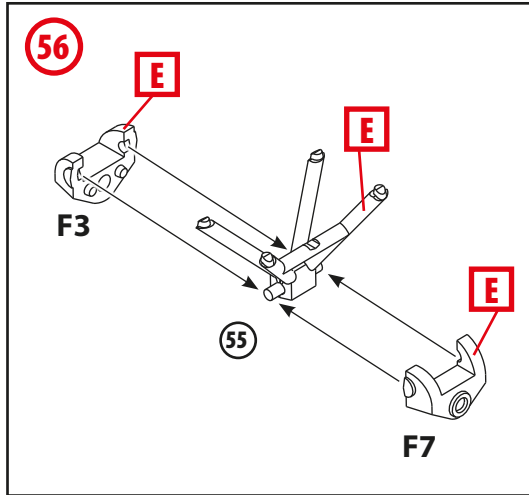
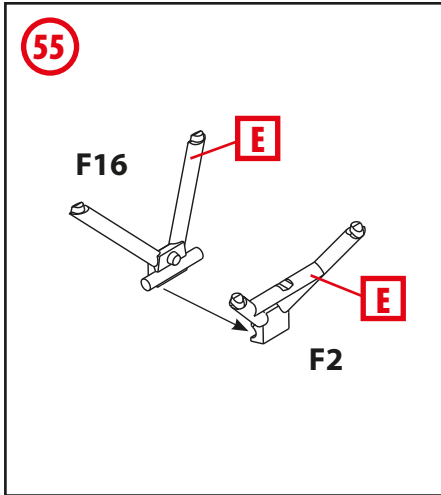

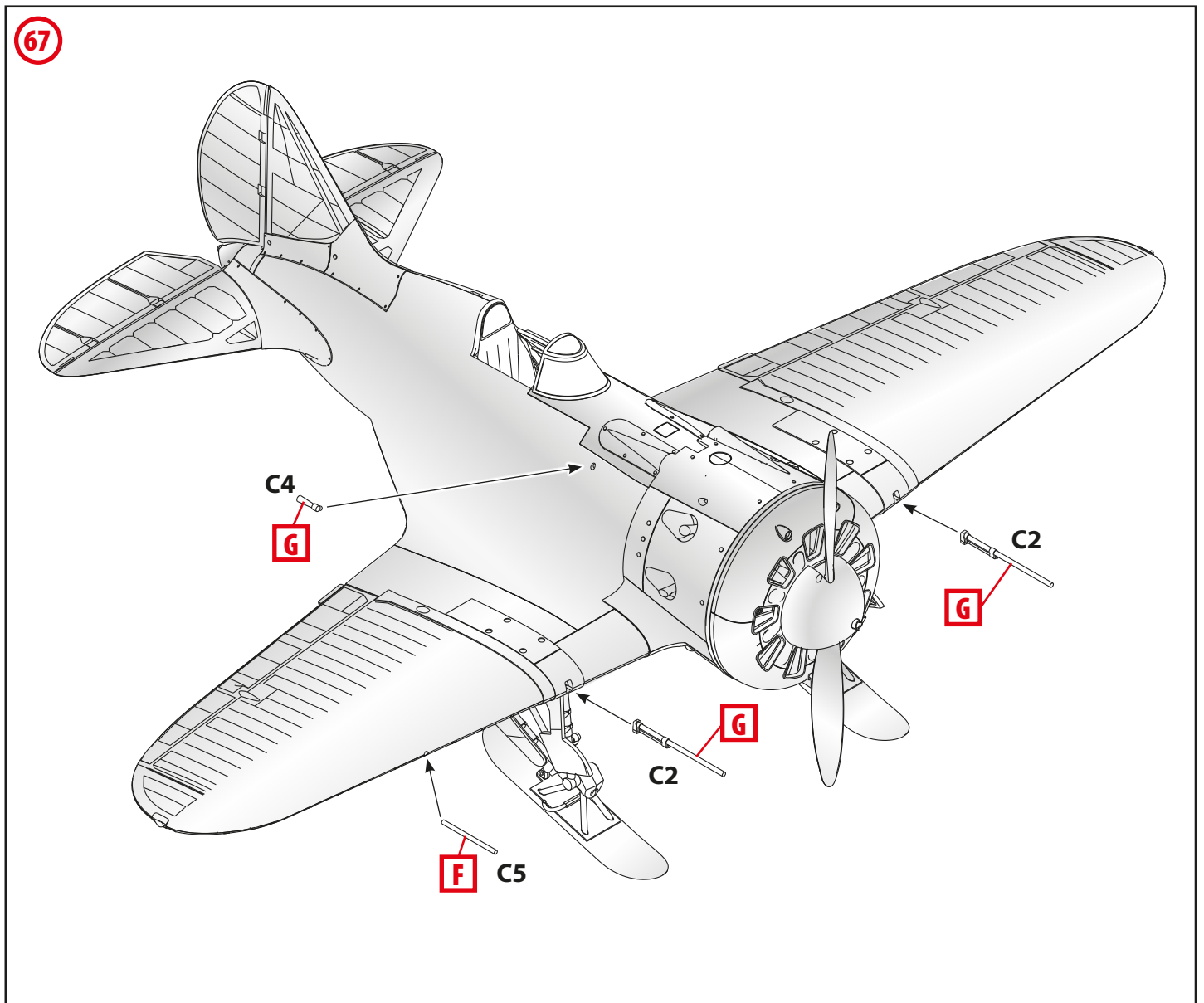
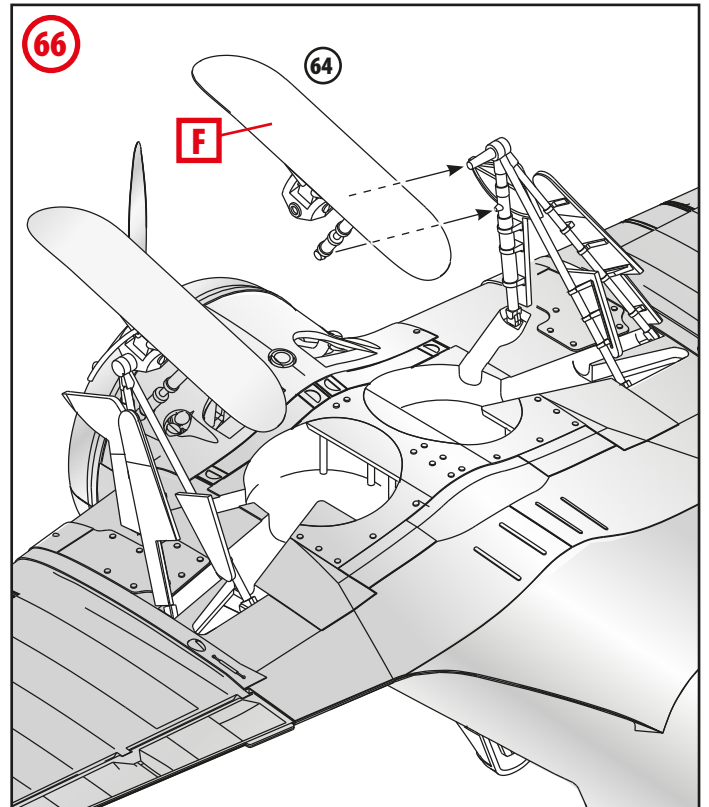
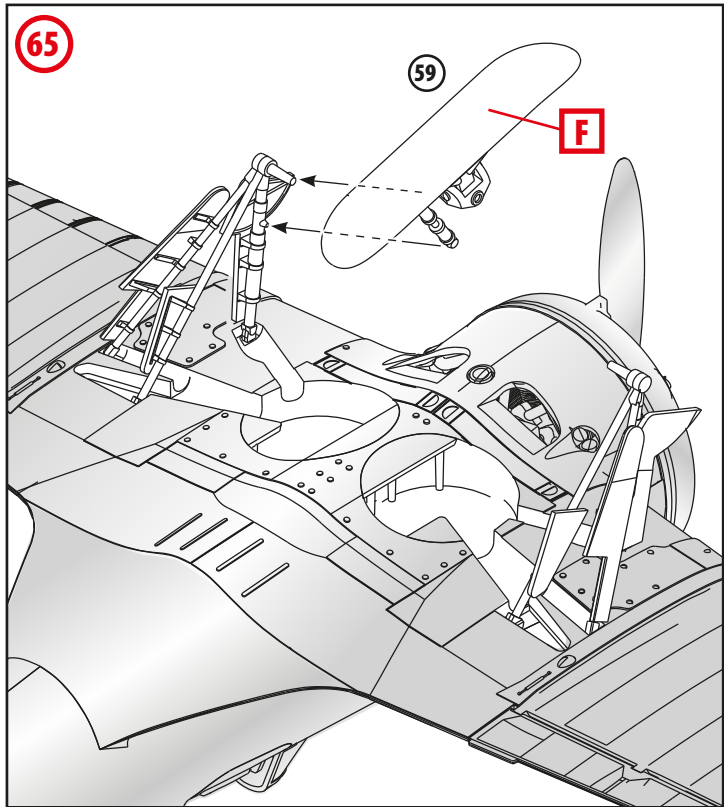

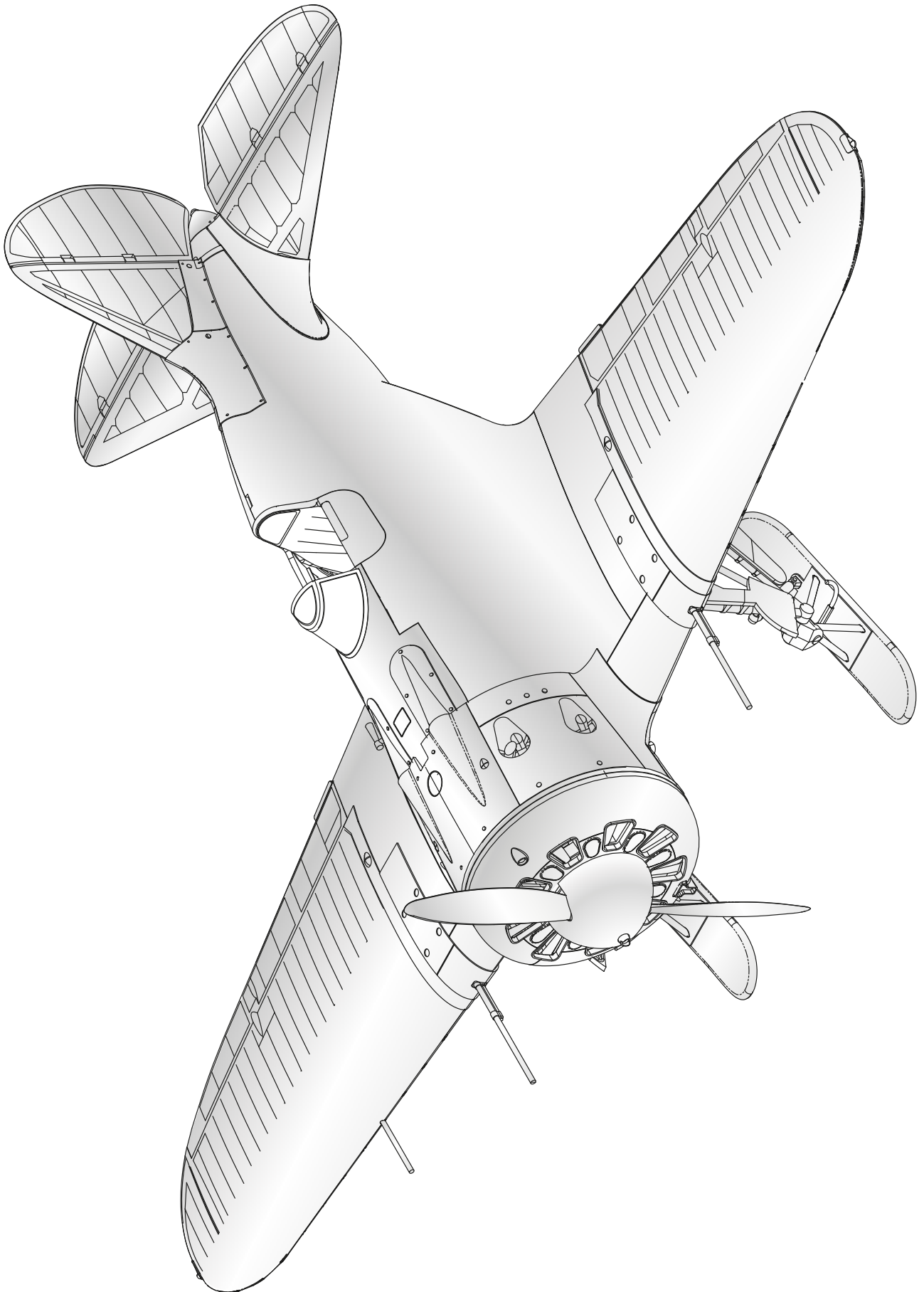

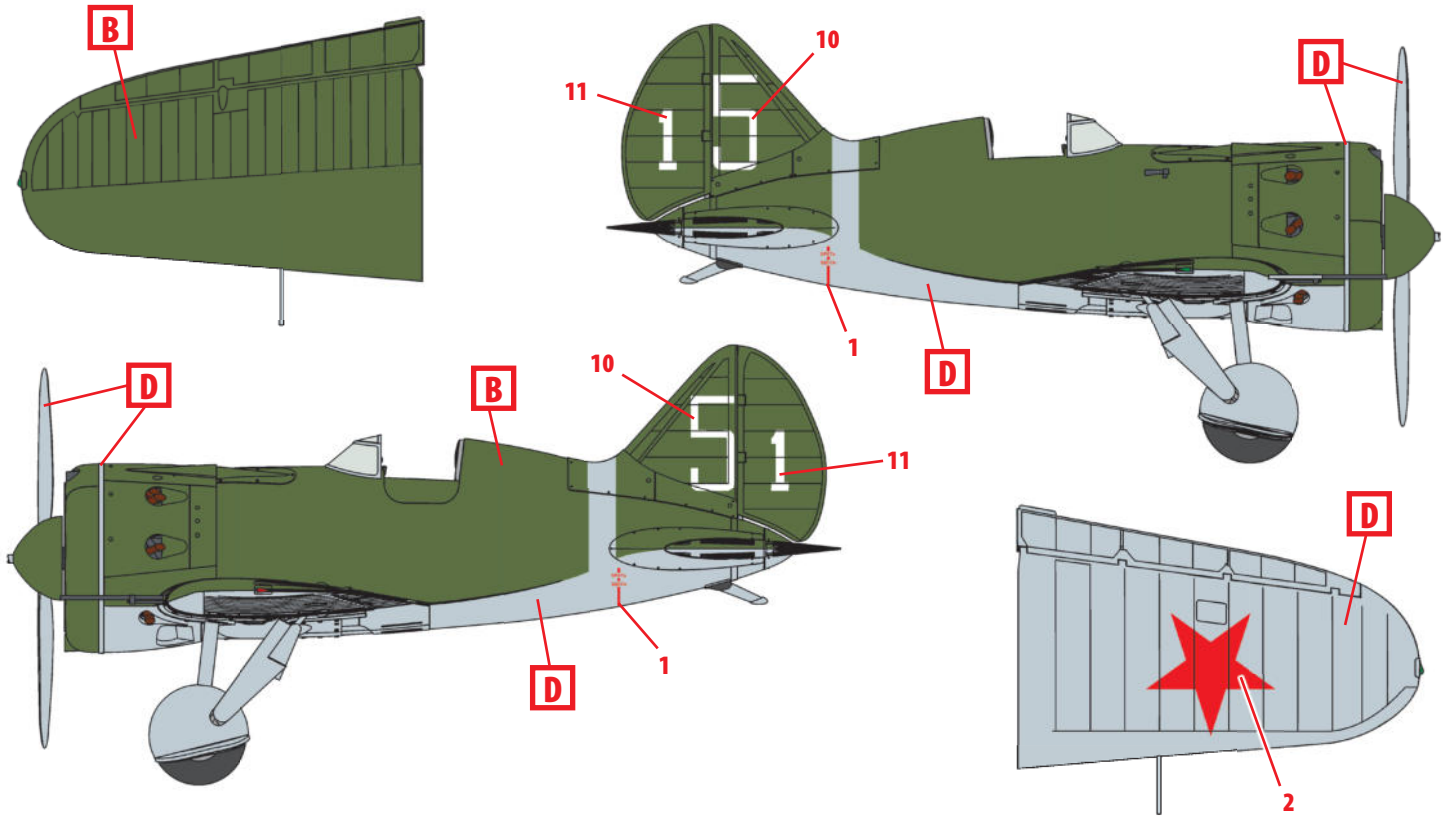

1. И-16 тип 17, 22 ИАП, Халхин-Гол, июль 1939 г.
I-16 type 17, 22nd Fighter Regiment, July 1939

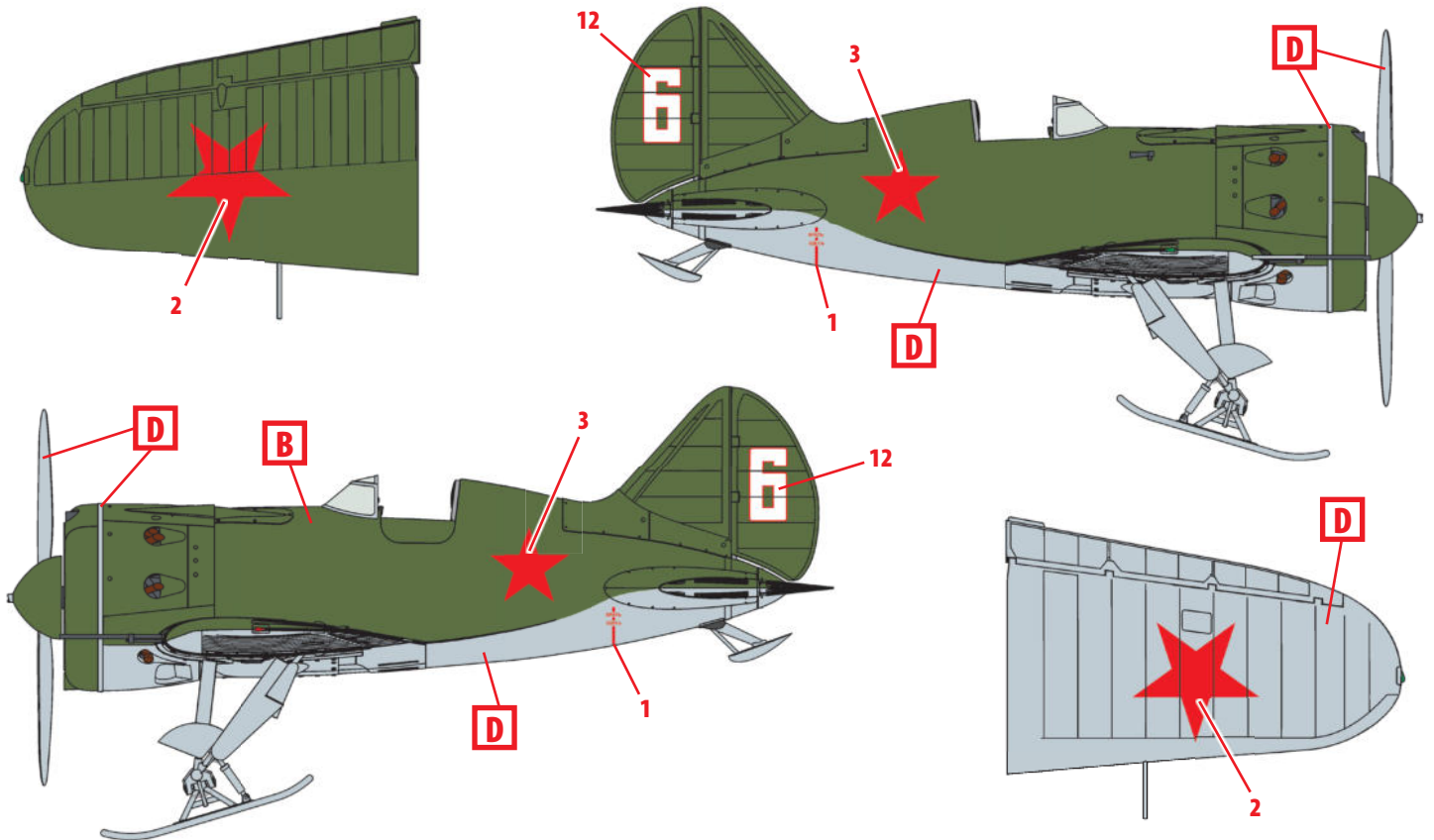

2. И-16 тип 17, 5 ИАП ВВС КБФ, зима 1939-1940 г.
I-16 type 17, 5th Baltic Fleet Fighter Regiment, Winter 1939-1940

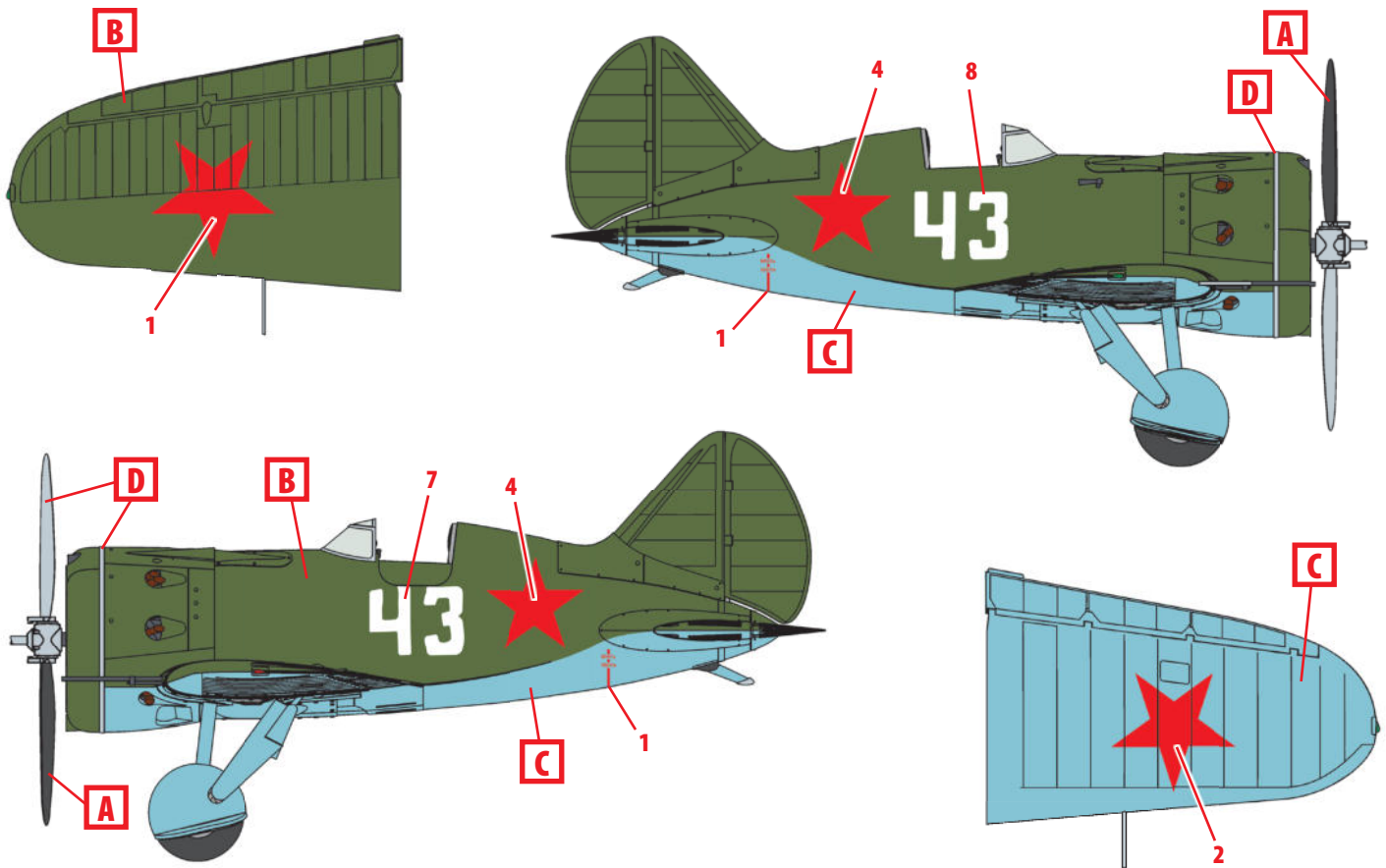

3. И-16 тип 17, 191 ИАП, 7 ИАК ПВО Ленинграда, осень 1941 г.
I-16 type 17, 191st Fighter Regiment, 7th Fighter Corps of Leningrad Air Defence, Autumn 1941

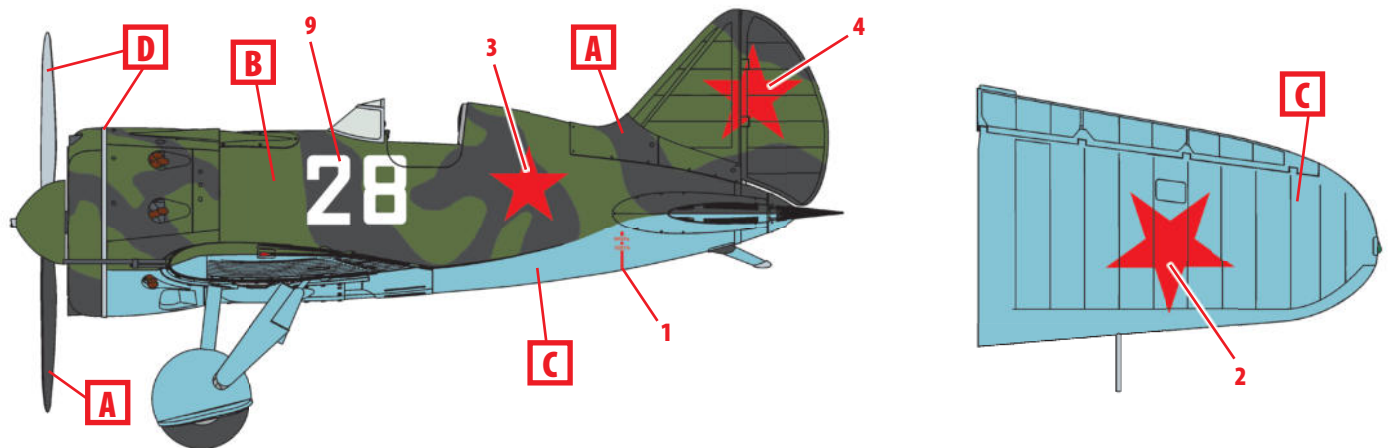

4. И-16 тип 17, 4 ГвИАП ВВС КБФ, весна 1942 г.
I-16 type 17, 4th Baltic Fleet Fighter Regiment, Spring 1942

ООО ICM Холдинг
ул. Бориспольская 9, строение 64,
02099, Киев, Украина
Тел./факс: +38(044) 369 54 12
E-mail: export@icm.com.ua



ICM Holding
Borispolskaya, 9, build. 64,
02099, Kiev, Ukraine
Tel./Fax: +38(044) 369 54 12
E-mail: export@icm.com.ua