

P-51C MUSTANG

Hasegawa
Hobby kits

AP12 1/72 P-51C ムスタング

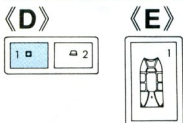
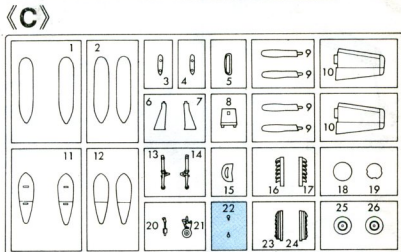
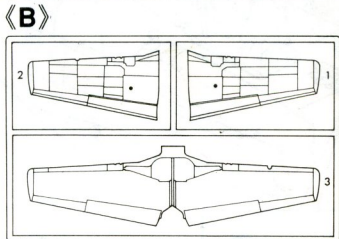
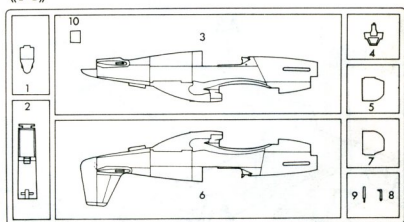

この部品は使用しません
Parts not for use.
Teile werden nicht verwendet.
Pièces à ne pas utiliser.
Parti non per uso.
Partes para no usar.
不需用品の部品

For Japanese use only.

■部品請求をなさる方は、あなたの氏名、住所、郵便番号、電話番号を1字づつはっきり書いて、下のカードと共にご申し込みください。

✂

—— 部品請求カード ——

AP12 1/72 P-51C ムスタング

部品を紛失したり、破損なさった方は、このカードの必要部品を○でかみ込み金を現金留置または郵便小為替で当社サービス係までお申込ください。(1,000円以下の部品請求には、切手で代用できます。)

A 部品.....400円	D 部品.....200円
B 部品.....350円	E 部品.....200円
C 部品.....400円	マーク.....350円

9304 ART No. AP 12

上記の価格が予告なく変更される場合もありますのでご了承ください。

■部品及び包装を紛失したり、破損した場合は実費でおわけします。料金及び送料については、当社サービス係までお問い合わせください。
(株)長谷川製作所 静岡県焼津市八橋1193-2
〒425781054-628-8241

HASEGAWA SEISAKUSHO CO.,LTD.
1193-2 Yagusu, Yaizu, Sizuoka, 425 Japan
©PRINTED IN JAPAN 1993.4 (N)

P-51 ムスタングは、1940年4月にイギリス航空機購入委員会がノースアメリカン社と交わした契約により、117日という驚異的なスピードで開発された戦闘機です。当初イギリスに輸出されましたが、アメリカが参戦するとP-51に冷淡だったアメリカ陸軍航空隊にも採用されました。B/C型は、P-51A型に搭載していた Allison V-1710V型水冷12気筒エンジン（アメリカ製）を、パッカード・マーリンV-1650V型液

冷12気筒エンジン（イギリス製のライセンス生産）に換えたタイプで地上での視界は悪くなりましたが高空における性能が飛躍的に向上しました。
《データ》乗員：1名、全長：9.83m、全幅：11.28m、全高：3.71m、最大速度：708km/h（高度9,100m）、エンジン：パッカード・マーリンV-1650-3/7、固定武装：12.7mm×4、初飛行：1943年5月5日（B型）、1943年8月5日（C型）

The P-51 Mustang is a fighting plane which was developed in 117 days, a marvelously short period, under a contract concluded between the British Airplane Purchase Committee and North American Aviation, Inc. in April, 1940. In the beginning, it was exported to Britain and was later adopted by the American army flying corps, which was indifferent to P-51, when America participated in the war. The B/C type is one whose engine was changed from an Allison V-1710V liquid cooling 12-cylindered engine (made in

America which was loaded in the P-51A to Packard-Merlin V-1650 liquid cooling 12-cylindered engine (license product made in Britain). Although visibility on the ground became poor, its performance at high altitudes dramatically improved.
(Data) Crew: 1 person, total length: 9.83m, total width: 11.28m, total height: 3.71m, Maximum velocity: 708km/h (altitude 9,100m), fixed equipment: 12.7mm x 4, Premier fly: May 5, 1943 (B type) and August 5, 1943 (C type)

Der P-51 Mustang ist ein Jagdflugzeug, das in der unglaublich kurzen Zeit von 117 Tagen entwickelt wurde, und zwar aufgrund eines Vertrags zwischen der British-Airplane-Einkaufskomitee und der North American Aviation, Inc. im April 1940. In der ersten Zeit wurden die Mustang-Jäger nach Großbritannien exportiert und später auch vom amerikanischen Heeresfliegerkorps übernommen, wo dieser Typ während der US-Teilnahme am 2. Weltkrieg nicht besonders populär war. Bei den Ausführungen B und C wurde der ursprüngliche Motor des Mustang P-51A, ein flüssiggelühlter Allison V-1710V

12-Zylinder (in den USA hergestellt) gegen einen flüssiggelühlten Packard-Merlin V-1650 12-Zylinder (unter Lizenz in Großbritannien hergestellt) ausgetauscht. Obwohl die Sicht in Bodennähe dabei schlecht war, konnten mit den neuen Ausführungen hervorragende Leistungen in großen Flughöhen erzielt werden. (Daten) Besatzung: 1 Gesamtlänge: 9.83 m Gesamtbreite: 11.28 m Gesamthöhe: 3.71 m Höchstgeschwindigkeit: 708 km/h (bei Flughöhe 9100 m) Bordbewaffnung: 12.7 mm x 4 Erstflug: 5. Mai 1943 (Typ B) und 5. August 1943 (Typ C)

Le Mustang P-51 est un avion de combat qui fut mis au point en 117 jours, une période exceptionnellement courte, conformément à un contrat conclu entre le British Airplane Purchase Committee et la North American Aviation, Inc. en avril 1940. Cet avion fut tout d'abord exporté en Grande-Bretagne, puis fut adopté par l'aviation de l'armée américaine, qui était jusque là indifférente au P-51, lorsque les Etats-Unis entrèrent en guerre. Le moteur du modèle d'origine est un moteur Allison V-1710 à 12 cylindres refroidi à liquide (fabriqué aux Etats-Unis) qui équipait le P-51A

fut changé pour un moteur Packard-Merlin V-1650 à 12 cylindres et refroidi à liquide produit avec licence fabriqué en Grande-Bretagne). Bien que la visibilité au sol devint mauvaise, ses performances en haute altitude connurent une amélioration sensible.
(Donnée) Equipage: 1 personne; longueur totale: 9.83 m; largeur totale: 11.28 m; hauteur totale: 3.71 m; vitesse maximale: 708 km/h (altitude: 9.100 m); équipement fixe: 12.7 mm x 4. Premier vol: 5 mai 1943 (type B) et 5 août 1943 (type C).

Il P-51 Mustang è un aereo da combattimento sviluppato in 117 giorni, un periodo sorprendentemente breve, sotto contratto stipulato tra la British Airplane Purchase Committee e la North American Aviation, Inc. nell'aprile del 1940. Agli inizi, fu esportato in Gran Bretagna e solo più tardi fu adottato dai corpi aerei dell'esercito americano, non molto interessati al P-51 quando l'America entrò in guerra. Al tipo B/C fu cambiato il motore che passò da un Allison V-1710V a 12 cilindri a liquido refrigerante (fatto in America) che fu

insierito nel P-51A a un motore Packard-Merlin V-1650 a 12 cilindri a liquido refrigerante (creato sotto licenza fatta in Gran Bretagna). Sebbene la visibilità a terra sia scarsa, la sua capacità ad altitudine elevata migliorò drasticamente.
(Dati) Equipaggio: 1 persona, lunghezza totale: 9.83 m, larghezza totale: 11.26 m, altezza totale: 3.71 m, velocità massima: 708 km/h (altitudine 9.100 m), equipaggiamento fisso: 12,7 mm x 4, primo volo: 5 maggio, 1943 (tipo B) e 5 agosto, 1943 (tipo C)

El P-51 Mustang es un avión de combate que fue desarrollado en el cortísimo espacio de tiempo de 117 días. Fue desarrrollado bajo contrato entre British Airplane Purchase Committee y North Aviation, Inc., en abril de 1940.

américa), en el P-51A, a un motor de 12 cilindros de enfriamiento líquido Packard-Merlin V-1650 (motor hecho bajo licencia en Gran Bretaña). A pesar de que visibilidad en tierra era pobre, sus prestaciones a gran altura mejoraban dramáticamente.
(Datos) Tripulación: 1 persona, longitud total: 9.83 m, anchura total: 11.28 m, altura total: 3.71 m, velocidad máxima: 708 km/h (a una altura de 9.100 m), armamento fijo: 4 ametralladoras de 12.7 mm, vuelo inaugural: 5 de mayo de 1943 (tipo B) y 5 de agosto de 1943 (tipo C).

Al principio fue exportado a la Gran Bretaña y, posteriormente, fue adoptado por los cuerpos de vuelo de la armada americana, que fueron indiferentes al P-51 cuando América participó en la guerra.

P-51 隼星格鬥機是在1940年4月由英國飛機採購委員會跟北美飛機製造公司交換合同，以117天極其短的期間所開發的產品。起初是向英國出口；在美國參戰後，原來對於P-51機採取冷淡態度的美國陸軍航空隊也開始採用此戰鬥機。P-51A型機原來採用阿力松V-1710V型水冷12缸引擎（美國製造），後改用巴卡脫·瑪琳V-1650V型水冷12缸引擎（英國製造），由此而改型為P-51B/C型戰鬥機。

B/C型機雖然地面視線比原來差，但高空戰鬥性能比原來提高了一大步。
《データ》
乗員：1名；長度：9.83公尺；寬度：11.28公尺；高度：3.71公尺；最大航速：708公里/小時（高度9,100公尺）；引擎：巴卡脫·瑪琳V-1650-3/7型；固定武器：12.7毫米×4；初次飛行：1943年5月5日（B型）、1943年8月5日（C型）。

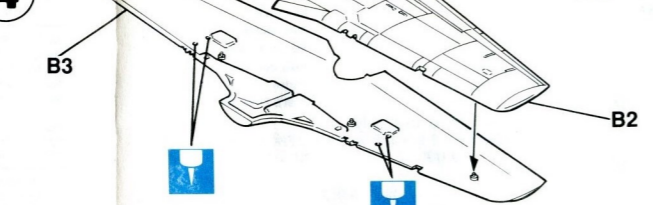
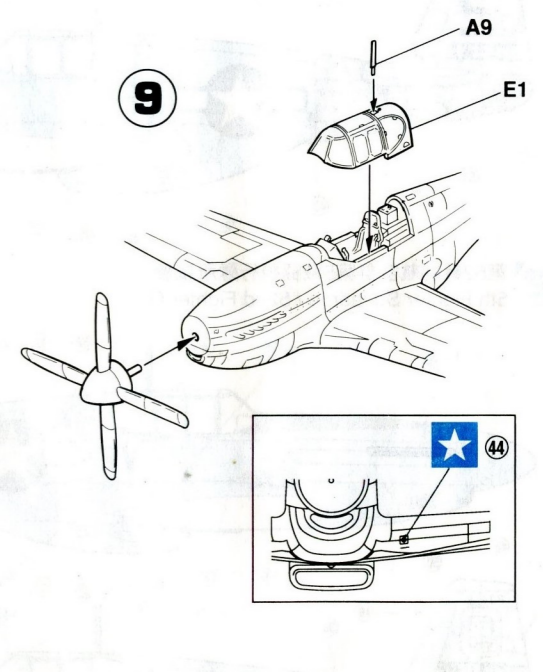
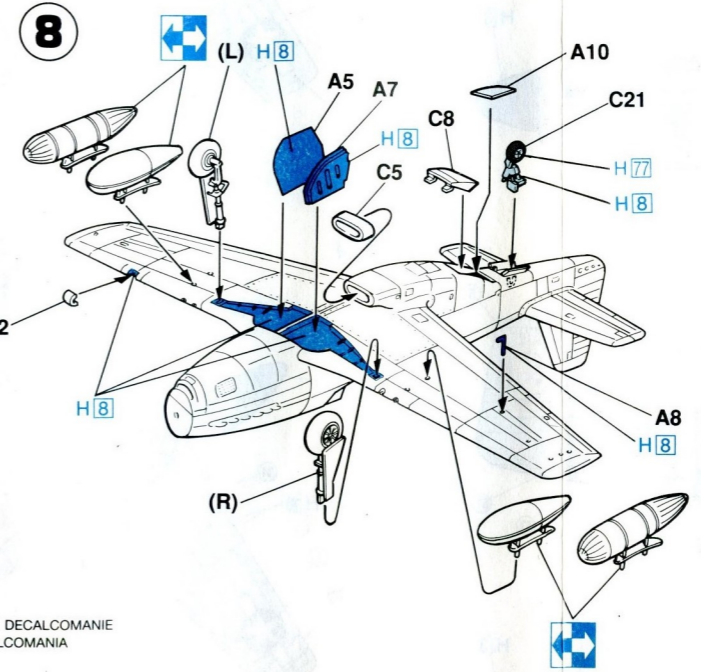
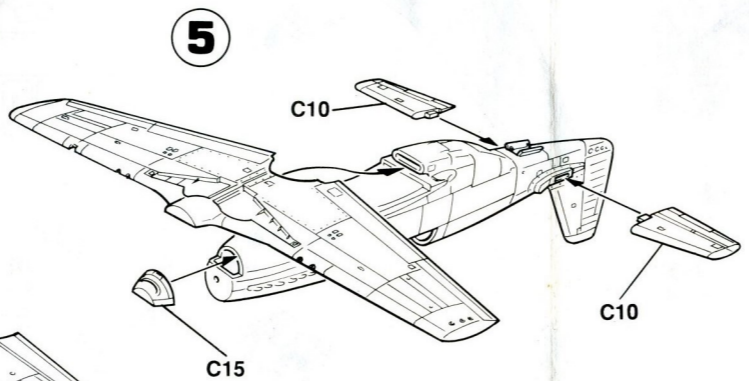
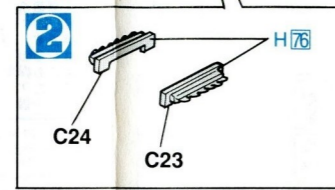
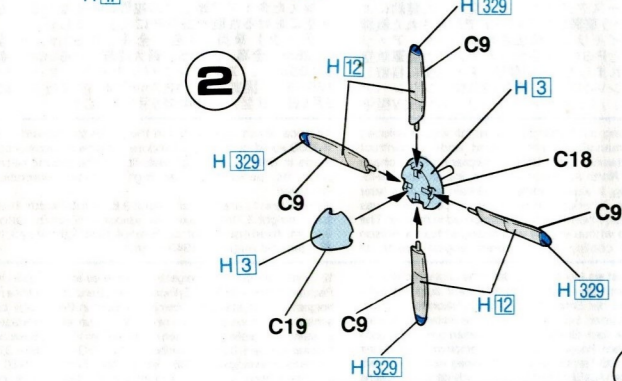
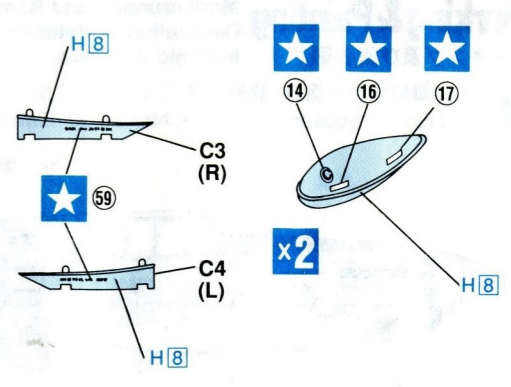
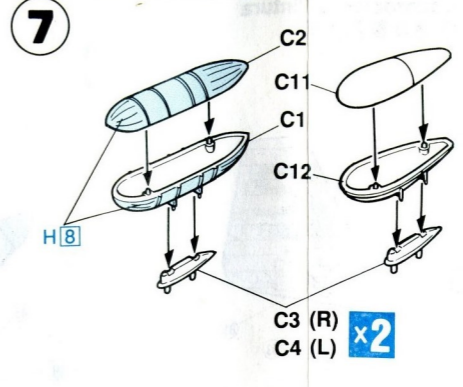
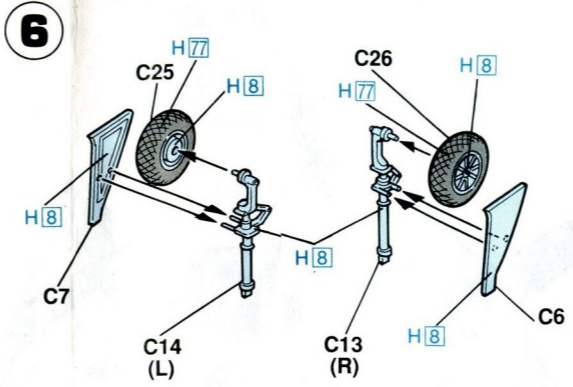
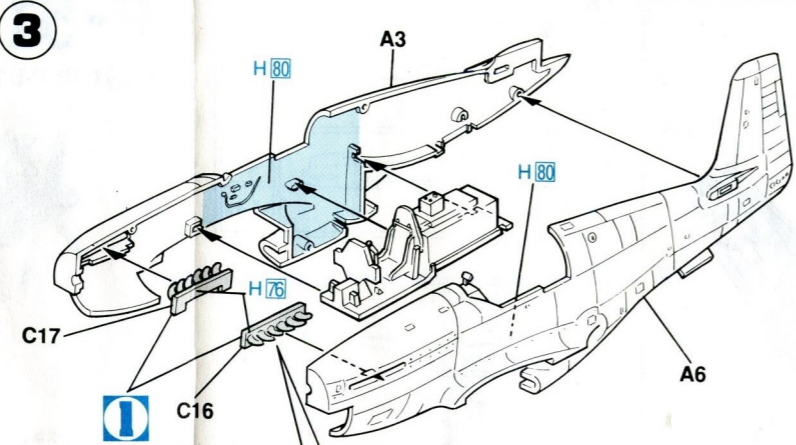
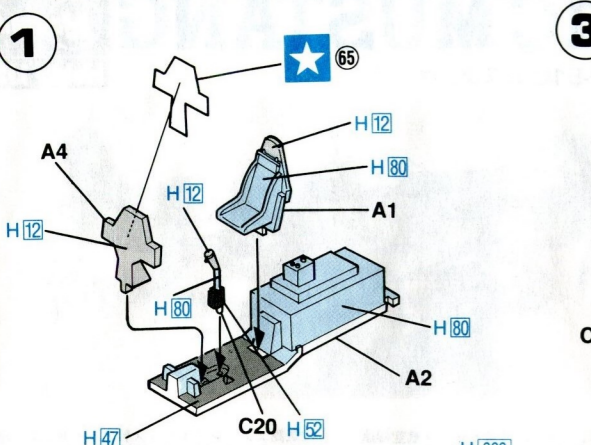

どちらかを選んでください
 OPTIONAL
 NACH BELIEBEN
 FACULTATIF

塗装図の番号です。
 PAINTING SCHEME NUMBER
 LACKIERSCHEMANUMMER
 NUMÉROS DE LA LISTE DE PEINTURES

NUMERO DELLO SCHEMA DI VERNICIATURA
 PINTAR ESQUEMA NUMERO
 這是塗裝圖的號碼

穴をあけてください
 FORO APERTO
 HACER AGUJERO
 鑽孔

2組つくってください
 2 SETS NEEDED
 WIRD DOPPELT BENÖTIGT
 DEUX SETS NÉCESSAIRES

デカールをはってください。
 APPLY DECAL
 HIER ABZIEHBILD
 APPLIQUER DECALCOMANIE

APPLICARE DECALCOMANIE
 PONER CALCOMANIA
 貼上水印紙

塗料指定のH□はグンゼ産業・水性ホビーカラー、1□はMr.カラーの番号です。
 このキットには接着剤は入っていませんので別にお求めください。
 H□ in painting indication is the number of Gunze Sangyo Aqueous Hobby Color, while 1□ is that of Mr. Color. Glue is not included in this kit.
 H□ bei Bemalungshinweisen ist die Nummer der Aqueous-Hobby-Color von Gunze Sangyo, während 1□ den Ton der Farbserie Mr. Color anzeigt. Im Bausatz ist kein Klebstoff enthalten.
 Sur le guide de peinture, H□ correspond au numéro de couleur GUNZE SANGYO AQUEOUS HOBBY COLOR, alors que 1□ correspond à Mr. COLOR. La colle n'est pas fournie dans ce kit.

H□ nella indicazione della pittura è il numero della Gunze Sangyo del colore ad acqua per Hobby, mentre 1□ è quello di Mr. Color. La colla non è inclusa nella scatola di montaggio.
 H□ en indicaciones de pintado. Este es el número de Gunze Sangyo Aqueous Hobby Color, mientras 1□ es el de Mr. Color. El pegamento no está incluido en el kit.
 H□這個著色指示是代表都是出品水性模型漆的編號，而1□則代表都是出品樹脂系模型漆的編號。這份零件並沒有包括膠水。

H3	3	レッド	RED	ROT	ROUGE	ROSSO	ROJO	紅色
H4	4	イエロー	YELLOW	GELB	JAUNE	GIALLO	AMARILLO	黄色
H6	6	グリーン	GREEN	GRÜN	VERT	VERDE	VERDE	緑色
H8	8	シルバー	SILVER	SIRBER	ARGENT	ARGENTO	PLATA	銀色
H12	33	つや消しブラック	FLAT BLACK	MATTSCHWARZ	NOIR MAT	NERO OPACO	NEGRO MATE	亜黒色
H18	23	黒鉄色	STEEL	STAHL	ACIER	ACCIAIO	ACERO	黒鐵色
H47	41	レッドブラウン	RED BROWN	ROTBRAUN	MARRON ROUGE	MARRONE ROSSICCO	MARRON ROJO	紅鐵色
H52	12	オリーブドラブ (1)	OLIVE DRAB(1)	OLIVE DRAB(1)	OLIVE DRAB(1)	OLIVA SBIADITO(1)	OLIVA OSCURO(1)	橄欖綠色 (1)
H76	61	焼鉄色	BURNT IRON	GEBER,EISEN	FER BRULÉ	FERRO BRUCIATO	HIERRO BRUÑIDO	燒鐵色

H77	タイヤブラック	TIRE BLACK	REIFENSCHWARZ	NOIR DE PNEU	NERO PNEUMATICO	NEGRO NEUMATICO	胎黒色
H80	54 カーキグリーン	KHAKI GREEN	KHAKIGRÜN	VERT KHAKI	VERDE KAKI	VERDEKAKI	碎磯綠色
H329	62 イエロー-FS13538	YELLOW	GELB	JAUNE	GIALLO	AMARILLO	黄色
H80	47 クリアーレッド	CLEAR RED	ROT,REIN	ROUGE CLAIR	ROSSO CHIARO	ROJO CLARO	透明紅色
H80	50 クリアーブルー	CLEAR BLUE	BLAU,REIN	BLEU CLAIR	BLU CHIARO	AZUL CLARO	透明藍色

Marking & Painting

Decoration et Bemalung

Decoracion et Peinture

Decoration y Pintura

標貼及着色指示

マーキング及び塗装図

Marchio & Pittura

1 第52戦闘航空群第2戦闘飛行隊 エマーソン中尉
2nd Fighter Squadron / 52nd Fighter Group flown by Lt. Emerson

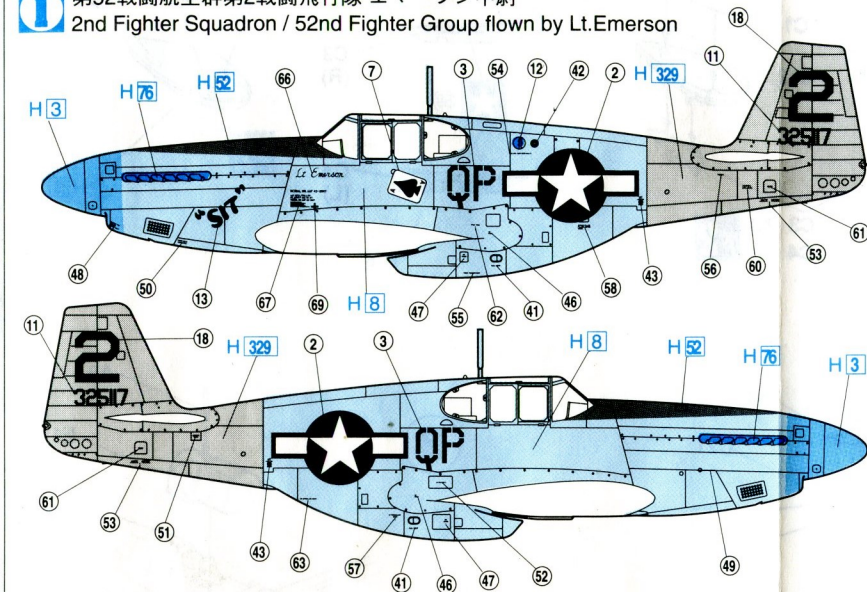

1

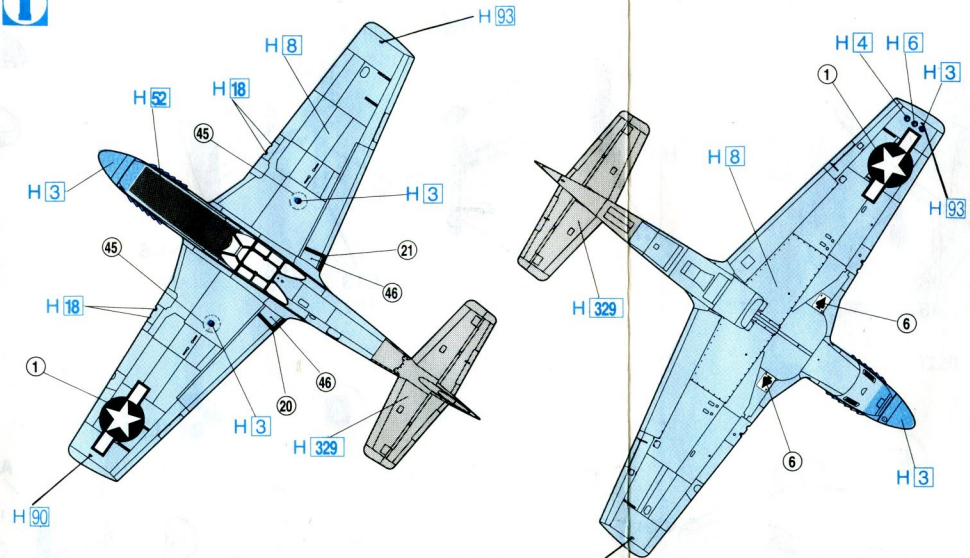

2 第52戦闘航空群第5戦闘飛行隊所属機
5th Fighter Squadron / 52nd Fighter Group

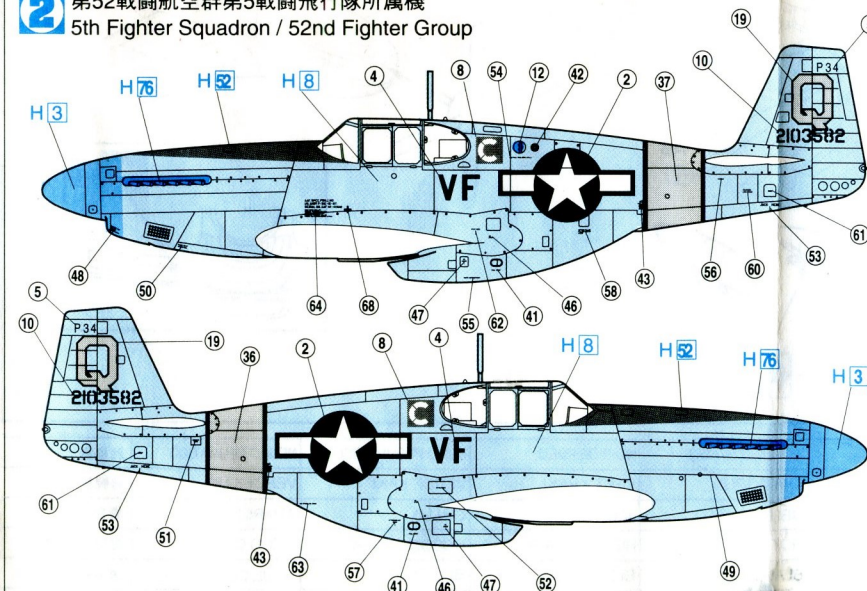

2

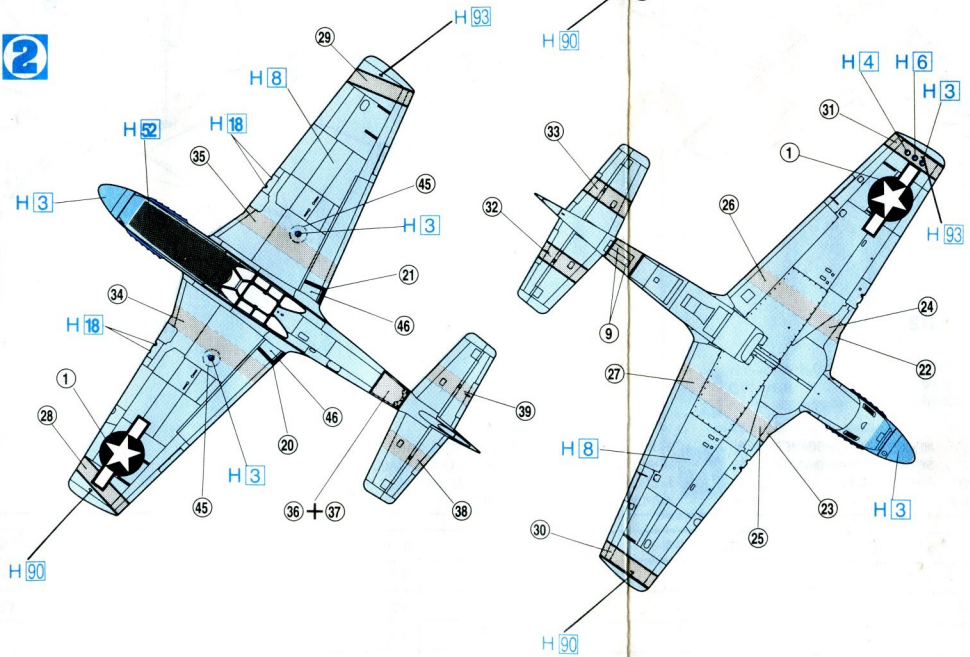

CAUTION: NOT SUITABLE FOR CHILDREN UNDER 3 YEARS.
CONTAINS SMALL PARTS.

NICHT FÜR KINDER UNTER 36 MONATEN
ENTHALT KLEINE TEILE.

ATTENTIE: NIET GESCHIKT VOOR KINDEREN *TOT 4 JAAR.
BEBAT KLEINE ONDERDELEN.

ATENCIÓN: NO ES CONVENIENTE PARA NIÑOS MENORES DE 3
AÑOS. CONTIENE PIEZAS PEQUEÑAS.

ΠΡΟΣΟΧΗ: ΚΑΤΑΛΗΛΟ ΓΙΑ ΠΑΙΔΙΑ ΑΝΩ ΤΩΝ ΤΡΙΩΝ ΕΤΩΝ
ΠΕΡΙΕΧΕΙ ΜΙΚΡΑ ΤΕΜΑΧΙΑ

ATTENTION: CE PRODUIT NE CONVIENT PAS A UN ENFANT DE
MOINS DE 36 MOIS, EN RAISON DES PIÈCES DE PETITE
DIMENSION CONTENUES.

ATTENZIONE: PRODOTTO NON ADATTO AI BAMBINI DI ETÀ
INFERIORE AI 36 MESI. CONTIENE PICCOLE PARTI.

ATENÇÃO: IMPRÓPRIO PARA CRIANÇAS COM MENOS DE 3 ANOS.
CONTEM PEÇAS PEQUENAS.

FORSIGTIG! IKKE EGNET TIL BØRN SOM ER MINDRE END 3 ÅR
INDEHOLDER SMÅ DELE.

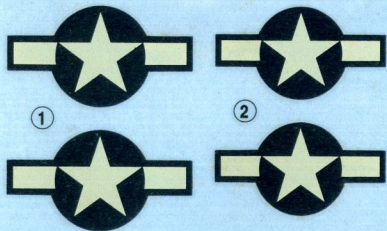

3 QP QP

9

18 22

4 VF VF

10 2103582 2103582

12

19 Q Q

5 P34
P34

6

13 "SIT"

14

7

8

15

16
17

20 7 7 21

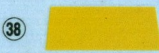
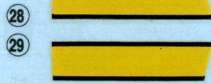

40
41 -- 42 44 46

47 + + 48 = 49 - 50 - 51 -
52 - 53 - - 54 - - - 55 - - - 56 - - -

57 - - 58 = - 59 - - - 60 = - 61 - - -
62 - - 63 - - - 64 65

66 *Le Emerson*
67
68
69 +

AP12 1/72 P-51C MUSTANG P-51C ムスタング

