

**Revell**

# P-51C MUSTANG Mk.III

04872-0389

© 2013 BY REVELL GmbH. A subsidiary of Hobbico, Inc.

PRINTED IN GERMANY



## P-51C MUSTANG Mk.III

Der Jungfernflug des Prototyps der North American P-51 Mustang fand am 26. Oktober 1940 in Antwort auf eine britische Anfrage nach einem für die europäischen Kriegsschauplätze geeigneten Jagdflugzeug statt. Die ersten Mustang Mk.I trafen im November 1941 in England ein. Frühe Kampferfahrungen zeigten eingeschränkte Geschwindigkeits- und Höhenleistungen des ursprünglichen amerikanischen Allison-Motors. Mustangs, die mit dem Rolls-Royce Merlin 61-Motor ausgerüstet wurden, der von Packard in den USA auf Lizenz als V-1650 hergestellt wurde, trugen bei der USAAF die Bezeichnung P-51B/C und waren bei der Royal Air Force als Mustang Mk.III bekannt. Die erste Version der Mustang mit Merlin-Motor nahm ihren Dienst im Februar 1944 in der 19. Staffel auf und flog in insgesamt 19 RAF-Staffeln als Langstrecken-Begleitjäger bei Bombereinsätzen. Zahlreiche Flugzeuge wurden durch die nach ihrem Erfinder Malcolm benannte und nach hinten verschiebbare Plexiglashaube anstelle der ursprünglichen, stark verstreuten Kabinenverglasung nachgerüstet, wodurch der Pilot eine hervorragende Rundumsicht erhielt. Die Mustang Mk.III war bewaffnet mit vier 12,7 mm Browning-Maschinengewehren in den Tragflächen und konnte außerdem zwei 225 kg-Bomben anstelle der an den Tragflächen angebrachten Abwurf tanks tragen. Insgesamt wurden über 15.500 P-51 produziert, davon entfielen 3.738 auf die P-51B/C-Version, davon wiederum 910 auf die RAF Mustang III. Die Mustang Mk.III wurde angetrieben von einem 1.520 PS starken V-1650 (Merlin 61). Sie erreichte eine Höchstgeschwindigkeit von 711 km/h. Die Flugreichweite betrug 1.529 km, die maximale Flughöhe lag bei 12.950 m. Flügelspannweite: 11,29 m. Länge: 9,83 m. Höhe: 4,17 m

## P51C MUSTANG Mk.III

The prototype of the North American P-51 Mustang first flew on 26 October 1940 in response to a British request for a fighter suitable for use in the European theatre. The first Mustang Mk.I's arrived in England in November 1941 and early combat experience showed the speed and altitude limitations of the original American designed Allison engine. Mustangs powered by the Rolls-Royce Merlin 61, built by Packard in the United States as the V-1650, were designated P-51B/C by the USAAF and known as the Mustang Mk.III by the Royal Air Force. Entering service with No.19 Squadron in February 1944 the first version of the Merlin powered Mustang flew with a total of nineteen RAF squadrons on long range escort and fighter-bomber missions. Many aircraft were modified with the blown Perspex rear sliding "Malcolm Hood" in place of the original heavily framed hinged canopy giving outstanding all round visibility for the pilot. The Mustang Mk.III was armed with four 12.7 mm (0.5 in.) Browning machine guns in the wings and could also carry two 225kg (500 lb) bombs in place of the wing mounted drop tanks. Total P-51 production was over 15,500 of which the P-51B/C version totalled 3,738 aircraft, 910 of these being RAF Mustang IIIs. The Mustang Mk.III was powered by a 1520hp V-1650 (Merlin 61) giving a maximum speed of 711km/h (442mph) and an operational radius of 1529km (950 miles). Maximum altitude was 12,950m (42,500ft.) Wing span: 11.29m (37ft 1in.) Length: 9.83m (32ft 3in.) Height 4.17m (13ft 8in.)

## Vor dem Zusammensetzen gut durchlesen!

**DE: Achtung:** Jedes Teil ist nummeriert (1). Reihenfolge der Montageschritte beachten. Benötigte Werkzeuge: Messer und Feile zum Entfernen und Entgraten der Teile (2) Gummiband, Klebeband und Wäscheklammer zum Zusammenhalten der geklebten Einzelteile (3). Plastikteile in einer milden Waschlösung reinigen und an der Luft trocknen, damit der Farbstrich und die Abziehhilfen besser haften. Vor dem Ankleben prüfen ob Teile passen, Klebstoff sparsam auftragen Chrom und Farbe an den Klebeflächen entfernen. Kleine Teile anschieben, bevor sie vom Rahmen entfernt werden (4) (5). Farben gut durchtrocknen lassen, erst dann den Zusammenbau fortsetzen. Jedes Abziehbildmotiv einzeln ausschneiden und ca. 20 Sekunden in warmes Wasser tauchen. Das Motiv an der bezeichneten Stelle vom Papier abschleiben und mit Löschpapier andrücken.

**NL: OPGELET:** Voor de montage eerst goed de handleiding lezen. Elk onderdeel is genummerd (1). Let op de montagevolgorde. Benoedig gereedschap: mes en vijl voor het afbramen van de onderdelen (2); elastiek, plakband en wasknijpers voor het bij elkaar houden van de geklijmde onderdelen (3). Plastic onderdelen met een zacht afwasmiddel reinigen en vanzelf laten drogen, zodat de verf en de decals beter hechten. Controleer voor het lijmen of de onderdelen passen; lijm dan opbrengen. Chrom en verf van de lijmlakken verwijderen. Kleine onderdelen vervoer voordat ze van het raam worden verwijderd (4) (5). Verf goed laten drogen, dan pas verdergaan met de montage. Elke decal afzonderlijk uitsnijden en ca. 20 sec. in warm water dopen. De decal op de aangegeven plaats van het papier schuiven en met vloeipapier andrukken.

**GB: ATTENTION:** Read the instructions thoroughly prior to assembly. Each component is numbered (1). Adhere to specified sequence of assembly. Tools required: knife and file for removal of components from frame (2); rubber band, adhesive tape and clothes pegs for clamping components together after applying adhesive (3). Clean plastic components in a mild detergent solution and allow to air-dry so that paint and transfers adhere better. Prior to applying adhesive, check to see whether the components fit together; apply adhesive sparingly. Remove chrome and paint from the contact surfaces. Paint small components before removing them from the frame (4) (5). Allow paint to dry well, and only then continue to assemble. Cut out each transfer individually and immerse in warm water for approx. 20 seconds. Slide transfer off paper and into designated position, then press on with blotting paper.

**F: ATTENTION:** lisez bien la notice de montage avant de commencer. Chaque pièce est numérotée (1). Respectez l'ordre des opérations. Outils nécessaires: couteau et lime pour ébarber les pièces (2); élastiques, ruban adhésif et pinces à linge pour maintenir les pièces collées (3). Nettoyez les pièces en matière plastique dans une solution douce de produit de lavage et laissez-les sécher à l'air afin que la peinture et les décalcomanies tiennent mieux. Avant de mettre la colle, vérifiez si les pièces s'adaptent bien les unes aux autres; mettez peu de colle. Enlevez le chrome et la peinture des surfaces de collage. Peignez les petites pièces avant de les détacher de la groupe (4) (5). Laissez bien sécher la peinture avant de poursuivre l'assemblage. Découpez chaque décalcomanie séparément et plongez-la dans de l'eau chaude pendant 20 secondes environ. A l'endroit marqué, faites glisser le motif pour le séparer du papier et pressez-le sur emplacement avec du papier buvard.

**E: ¡Atención!** Antes de comenzar con el ensamblaje, leer detenidamente las instrucciones. Cada pieza va numerada (1). Téngase en cuenta el orden de operaciones del ensamblaje. Herramientas necesarias: Cuchilla y lima para desbarbar las piezas (2). Cintas de goma, cinta adhesiva y pinzas de ropa para sujetar las piezas pegadas (3). Lavar las piezas de plástico en una solución de detergente suave y dejar que se sequen al aire para mejorar así la adhesión de la pintura y de las calcomanías. Antes de aplicar el pegamento comprobar si las piezas quedan correctamente adaptados. Aplicar el pegamento sin excederse. Alejar de las superficies de pegado el cromado y la pintura. Pintar las piezas pequeñas antes de despegarlas de su sujeción (4) (5). Antes de proseguir con el ensamblaje, dejar que se sequen bien la pintura. Recortar las calcomanías una por una y sumergirlas durante unos 20 segundos en agua caliente. Deslizar del papel la calcomanía en el lugar adecuado y apretarla colocando encima de ella papel secante.

**I: ATTENZIONE:** Prima dell'assemblaggio leggere attentamente le istruzioni di montaggio. Ogni pezzo è numerato (1). Tener presente la successione delle fasi di assemblaggio. Attrezzi necessari: coltello e lima per togliere la sbavatura dai pezzi (2), nastro adesivo e mollette da bucato per tenere insieme i pezzi singoli dopo averli incollati (3). Lavare i particolari in plastica con un detergente delicato e lasciarli asciugare all'aria, per una migliore adesione dello strato di colore e della figura decalcolata. Prima di incollare, verificare che i pezzi si abbinino bene tra di loro; applicare il collante con parsimonia. Togliere chrome e colore dalle superfici da incollare. Dipingere i piccoli accessori sul supporto prima di rimuoverli (4) (5). Far seccare bene la vernice prima di proseguire con l'assemblaggio. Ritagliare singolarmente ogni figura ed immergerla in acqua tiepida per 20 secondi circa. Applicare il motivo nella posizione segnata e tamponarlo con carta assorbente.

**S: OBS:** Läs instruktionsnerna noga igenom innan du sätter modellen samman. Vardera detalj är numrerad (1). V g beakta följden i monteringsanvisningen. Verktyg, som du kommer att behöva: kniv och fil för att skrapa delarna rena (2), gummiband, tejp och klädknåpar för att hålla samman de limmade delarna (3). Rengör plastdelarna i en mild tvättmedelslösning och torka dem i luftren för att lack och dekaler skall hålla bättre. Kolla, om detaljerna passar ihop innan du klistrar dem och använd limmet sparsamt. Avlägsna krom och lack från ytor, som kommer att limmas ihop. Måla de små delarna innan du avlägsnar dem från ramen (4) (5). Låt lacket torka riktigt igenom innan du fortsätter med sammansättningen. Skär av varje dekalmotiv enskilt och doppa det i varmt vatten i ca 20 sekunder. Flytta motivet bort från papperet genom att trycka vid det angivna stället och tryck fast med lösknåpar.

**DK: BEMÆRK:** Inden sammensætningen begynder, skal byggevejledningen læses godt igennem. Hver del er nummereret (1). Rækkefølgen af monteringsstrinene skal overholdes. Nødvendigt værktøj: Kniv og fil til afgrøning af delene (2); gummibånd, tape og tøjklammer til at holde de klæbede (3) enkeltdele sammen. Plastikdelene renses i en mild sæbeud og lufttørres så malingen og overføringsbillederne bedre kan hæfte. Inden påførelsen kontrolleres om delene passer; limen påføres sparsommeligt. Krom og farve fjernes fra klæbefladerne. De små dele males inden de fjernes fra rammen (4) (5). Lad farven tørre godt før sammensætningen fortsættes. Overføringsbilledernes motiver skæres ud enkeltvis og dyppes ca. 20 sek. i varmt vand. Skub motivet fra papiret og tryk det fast med træknåper.

**GR: ΠΡΟΣΟΧΗ:** Πριν τη συναρμολόγηση, διαβάστε καλά τις οδηγίες. Κάθε εξάρτημα είναι αριθμημένο (1). Προεξέτε τη σειρά "των βημάτων" συναρμολόγησης. Απαιτούμενα εργαλεία: μαχαίρι και λίμα για τη λείανση των εξαρτημάτων (2), λαστιχάκια ταινία, κολλητική ταινία και μανταλάκια για τη συγκράτηση των κολλημένων μεμονωμένων εξαρτημάτων (3). Καθαρίστε τα πλαστικά εξαρτήματα μέσα σε ένα υδατικό καθαριστικό διάλυμα και στεγνώστε τα στον αέρα, ώστε να υπάρχει καλύτερη πρόσφυση του χρώματος και των χαλκοκρανιών. Πριν το κόλλημα, ελέγξτε αν ταίριαζουν μεταξύ τους τα εξαρτήματα. Επαλείψτε οικονομικά την κόλλα. Απομακρύνετε από τις επηρεάζουσες επικαθλίξεις, χρώμα και βροφή. Βάψτε τα μικρά εξαρτήματα, πριν απομακρυνθούν από το πλαίσιο (4) (5). Αφήστε τα χρωματισμένα και βουτήξτε το σε ζεστό νερό για περί 20 δευτερόλεπτα. Απομακρύνετε το μοτίβο από το χαρτί, στο σηματοδοτούμενο σημείο και πιέστε το με το στυπώχαρτι.

**N: OBS!** Les nøye igjenom monteringsanvisningen før sammenbyggingen. Hver del er nummerert (1). Folg rekkefølgen på monteringsstrinene. Nødvendig verktoy: Kniv og fil for fjerning av grader på delene (2), gummibånd, tape og klesklyper for å holde sammen de limede enkeltdelene (3). Rengjør plastdelene i mildt såpevann og la dem lufttørke, slik at fargen og bildene sitter bedre. Før pålimning må det kontrolleres om delene passer: Ta på litt lim. Fjern krom og farge på klebefløyene. Mal de små delene før de fjernes fra rammen (4) (5). La fargene tørke godt før sammennonteringen fortsettes. Skjær ut hvert av motivene for seg og legg dem i varmt vann i ca. 20 sekunder. Skyv motivet fra papiret på det merkede stedet og trykk på med trekkpapp.

**P: ATENÇÃO:** Antes de iniciar a montagem leia atentamente o manual de construção. Todas as partes componentes são numeradas (1). Atentar para a sequência das etapas de montagem. Ferramentas necessárias: Faca e lixa para aparar e rebobar das peças (2), elástico, fita adesiva e molde de roupa para sustentar as peças (3) durante a colagem. As peças de matéria plástica devem ser limpas numa solução fraca de detergente e secas ao ar, de forma que a tinta e os decalques tenham uma boa adesão. Antes de colar, verifique se as peças encaixam; utilize a cola em pouca quantidade. Eliminar o cromado e a tinta das superfícies a serem coladas. Não passar cola nas peças que ainda se encontram fixas no grade de matéria plástica. Pintar as peças pequenas antes de retirá-las do grade (4) (5). Deixar a tinta secar completamente para depois continuar com a montagem. Cortar separadamente cada um dos decalques e mergulhá-los em água morna durante aproximadamente 20 segundos. Decalcar os motivos do papel na posição indicada e secar com mata-borrão.

**FIN: HUOMIO:** Lue rakennusohjeet huolellisesti ennen kokoonpanoa. Jokainen osa on numeroitu (1). Huomioi osien oikea asennusjärjestys. Tarvittavat työkalut: Veitsi ja villa osien ylimääräisten purseitten poistamiseen (2); kumi nauha, teippiä ja pyykkipoikia yhteellimitäisiin osien pitkäaikaanpitämiseksi (3). Puhdista muoviosat miedolla pesuaineliuoksella ja anna niiden kuivua itsestään, jotta maali ja siirtokuvat tarttuvat niihin paremmin. Tarkasta ennen liimausta, että osat sopivat toisiinsa; levitä liimaa säästeliäisesti. Poista kromaus ja maali liimoosista. Maalaa pienet osat ennen kuin irrotat ne pidinraameista (4) (5). Anna maalin kuivua kunnon ennen kuin jatkat kokoonpanoa. Leikkaa jokainen siirtokuva erikseen irri ja upota lämpimään veteen n. 20 sekunniksi. Irrota kuvio paperin merkitystä kohdasta samalla painamalla imupaperi kuvion toista puolta vasten.

## Read before you start!

**RUS: Внимание:** Перед сборкой хорошо прочитайте руководство по монтажу. Каждая деталь пронумерована (1). Соблюдайте последовательность монтажа. Необходимые рабочие инструменты: нож и напильник для зачистки деталей (2); резиновая лента, клейкая лента и зажимы для сушки белья для прижима склеиваемых отдельных деталей (3). Детали из пластика очистить в растворе мягкого моющего средства и высушить на воздухе для того, чтобы краска и переводные картинки лучше прилипали. Перед приклеиванием проверить, подходят ли детали; клей наносить экономно. Хром и краску удалить с поверхностей склеивания. Небольшие детали покрасить перед тем, как они будут удалены из рамок (4) (5). Краску необходимо хорошо просушить, только после этого продолжать сборку. Каждую соответствующую переводную картинку отдельно вырезать и примерно на 20 секунд опустить в теплую воду. На обозначенном месте картинку отделить от бумаги и прижать промокательной бумагой.

**PL: UWAGA:** Przed składaniem przeczytać dokładnie instrukcję montażu. Każda część jest ponumerowana (1). Zwrócić uwagę na kolejność przeprowadzania poszczególnych punktów montażowych. Potrzebne narzędzia: nóż oraz pilnik do usunięcia zardzieńców z poszczególnych elementów (2); taśma gumowa, taśma klejąca, klamki do bielizny dla przytrzymania sklejonych elementów (3). Wymyć plastikowe części w wodzie z delikatnym środkiem myjącym oraz osuszyć na powietrzu, aby zapewnić lepszą przylepność farby oraz kalkomanii. Sprawdzić przed przyklejaniem, czy dane elementy pasują do siebie; nanosić klej oszczędnie. Usunąć chrom oraz farbę z powierzchni przeznaczonych do klejenia. Małe elementy pomalować jeszcze przed wycięciem z ramki (4) (5). Farbę dobrze wysuszyć, dopiero potem kontynuować składanie części. Wyciąć pojedynczo każdy z motywów kalkomanii i zanurzyć na 20 sekund w ciepłej wodzie. Ściągnąć motyw z papieru na oznaczone miejsce i docisnąć bibułą.

**TR: DİKKAT:** Model yapımına başlamadan önce açyklamaları dikkatle okuyunuz. Modelde kullanılan her parçaya bir numara verilmiştir (1). Montaj yapımı sırasında dikkat ediniz. Gereklili altterleri: Parçaları bağlayabulundukları çerçeveden çıkarmak için maket bıçağı ve çapaklarıny almak için ebe (2). Yapıtırıcı sürtükten sonra parçaları yapıştırması için bir arada tutmaya yarar paket lastiği, selo teyp ve çamaşır mandalı (3). Boyanın ve çykarılmaları daha iyi yapışması ve kalıcı olması için plastik parçaları deterjanlı suda temizleyip odada kurumaya bırakınız. Yapıtırıcı sürtmeden önce parçaları karbıylık olarak birbirlerine tam uyum ymadıyını kontrol ediniz, yapıtırıcı yüzeylerde boya kalıntısı ve krom varsa temizleyiniz. Yapıtkanı idareli kullanınız. Küçük parçaları bağı bulundukları çerçeveden çykarmadan önce boyayınız (4) & (5). Boya iyice kuruduktan sonra montaj devam ediniz. Her çykarımayı önce kağıdı ile birlikte kesin ve ılık suda 20 saniye kadar bekletiniz. Çykarımayı model üzerinde yapıtırıcıya dınyuz yüzeye koyunuz, izerinden kurutma kağıdı ile hafifçe bastırırken çykarılmayı altyındaki kağıdı yavaça çekiniz.

**CZ: POZOR:** Před sestavením montážního návodu důkladně pročíst. Každý díl je očíslován (1). Dbejte na pořadí montážních kroků. Potřebné nástroje: Nůž a pilník k odstranění výrůnků na dílech (2); pryžová páska, lepidlo a koflíky na prádlo pro přidržování lepených jednotlivých dílů (3). Dily z plastické hmoty vyčistit v roztoku jemného prašicóho prostředku a nechat vyschnout na vzduchu, za účelem zajištění lepší přilnavosti barevného nátěru a obtisků. Před nalepením zkontrolovat, zdali díly ležící; lepidlo nanášet úsporně. Chrom a barvu na lepených plochách odstranit. Malé díly natřít před jejich odstraněním z rámu (4) (5). Barvy nechat dobře proschnout, teprve potom pokračovat v sestavení. Každý motiv obtisků jednotlivě vyřiznout a ponořit do teplé vody na dobu přibližně 20 sekund. Motiv na označeném místě z papíru odsunout a přitlačit pomocí stráčicóho papíru.

**H: FIGYELEM:** Az összerállítás előtt az építési útmutatót alaposan át kell olvasni. Minden alkatrészt számmal lát-tak el (1). A szerelési lépések sorrendjére ügyelni kell. Szükséges szerszámok: kés és reszelő az alkatrészek sor-játlanításához (2); gumiszalag, ragasztószalag és ruhaszípes az összeragasztott alkatrészek megtartásához (3). A műanyag alkatrészeket lágy mosószeres oldatban kell tisztítani és a levegőn kell megszáritani, hogy a festék-bevonat és a matricák jobban tapadjanak. A felragasztás előtt ellenőrizni kell, hogy az alkatrészek összeillenek-e; a ragasztóanyagot takarékosan kell felhordani. A krómot és festéket a ragasztási felületekről el kell távolítani. A kisméretű alkatrészeket a keretből történő eltávolítás előtt be kell festeni (4) (5). A festékeket hagyni kell jól megszáradni, az összeszerelést csak ezután szabad folytatni. Minden matrica-motívumot egyesével kell kivágni és kb. 20 másodpercre meleg vízbe kell áztatni. A motívumot a megjelölt helyen a papírról lecsúsztatni és itatós-papírral felnyomni.

**SLO: OPOZORILO:** Pred pričetkom sestavljanja preberi navodila za uporabo. Vsak del je označen (1). Pri sestavljanju upoštevaj navodila po točkah. Potrebno orodje: nožek in pilica zaolozevanje delov (2), elastika, lepilni trak in ključice za perilo za držanje zlepljenih delov (3). Plastične dele očisti z blagim praškom in posuši da se sloji barve in nalepke boljše priimejo. Pred lepljenjem obvezno preveri, če se deli pravilno prilegajo. Predvino nanesi lepilo. Iz površin, na katere nanašajo lepilo, najprej odstrani krom in barvo. Manjše dele polbarvaj preden jih odstraniš iz okvirja (4) (5). Barva naj se dobro posuši preden nadaljuješ s sestavljanjem. Vsako nalepko izreži in potopi vtoplo vodo (cca. 20 sekund), jo odstrani iz papirja, položi na odgovarjajoče mesto in pritisni s pivnikom.

**SK: POZOR:** Pred začatím stavby si pozorne preštudujte stavebný návod. Každý diel je očíslovaný (1). Dbajte na poradie montážnych krokov. Potrebne nástroje: Nôž aEpilník na oddelenie dielov zEramčeka a ich zaeistenie (2), gumický do vlasov, lepiaca páska štípe na prádlo, pre pridržavanie jednotlivých lepených dielov (3). Diely zEplastu odmasť vEbláhsobnom roztoku čistiacieho prostriedku (saponátu) aEnechať uschnúť na vzduchu za účelom lepšej prínavnosti lepidla, farieb aEnalepiek. Pred lepením skontroluj, či diely ležujú. Lepidlo nanášaj úsporne. Chrom aEfarbu na lepených miestach opatne odstráň. Malé diely naEfarbiť ešte pred ich odobratím zEramčeka (4) (5). Farby nechať dobre zaschnúť, až potom pokračovať vEzostavovaní. Každé nálepu vystrihniť jednotlivú aEponoriť do vlahe nej vody približne na 20 sekund. Nálepku na príslušnom mieste modelu presunúť zEznosného papiera aEjmieme ju pritlačiť kErovrchu nosným papierom.

**RO: ATENTIE/CITITI INSTRUCTIUNILE CU ATENTIE INAINTE DE ASAMBLARE. FIECARE COMPONENTA ESTE NUMEROTATA. ASAMBLATI IN ORDINEA INDICATA PE SCHEMA. PIESELE SE DESPRIND DE PE RAMA CU UN CUTTER.BAVURILE SE INLATURA CU O PILA FINA. CURATATI PIESELE CARE SE IMBINA DE GUMASIMULARE DE VOPEA SU CURATATI CU O SOLUTIE DE DETERGENT. VOPSTI PIESELE MICI INAINTE DE DESPRINDEREA DE PE RAMA. LASATI VOPEAUA SA SE USUCE BINE SI NUMAI APOI CONTINUATI ASAMBLAREA. TAIATI FIECARE TRANSFER INDIVIDUAL SI IMERSATI IN APA CALDA CCA 20 SEC. TRANSFERATI IN POZITIA DORITA APOI APASATI CU O HARTIE. FOLOSITI NUMAI ADEZIVI SI VOPESELE REVELL.**

**BG: ВНИМАНИЕ!** Следвайте указаната схема. Всяка част е номерирана. Спазвайте последователността на етапите на стобяването им. Необходими инструменти: нож и пила за отстраняване или чипване на отделните части; гумена лента, лейкопласт и шинки за пране за да задържите заедно съединените части след залепването им. Пластмасовите те елементи да се почистват в лек разтвор от вода и перлен препарат, да се изплакнат и да се остават да изсъхнат, за да се постигне по-добро слепване на боята или ваденката. Нанесете боята върху малките части преди да ги делите от шаблона. Оставете боята да изсъхне преди да продължите със стп обаяването. Преди нанасяне на лепилото изсъхнете те боята от повърхностите за слепване. Преди залепване проверете дали ча стите пасват идеално. Нанесете малко лепило. Изрежете по отделно всяка и една ваденка и я потопете в топла вода за около 20 секунди. Отгнетете ваденка та от указаното място на хартията и я поийте леко с поиявателната хартия а.

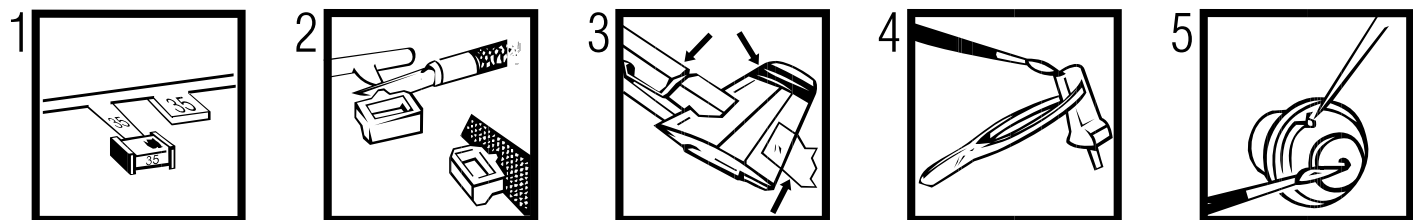



# Benötigte Farben / Used Colors

Benötigte Farben  
Required colours

Peintures nécessaires  
Benodigde kleuren

Pinturas necesarias  
Tintas necessárias

Colori necessari  
Använda färger

Tarvittavat värit  
Du trenger følgende farger

Nødvendige farger  
Необходимые краски

Potrzebne kolory  
Απαιτούμενα χρώματα

Gerekti renkler  
Potřebné barvy

Szükséges színek.  
Potrebne barve

## A

**Dunkelgrün, matt 68**  
Dark green, matt  
Vert foncé, mat  
Donkergroen, mat  
Verde oscuro, mate  
Verde-oscuro, mate  
Verde scuro, opaco  
Mörkgrön, matt  
Tummanvihreä, matta  
Mörkegrøn, mat  
Mörkgrønn, matt  
Темно-зеленый, матовый  
Ciemnozielony, matowy  
Πράσινο σκούρο, ματ  
Koyu yeşil, mat  
Sötétzöld, matt  
Tmavozelená, matná  
Temnozelená, brez leska

## B

**staubgrau, matt 77**  
dust grey, matt  
gris poussière, mat  
stofgrijs, mat  
ceniciento, mate  
cinzento de pó, fosco  
grigio sabbia, opaco  
dammgrå, matt  
pölyharmaa, himmeä  
stovgrå, mat  
stovgrå, matt  
серый пыльный, матовый  
szary kurz, matowy  
χρώμα σκόνης, ματ  
toz grisi, mat  
prachová šedá, matná  
porszürke, matt  
prah siva, mat

## C

**Mittelgrau, matt 43**  
Medium grey, matt  
Gris moyen, mat  
Middelgrijs, mat  
Gris medio, mate  
Cinzento-médio, mate  
grigio medio, opaco  
Mellengrå, matt  
Keskiharmaa, matta  
Mellegrå, mat  
Mellongrå, matt  
Серый, матовый  
Srednioszary, matowy  
Γκρι μεσαίο, ματ  
Orta gri, mat  
Középszürke, matt  
Středně šedivá, matná  
Srednjesiva, brez leska

## D

**gelb, matt 15**  
yellow, matt  
jaune, mat  
geel, mat  
amarillo, mate  
amarlo, fosco  
giallo, opaco  
gul, mat  
keltainen, himmeä  
gul, mat  
gul, mat  
желтый, матовый  
žlutý, matowy  
κίτρινο, ματ  
sarı, mat  
žlutá, matná  
sárga, matt  
rumena, mat

## E

**schwarz, matt 8**  
black, matt  
noir, mat  
zwart, mat  
negro, mate  
preto, fosco  
nero, opaco  
svart, matt  
musta, himmeä  
sort, mat  
sort, matt  
черный, матовый  
czarny, matowy  
μαύρο, ματ  
siyah, mat  
černá, matná  
fekete, matt  
črna, mat

## 75 %

## F

**eisen, metallic 91 +**  
steel, metallic  
coloris fer, métallique  
ijzerkleurig, metallic  
ferroso, metalizado  
ferro, metallico  
ferro, metallico  
järnfärg, metallic  
teräksenvärinen, metallikiilto  
jern, metallisk  
jern, metallic  
стальной, металл  
żelazo, metaliczny  
σιδήρου, μεταλλικό  
demir, metalik  
železná, metaliza  
vas, metall  
železná, metalik

## 25 %

**rost, matt 83**  
rust, matt  
rouille, mat  
roest, mat  
orin, mate  
ferrugem, fosco  
color ruggine, opaco  
rust, matt  
ruoste, himmeä  
rust, mat  
rust, matt  
ржавчина, матовый  
rdzawy, matowy  
σίδηρου, μεταλλικό  
pas rengi, mat  
rezavá, matná  
rozsdá, matt  
rjáva, mat

## G

**anthrazit, matt 9**  
anthracite grey, matt  
anthracite, mat  
antraciet, mat  
antracita, mate  
antracite, fosco  
antracite, opaco  
antracit, matt  
antrasitti, himmeä  
koksgrå, mat  
antrasit, matt  
антрацит, матовый  
antracyt, matowy  
ανθρακί, ματ  
antrasit, mat  
antracit, matná  
antracit, matt  
tamno siva, matt

## H

**feuerrot, seidenmatt 330**  
fiery red, silky-matt  
rouge feu, satiné mat  
rood helder, zijdemat  
rojo fuego, mate seda  
vermelho vivo, fosco sedoso  
rosso fuoco, opaco seta  
eldröd, sidenmatt  
tulipunainen, silkinhimeä  
idröd, silkenat  
idröd, silkenatt  
огненно-красный, шелк.-матовый  
szczerwony ognisty, jedwabisto-mat.  
κόκκινο φωτιάς, μεταξωτό ματ  
ateş kırmızı, ipek mat  
ohnivě červená, hedvábně matná  
tűzpiros, selyemmatt  
ogent rødt, svila mat

## I

**farngrün, seidenmatt 360**  
green, silky-matt  
vert fougère, satiné mat  
varengroen, zijdemat  
verde helecho, mate seda  
verde leto, fosco sedoso  
verde felce, opaco seta  
ombungrön, sidenmatt  
saniaisenvihreä, silkinhimeä  
bregnegrøn, silkenat  
bregnegrønn, silkenatt  
зелен. папоротник, шелк.-матовый  
zielony paproć, jedwabisto-matowy  
πράσινο φτέρης, μεταξωτό ματ  
egreitt olu yeşili, ipek mat  
kapradinově zelená, hedvábně mat.  
páprányzöld, selyemmatt  
paprot zelena, svila mat

## J

**eisen, metallic 91**  
steel, metallic  
coloris fer, métallique  
ijzerkleurig, metallic  
ferroso, metalizado  
ferro, metallico  
ferro, metallico  
järnfärg, metallic  
teräksenvärinen, metallikiilto  
jern, metallisk  
jern, metallic  
стальной, металл  
żelazo, metaliczny  
σιδήρου, μεταλλικό  
demir, metalik  
železná, metaliza  
vas, metall  
železná, metalik

## 25 %

## K

**bronzegrün, matt 65 +**  
bronze green, matt  
vert bronze, mat  
bronssegroen, mat  
verde bronceo, mate  
verde bronze, fosco  
verde bronzo, opaco  
bronsgrön, matt  
bronssvinhreä, himmeä  
bronzegrøn, matt  
bronzegrønn, matt  
бронзово-зеленый, матовый  
brązowozielony, matowy  
μπρούτζου, ματ  
bronz yeşili, mat  
bronzově zelená, matná  
bronzzöld, matt  
bronz zelena, mat

## 75 %

**gelb, matt 15**  
yellow, matt  
jaune, mat  
geel, mat  
amarillo, mate  
amarlo, fosco  
giallo, opaco  
gul, mat  
keltainen, himmeä  
gul, mat  
gul, mat  
желтый, матовый  
žlutý, matowy  
κίτρινο, ματ  
sarı, mat  
žlutá, matná  
sárga, matt  
rumena, mat

## L

**aluminium, metallic 99**  
aluminium, metallic  
aluminium, métallique  
aluminium, metallico  
aluminio, metalizado  
aluminio, metalico  
aluminio, metallico  
alumiini, metallikiilto  
aluminium, metallisk  
aluminium, metallic  
алюминиевый, металл  
aluminium, metaliczny  
αλουμινίου, μεταλλικό  
aluminium, metalik  
hliníková, metaliza  
aluminium, metall  
aluminium, metalik

## M

**lederbraun, matt 84**  
leather brown, matt  
brun cuir, mat  
lederbrun, mat  
marón cuero, mate  
castanho couro, fosco  
marrone cuoio, opaco  
läderbrun, mat  
nahkanruskea, himmeä  
läderbrun, mat  
läderbrun, mat  
коричневая кожа, матовый  
brunaty jak skóra, matowy  
καφέ δέρματος, ματ  
deri kahverengi, mat  
koženě hnědá, matná  
bőrbarna, matt  
koža rjava, mat

## 25 %

## N

## 75 %

**anthrazit, matt 9 +**  
anthracite grey, matt  
anthracite, mat  
antraciet, mat  
antracita, mate  
antracite, fosco  
antracite, opaco  
antracit, matt  
antrasitti, himmeä  
koksgrå, mat  
antrasit, matt  
антрацит, матовый  
antracyt, matowy  
ανθρακί, ματ  
antrasit, mat  
antracit, matná  
antracit, matt  
tamno siva, matt

## O

**weiß, matt 5**  
white, matt  
blanc, mat  
wit, mat  
bianco, mate  
branco, fosco  
bianco, opaco  
vit, matt  
valkoinen, himmeä  
hvid, mat  
hvit, matt  
белый, матовый  
biały, matowy  
λευκό, ματ  
beyaz, mat  
bílá, matná  
fehér, matt  
bela, mat

## P

**nato-oliv, matt 46**  
Nato-olive, matt  
olive O.I.A.N., mat  
Nato-olijf, mat  
acetuna Nato, mate  
oliva Nato, fosco  
oliva nato, opaco  
Nato-oliv, matt  
nato olivi, himmeä  
Nato-oliv, mat  
NATO-oliven, matt  
оливковый "НАТО", матовый  
olivk. NATO, matowy  
χακί του NATO, ματ  
nato yeşili, mat  
olivová NATO, matná  
Nato-oliv, matt  
NATO oliva, mat

## Q

**hautfarbe, matt 35**  
flesh, matt  
couleur chair, mat  
huidskleur, mat  
color piel, mate  
côr da pele, fosco  
colore pelle, opaco  
hudfärg, matt  
ihonvärinen, himmeä  
hudfarge, matt  
hudfarbe, matt  
телесный, матовый  
ciełisty, matowy  
χρώμα δέρματος, ματ  
ten rengi, mat  
barva kůže, matná  
bőrszínú, matt  
barva kože, mat

## R

**braun, matt 85**  
brown, matt  
brun, mat  
bruin, mat  
marón, mate  
castanho, fosco  
marrone, opaco  
brun, matt  
ruskea, himmeä  
brun, mat  
brun, matt  
коричневый, матовый  
brązowy, matowy  
καφέ, ματ  
kahverengi, mat  
hnědá, matná  
barna, matt  
rjava, mat

## S

**blaugrau, matt 79**  
greyish blue, matt  
gris-bleu, mat  
blauwgrijs, mat  
gris azulado, mate  
cinzento azulado, fosco  
grigio blu, opaco  
blågrå, matt  
siniharmaa, himmeä  
blågrå, mat  
blågrå, matt  
синие-серый, матовый  
siwy, matowy  
γκριζομπλέ, ματ  
mavi gri, mat  
modrosedá, matná  
kékesszürke, matt  
plavo siva, mat

## T

**Himmelblau, matt 59**  
Sky blue, matt  
Bleu ciel, mat  
Hemelblauw, mat  
Azul celeste, mate  
Azul-celeste, mate  
Bliu celeste, opaco  
Himmelblå, matt  
Tavaansininen, matta  
Himmelblå, mat  
Himmelblå, matt  
Небесно-голубой, матовый  
Błękitny, matowy  
Γαλάσιο, ματ  
Gök mavisi, mat  
Egyszínkék, matt  
Azurová, matná  
Nebesnomodra, brez leska

## U

**silber, metallic 90**  
silver, metallic  
argent, métallique  
zilver, metallico  
plata, metalizado  
prata, metalico  
argento, metallico  
silver, metallic  
hopea, metallikiilto  
solv, metallisk  
solv, metallic  
серебристый, металл  
srebro, metaliczny  
σημί, μεταλλικό  
gümüş, metalik  
stříbrná, metaliza  
ezüst, metall  
srebrna, metalik



Wegfeilen  
File off  
Enlever avec une lime  
Wegvijlen  
Retirar  
Eliminare  
Tag loss  
Poista  
Fjernes  
Fjern  
Удалить  
Usun  
απομακρύνετε  
Temizleyin  
Odstranit  
eltávolítani  
Ostraniti



Nicht benötigte Teile  
Parts not used  
Pièces non utilisées  
Niet benodigde onderdelen  
Piezas no necesarias  
Peças não utilizadas  
Parti non usate  
Inte använda delar  
Tarpeettomat osat  
Ikke nødvendige dele  
Deler som ikke er nødvendige  
Неиспользованные детали  
Elementy niepotrzebne  
μη χρειαζόμενα εζαρτήματα  
Gereksiz parçalar  
Nepotřebné díly  
fel nem használt alkatrészek  
Nepotrebni deli



Loch bohren  
Make a hole  
Faire un trou  
Maak een gat  
Practicar un taladro  
Perforar  
Fare un foro  
Borra hål  
Poraa reikä  
Der bores et hul  
Bor hull  
Просверлить отверстие  
wywiercić otwór  
ανοίξετε τρύπα  
Delik açın  
Vyvrtat díru  
lyukat fürni  
Narediti lukinjo

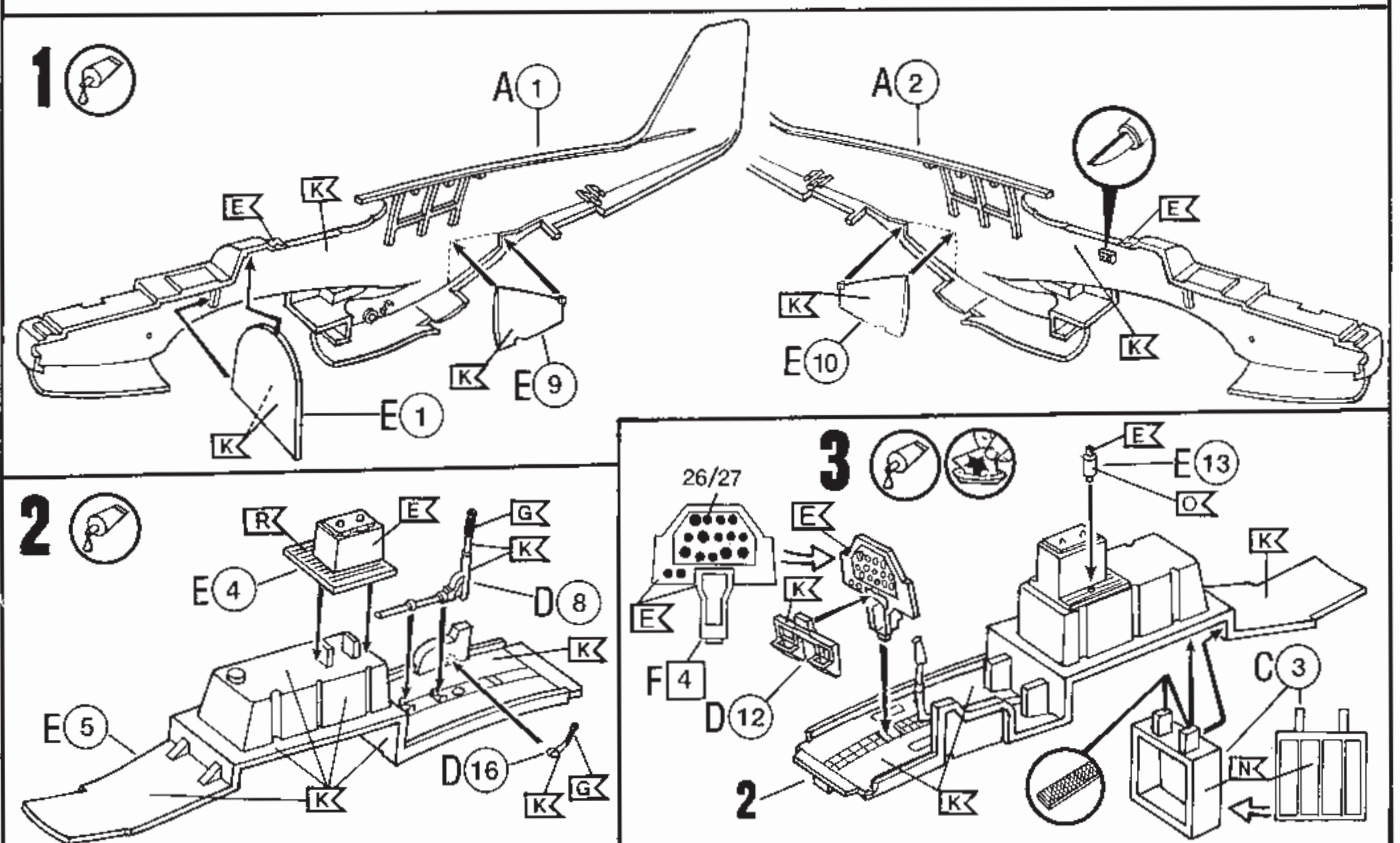
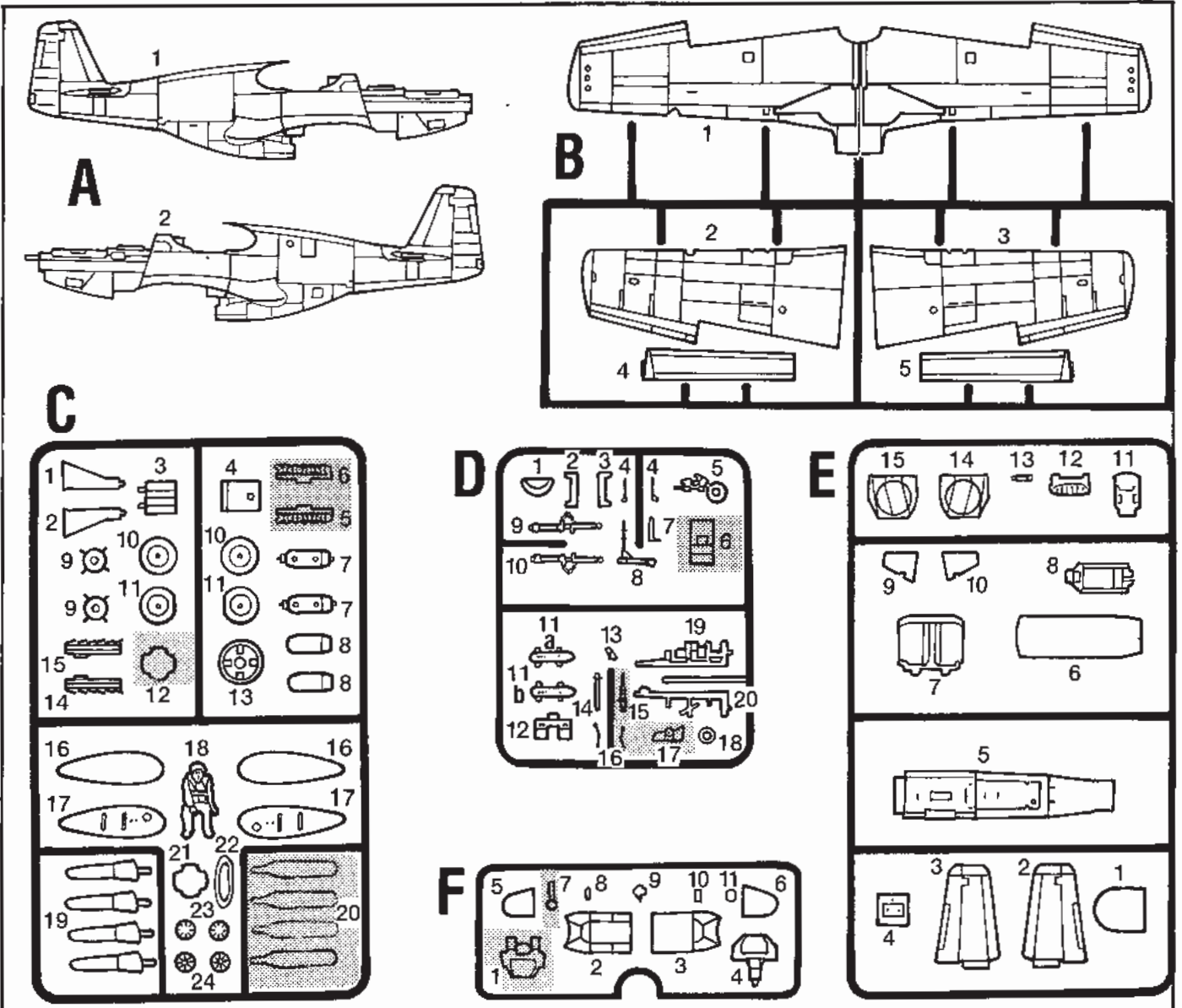



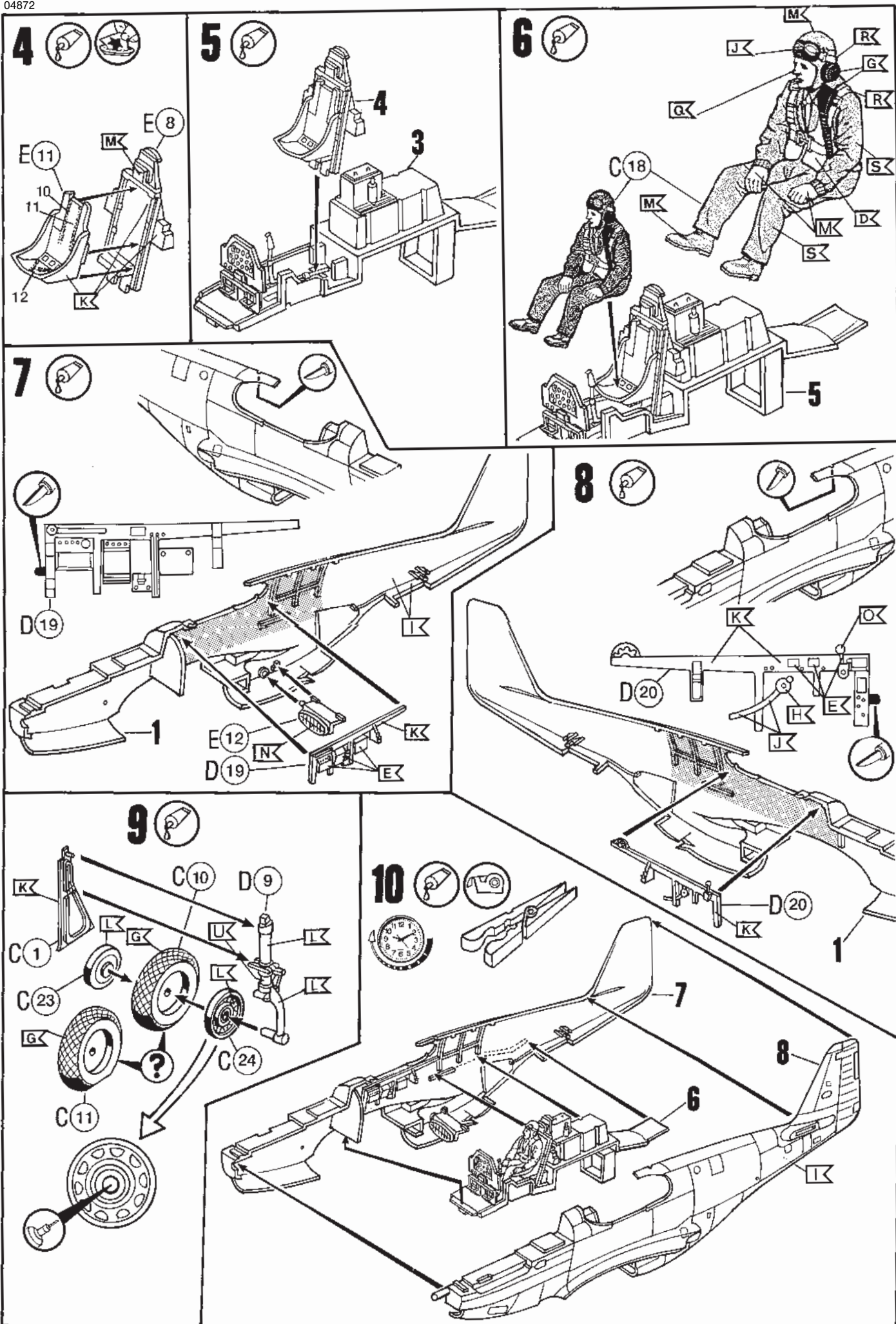

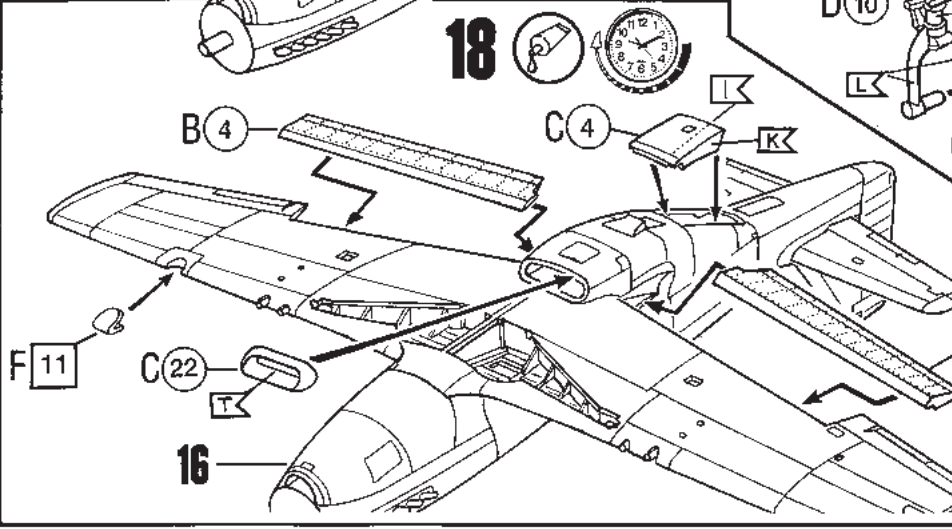
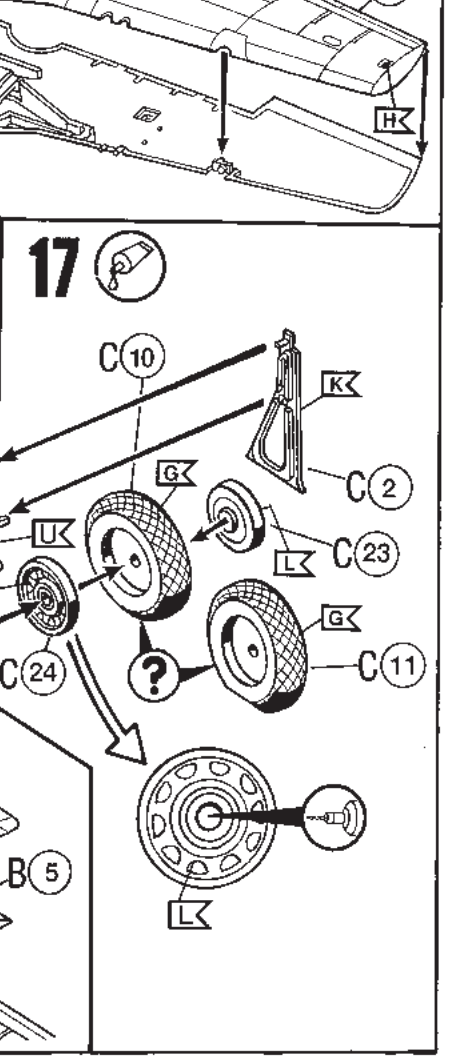
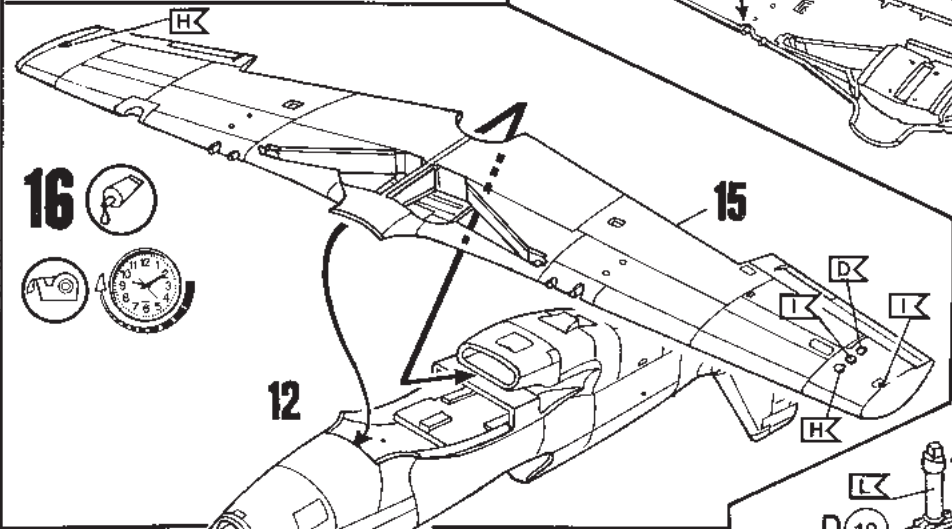
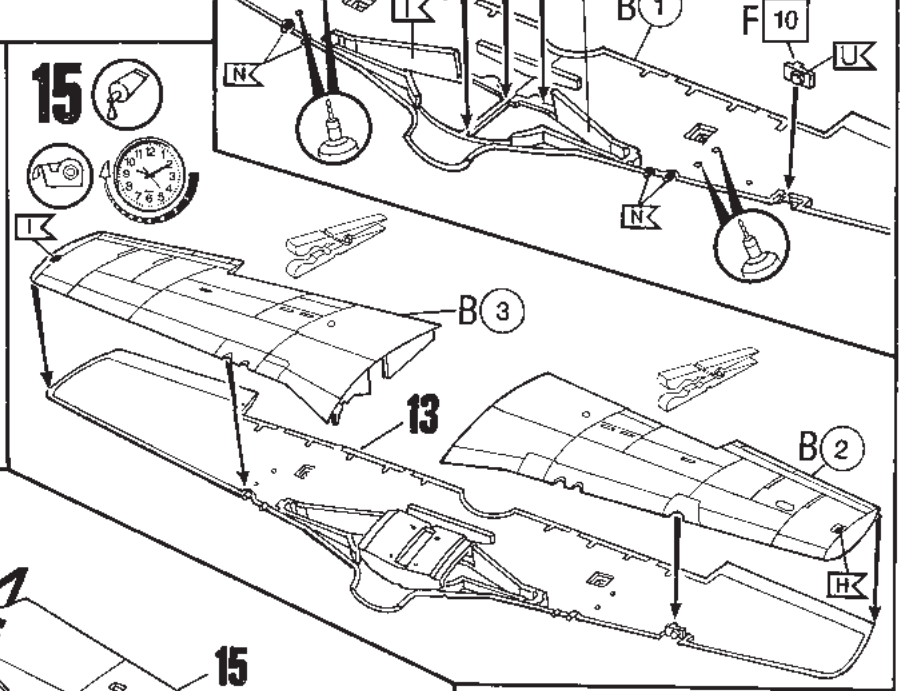
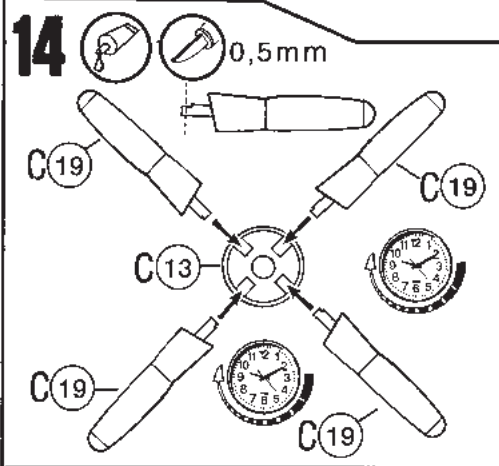
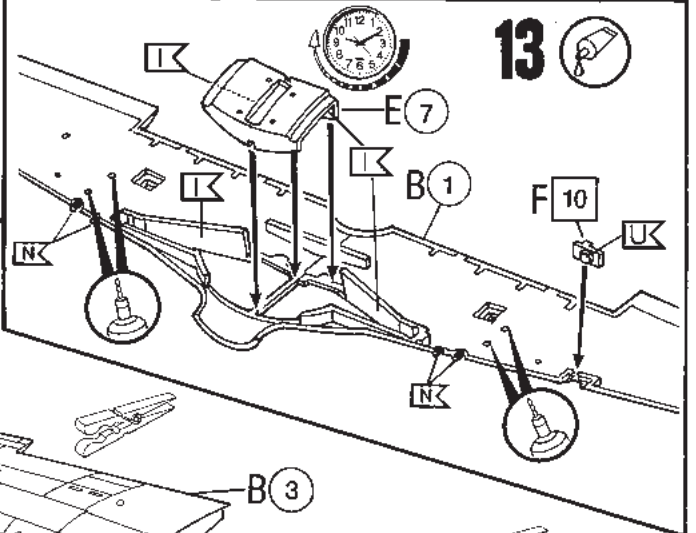
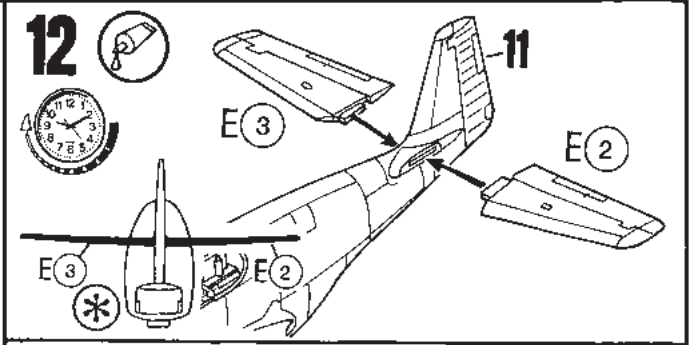
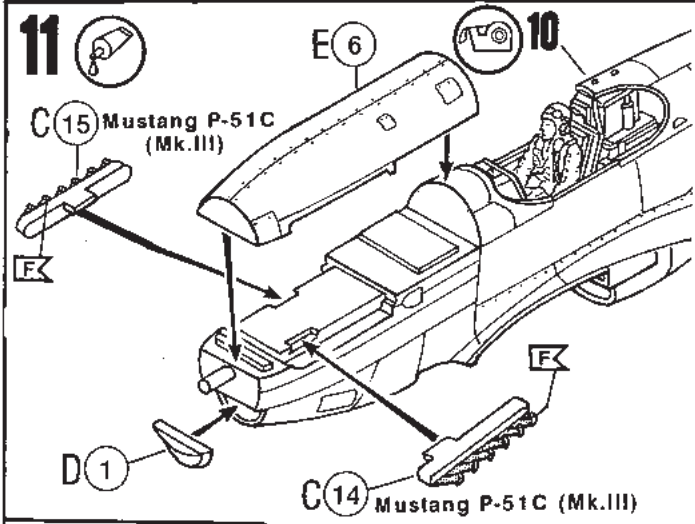



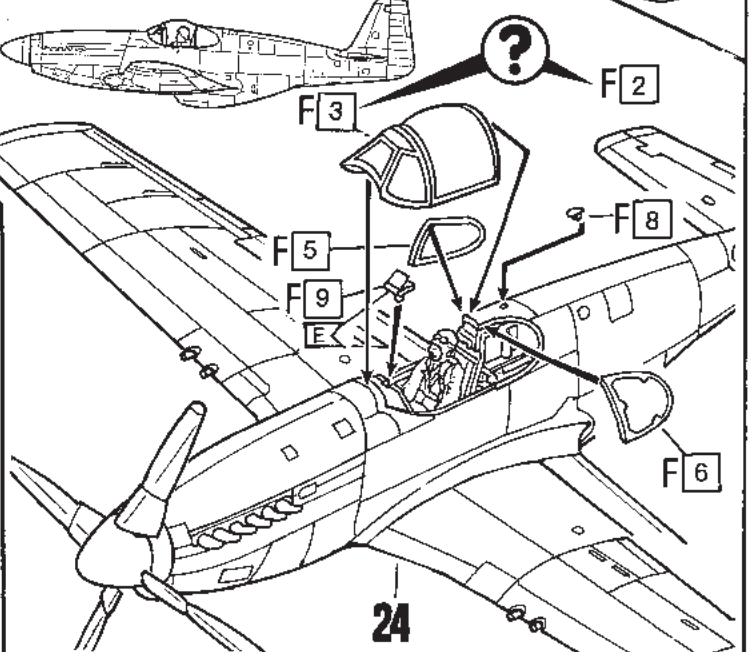
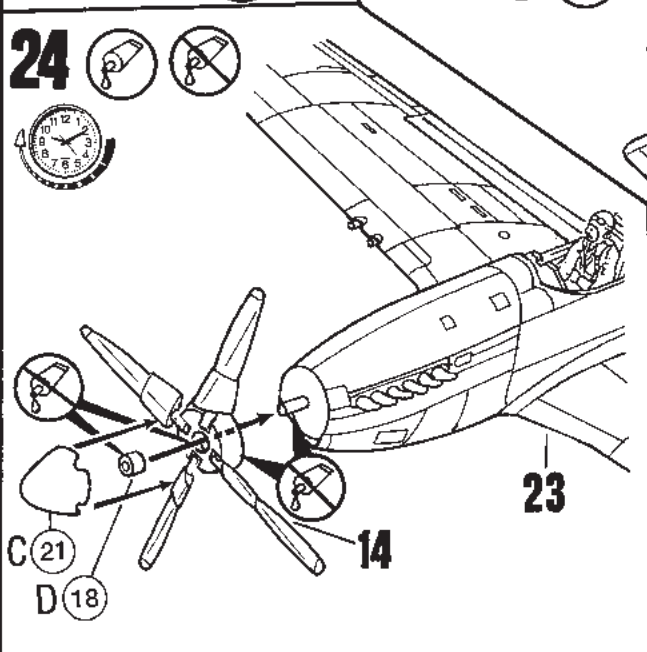
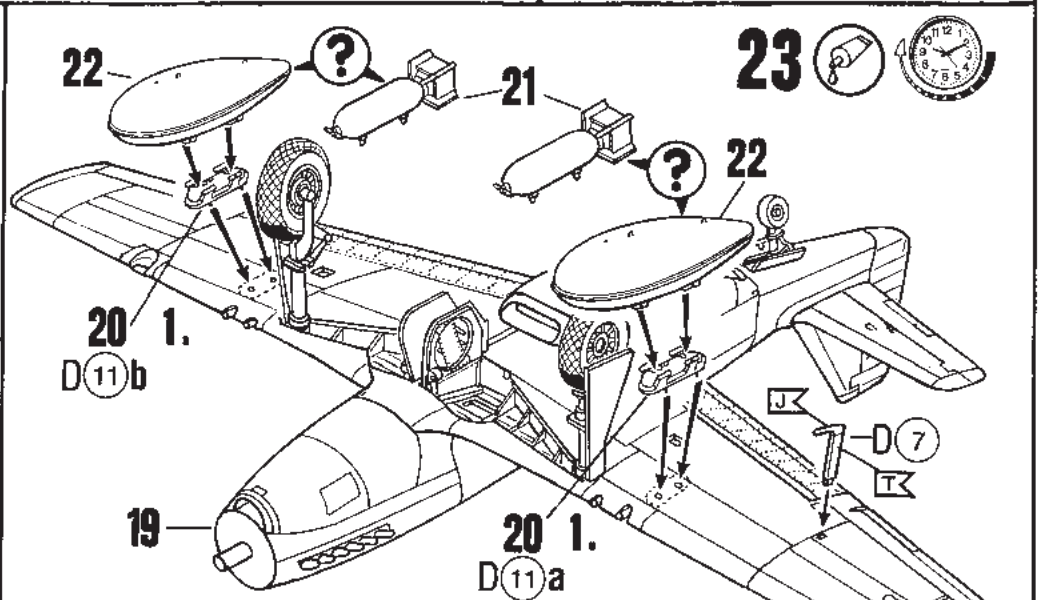
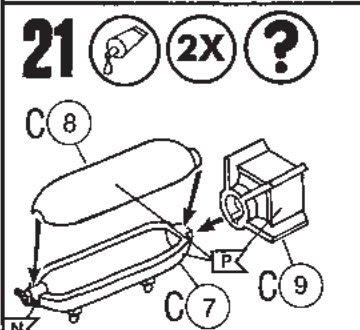
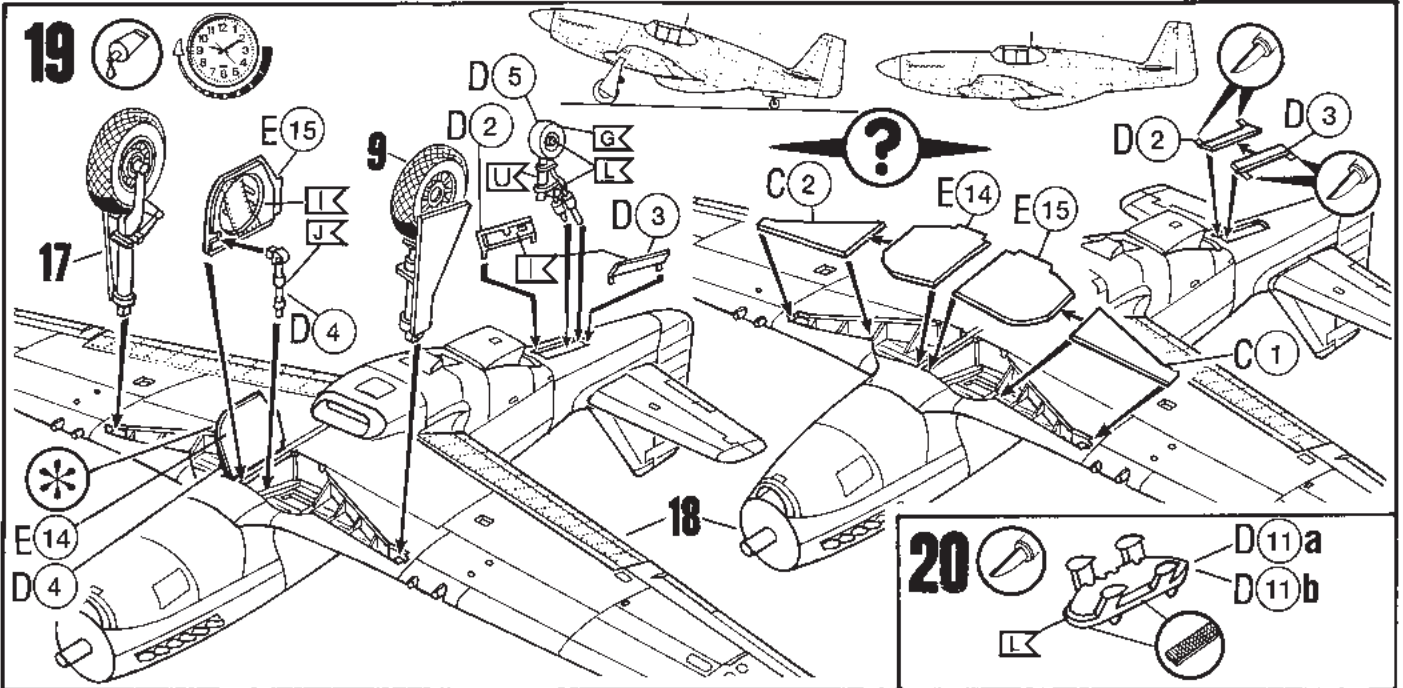



# North American Mustang Mk.III, No. 315 Squadron, Coolham, England, June 1944.

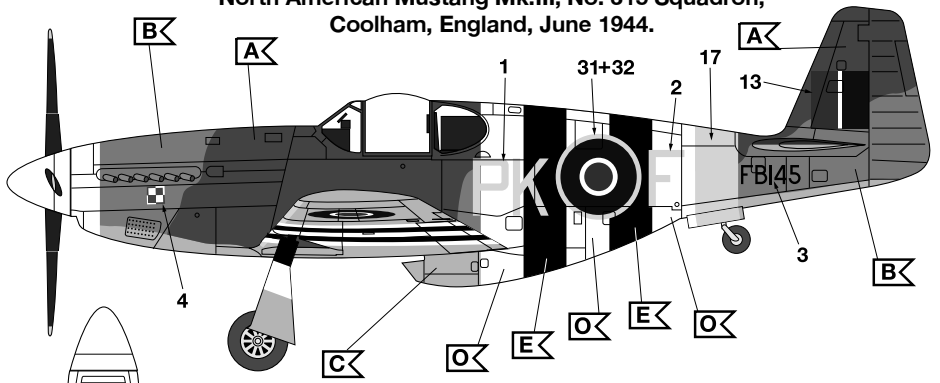
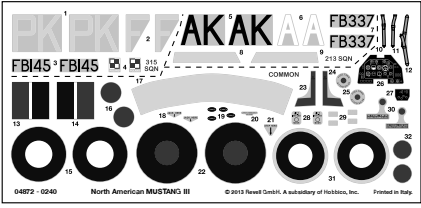

# 26

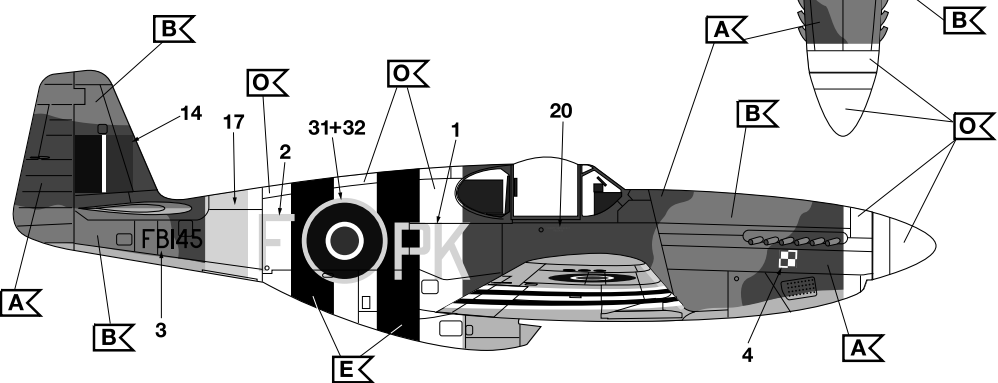
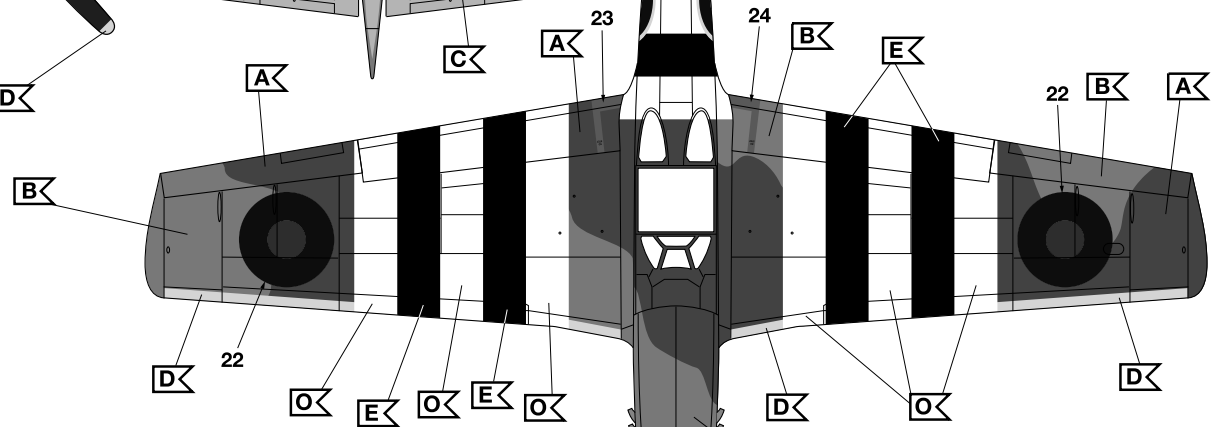
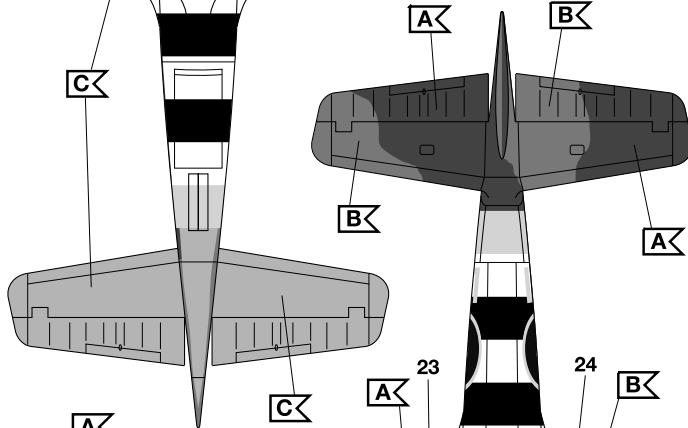
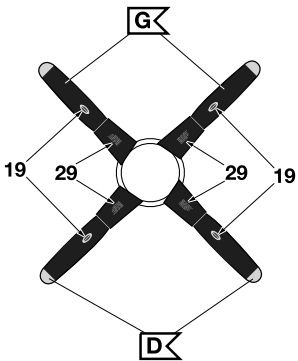
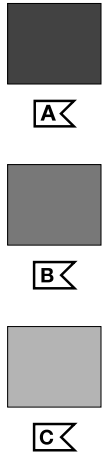
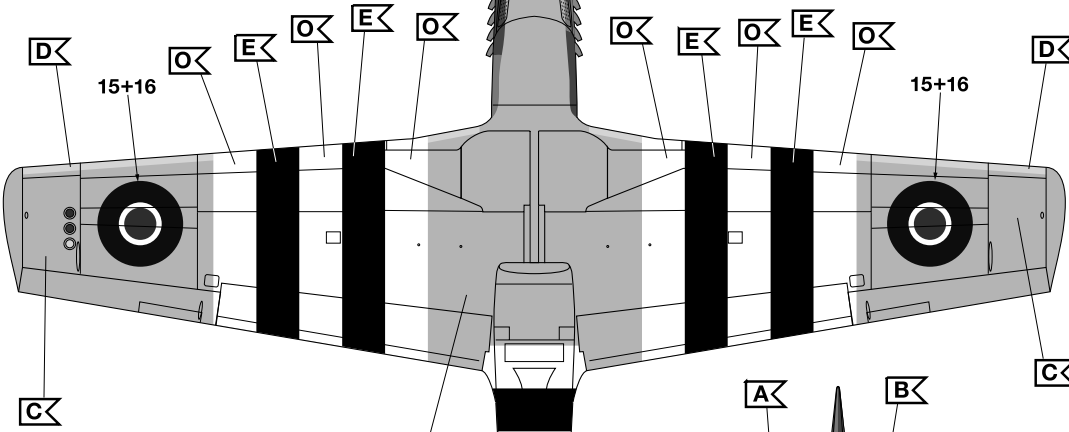

North American Mustang Mk.III, No. 213 Squadron, Leverano, Italy, July 1944.

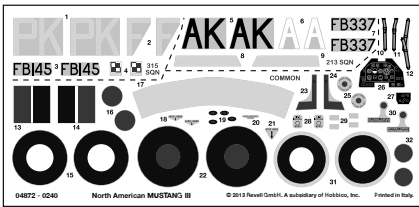

27

