

KFIR C-7

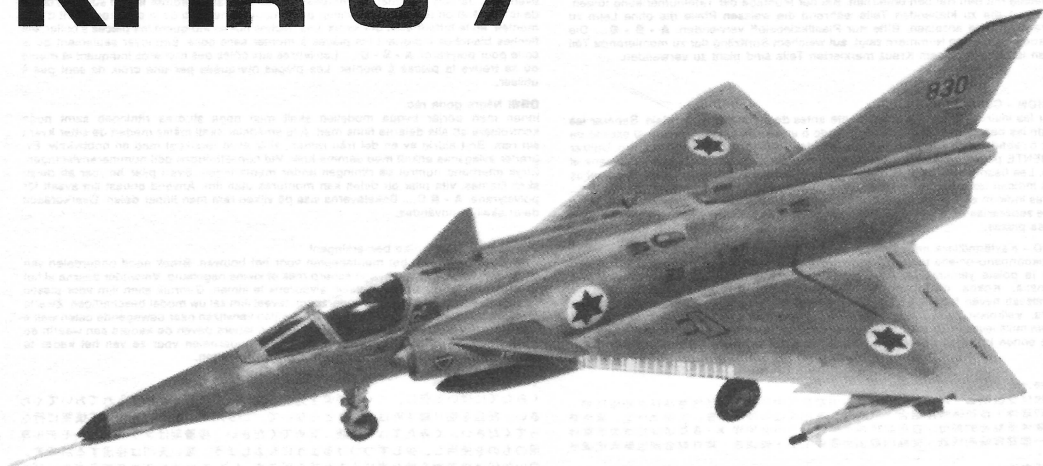

KFIR C-7 Il Kfir è l'aereo da combattimento, e caccia, più moderno in forza all'aviazione israeliana. Sviluppato sulla base della versione C-1, che ha mostrato la sua efficienza in molte battaglie aeree, è equipaggiato con due cannoni da 30 mm, missili aria-aria Shafir e diversi tipi di bombe (Maverick, Hobos, Shrike ecc.). L'aspetto tipico del Kfir C-7 sono le alette «Canard» sulla fusoliera anteriore.
Dati tecnici: Velocità massima: 2.2 MACH; Apertura alare: 8.23 m; Lunghezza: 15.34 m; Altezza: 5.22 m.

KFIR C-7 Der C-7 ist das modernste israelische Kampf- und Jagdflugzeug und wurde aus dem in vielen Luftkämpfen erprobten C-1 entwickelt. Die Bewaffnung kann aus zwei 30 mm-Kanonen, Shafir-Luft-Luft-Raketen sowie aus einer Vielzahl von Erdkampfwaffen (Maverick, Hobos, Shrike usw.) bestehen. Typisch für den Kfir C-7 sind die Canard-Flügel am vorderen Rumpf.
Technische Details: Höchstgeschwindigkeit: 2.2 MACH; Spannweite: 8.23 m; Länge: 15.34 m; Höhe: 5.22 m.

KFIR C7 Kfir C7 är Israels modernaste attackflygplan. Det är utvecklat ur sin föregångare Kfir C-1 som visat sin förmåga under många stridsuppdrag. Bevapningen utgörs av två 30 m/m kanoner samt ett antal Shafirraketer. För markattacker används t.ex. Maverick- eller Hobosraketer. Typiskt för Kfir C-7 är den s.k. Canard-vingen i nosen.
Några data: Max. hastighet: 2,2 Mach; Spannvidd: 8,23 m.; Längd: 15,34 m; Höjd: 5,22 m.

KFIR C-7 De C-7 is de modernste Israelische jager. Het toestel werd ontwikkeld uit zijn voorganger, de C-1. Typische bewapening voor dit toestel bestaat uit twee 30mm kanonnen, Shafir raketten voor luchtdoelen en een aantal raketten voor gronddoelen zoals de Maverick, Hobo en Shrike. Kenmerkend voor de Kfir C-7 zijn de zg. Canardvleugels vooraan de romp.
Technische gegevens: Max. snelheid: 2,2 MACH; Spanwijdte: 8,23m; Lengte: 15,34 m; Hoogte: 5,22 m.

KFIR C-7 C-7 on Israelin uudenaikaisin hävittäjä lentokone. Se kehitettiin edeltäjästään C-1: stämönnen taistelutehtävien jälkeen. Tavallisin aseistus on 2 kpl 30 mm tykkiä, Shafir ilmasta-ilmaan raketteja sekä valikoima ilmasta-maahan raketteja (Maverick, Hobos, Shrike ym). Tyypillistä Kfir C-7:lle ovat Canard silvet koneen etuosassa.
Teknisiä yksityiskontia: Max. nopeus: 2.2 MACH; Siipein kärkiväli: 8,23 m; Pituus: 15,34 m; Korkeus: 5,22 m.

KFIR C-7 The C-7 ist the most modern Israeli attack and fighter aircraft. It was developed from its predecessor C-1 after many combat missions. Typical armament is two 30 mm guns, Shafir air-to-air rockets and a number of air-to-ground rockets (Maverick, Hobos, Shrike etc.). Typical for the Kfir C-7 are the Canard wings at the front section.
Technical details: Max. speed: 2.2 Mach; Wing span: 8.23 m; Length: 15.34 m; Height: 5.22 m.

KFIR C-7 Le C-7 est le chasseur et avion de combat le plus moderne d'Israël. Il est le résultat du développement du C-1 engagé dans de nombreux combats aériens avec succès. Son armement comprend 2 canons de 30 mm et de missiles air-air de type Shafir ou un puissant armement d'appui au sol (Maverick, Hobos, Shrike, etc.). Les «ailes de canard» du fuselage avant est une caractéristique typique du Kfir C-7.
Caractéristiques techniques: Vitesse maximum: 2,2 Mach; Envergure: 8,23 m; Longueur: 15,34 m; Hauteur: 5,22 m.

KFIR C-7 El C-7 es el más moderno avión israelí de caza y ataque. Fue desarrollado a partir de su predecesor C-1, tras muchas misiones de combate. Su armamento típico consiste en dos cañones de 30 mm., cohetes Shafir aire-aire, y varios tipos de cohetes aire-tierra (Maverick, Hobos, Shrike, etc.). Característico del Kfir C-7, son sus aletas canard en la sección frontal.
Datos técnicos: Velocidad máxima: Mach 2,2; Envergadura: 8,23 m; Longitud: 15,34 m; Altura: 5,22 m.

クフィールC-7

クフィールC-7はイスラエルの最新鋭戦闘攻撃機で、多数の実戦を経験した後に、C-1をベースにして開発されました。30mm砲を装備し、シャフリル空対空ミサイルや多数の空対地ミサイル（マヴェリック、ホボス、シュライク等）を搭載します。エアダクトの横にあるカナード翼がクフィールC-7の特徴になっています。
テクニカル・データ
最大速度..... M 2.2
全幅..... 8.23 m
全長..... 15.34 m
全高..... 5.22 m

ATTENZIONE - Consigli utili!

Prima di iniziare il montaggio, studiare attentamente il disegno. Staccare con molta cura i pezzi dalle stampate, usando un tagliare-balsa oppure un paio di forbici e togliere con una piccola lima o con carta vetrata fine eventuali sbavature. Mai staccare i pezzi con le mani. Montarli seguendo l'ordine della numerazione delle tavole. Eliminare dalla stampata il numero del pezzo appena montato, facendogli sopra una croce. Le frecce nere indicano i pezzi da incollare, le frecce bianche indicano i pezzi da montare senza colla. Usare solo colla per polistirolo. A - B - C..... Le lettere al lato del numero indicano la stampata ove si trova il pezzo da montare. I pezzi sbarrati da una croce non sono da utilizzare.

ACHTUNG - Ein nützlicher Rat!

Vor der Montage die Zeichnung aufmerksam studieren. Die einzelnen Montageteile mit einem Messer oder einer Schere vom Spritzling sorgfältig entfernen. Eventuelle Grate werden mit einer Klinge oder feinem Schmirgelpapier beseitigt. Keinesfalls die Montageteile mit den Händen entfernen. Bei der Montage der Tafelnummerierung folgen. Pfeile zeigen die zu klebenden Teile während die weissen Pfeile die ohne Leim zu montierenden Teile anzeigen. Bitte nur Plastikklebstoff verwenden. A - B - C..... Die Buchstaben neben den Nummern zeigen, auf welchem Spritzling der zu montierende Teil zu finden ist. Die mit einem Kreuz markierten Teile sind nicht zu verwenden.

ATTENCIÓN - Consejos útiles!

Estudiar las instrucciones cuidadosamente antes de comenzar el montaje. Separar las piezas de las bandejas con un cuchillo afilado o un par de tijeras, y retirar el exceso de plástico o rebada. No arrancar las piezas. Montar las piezas en orden numérico. Utilizar SOLAMENTE pegamento para plástico y en poca cantidad para evitar que se dane el modelo. Las flechas negras indican las piezas que se deben pegar juntas. Las flechas blancas indican las piezas que deben ensamblarse SIN usar pegamento. A - B - C..... Las letras indican en que bandeja se encuentran las piezas. Pintar las piezas pequeñas antes de separarlas de la bandeja. Retirar la pintura de los lugares por donde se deben pegar las piezas.

HUOMIO - Käytännöllisiä neuvoja

Tutki kokoonpano-ohjeita tarkkaan ennenkuin aloitat. Irroita osat askartelu-veitsellä tai saksilta ja poista ylimääräiset jälliet esim. hiekkapaperilla. Älä koskaan irroita osia väntämällä. Kokoa osat numero järjestyksessä. Käytä vain muoviliimaa ja säätöväiselti hyvän työvälin aikaansaamiseksi. Mustat nuolet merkitsevät saumojen liimausta. Valkoiset nuolet taas ettei liimaa käytetä. A - B - C..... Nämä kirjaimet osoittavat millä levyillä osat ovat. Ristillä merkityillä osilla ei käytetä. Pienet osat kannattaa maalata ennen irrottamista. Muista poistaa maali tai kromaas ilmauskohdista.

組合前請注意!

組合前請詳閱說明書。用鋒利刀子或剪刀由塑膠框中取出零件並修整多餘之塑膠殘部。請勿拔取零件。按號碼順序組合。只用模型專用膠並勿使用過量以免損傷模型。黑色箭頭表示零件黏貼合的部位。白色箭頭表示零件組合不必用膠。A - B - C 這些記號表示零件可在前一個塑膠框內找到。從框內取出小零件之前，先塗色。零件黏合部位要先把塗色刮乾淨。

貼紙使用方法：

由整張貼紙中剪下所要的部份，然後浸入清水杯中約半分鐘，將貼紙放在模型上並把貼紙輕輕壓平至適當位置。為便黏貼良好，可用一小塊清潔布壓下。

ATTENTION - Useful advice!

Study the instructions carefully prior to assembly. Remove parts from frame with a sharp knife or a pair of scissors and trim away excess plastic. Do not pull of parts. Assemble the parts in numerical sequence. Use plastic cement ONLY and use cement sparingly to avoid damaging the model. Black arrows indicate parts to be glued together. White arrows indicate that parts must be assembled WITHOUT using cement. A - B - C..... These letters indicate on which frame the parts will be found. Paint small parts before detaching them from frame. Remove paint-where parts are to be cemented. Crossed out parts must not be used.

ATTENTION - Conseils utiles!

Avant de commencer le montage, étudier attentivement le dessin. Détacher avec beaucoup de soin les morceaux des moules en usant un massicot ou bien un pair de ciseaux et couper avec une petite lame ou avec de papier de vitre fin ébarbagés éventuels. Jamais détacher les morceaux avec les mains. Monter les en suivant l'ordre de la numération des tables. Eliminer de la moule le numéro de la pièce qui vient d'être montée, en te bifant avec une croix. Les flèches noires indiquent les pièces à coller, les flèches blanches indiquent les pièces à monter sans colle. Employer seulement de la colle pour polystyrol. A - B - C..... Les lettres au côtés des numéros indiquent la moule où se trouve la pièces à monter. Les pièces marquées par une croix ne sont pas à utiliser.

OBSI Några goda råd.

Innan man börjar bygga modellen skall man noga studera ritningeb samt noga kontrollera att alla delarna finns med. Alla smådelar skall målas medan de sitter kvar i sin ram. Bryt aldrig av en del från raman, skär alltid försiktigt med en hobbykniv. Ev. grader avlägsnas enkelt med samma kniv. Vid hopsättningen gånj nummeranvisningen. Stryk efterhand numret på ritningen under monteringen. Svart pilar betyder att delen skall limmas, vita pilar att delen kan monteras utan lim. Använd endast lim avsett för polystyrene. A - B - C..... Bokstäverna visa på vilken ram man finner delen. Överkorsade delar skall ej användas.

OPGELET - Belangrijke bemerkingen!

Bestudeer zorgvuldig het montageplan voor het bouwen. Breek nooit onderdelen van het kader. Maak ze los met een scherp mes of kleine nageltang. Verwijder daarna al het overtoeliggende plastic en pas de delen alvorens te lijmen. Gebruik allen lijm voor plastic modellen. Werk zorgvuldig en spaarzaam, te veel lijm zal uw model beschadigen. Zwarte pijlen duiden de te lijmen delen aan. Witte pijlen verwijzen naar bewegende delen welke niet monder worden gelijmd. A - B - C..... Deze letters geven de kaders aan waarin de onderdelen zich bevinden. Schilder de kleine onderdelen voor ze van het kader te snijden. Verwijder de verf van de te lijmen oppervlakten.

くみだて前の注意

くみだてにはいる前に、よく説明書を見て、全体のくみだてを頭に入れておいてください。部品を切り離す時は、もぎとらないで、ニッパーやナイフを使って慎重に行なってください。くみだては番号順に進めてください。接着剤はプラスチックモデル専用のものを使用し、少しずつつけるようにしましょう。黒い矢印は接着する所です。白い矢印は接着剤を使わずにくみだてる所です。A・B・Cはそれぞれの部品グループを示します。塗料は必ずプラスチックモデル用塗料を使用し、小さな部品はランナーにつけたまま塗装するのが便利です。接着面は塗装をはがしておいてください。

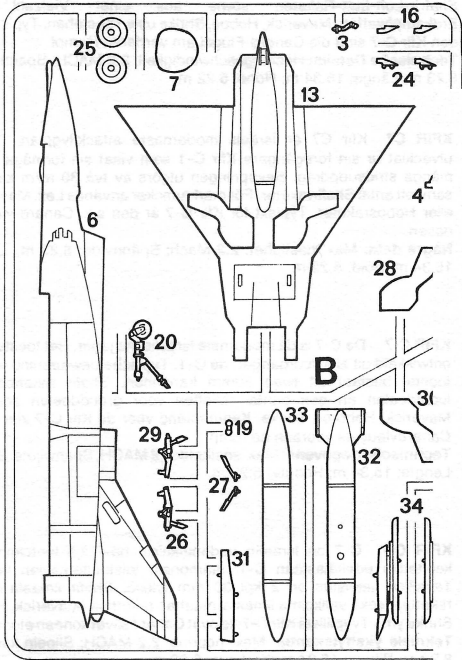
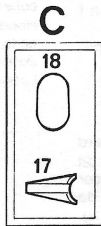
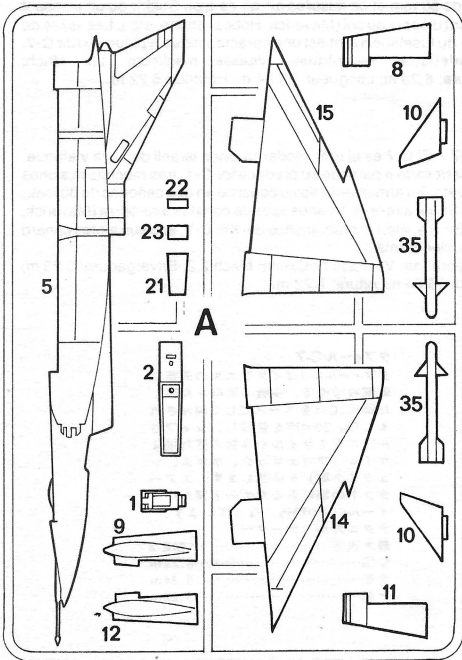

Leggenda colori I numeri si riferiscono all'assortimento colori TESTOR-ITALERI «MODEL MASTER»

Painting instruction The indicated colour numbers refer to the TESTOR-ITALERI «MODEL MASTER» part number.

Bemalungshinweise Die angegebenen Farbnummern beziehen sich auf die TESTOR-ITALERI «MODEL MASTER» Modellbaufarben.

Mode d'utilisation de la peinture Les références indiquées concernent les peintures TESTOR-ITALERI «MODEL MASTER».

A

1749
FS37038
Flat Black
Schwarz (M)
Nero (O)
Noir Mat (M)
ブラック

B

1740
FS36231
Dark Gull Gray
Dunkel Gullgrau (M)
Grigio Gabbiano Scuro (O)
Gris Mouette Foncé (M)
ダーク

C

1711
FS34087
Olive Drab
Olive (M)
Verde Oliva (O)
Olive Sale (M)
オリーブドラブ

D

2713
Black Met.
Schwarz Met.
Nero Met.
Noir Métal
黒鉄色

E

1744
Gold
Oro
Or
ゴールド

F

1503
Red
Rot (G)
Rosso (L)
Rouge (B)
レッド

G

1790
FS17178
Chrome Silver
Chromsilber (G)
Argento Cromo (L)
Argent de Chrome (B)
シルバー

H

1768
FS37875
Flat White
Weiss (M)
Bianco (O)
Blanc Mat (M)
ホワイト

1 1-12

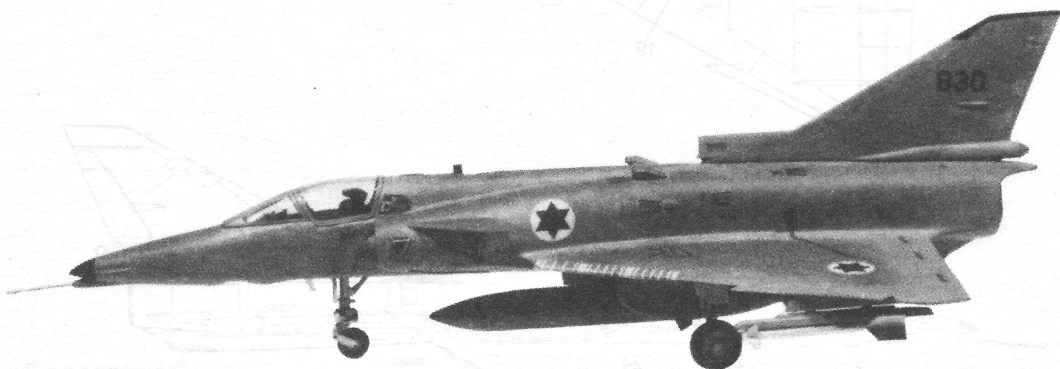
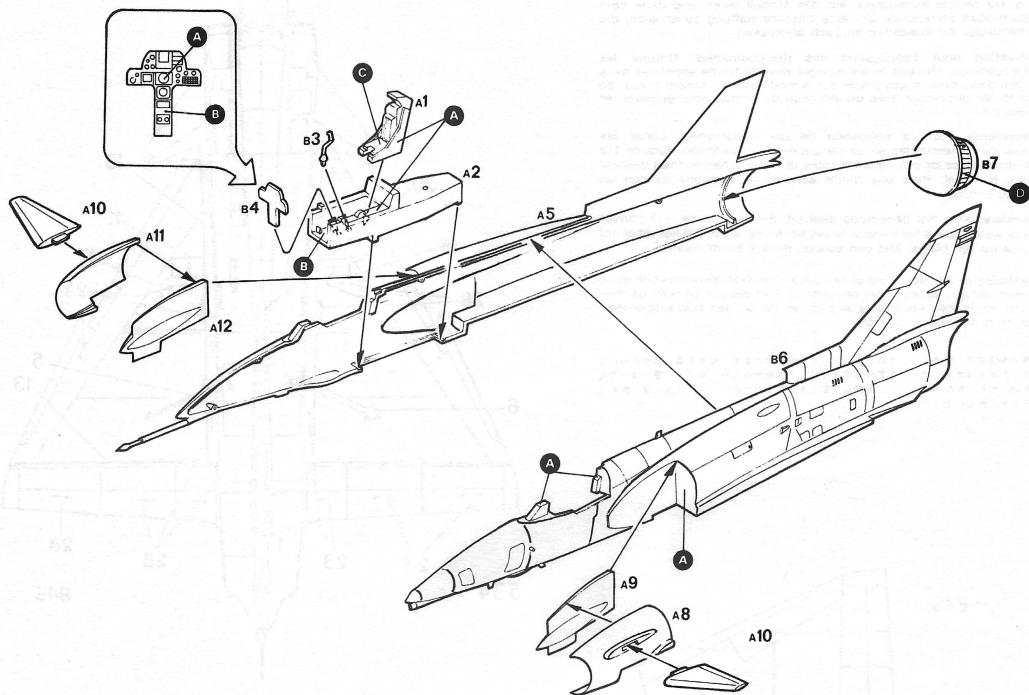

2 13•18

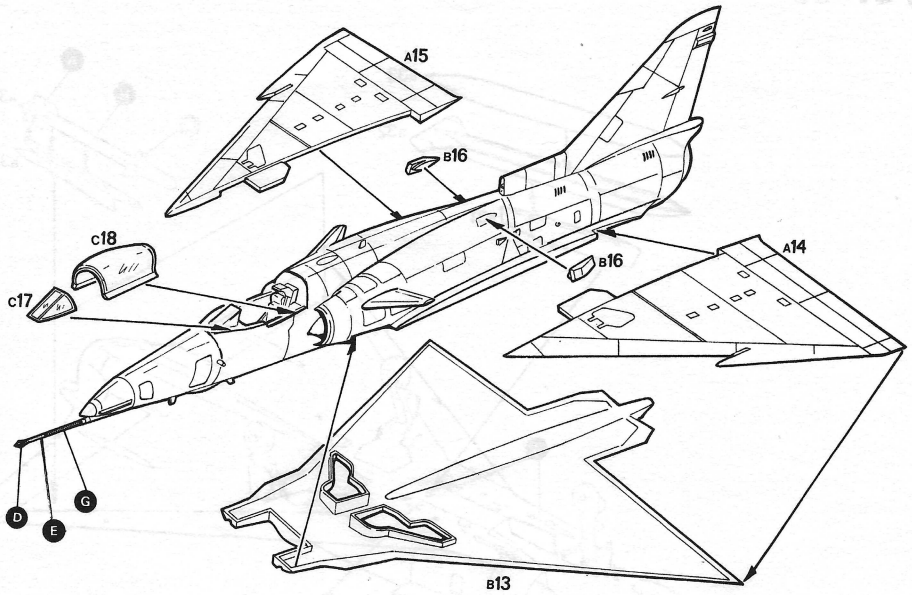

3 19•30

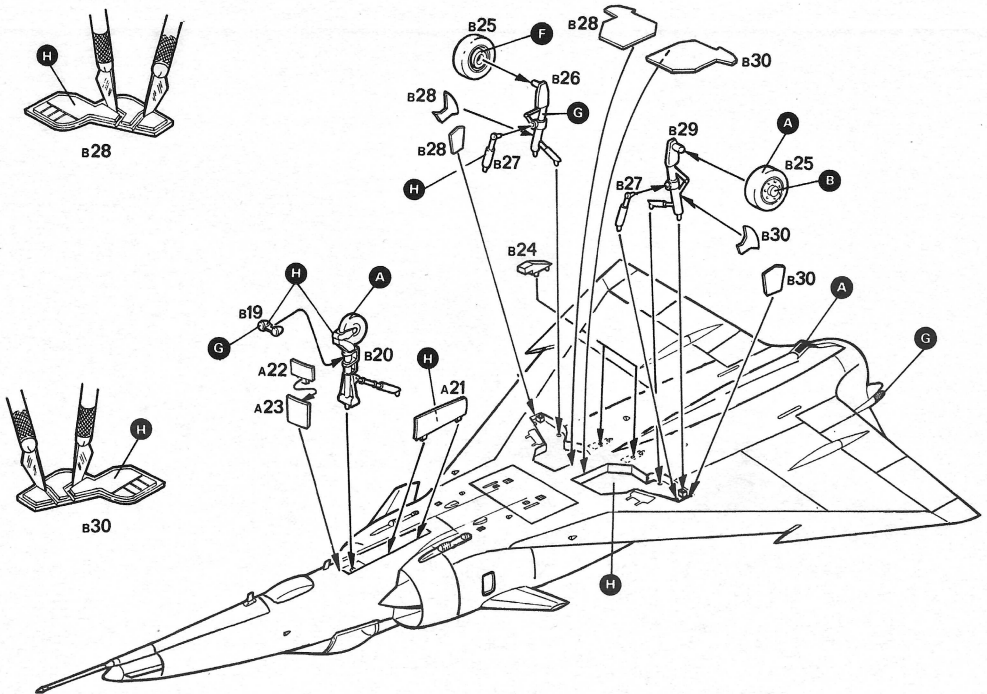

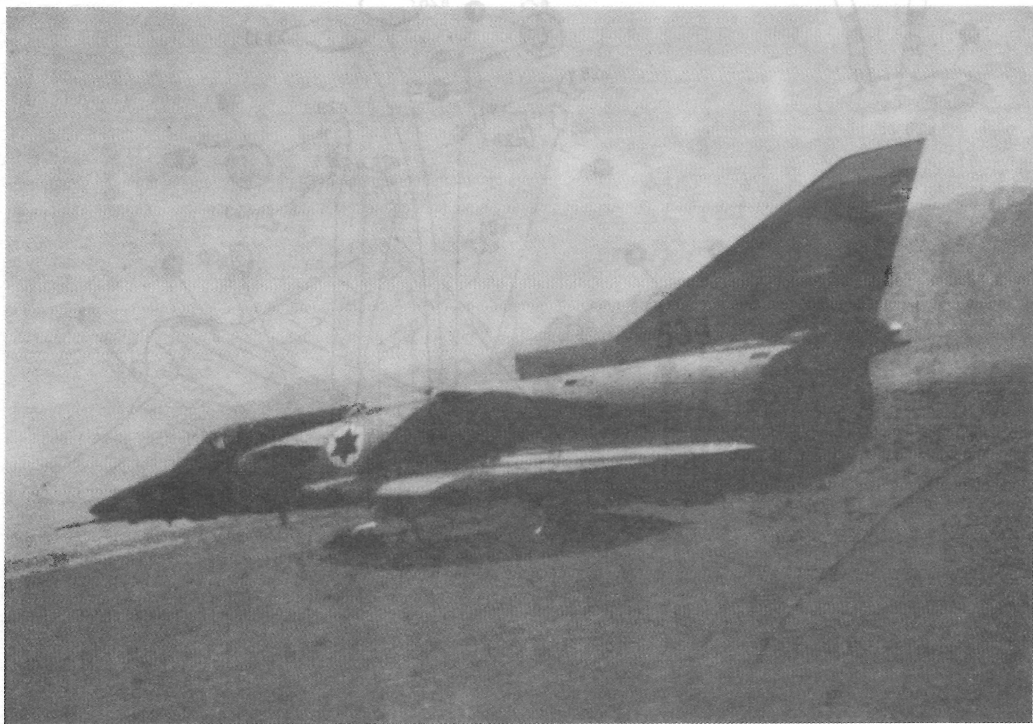
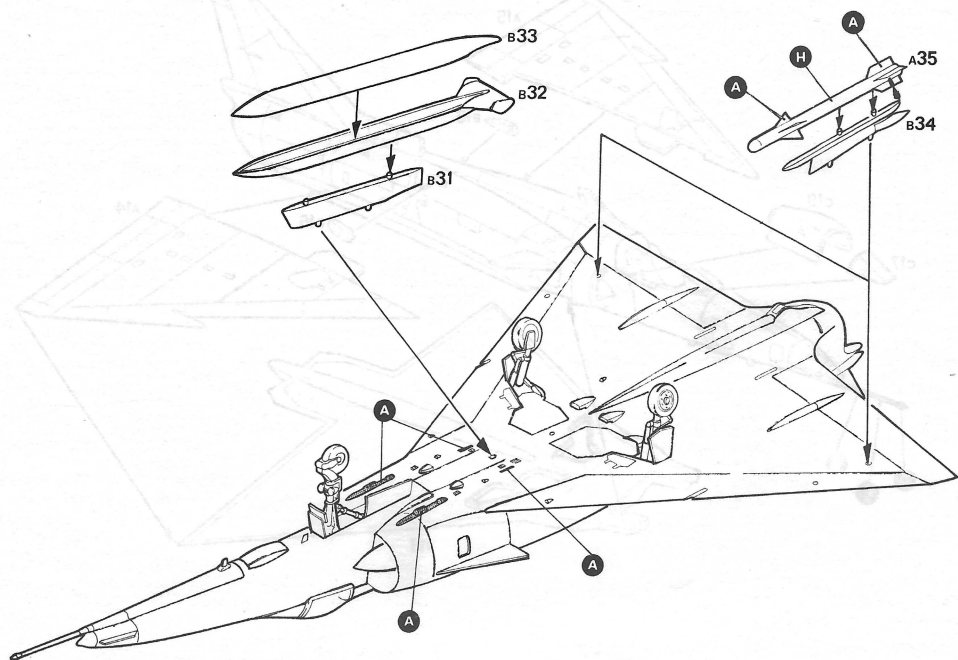



Istruzioni per l'applicazione delle decalcomanie. Ritagliare le decalcomanie occorrenti dal foglio, immergerle in un bicchiere d'acqua pulita per circa 1/2 minuto, metterle in posizione sul modello e farle scivolare dalla carta: per una migliore aderenza comprimerle con una pezzuola pulita.

Directions for applying the decals: Cut the required decals out of the sheet, dip them into a glass of clean water for about 1/2 minute; position the decals on the kit, letting them slide from the paper. For a better adhesion, press them by means of a clean rag.

Anweisungen für Abziehbilder-Anbringung: Die benötigten Abziehbilder vom Blatt abschneiden, in ein Glas reines Wasser für etwa 1/2 Minute eintauchen, auf das Modell legen und dann vom Papierbogen abnehmen. Um eine bessere Haftung zu erzielen, die Abziehbilder mit einem reinen Tuch andrücken.

Instruction pour l'application des décalcomanies. Couper les décalcomanies choisies et les plonger environ trente secondes dans un peu d'eau propre. Les placer sur le modèle en les faisant glisser de leur feuille et presser avec un morceau de chiffon pour éliminer les bulles d'air.

Instrucciones Para la aplicación de las calcomanías: cortar las requeridas, sumergirlas en un recipiente de agua limpia durante 1/2 minuto, colocar las calcomanías sobre el modelo, haciéndolas deslizar sobre el papel. Para una mejor adherencia, presionarlas con un trapo limpio.

Transfer: Knip het benodigde deel uit, dempel het ca. 1/2 minuut onder water, houdt het transfer tegen het model en schuif het vanaf het papier op zijn plaats. Met een schoon doekje andrukken.

Påläggning av decal: Klipp ut den decal som skall användas och doppa den i ett glas vatten under en 1/2-minut. Sätt decalen på plats på modellen och låt den sakta glida av pappret. För att den skall sitta ordentligt, tryck till med en torr duk.

デカール使用法 台紙から、それぞれのマークを切り取り、ぬるま湯に20秒くらいつけて、引き上げます。マークをすべらすようにして台紙からとり、指定の位置にはめてください。やわらかな布でマーク上を押し、気泡を取ってください。マーク面は、かわくまで手をふれないでください。

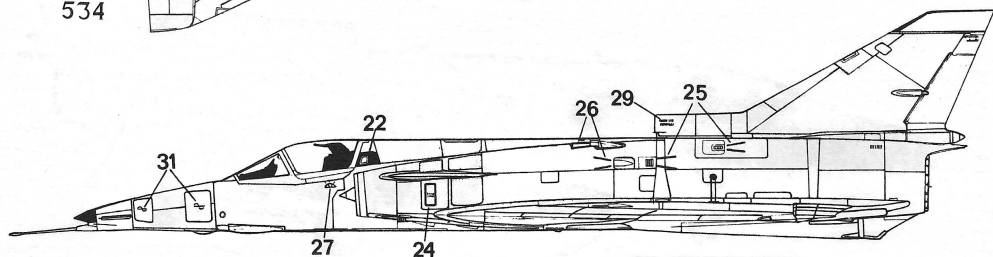
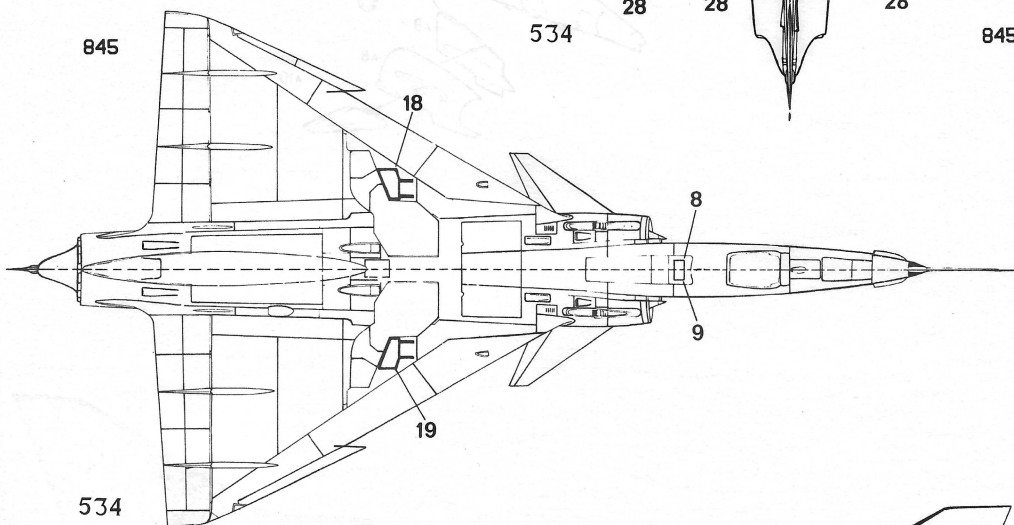
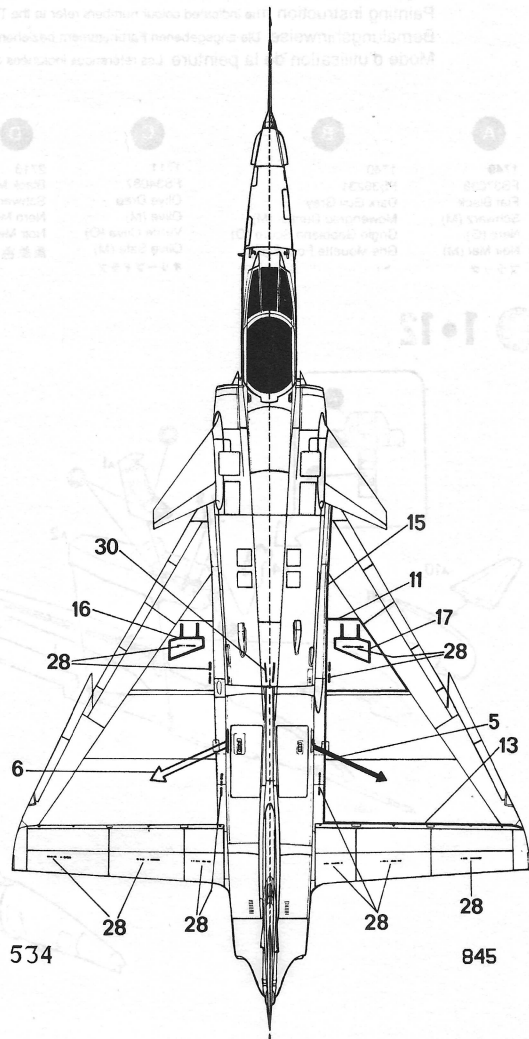

Israeli Air Force

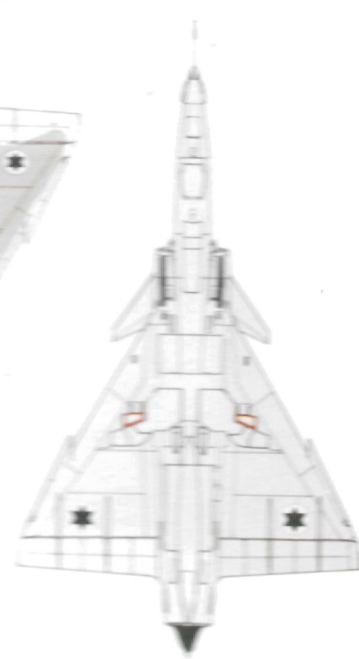
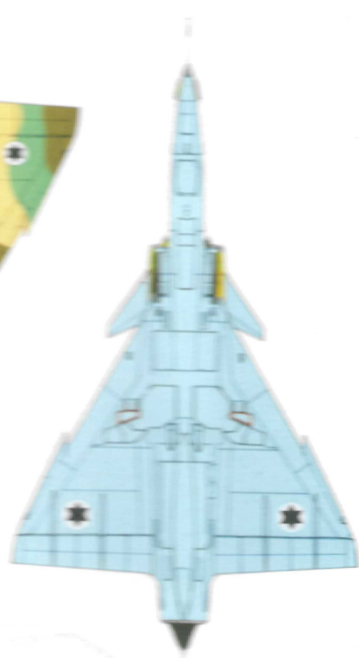
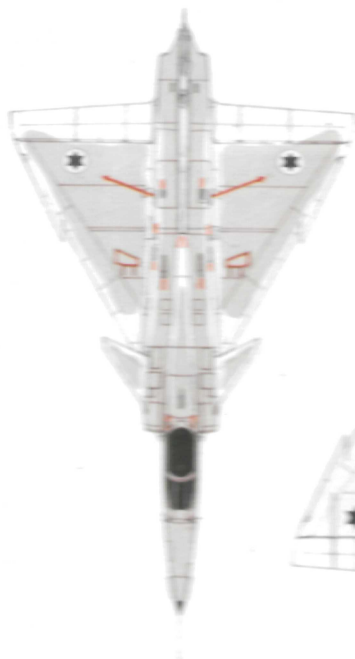

Suggested colors
ITALERI
ACRYLIC PAINT



Flat Pale Green
4739AP



Flat Sand
4720AP



Dark Tan
4709AP



Light Ghost Gray
4762AP



Dark Ghost Gray
4761AP



Flat Light Blue
FS 35622



ITALERI
www.italeri.com

Plastic model kit

Maquette plastique à assembler
Model plastyczny do sklejania

For adult collectors aged 14 and over.

Per collezionisti adulti di età superiore a 14 anni.

Für Modellbauer über 14 Jahre.

Pour modelistes de 14 ans et plus.

Geschikt voor 14 jaar en ouder.

Para modelistas mayores de 14 años.

MADE IN ITALY by:

Italeri S.p.A. Via Pradazzo, 6/B

I-40012 Calderara di Reno

(Bologna) - Italy

Kit (read and retain). This box contains an unassembled plastic model
Kit (read and retain) to finish model as shown are not included
Montageanleitung (read and retain) to finish model as shown are not included

(I) Leggere e conservare. Questo kit comprende un modello in plastica
da assemblare. Per il montaggio occorrono colla e colla non contenuta
in questa confezione. La scatola contiene istruzioni di montaggio grafiche,
direzioni precise in varie lingue e foglio con decalci per decorazioni.

(II) Lesen und bewahren. Diese Packung beinhaltet einen Plastik-
Modellbausatz, eine detaillierte Bauanleitung mit Zeichnungen und
Abwärtshilfe für die Fertigung. Werden Klebstoff und endl. Farbe
benötigt, die nicht enthalten sind.

(III) Lire et garder. Cette boîte contient un modèle réduit en plastique
à assembler. Ce kit comprend des instructions à la réalisation du modèle
à assembler. Pour le montage, il faut de la colle et des décalques et feuille
de décorations incluses.

(IV) Lezen en behouden. Deze doos bevat een ongebouwd plastic
schuimmodel. Lijm en verf om het model zoals afgebeeld te maken,
zijn niet in de doos, inclusief bouwtekeningen in meerdere talen en transfers.

(V) Leer y guardar. Esta caja contiene una maqueta de plástico desmontada.
El pegamento y pinturas para acabar el modelo como se muestra no
están incluidos. Se adjuntan instrucciones en varias lenguas y hoja de
calcomanías.

Content may vary from illustrations



8 001283 801638

© 2011 Italeri SpA