

■デカールのじょうずな貼り方 Correct Method for Applying Decals

- デカールを貼るところのほこりや汚れを、ぬらした布できれいにふきとってください。
- Clean model surface with wet cloth.



- 貼りたいデカールを台紙ごとハサミで切りとり、1枚づつ水またはぬるま湯に台紙を下にして20秒くらい浮かべます。
- Cut each design out of decal sheet and dip them in warm water for 20 seconds.



- 水から出したラオールの上に乗せ、指先でデカールが動かか確かめた後、貼るところにおいて静かに台紙をずらし貼ります。
- Check with finger tip if design is loose on base paper. If so, place it on proper position on model and slide off base paper leaving design on model.



- 指先に少し水をつけて正確な位置にデカールを動かした後、やわらかく、よく水を吸う布でデカールを押し当て内側の水分や気泡を押し出します。
- Move design to exact position with wet finger tip, and push out excess water and air bubbles under decal with soft cotton cloth.

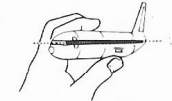

- デカールが完全に乾いたら少し水をつけた布で、デカールのまわりのノリをふきとります。
- When decals get dry, wipe off with wet cloth excess glue left around decals.

ATTENTION: CE PRODUIT NE CONVIENT PAS A UN ENFANT DE MOINS DE 36 MOIS, EN RAISON DES PIÈCES DE PETITE DIMENSION CONTENUES.

CAUTION: NOT SUITABLE FOR CHILDREN UNDER 3 YEARS. CONTAINS SMALL PARTS.

NICHT FÜR KINDER UNTER 36 MONATEN ENTHÄLT KLEINE TEILE.

ATTENZIONE: PRODOTTO NON ADATTO AI BAMBINI DI ETÀ INFERIORE AI 36 MESI. CONTIENE PICCOLE PARTI.

ATTENTIE: NIET GESCHIKT VOOR KINDEREN TOT 4 JAAR. BEBAT KLEINE ONDERDELEN.

ATENÇÃO: IMPRÓPRIO PARA CRIANÇAS COM MENOS DE 3 ANOS. CONTEM PEÇAS PEQUENAS.

ATENCIÓN: NO ES CONVENIENTE PARA NIÑOS MENORES DE 3 AÑOS. CONTIENE PIEZAS PEQUEÑAS.

FORSIGTIG! IKKE EGNET TIL BØRN SOM ER MINDRE END 3 ÅR. INDEHOLDER SMÅ DELE.

ΠΡΟΣΧΗ: ΚΑΤΑΛΛΗΛΟ ΓΙΑ ΠΑΙΔΙΑ ΜΕΤΡ Ν ΤΡΙΩΝ ΕΤΩΝ ΠΕΡΙ ΕΧΕΙ ΜΙΚΡΑ ΤΕΜΑΧΙΑ

■VOR DEM ZUSAMMENBAU ZU LESEN

- Bitte lesen Sie die Anleitung vor dem Zusammenbau sorgfältig durch.
- Verwenden Sie nur Kunststoffklebstoff und Kunststofflackfarben.
- Die geteerten Plastikteilen sollten zerrissen und weggeworfen werden, um zu verhindern, daß Kleinkinder beim Spielen darin erstickten.
- Handhaben Sie Klebstoff und Lackfarben niemals in der Nähe von offenen Flammen.
- Mit klebemittel sparsam umgehen und während des zusammenbaus für ausreichende ventilation sorgen

■ANTES DEL ENSAMBLAJE, LEA CUIDADOSAMENTE LO SIGUIENTE

- Antes del ensamble, estudie cuidadosamente las instrucciones.
- Emplee solamente cemento plástico y pinturas.
- Rompa y tire las bolsas de plástico a fin de evitar que los niños pequeños puedan sofocarse jugando con ellas.
- No emplee nunca cemento ni pintura cerca de flamas.
- Usare l'adesivo moderatamente e ventilare bene l'ambiente durante la costruzione.

■LIRE CECI AVANT D'EFFECTUER LE MONTAGE

- Etudier attentivement les instructions avant le montage.
- N'utiliser que dell'adhésif plastique et du vernis.
- Déchirer et jeter les sacs en plastique vides pour éviter tout danger d'étouffement pour les enfants.
- Ne jamais utiliser d'adhésif ou du vernis près d'une flamme.
- Utiliser le ciment avec modération et bien ventiler la pièce pendant le montage.

■組立て前務請先看清此說明。

- 請先看清說明書，把燈全體的構件之後才進入組件。
- 強力膠和塗料請使用塑膠專用的。商品的空袋請不讓小孩子帶在頭上，請撕掉。
- 強力膠塗料不可在火的附近使用。

■LEGGERE QUESTO PRIMA DEL MONTAGGIO

- Studiare attentamente le istruzioni prima del montaggio.
- Usare solo adesivo e vernici per plastica.
- Strappare e gettare le buste di plastica vuote per evitare il pericolo di soffocamento per bambini piccoli.
- Non usare mai l'adesivo o la vernice vicino ad una fiamma.
- Utilize sufficiente adesivo e ventile bien la habitación durante la construcción.

- "WARNING" FUNCTIONAL SHARP POINTS
- "WARNUNG" SCHARFE ECKEN UND KANTEN
- "Avertissement" Points essentiels de fonctionnement
- "ATTENZIONE" PARTI MOLTO ACUMINATE
- "AVISO" PUNTOS AGUDOS EN FUNCIONAMIENTO

注意

- *組み立てる前に必ずお読みください。
- *12才以下の方が組み立てる時は、保護者もお読みください。

1. 組み立ててモデルです。作る前に組み立て説明書をお読みください。
2. 部品を取り出した後のビニール袋は、小さな子供が頭から被ったり、飲み込んだりすると窒息するおそれがありますので、破り捨ててください。
3. 部品はきれいに切り取り、切り取った後のクズはゴミ箱に捨ててください。
4. 部品はやむなくとがっている所がありますので使用目的以外は、絶対に遊ばないでください。特に小さいお子様のいる家庭では注意してください。
5. 小さな部品がありますので、誤って飲み込まないようにしてください。特に小さいお子様のいる家庭では注意してください。
6. 部品の組立の際、ニッパー、ナイフ、ヤスリ等を不用意に取り扱うと、刃先等で怪我の恐れがあります。12才以下の方は、保護者の指導のもとに取り扱ってください。
7. 接着剤、塗料を使用する場合は、下記に注意してください。
 - * 締め切った室内では使用しないでください。中毒の恐れがあります。
 - * 火の近くでの使用は絶対に止めてください。引火の恐れがあります。接着剤、塗料は目や口に入れないでください。
 - * 誤って目や口に入ったときは、すぐに大量の水で洗い流して、医師に相談してください。
8. 工具、接着剤、塗料、電池等を使用する場合は、その説明書の注意事項をよく読んで正しく使用してください。

CAUTION

- *MAKE SURE TO READ INSTRUCTIONS LISTED BELOW BEFORE ASSEMBLING.
- *ADULT SUPERVISOR SHOULD ALSO READ INSTRUCTIONS WHEN ASSEMBLED BY CHILDREN AGED 12 OR YOUNGER

1. THIS BEING AN ASSEMBLY KIT. READ THE INSTRUCTIONS BEFORE ASSEMBLING.
2. TEAR UP AND THROW AWAY THE PLASTIC BAGS CONTAINING KIT PARTS AS CHILDREN MAY SUFFOCATE BY SWALLOWING OR WEARING OVER HEAD.
3. CUT THE PARTS OFF PROPERLY AND THROW THE WASTE PARTS INTO DUSTBOX AT ONCE.
4. DO NOT PLAY WITH THE PARTS FOR ANY OTHER PURPOSE AS SOME PARTS MAY BE TOO SHARP. MORE CAUTION AND CARE NEEDED FOR FAMILIES WITH INFANTS.
5. DO NOT SWALLOW ANY PARTS AND CUT-OFF CHIPS. KEEP AWAY FROM REACH OF CHILDREN.
6. WRONG OR CARELESS USAGE OF NIPPER, CUTTER, FILE ETC. MAY HURT THE ASSEMBLER.
7. BE CAUTIONS AS FOLLOWS WHEN USING ADHESIVES AND/OR PAINTS:
 - * DO NOT USE IN CLOSED ROOM TO AVOID POISONING/TOXIC.
 - * DO NOT USE NEAR FIRE TO AVOID FLAMMABILITY.
 - * DO NOT PUT ANY ADHESIVES AND/OR PAINTS INTO MOUTH AND EYE IF MISTAKENLY PUT INTO, WASH OUT PROMPTLY WITH FULL WATER AND CONSULT A DOCTOR.
8. USE TOOLINGS, ADHESIVES, PAINTS, BATTERIES ETC. PROPERLY AFTER CAREFUL READING OF INSTRUCTIONS GIVEN IN EACH HANDLING MANUAL.

(株) ハセガワ
静岡県焼津市八幡 3-1-2 〒425-8711 TEL (054) 628-8241



HASEGAWA CORPORATION
3-1-2 Yagusu, Yaizu, Shizuoka, 425-8711 Japan.

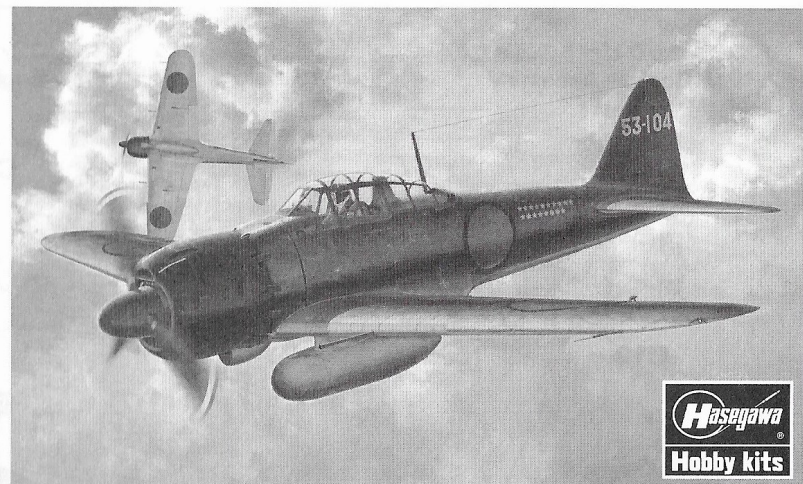

Mitsubishi ZERO FIGHTER TYPE 52 'SUPER ACE' A6M5

009191:72 三菱 A6M5 零式艦上戦闘機 52型 "撃墜王"

緒戦の快進撃を続けた零戦21型も昭和18年になると、次々と登場するアメリカ陸海軍の新鋭戦闘機に対して速度、火力の面で劣るようになってきました。そこで32型、22型に続いて開発されたのが52型で、主翼幅を21型、22型の12mから11mと短くし、カウリングを再設計して推力式単排気管装備するなど速度の向上をはかり、この結果最大速度は565km/hと22型より24km/hの優速となりました。そして零戦52型シリーズは6,000機が生産され、太平洋戦争後半の日本海軍主力戦闘機として敗戦まで戦い続けました。

《データ》零戦52型 乗員：1名、全幅：11.00m、全長：9.12m、全高：3.51m、主翼面積：21.3m²、自重：2,733kg、全備重量：2,733kg、エンジン：中島 栄21型、離昇出力：1,100hp、最大速度：565km/h (高度6,000m)、武装：20mm機関砲×2 + 7.7mm機銃×2、52型初飛行：1943年8月

By 1943, the A6M2 type 21 model of the Zero was falling further and further behind the American aircraft it faced in dialy combat in both speed and firepower as each more highly powered U.S. fighter was replaced by yet another. This led to the development of model A6M3 type 32, A6M3 type 22 and finally the A6M5 type 52. The 12 meter wing span of the 21 and 22 model was cut to 11 meters, the cowling redesigned and a thrust type single exhaust pipe added to increase aircraft speed resulting in a 25kph increase over the type 22's maximum speed of 565kph. About 6,000 of the type 52 were produced, this fighter bearing thebrunt of the war effort on the part of the Japanese naval fighter arm until the end of the war.

(Data) Zero Type 52 Crew: one; wingspan: 11.00m; length: 9.12m; height: 3.51m; main wing surface area: 21.3 sq.m; loaded weight 2,733kg; engine: Nakajima Sakae type 21 (rated at 1,100hp at takeoff); top speed: 565 km/h (at 6,000m); fixed armament: 20mm cannon x 2, 7.7mm cannon x 2.

Marking & Painting

Markierungen und Bemalung
 Decoration et Peinture
 標貼及着色指示

マーキング及び塗装図

Marchio & Pittura

1 第253海軍航空隊 岩本 徹三 飛曹長機 ラバウル 1944年 2月
 253rd Naval Flying Group W.O. Tetsuzo Iwamoto Rabaul Feb.1944

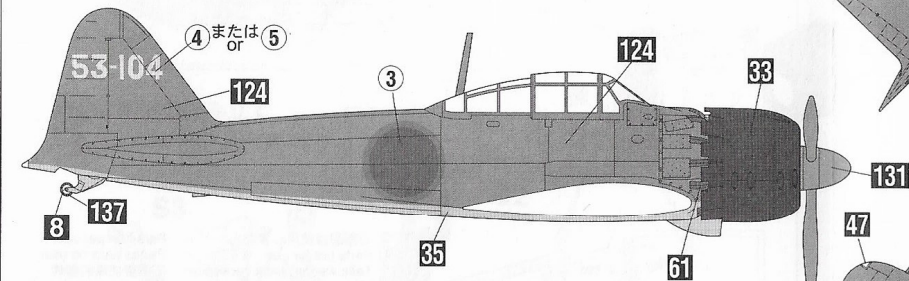
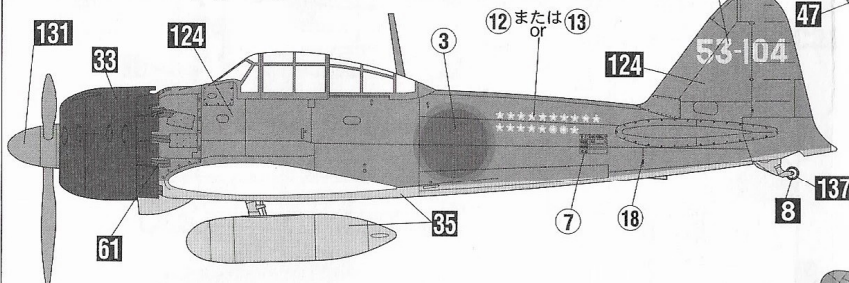

2 第252海軍航空隊 戦闘第311飛行隊 岩本 徹三 少尉機 茂原基地 1945年 2月
 252nd Naval Flying Group 311st Fighter Squadron Ensign Tetsuzo Iwamoto
 Mobara A.B. Feb.1945

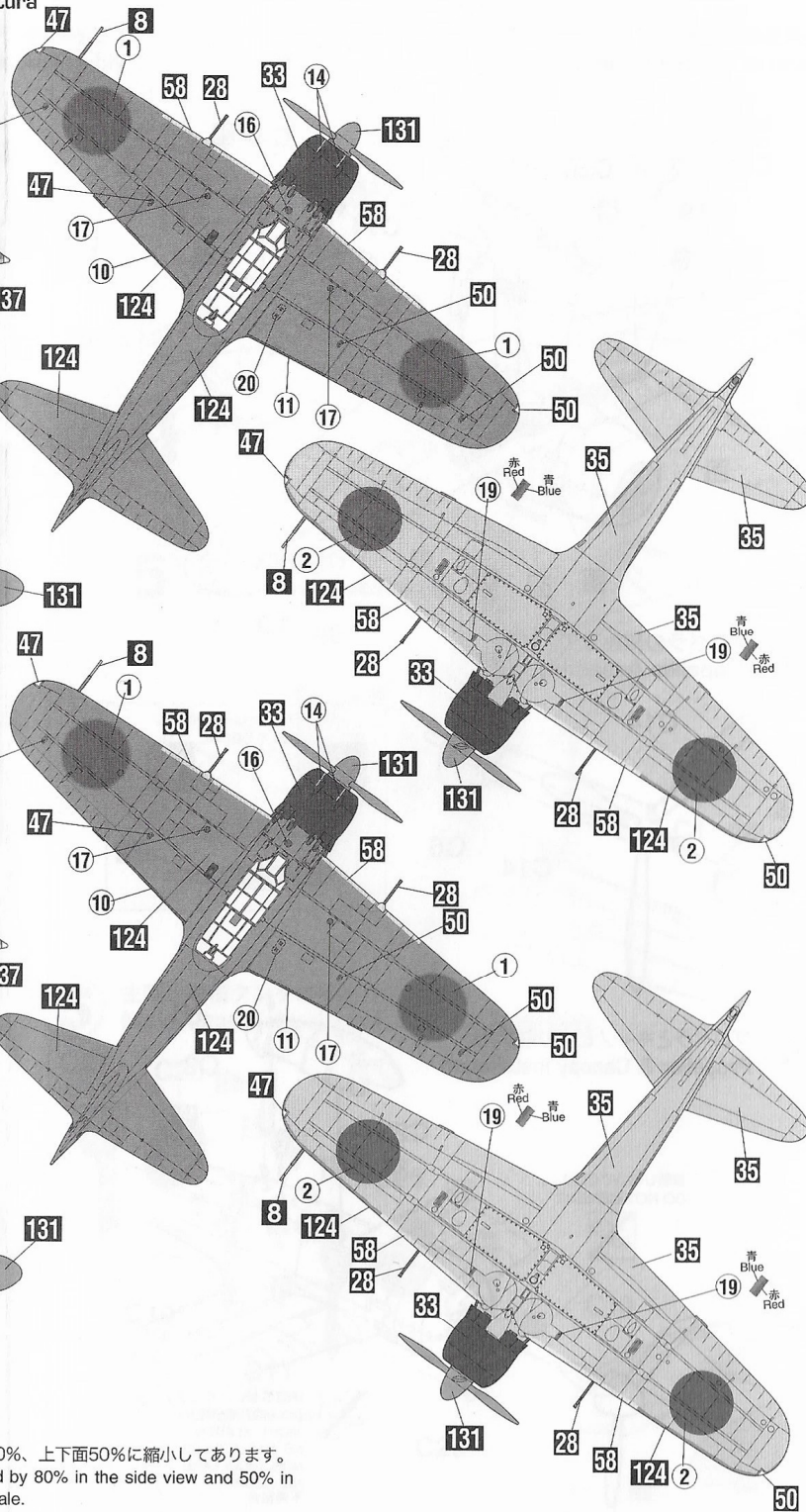
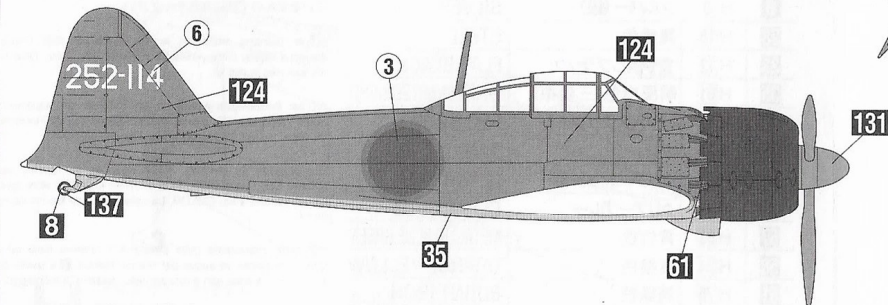
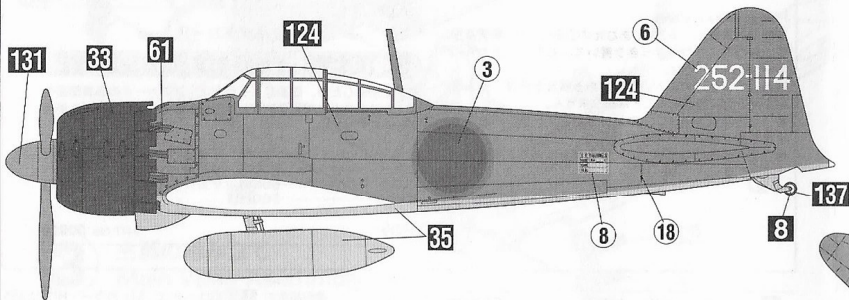

◆この塗装図は1/72スケールを、側面80%、上下面50%に縮小してあります。
 ◆This marking chart has been reduced by 80% in the side view and 50% in the top and bottom views from 1/72scale.

1 コックピットの組み立て Cockpit Assembly

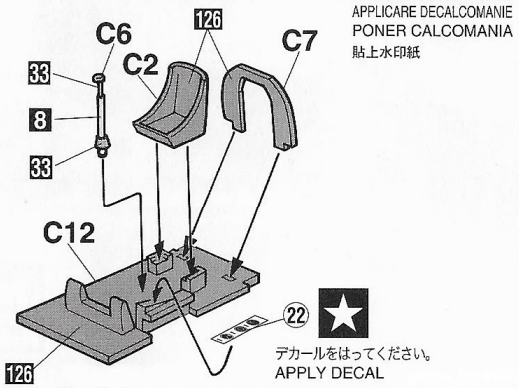

2 胴体の組み立て Fuselage Assembly

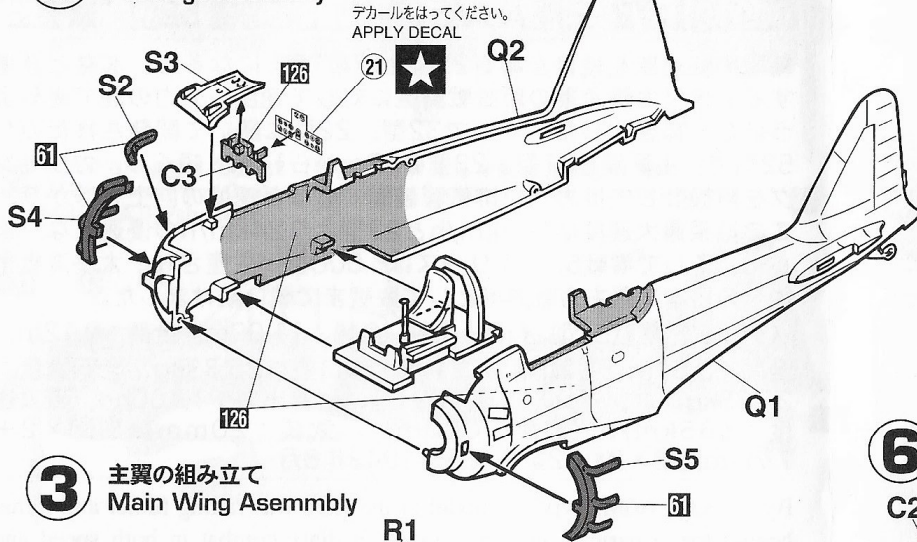

3 主翼の組み立て Main Wing Assembly

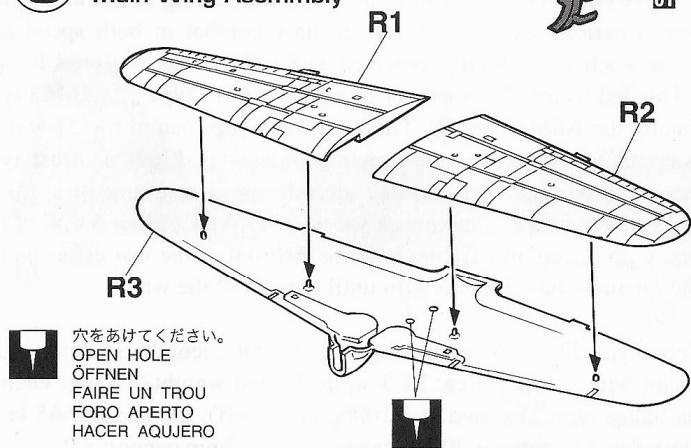

4 エンジンの組み立て Engine Assembly

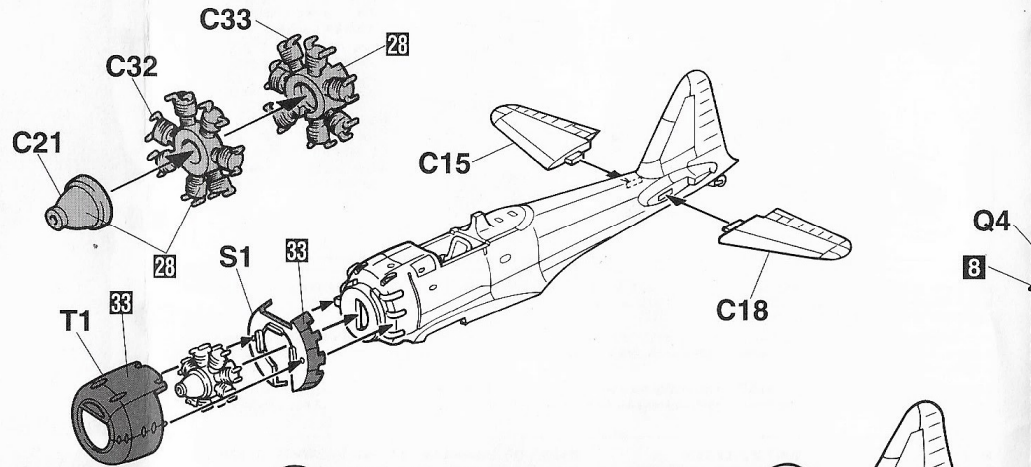

5 主翼の取り付け Main Wing Installation

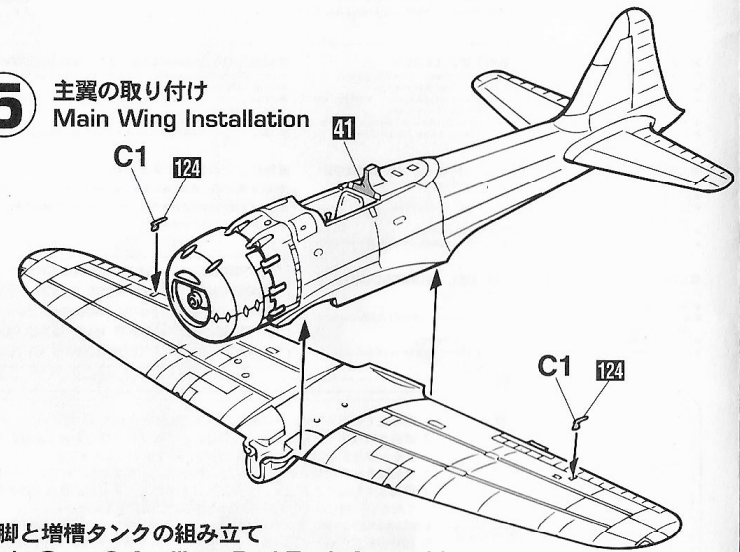

6 主脚と増槽タンクの組み立て Main Gear & Auxiliary Fuel Tank Assembly

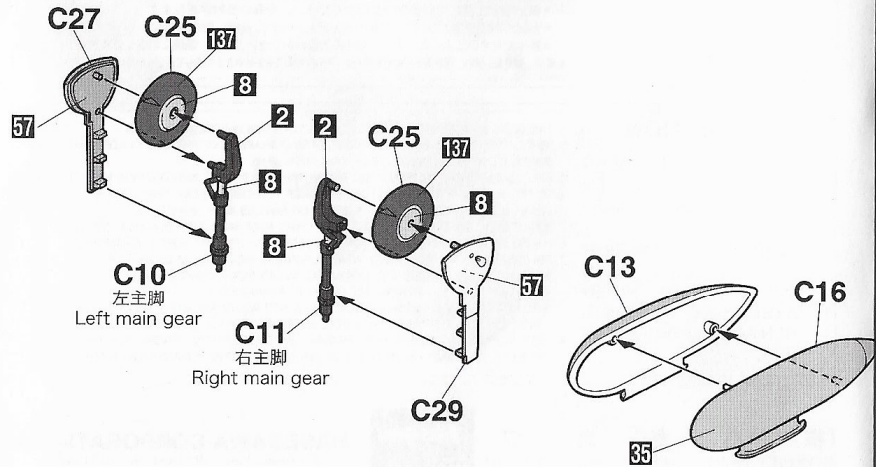

7 各部品の取り付け Various Parts Installation

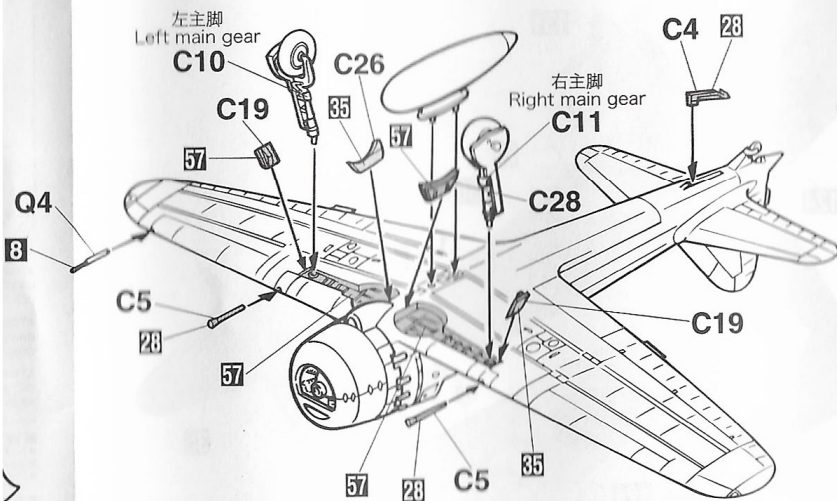

8 プロペラの組み立て Propeller Assembly

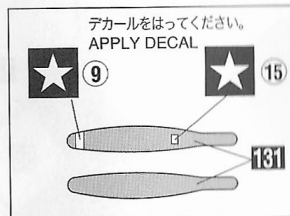
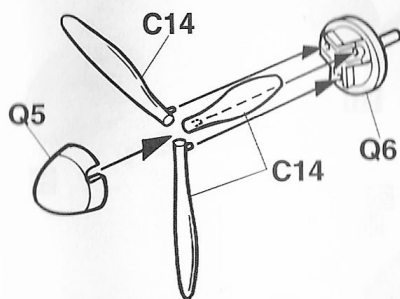

9 プロペラとキャノピーの取り付け Propeller & Canopy Installation

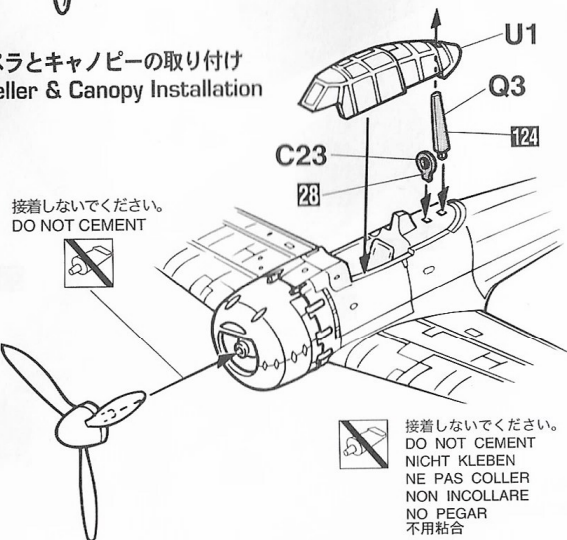

(C)

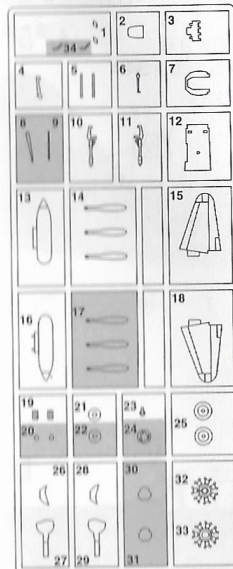

(S)

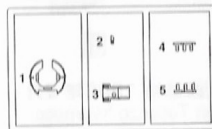

(Q)

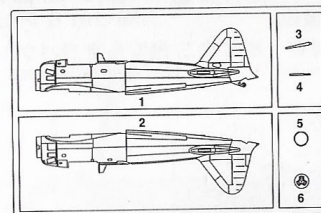

(R)

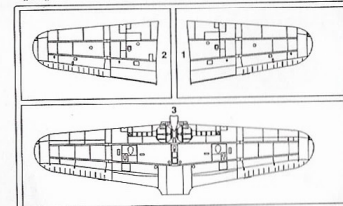

(T)

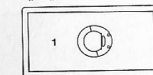

(U)

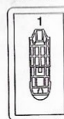

この部品は使用しません。
Parts not for use.
Teile werden nicht verwendet.
Parti non per uso.
Partes para no usar.
不需要使用的部件
Pièces à ne pas utiliser.

For Japanese use only.

■部品請求をなさる方は、あなたの氏名、住所、郵便番号、電話番号を1字づつはっきり書いて、右のカードと共に申し込んでください。
※ハセガワは、ご本人の同意がある場合を除き、個人情報第3者に開示することができません。
●「部品請求カード」1枚につき1キット分のパーツの請求を受けることができます。
●右記の価格は予告なく変更する場合がありますのでご了承ください。

— 部品請求カード —

00919 | 72 三菱 AGM5 零式艦上戦闘機 52型 “隼王”

部品を紛失したり、破損なされた方は、このカードの必要部品を○でかみ代金を現金書留または郵便小為替で当社サービス係までお申し込んでください。

C 部品.....700円 T 部品.....500円
O 部品.....600円 U 部品.....500円
R 部品.....600円 デカール.....800円
S 部品.....500円

0809

ART No. 00919

2	H[2]	ブラック (黒)	BLACK
8	H[8]	シルバー (銀)	SILVER
28	H[18]	黒鉄色	STEEL
83	H[12]	つや消しブラック	FLAT BLACK
85	H[61]	明灰白色 (三菱系)	GREEN(MITSUBISHI)
41	H[47]	レッドブラウン	RED BROWN
44	H[27]	タン	TAN
47	H[90]	クリアーレッド	CLEAR RED
50	H[93]	クリアーブルー	CLEAR BLUE
57	H[63]	青竹色	METALLIC BLUE GREEN
58	H[24]	黄橙色	ORANGE YELLOW
61	H[76]	焼鉄色	BURNT IRON
124		暗緑色 (三菱系)	DARK GREEN (MITSUBISHI)
126		コックピット色 (三菱系)	COCKPIT COLOR (MITSUBISHI)
131		赤褐色	PROPELLER COLOR
137	H[77]	タイヤブラック	TIRE BLACK

塗料指定の [1] は GSIクレオス・Mr. カラー、H[1] は水性ホビーカラーの番号です。このキットには接着剤は入っていませんので別にお求めください。

H[1] in painting indication is the number of GSI Creos Aqueous Hobby Color, while [1] is that of Mr. Color. Glue is not included in this kit.

H[1] bei Bemalungshinweisen ist die Nummer der Aqueous-Hobby-Color von GSI Creos, während [1] den Ton der Farbserie Mr. Color anzeigt. Im Bausatz ist kein Klebstoff enthalten.

Sur le guide de peinture, H[1] correspond au numéro de couleur GSI Creos AQUEOUS HOBBY COLOR, alors que [1] correspond à Mr. COLOR. La colle n'est pas fournie dans ce kit.

H[1] nella indicazione della pittura è il numero della GSI Creos del colore ad acqua per Hobby, mentre [1] è quello di Mr. Color. La colla non è inclusa nella scatola di montaggio.

H[1] en indicaciones de pintado. Este es el número de GSI Creos Aqueous Hobby Color, mientras [1] es el de Mr. Color. El pegamento no está incluido en el kit.

H[1] 這個着色指示是代表 GSI Creos 出品水性模型漆油之編號，而 [1] 則代表 GSI Creos 出品之樹脂系模型漆油之編號，這份套件並沒有包含膠水。