

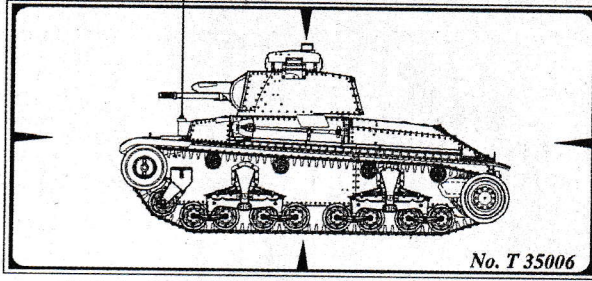

Pz. Kpfw. 35(t) / Škoda LT vz. 35

1/35



No. T 35006

Plastikový model * Plastic model kit * Plastik Modellbausatz * Maquette plastique

Koncem roku 1934 Československá armáda formulovala svoji výzbrojní tankovou koncepci. Nejúspěšnější konstrukce vznikly v kategorii II-a (tanky určené pro jezdecko). Ze soutěže vyšel vítězný prototyp vyvinutý firmou Škoda v Plzni a armáda se ho rozhodla zavést do služby jako standardní lehký tank LT vz.35. Toto bojové vozidlo patřilo ve své době mezi absolutní špičku mezi lehkými tanky.

Armáda objednala celkem 298 lehkých tanků LT vz. 35 a první z nich byly řadovým jednotkám dodány v prosinci 1936. V létě a na podzim 1938 se lehké tanky LT vz. 35 zapojily do bojů v Sudetech proti německému Freikorpsu. Krátce po Mnichovu ztratila Čs. armáda zájem o rozšiřování svých tankových jednotek a hodlala část svých stavů rozprodat. Zájem o nákup 200 tanků LT vz. 35 byl projevem v Anglii. V Rudé armádě se objevily snahy o okopírování typu. Největší zájem však projevovalo Německo. Na podzim 1938 byly lehké tanky LT vz. 35 nasazeny do bojů proti maďarským jednotkám v jižním Slovensku a v Podkarpatské Rusi a také proti polským jednotkám na severovýchodní slovenské hranici. Boje proti Maďarům trvaly až do března 1939.

Po okupaci Čech a Moravy zabavila Wehrmacht 244 tanků, Slovenská republika dostala 52 strojů a Maďarsko získalo dva. Němci typ do své výzbroje zařadili pod označením PzKpfw 35 (t). Němci tanky nasadili do bojů během Polského a Francouzského tažení. V červnu 1941 byly PzKpfw 35 (t) použity v omezeném množství i při útoku na Sovětský svaz.

Pro Československou armádu bylo vyrobeno 298 ks tanků LT vz.35. Pro Rumunsko bylo vyrobeno 126 tanků pod označením R-2 a Bulharsko obdrželo 10 vozů označených jako T-11.

Technické údaje:

Délka: 4 900 mm
Šířka: 2 055 mm
Výška: 2 370 mm
Vyzbroj: 3,7 cm kanón, 2x těžký kulomet 7,92 mm
Max. rychlost: 34 km/hod (silnice), 12+16 km/hod (terén)
Hmotnost: 10,5 t



By the end of the year 1934 the Czechoslovak army formulated its tank specifications. The companies involved were most successful in the II-a category of cavalry tanks. The tank from Škoda company emerged victorious and the Czechoslovak army decided to accept it as its standard light tank under the designation LT vz. 35. This tank was one of the best vehicles in its category.

A total of the LT vz. 35 tanks ordered by the army was 298 and first of them entered service in December 1936. During summer and autumn of the year 1938 LT vz. 35 were used against Freikorps units in Sudetenland's combats. Immediately following the Munich agreement the Czechoslovak army lost interest in further expansion of its armoured units. It was even willing to sell some of its tanks. The English were interested in acquiring a total of 200 LT vz. 35 tanks. The Soviet Union was interested in buying one vehicle for non-licence production, but the Škoda company wasn't interested in such a deal. During the autumn of 1938 LT vz. 35's participated in protecting Slovakia and Transcarpatian Ruthenia against a Hungarian attack. The armoured units also fought against Beck's Polish units at the northern border of Ruthenia. Above mentioned fights against Hungarians continued till March 1939.

Following the occupation of the Czech Lands, the Germans captured 244 LT vz. 35 tanks. The Slovak state got 52 and the Hungarians two. The Germans immediately accepted the LT vz. 35, renamed PzKpfw 35(t), into their Panzerdivisions. The tanks saw combat in Polish and French campaigns. The Germans used PzKpfw 35(t) in limited quantities also at the beginning of the Russian campaign.

Number produced: 298 for Czechoslovak army, 126 for Rumania - renamed R-2, 10 for Bulgaria - renamed T-11.

Technical data:

Length: 4 900 mm
Width: 2 055 mm
Height: 2 370 mm
Armament: 3.7 cm cannon, 2x heavy 7.92 mm machine gun
Max. speed: 34 km/h (road), 12+16 km/h (terrain)
Weight ready: 10.5 t



Ende 1934 formulierte die tschechoslowakische Armee ihre Konzeption der Ausrüstung mit Panzern. Die erfolgreichsten Konstruktionen entstanden in der Kategorie II-a (Panzer bestimmt für Kavallerie). Aus dem Wettbewerb ging der durch die Firma Škoda in Pilsen entwickelte Prototyp als Sieger hervor und die Armee entschloss sich ihn als Leichten Standardpanzer LT vz.35 in Dienst zu stellen. Dieses Kampffahrzeug gehörte seiner Zeit zur absoluten Spitze zwischen leichten Panzern. Die Armee bestellte insgesamt 298 leichte Panzer LT vz. 35 und die ersten von diesen wurden an die regulären Einheiten im Dezember 1936 geliefert. Im Sommer und Herbst 1938 beteiligten sich die leichten Panzer an den Kämpfen im Sudetenland gegen die deutschen Freikorps. Kurz nach dem Münchener Abkommen verlor die tschechoslowakische Armee ihr Interesse an der Entwicklung ihrer Panzerseinheiten und beabsichtigte sogar einen Teil ihrer Bestände zu verkaufen. Interesse an Einkauf von 200 LT vz. 35 Panzern wurde in England geäußert. In der Roten Armee zeigte sich die Absicht den Typ zu kopieren. Das größte Interesse zeigte jedoch Deutschland. Im Herbst 1938 wurden die leichten Panzer LT vz. 35 in die Kämpfe gegen ungarische Einheiten in der Südslovakie und Karpatorusland und auch gegen polnische Einheiten an der nordöstlichen slowakischen Grenze eingesetzt. Die Kämpfe gegen die Magyaren

dauerten bis März 1939.

Nach der Besetzung von Böhmen und Mähren beschlagnahmte die Wehrmacht 244 Panzer, die Slowakische Republik bekam 52 Maschinen und Ungarn gewann zwei. Die Deutschen haben diesen Typ in ihre Ausrüstung unter der Bezeichnung PzKpfw 35(t) eingereiht. Die Wehrmacht hat diese Panzer in die Kämpfe während des polnischen und französischen Feldzuges eingesetzt. Im Juni 1941 wurden PzKpfw 35(t) in beschränkter Zahl auch beim Angriff auf die Sowjetunion verwendet.

Für die tschechoslowakische Armee wurden 298 Stück LT vz. 35 Panzer hergestellt. Für Rumänien wurden 126 Panzer unter der Bezeichnung R-2 erzeugt und Bulgarien erhielt 10 als T-11 bezeichnete Fahrzeuge.

Technische Daten:

Länge: 4900 mm
Breite: 2055 mm
Höhe: 2370 mm
Bewaffnung: eine 3,7 cm Kanone und 2x schwere 7,92 mm MG
Höchstgeschwindigkeit: 34 km/St. (Strasse), 12+16 km/St. (Gelände)
Dienstgewicht: 10,5 T



A la fin de l'année 1934, l'armée tchécoslovaque fit un appel d'offre auprès des industries d'armement pour la fourniture d'un nouveau char de combat de cavalerie catégorie II-a. La proposition de Škoda fut retenue et l'armée tchécoslovaque décida d'en faire son char léger standard sous la désignation LT vz. 35. Ce tank était alors l'un des meilleurs de sa catégorie.

L'armée commanda un total de 298 chars LT vz. 35, le premier d'entre eux entrant en service en décembre 1936. Durant l'été et l'automne 1938, les LT vz. 35 furent engagés contre le Freikorps dans les Sudètes. Immédiatement après les accords de Munich, l'armée tchécoslovaque ne jugea pas nécessaire d'accroître le nombre de ses unités blindées. Elle souhaitait même vendre quelques-uns de ses chars. Les anglais étaient intéressés par l'achat de 200 LT vz. 35 tandis que les russes voulaient acquérir un véhicule dans le but de le produire sans accord de licence, ce à quoi Škoda n'était pas du tout intéressé. Durant l'automne 1938, les LT vz. 35 participèrent à la protection de la Slovaquie et de la Ruthénie Transcarpatienne contre l'agression hongroise. Les unités blindées combattirent également contre les forces polonaises de Beck à la frontière nord de la Ruthénie. Les combats contre

les hongrois se prolongèrent jusqu'en mars 1939.

Suite à l'occupation de la Tchéquie, les Allemands capturèrent 244 chars LT vz. 35. Les Slovaques en reçurent 52 et les Hongrois deux. Les Allemands les mirent aussitôt en service sous la désignation PzKpfw 35(t) dans certaines Panzerdivisions. Ces chars combattirent lors des campagnes de Pologne et de France. Enfin, les Allemands utilisèrent également en nombre limité au commencement de la campagne de Russie.

Production: 298 pour l'armée tchécoslovaque, 126 pour la Roumanie - désignés R2, 10 pour la Bulgarie - désignés T-11.

Caractéristiques et performances:

Longueur: 4 900 mm
Largeur: 2 055 mm
Hauteur: 2 370 mm
Armement: Canon 3,7 cm, 2 Mitralleuses lourdes 7,92 mm
Vitesse maximale: 34 km/h (chaussée), 12+16 km/h (terrain)
Poids en ordre de combat: 10,5 t



DÍLY

PARTS

TEILE

PIECES

A - 2x

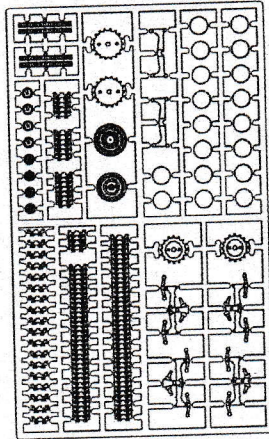

B

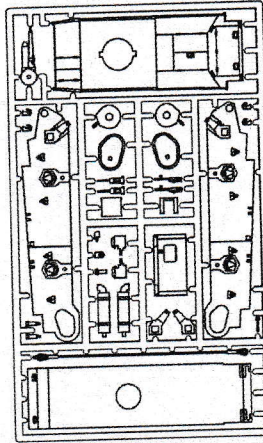

C

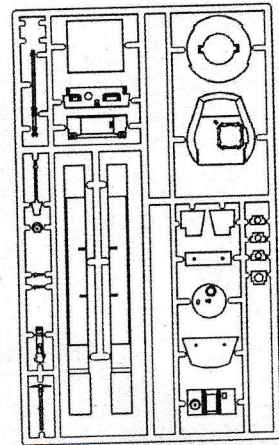

INSTRUKČNÍ SYMBOLY INSTRUCTION SIGNS INSTRUKTION SINNBILDEN INSTRUCTIONS D'ASSEMBLAGE

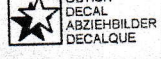
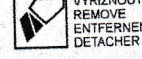
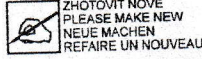
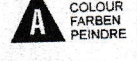
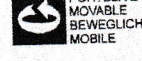
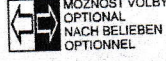
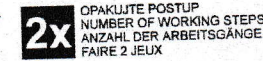

BARVY

COLOURS

FARBEN

INDICATION DES COULEURS

	HUMBROL	TAMIYA	Odstín	Shade	Abstufung	Nuance
A	67	XF 63	Šedá	Panzer Grey	Panzer Grau	Gris Blindé
B	63	XF 59	Okr	Ochre	Ocker	Ocre
C	177	-	Hnědá	Brown	Braun	Brun
D	149	-	Zelená	Green	Grün	Vert
E	33	XF 1	Černá	Black	Schwarz	Noir
F	41	-	Stonovina	Ivory	Eifenbein	Gris Métal
G	53	X 10	Dřevovina	Gun Metal	Metal Grau	Gris Acier
H	56	XF 56	Hliníková	Metallic Grey	Grau Metallic	Bois Naturel
I	110	-	Přírodní dřevo	Natural Wood	Naturholz	Rouille
J	113	-	Razavá	Rust	Rost	

- Nesestavený plastový model.
- Barvy a lepidlo model neobsahuje.
- Model je určen pro osoby starší 10 let.
- Není vhodný pro děti do tří let (obsahuje drobné díly).
- Před stavbou modelu si pečlivě prostudujte stavební návod. Každý díl je číslovan.
- Budete potřebovat ostrý nůž, kleště, píhnik a pinzety.
- Postupujte uvážené krok za krokem.
- Barvy na malé díly nanášejte před oddělením z lžičko rámečku.
- Jednotlivé obtisky postupně ponoche asi na 20 sekund do teplé vody.
- Obtisk sáhněte z papíru na určené místo a před zaschnutím vytlačte vzduchové bublinky.

- An unassembled plastic model kit.
- Paint and glue not included.
- Age: 10 and up.
- Not suitable for children under 3 years. Contains small parts.
- Carefully read instruction sheet before assembling.
- Each part is numbered. Consider succession of assembly steps.
- You will need a sharp knife, a pair of pliers, a file and a pair of tweezers.
- Paint small parts on runner before removing.
- Cut out each decal one by one and dip it in warm water for approx. 20 secs.
- Slide off the decal from the paper at the given position and before drying push out water and air bubbles.

- Nicht zusammengebauter Kunststoffmodellbausatz.
- Klebstoff und Farbe nicht eingeschlossen.
- Geeignet ab 10 Jahre.
- Nicht für Kinder unter 36 Monaten. Enthält kleine Teile.
- Vor dem Zusammensetzen die Bauleitung gut durchlesen.
- Jedes Teil ist nummeriert. Reihenfolge der Montageschritte beachten.
- Kleine Teile hält man mit Pinzette fest.
- Kleine Teile anstreichen, bevor sie vom Rahmen entfernt werden.
- Jedes Abziehbildmotiv einzeln ausschneiden und ca 20 Sekunden in warmes Wasser tauchen. Das Motiv an der bezeichneten Stelle vom Papier abschieben und für Eintrocknen die Luftbläschen auspressen.

- Maquette plastique à assembler.
- Peinture et colle non fournies.
- Pour maquette âgés d'au moins 10 ans.
- Ne convient pas aux enfants de moins de 36 mois. Nombreuses petites pièces incluses.
- Bien lire et assimiler les instructions avant de commencer le montage.
- Chaque pièce est numérotée. Voir le plan pour le placement des pièces.
- Outillage requis: couteau de modélisme, pinceaux, lime, pinces à utiliser avec précaution.
- Peindre les petites pièces sur la grappe avant assemblage.
- Découper chaque décal séparément et le plonger dans l'eau chaude pendant 20 secondes env. Faire glisser le décal jusqu'à sa position définitive puis anlever l'excès d'humidité et les bulles d'air avec un chiffon doux.

SESTAVA

ASSEMBLY

BAUANLEITUNG

ASSEMBLAGE

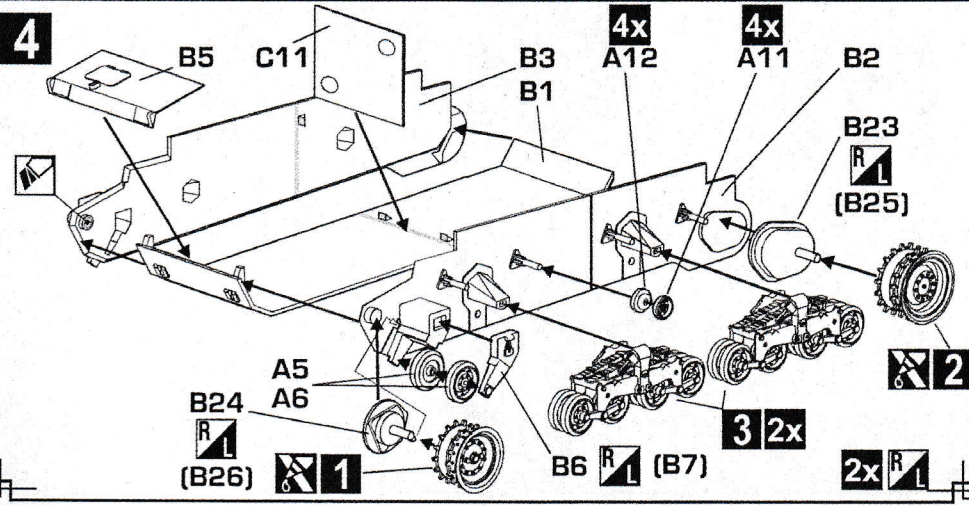
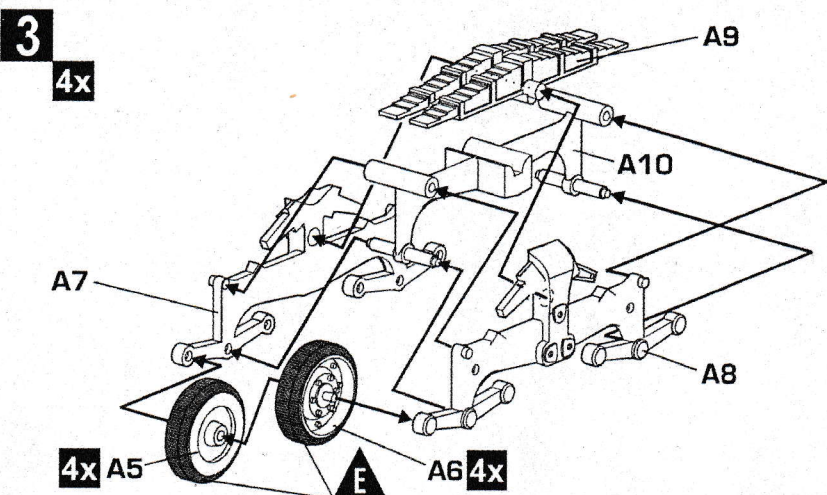
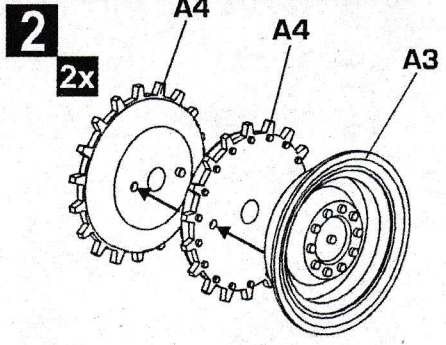
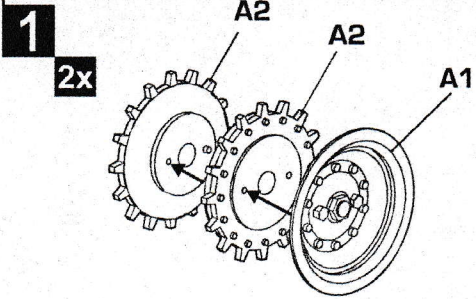

5

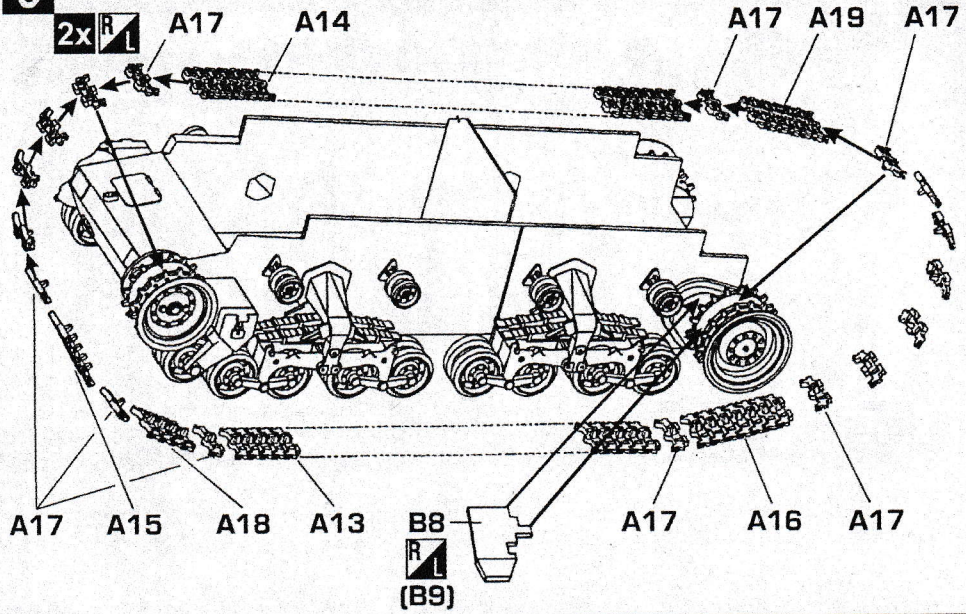

6

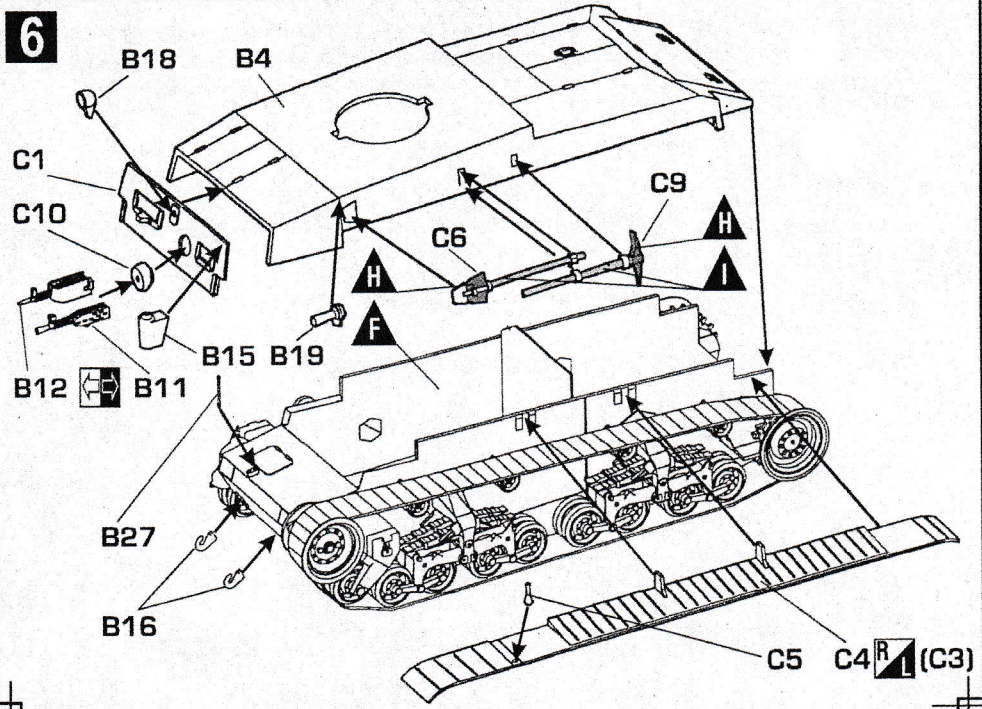

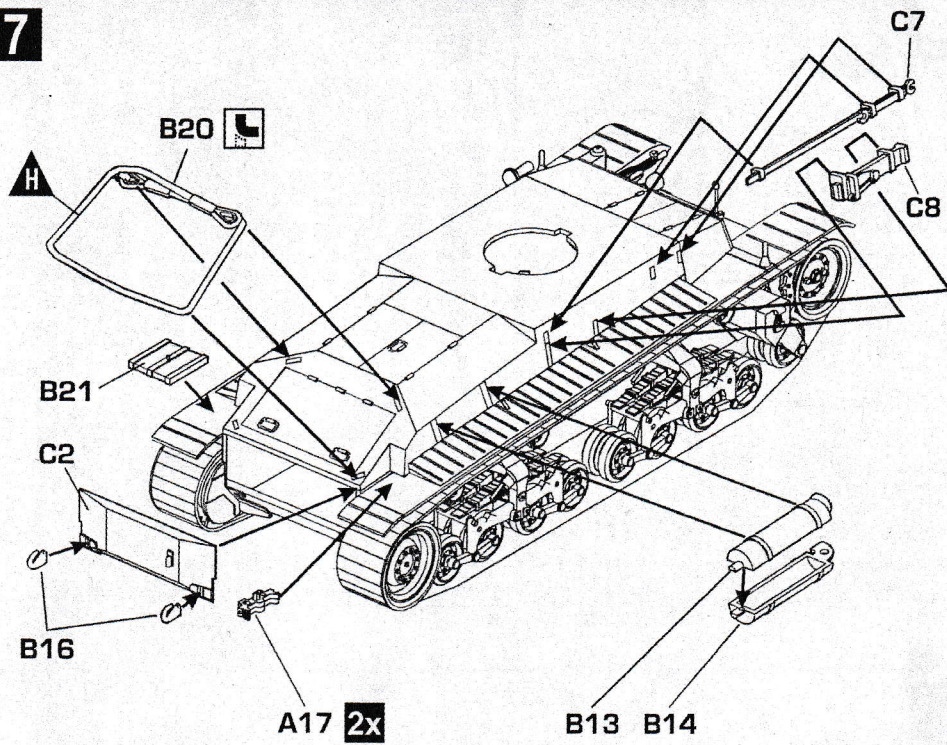
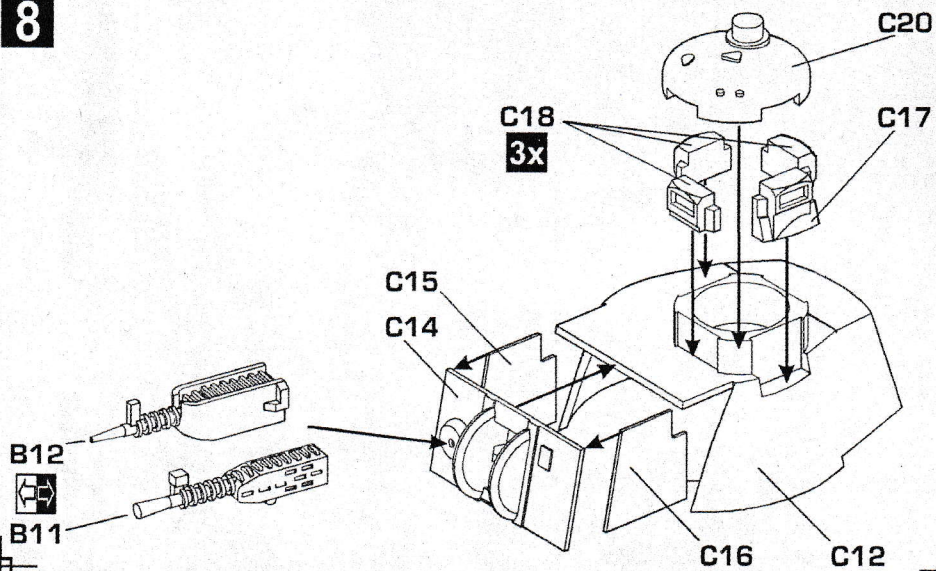
7**8**

9

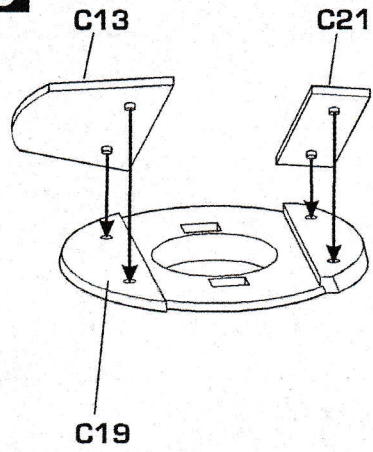

10

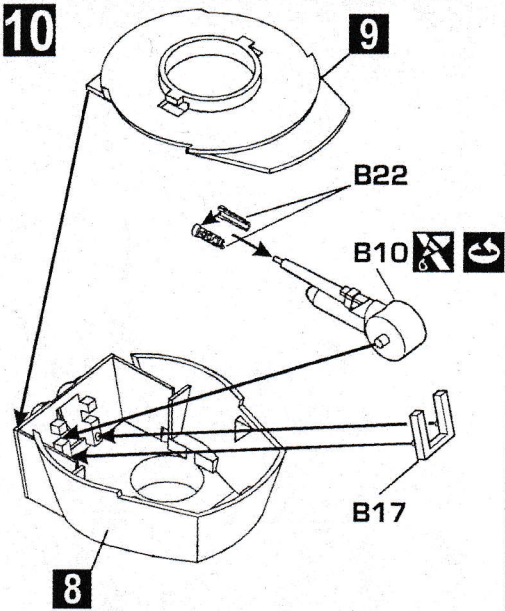

11

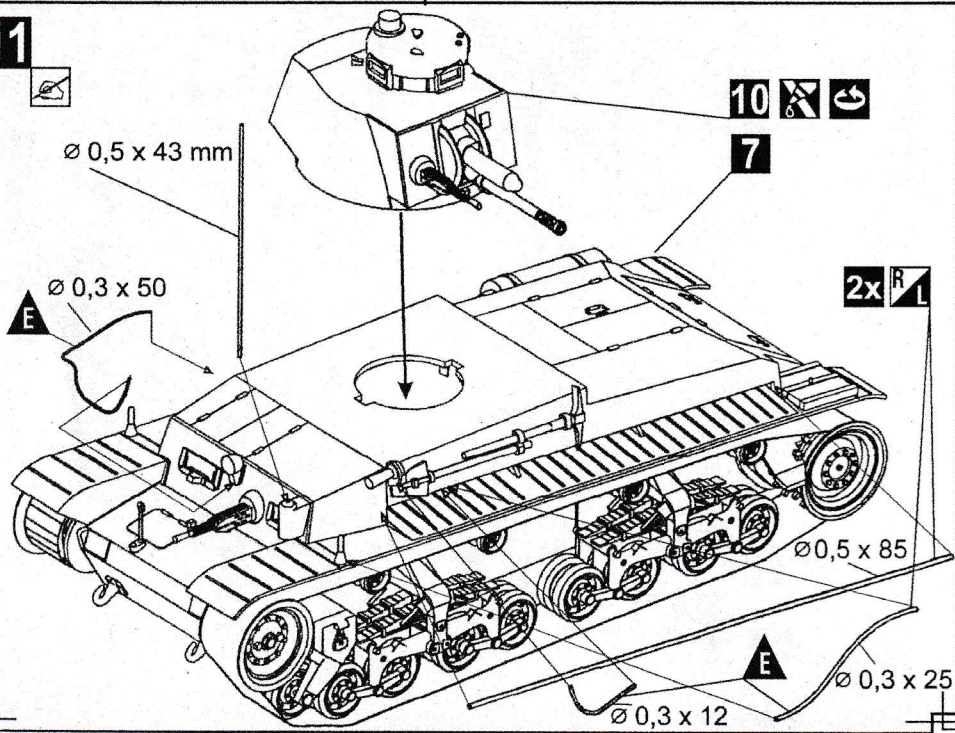

1

ŠKODA LT vz. 35

Československá armáda, PUV 1, 1938/39
 Czechoslovak Army, 1st Assault Vehicle Regiment, 1938/39
 Tschechoslowakische Armee, PUV 1, 1938/39
 Armée Tchécoslovaque, PUV 1, 1938/39

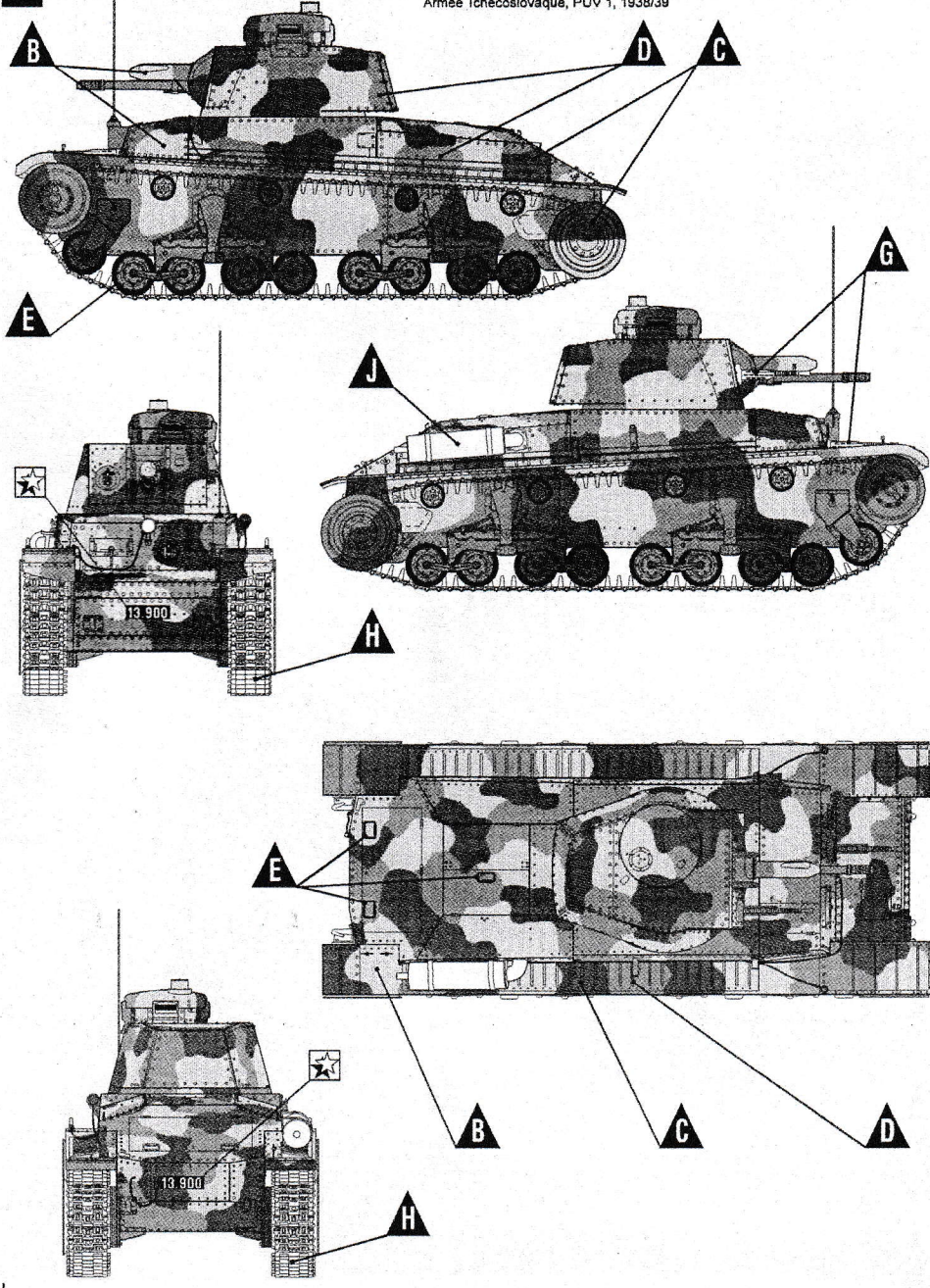

2 Pz. Kpfw. 35(t)

Slovenská armáda, SSSR, Ukrajina 1941
Slovak Army, USSR, Ukraine 1941
Slowakische Armee, Sowjetunion, USSR, Ukraine 1941
Armée Slovaque, URSS, Ukraine 1941

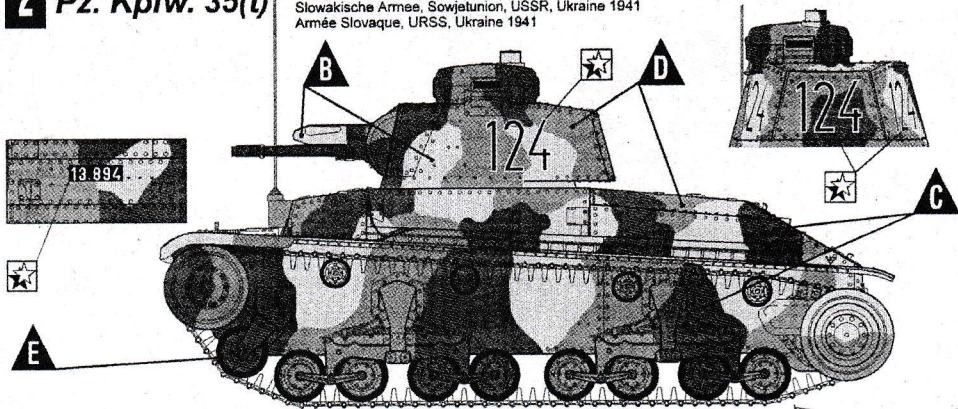

3 Pz. Kpfw. 35(t)

Wehrmacht, 11. tankový pluk, Polsko 1939
Wehrmacht, 11th Tank Regiment, Poland 1939
Wehrmacht, 11. Panzer Regiment, Polen 1939
Wehrmacht, Pologne 1939

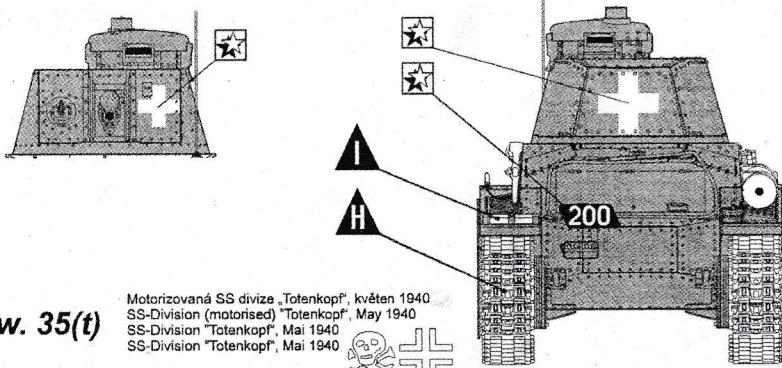
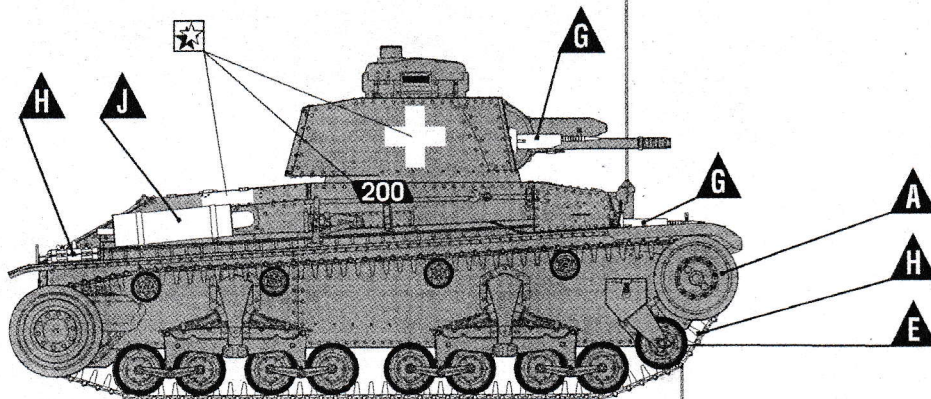

4 Pz. Kpfw. 35(t)

Motorizovaná SS divize „Totenkopf“, květen 1940
SS-Division (motorised) "Totenkopf", May 1940
SS-Division "Totenkopf", Mai 1940
SS-Division "Totenkopf", Mai 1940

