

ProfiPACK

P-40N Warhawk



By the middle of the war the P-40 Warhawk was being outpaced by some of the new fighters in the war such as the Mustang, Lightning and the Thunderbolt. To improve the P-40, an Allison V-1710-81 engine with automatic boost control was fitted, and the airframe had a new lightweight structure. The wing fuel tanks and two of the .50 cal. machine guns were removed (later to be replaced). The wheels were made smaller and lighter, and the brass radiators and oil coolers were replaced with new, lighter aluminium ones. The cockpit area was changed by adding head armour and the rear vision was improved by cutting down the rear deck and replacing the canopy with a rectangular rear section. The sliding hood was modified and had some of the framing removed. The P-40N served from 1943 till the end of the war. Equipped with various types of bombs and rockets they were very effective in the ground attack role. In the U.S.A.F. they were designated P-40N whilst in British and Commonwealth service they were called Kittyhawk IV. The R.A.F. had a total of 456 which all were sent to Italy with 112, 250 and 450 Squadrons. The Australians (468) and New Zealanders (172) both used them in the Pacific theatre in the ground attack and fighter/fighter escort role. The Canadians had 35 Mk.IV's which they used on the west coast as home defence fighters. Others were sent to Russia and were mainly used in the north in the war against Finland. In total 5219 P-40N's were built.



In der Mitte des 2. Weltkrieges wurden Curtis P-40 verschiedener Versionen vom Dienst in der ersten Linie durch moderne Jagdflugzeuge verdrängt wie z.B. durch P-38 Lightning, P-47 Thunderbolt und P-51 Mustang. Es wurde deshalb entschieden, daß P-40 durch die Montage des leistungsfähigeren Motors Allison V-1710-81 und durch die völlige Entlastung der Konstruktion ausgebessert wird. Die Flügeltanks und zwei Maschinengewehre wurden abgeschafft / bei den Seriengebauten P-40 N wieder installiert / es wurden kleinere und leichtere Räder benutzt, die Messingskühler für Öl und Flüssigkeit wurden durch Duralumin ersetzt. Die Kabine wurde durch Panzer hinter dem Kopf des Fliegers ausgestattet, und die Sicht nach hinten wurde durch die Abschaffung des Rumpfrückens hinter dem Flieger ausgebessert und durch die durchsichtige Haube ersetzt. Das Einrahmen des verschiebbaren Teiles der Haube wurde reduziert und modifiziert. P-40 N wurden seit 1943 bis zu ende des 2. Weltkrieges benutzt, später waren sie vorallem als Jägerbombenflugzeuge mit verschiedenen Kombinationen von Bomben und Raketen nützlich. USAF benutzte ihre P-40 an allen Fronten unter dem Kampfnamen Warhawk, in dem britischen Dienst waren sie als Kittyhawk bezeichnet. Mk.IV.R.A.F. benutzte alle ihre Kittyhawk Mk.IV / zusammen 456 Stück / in Italien, die Australier und Neuseeländer / zusammen 640 Stück / im Fernen Osten als Jägerbombenflugzeuge, aber auch als Eskortjäger. 35 Stück hatten die Kanadier, weitere wurden dann ins Rußland geliefert, wo sie vorallem im Norden gegen Finnländer benutzt wurden. Zusammen wurde 5219 P-40 N hergestellt.



A la moitié de la guerre, les Curtis P-40 des différentes versions ont été refoulés du service de première ligne par les avions de chasse plus modernes comme le P-38 Lightning, P-47 Thunderbolt et P-51 Mustang. C'est pour cela qu'il a été décidé que le P-40 sera amélioré en installant un moteur plus puissant Allison V-1710-81 et en allégeant généralement la construction. Les réservoirs des ailes et les deux mitrailleuses ont été enlevés / mais réinstallés de nouveau au P-40 de série /, on a utilisé les roues plus petites et plus légères, les refroidisseurs en laiton de l'huile et du liquide ont été remplacés par les refroidisseurs en dural. La carlingue a été modifiée en rajoutant du blindage derrière la tête du pilote, et la vue en arrière a été améliorée en enlevant le dos du corps de l'avion derrière le pilote, et en le remplaçant par le dispositif transparent. Les P-40 N ont été utilisés depuis 1943 jusqu'à la fin de la guerre, plus tard, ils étaient utiles surtout en tant que des chasseur-bombardiers avec des différentes combinaisons des bombes et des fusées. La USAF utilisait ses P-40 sur tous les fronts sous le nom de combat Warhawk, en service britannique, ils étaient nommés Kittyhawk Mk.IV. La R.A.F. utilisait tous ses Kittyhawks Mk.IV / en tout 456 ex / en Italie, les Australiens et les Néo-zélandais / en tout 640 ex / à l'Extrêmes Orient en tant que des bombardiers mais aussi en tant que des avions de chasse. Les 35 ex appartenaient aux Canadiens, d'autres ont été fournis en Russie où ils étaient utilisés surtout au nord contre les Finlandais. Il a été produit en tout 5219 des P-40 N.



V polovině války byly Curtisy P-40 různých verzí vytačovány ze slu by v první linii modernějšími stíhačkami, jako byly P-38 Lightning, P-47 Thunderbolt a P-51 Mustang. Bylo proto rozhodnuto, e P-40 bude vylepšen montá í výkonnějšího motoru Allison V-1710-81 a celkovým odlehčením konstrukce. Křidelní nádr e a dva kulometry byly odstraněny (u sériových P-40 ovšem opět instalovány), byla pou ita menší a lehčí kola, mosazné chladiče oleje a kapaliny byly nahrazeny duralovými. Byla upravena kabina doplněním pancíře za hlavou pilota, a výhled vzad byl zlepšen odstraněním hřbetu trupu za pilotem a jeho nahrazením průhledným krytem. Rámování posuvné části krytu bylo zredukováno a modifikováno. P-40 byly pou ívány od roku 1943 a do konce války, později byly u itečně především jako stíhací bombardéry s různou kombinací bomb a raket. USAF pou ívala své P-40 na všech frontách pod bojovým jménem Warhawk, v britských slu bách byly značené jako Kittyhawk Mk.IV. R.A.F. pou ívala všechny své Kittyhawk Mk.IV (celkem 456 ks) v Itálii, Australané a Novozélandané (celkem 640 ks) na Dálném Východě jako stíhací bombardéry, ale i jako eskortní stíhačky. 35 ks měli Kanadané, další pak byly dodány do Ruska, kde byly pou ívány především na severu proti Finům. Celkem bylo vyrobeno 5219 P-40N.

ATTENTION * UPOZORNĚNÍ * ACHTUNG * ATTENTION * 注意

Carefully read instruction sheet before assembling. When you use glue or paint, do not use near open flame and use in well ventilated room. Keep out of reach of small children. Children must not be allowed to suck any part, or pull vinyl bag over the head.

Před započatím stavby si pečlivě prostudujte stavební návod. Při používání barev a lepidel pracujte v dobře větrané místnosti. Lepidla ani barvy nepouívejte v blízkosti otevřeného ohně. Model není určen malým dětem, mohlo by dojít k poíí drobných dílů.

lire soigneusement la fiche d'instructions avant d'assembler. Ne pas utiliser de colle ou de peinture à proximité d'une flamme nue, et aérer la pièce de temps en temps. Garder hors de portée des enfants en bas âge. Ne pas laisser les enfants mettre en bouche ou sucer les pièces, ou passer un sachet vinyl sur la tête.

Von dem Zusammensetzen die Bauanleitung gut durchlesen. Kleber und Farbe nicht nahe von offenem Feuer verwenden und das Fenster von Zeit zu Zeit Belüftung öffnen. Bausatz von kleinen Kindern fernhalten. Verhüten Sie, daß Kinder irgendwelche Bauteile in den Mund nehmen oder Plastiktüten über den Kopf ziehen.

組み立てる前に必ず説明書をお読み下さい。接着剤や塗料をご使用の際は、窓を開けて十分な換気をおこない、火のそばでは使用しないで下さい。小さな子供の手の届かない所に必ず保管してください。部品や破片を噛んだり、なめたり、飲んだりすると大変危険です。又、部品を取り出した後のビニール袋は、小さな子供が頭から被ったりすると窒息する恐れがありますので、破り捨てて下さい。

INSTRUKTION SIGNS*INSTR. SYMBOLY*INSTRUKTION SINNBILDEN*SYMBOLES* 記号の説明

OPTIONAL FACULTATIF NACH BELIEBEN VOLBA 選択する	BEND PLIER SIL VOUS PLAIT BITTE BIEGEN OHNOUT 折る	OPEN HOLE FAIRE UN TROU OFFNEN VYVRTAT OTVOR 穴を開ける	SYMMETRICAL ASSEMBLY MONTAGE SYMÉTRIQUE SYMMETRISCHE AUFBAU SYMETRICKÁ MONTÁ 左右均等に組み立てる	NOTCH L INCISION DER EINSCHNITT ZÁŘEZ 切る	REMOVE RETIRER ENTFERNEN ODRÍZNOUT 移す	APPLY EXPRESS MASK AND PAINT BEFORE GLUING POU ÍT EXPRESS MASK NABARVIT PŘED SLEPENÍM

COLOURS * BARVY * FARBEN * PEINTURE * 色

	TAMIYA	HUMBROL	REVELL	TESTORS	GUNZE
1 INTERIOR GREEN / INTERIEUR GRÜN / VERT INTÉRIEUR / INTERIER. ZELENÁ	XF 49+XF 58	80	360	1734/1715	351
2 BLACK / SCHWARZ / NOIR / ČERNÁ	XF 1	33	8	1728	H 12
3 WHITE / WEIß / BLANC / BÍLÁ	XF 2	34	5	1596	H 11
4 RED / ROT / ROUGE / ČERVENÁ	XF 27	60	330	1550	H 90
5 BRASS / MESSING / CUIVRE JAUNE / MOSAZ		54	93	1583	MC 219
6 NATURAL METAL COLOR / BARVA KOVU	XF 56	53	91	1792	H 28
7 NEUTRAL GREY / GRAU / GRIS / ŠEDÁ	XF 53	176	47	1721	H 35
8 TAN / HELL BRAUN / BRUN CLAIR / TŘÍSLOVÁ	XF 55	94	314	1567	H 313
9 ALUMINIUM / ALUMINIUM / ALUMINIUM / HLINÍK	XF 16	56	91	1795	H 39
10 BROWN / BRAUN / BRUN / HNĚDÁ	XF 9	62	85	1736	H 66
12 OLIVE / OLIV / OLIVE / OLIVOVÁ	XF 62	66	66	1711	H 78/H 52
13 GREEN / GRÜN / VERT / ZELENÁ	X 25	149	9	1571	H 94
14 BLUE / BLAN / BLEU / MODRÁ	XF 8	25	56	2715	H 15
15 DARK GREEN / DUNKEL GRÜN / VERT FONCE / TMAVĚ ZELENÁ	XF 61	30	67	1710	H 423

PARTS * DÍLY * TEILE * PIÈCES * 部品

<A>

** PP - PLASTIC PARTS**

<C>

<D>

PE - PHOTO ETCHED DETAIL PARTS

RP - RESIN PARTS

PRINT

Edueard Express Mask

Tyto díly nepouívejte při stavbě.
Parts not for use.
Teile werden nicht verwendet.
Pièces à ne pas utiliser.
使用しない部品

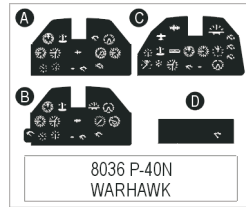

8036 P-40N
WARHAWK

1 a

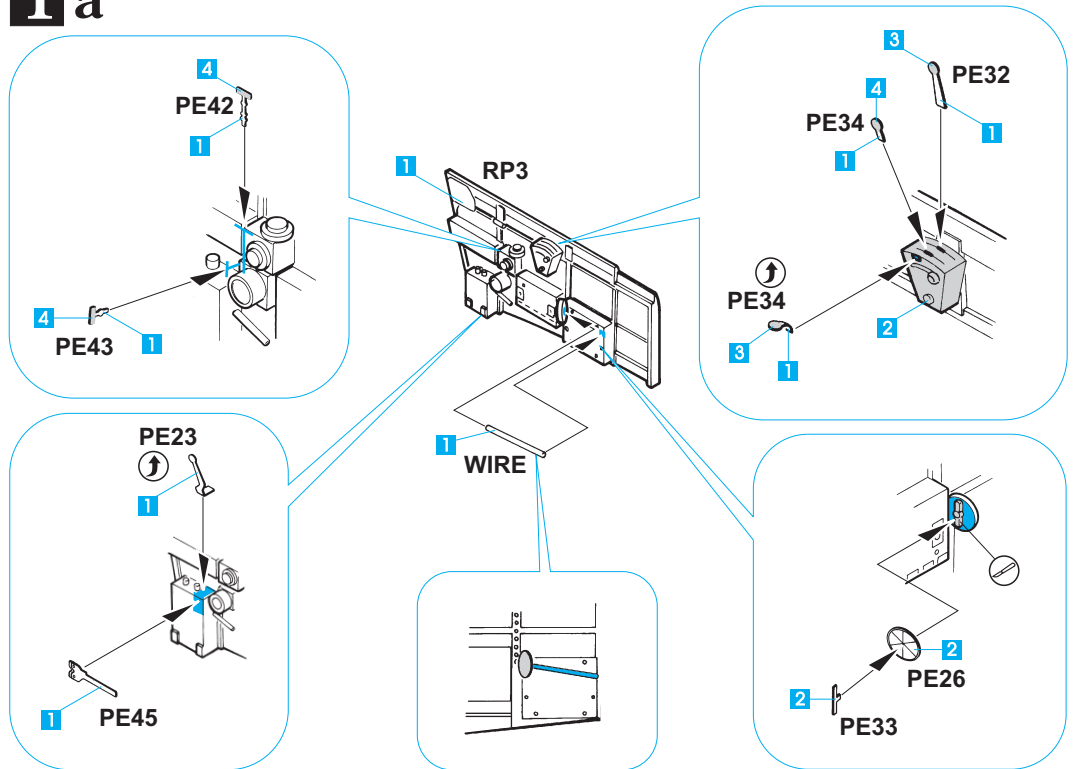

1 b

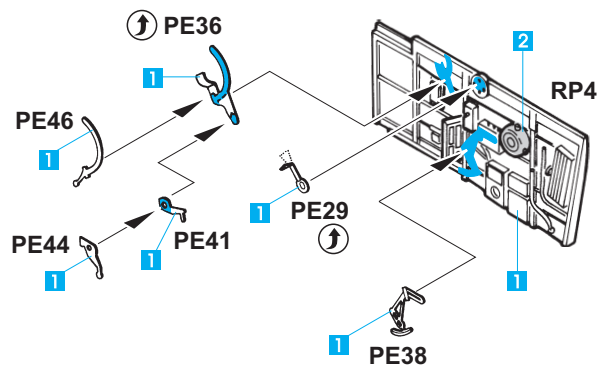

1 c MARKING SCHEME

"48"

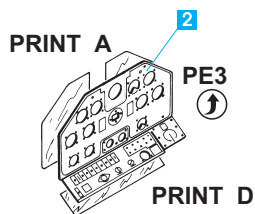

"JOANNE 49"

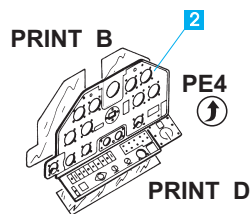

"PN"
"GLORIA LYONS NZ 3220"

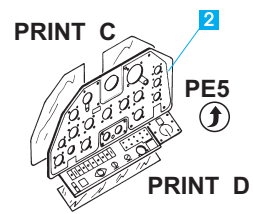

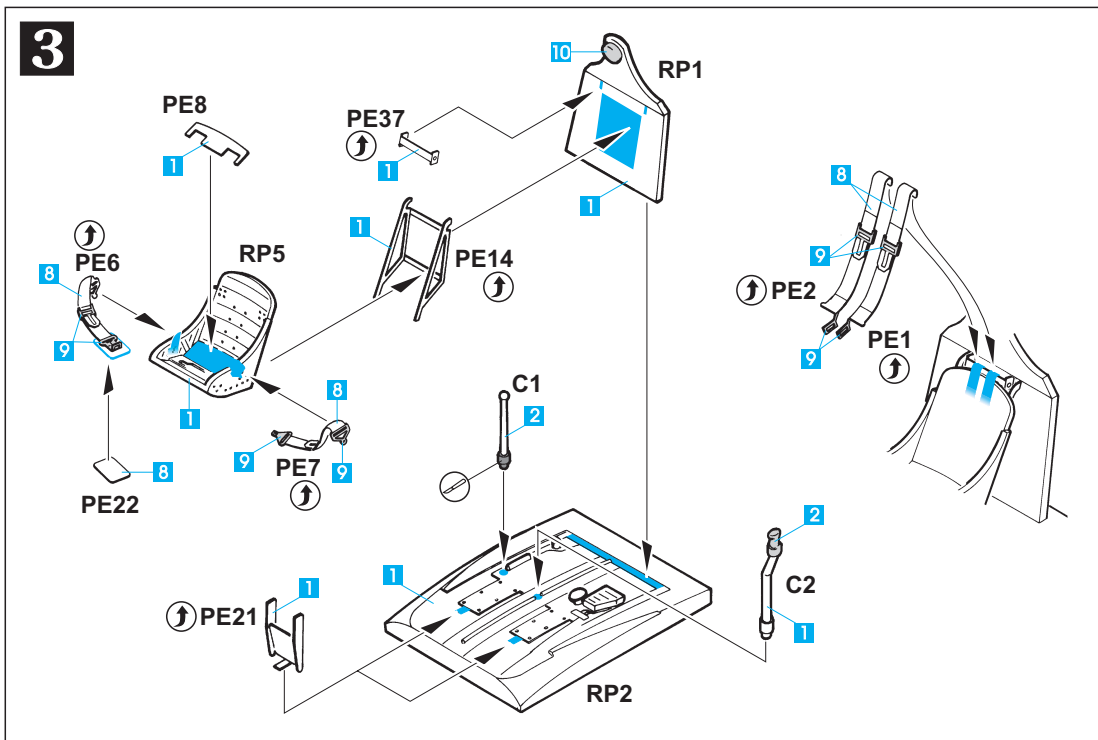
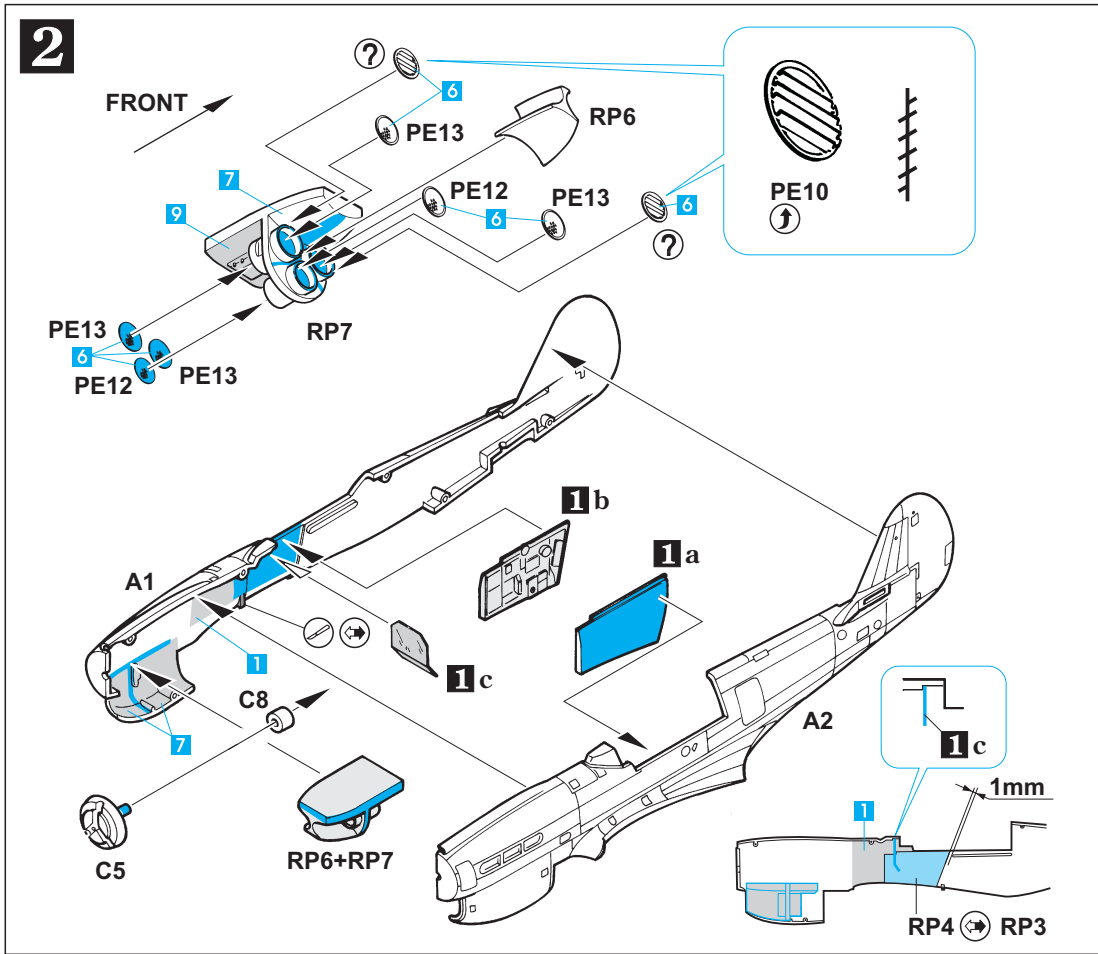

4

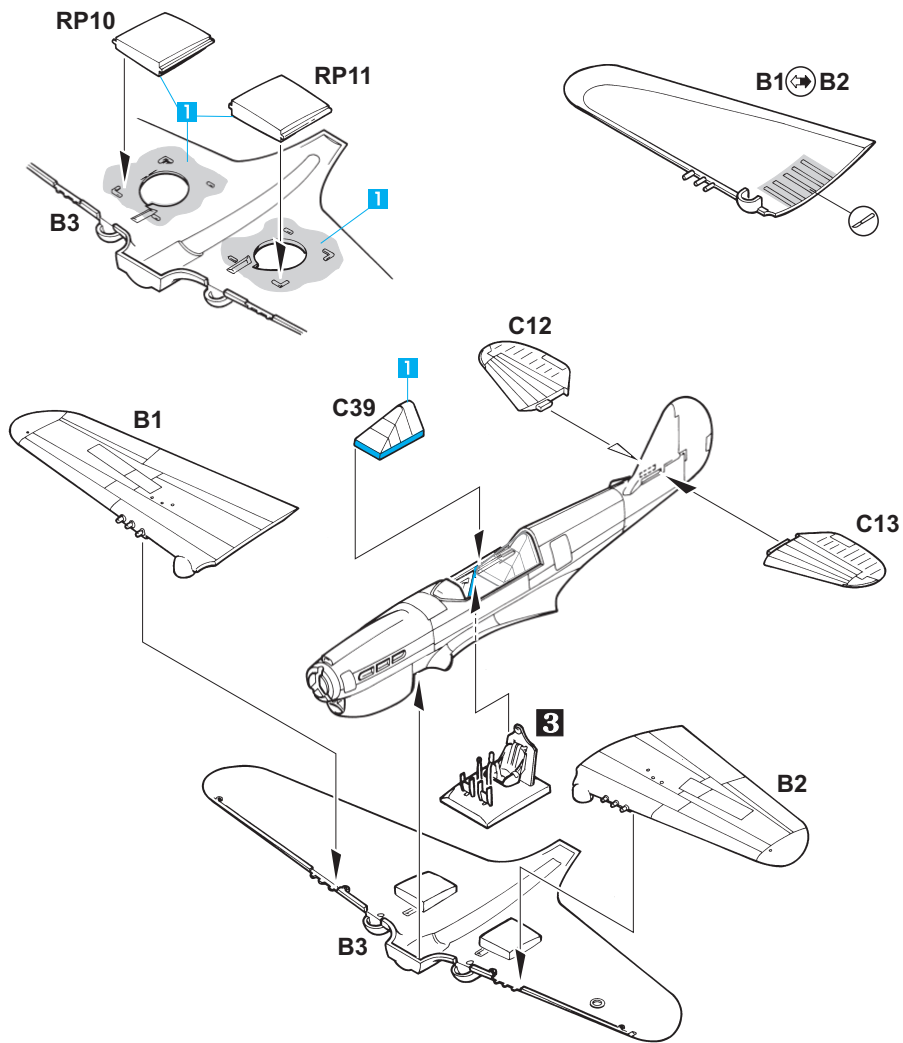

5

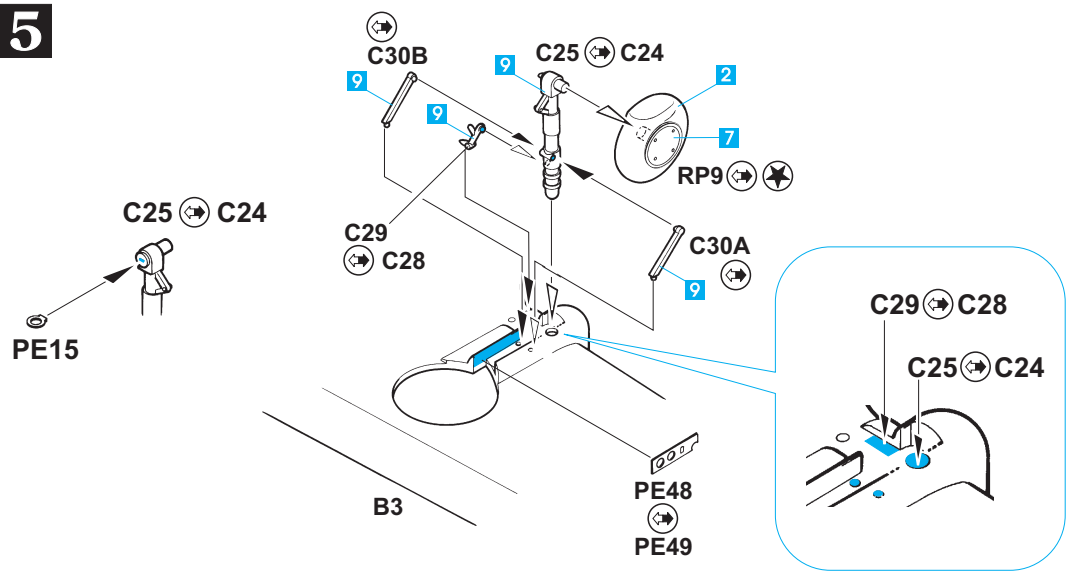

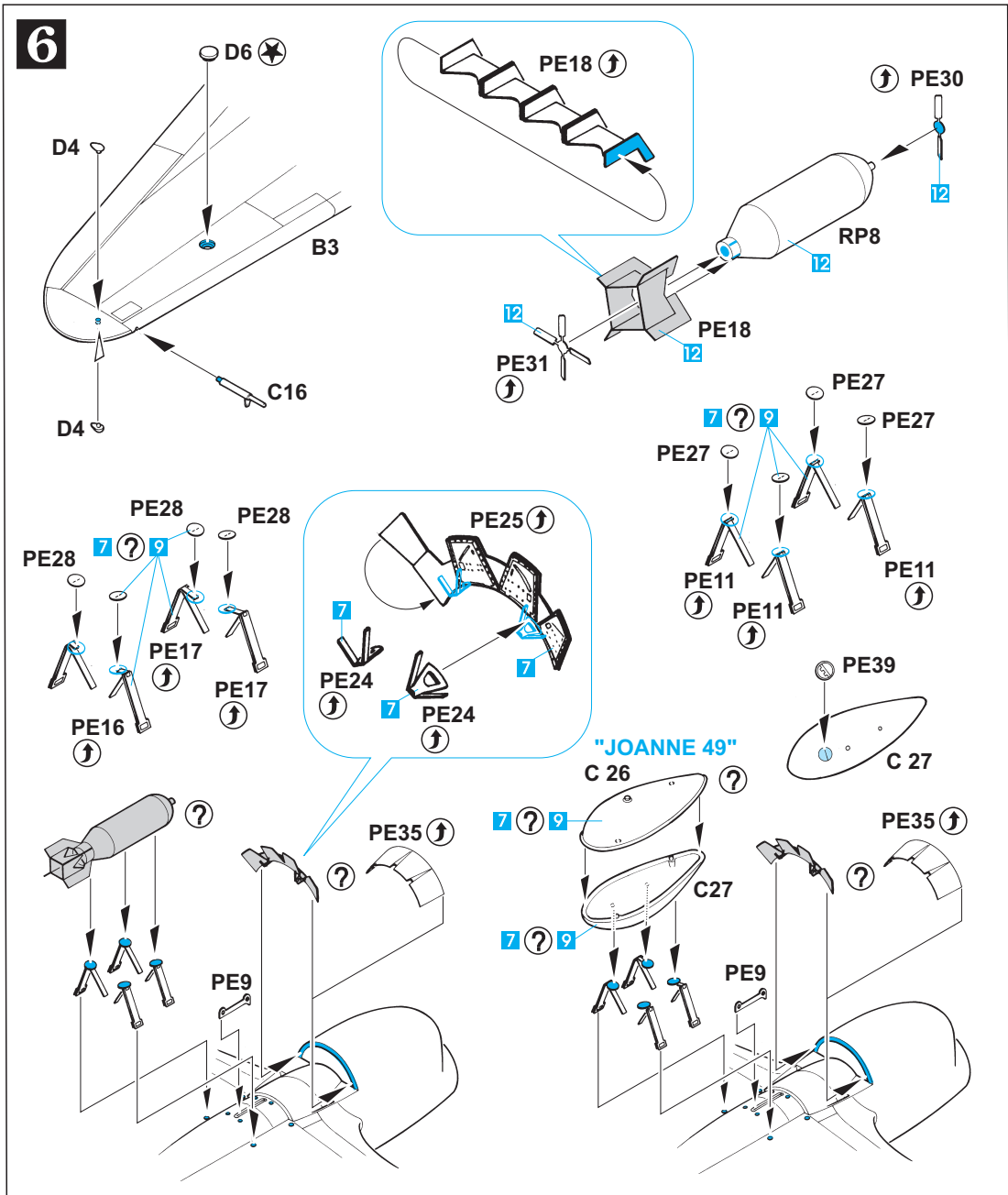
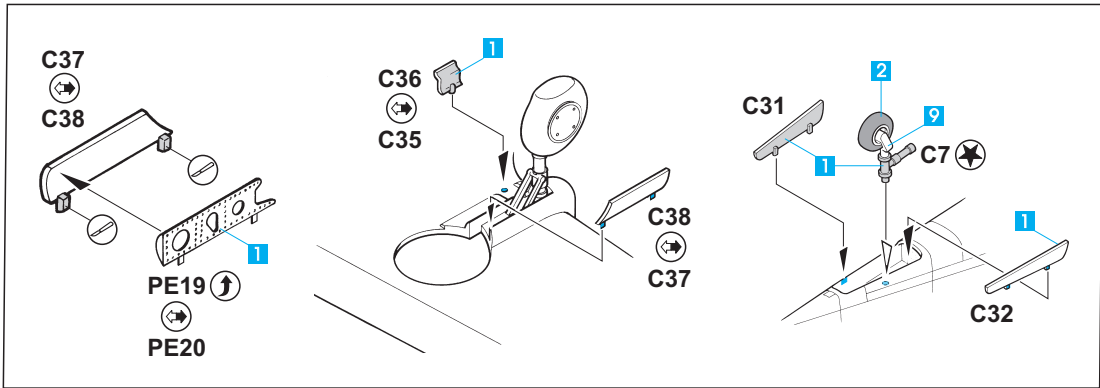

7

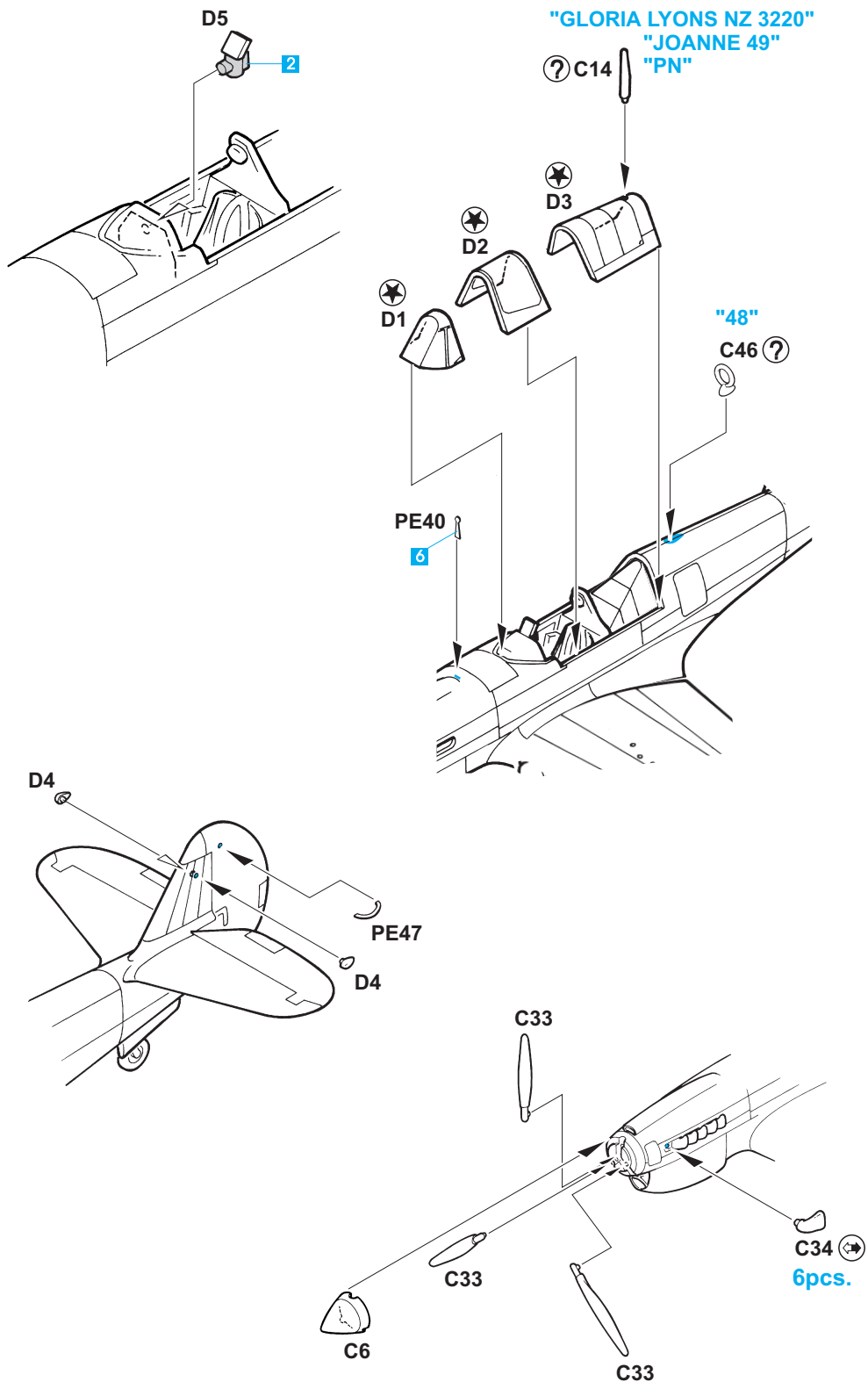

P-40N Warhawk

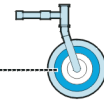
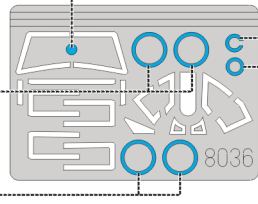
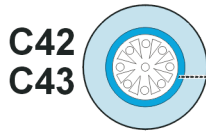
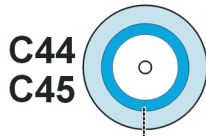
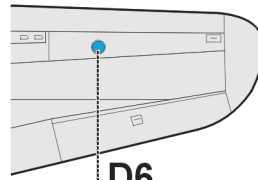
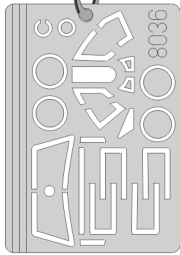

C7

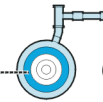

C7

— LIQUID MASK

1.)

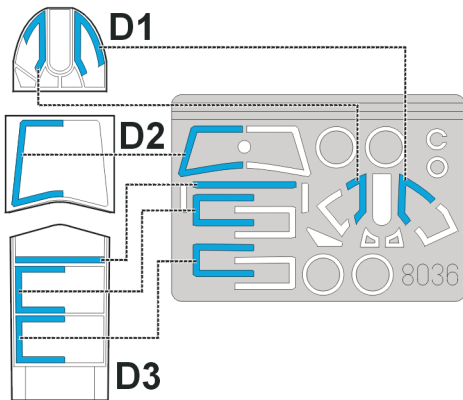

2.)

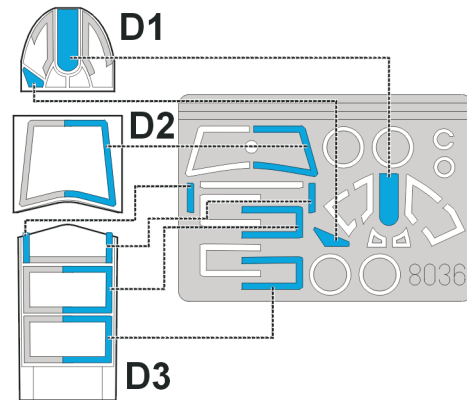

3.)

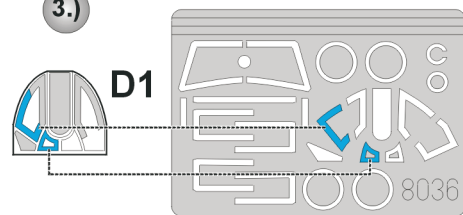

4.)

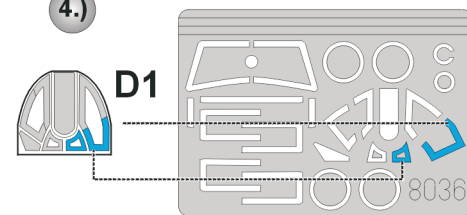

5.) INTERIOR COLOR

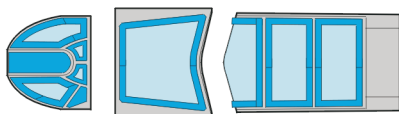

6.) CAMOUFLAGE COLOR

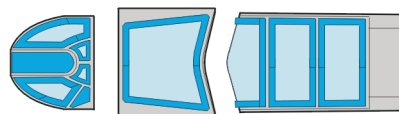

LIQUID MASK

* OZNAČENÍ A ZBARVENÍ
MARKIERUNGEN UND BEMALUNG

* MARKING & PAINTING
DECORATION ET PEINTURE

P-40N, „Joanne 49“, 89. stíhací squadrona, 80. stíhací skupina, Karáčí, Indie 1943
 P-40N, „Joanne 49“, 89th Fighter Squadron, 80th Fighter Group, Karachi, India 1943
 P-40N, „Joanne 49“, 89ème escadrille, 80ème groupe de chasse, Karachi, Inde 1943
 P-40N, „Joanne 49“, 89. Jagdsquadron, 80. Jagdbrigade, Karachi, Indien 1943

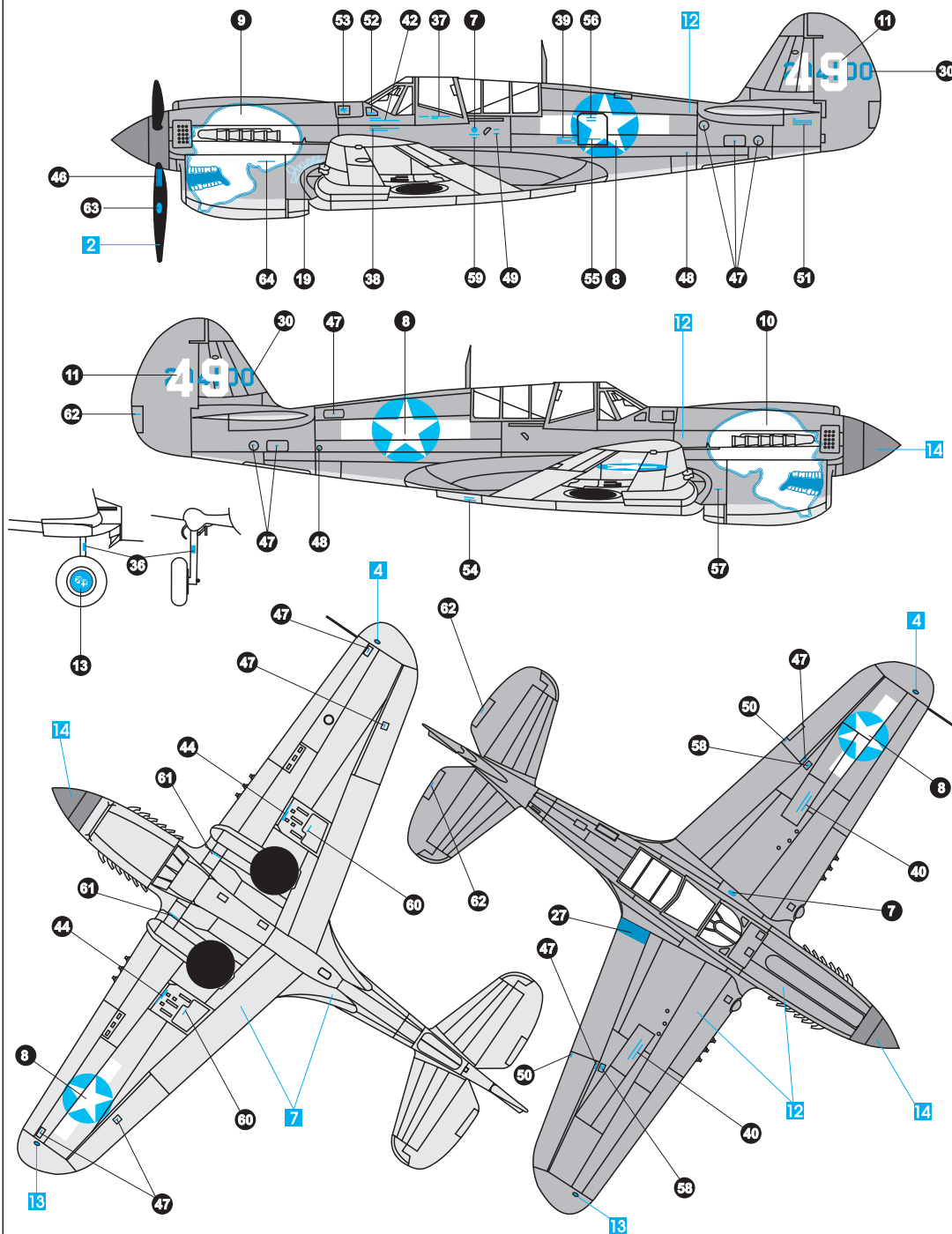

* OZNAČENÍ A ZBARVENÍ
MARKIERUNGEN UND BEMALUNG

* MARKING & PAINTING
DECORATION ET PEINTURE

P-40N, „48“ (sériové číslo 42-105281), 74. squadrona, základna Kweilin, Čína 1944

P-40N, „48“ (Serial No. 42-105281), 74th Squadron, Kweilin, China 1944

P-40N, „48“ (numéro de série 42-105281), 74ème escadrille, la base de Kweilin, Chine 1944

P-40N, „48“ (Seriennummer 42-105281), 74. Squadrone, Militärstützpunkt Kweilin, China 1944

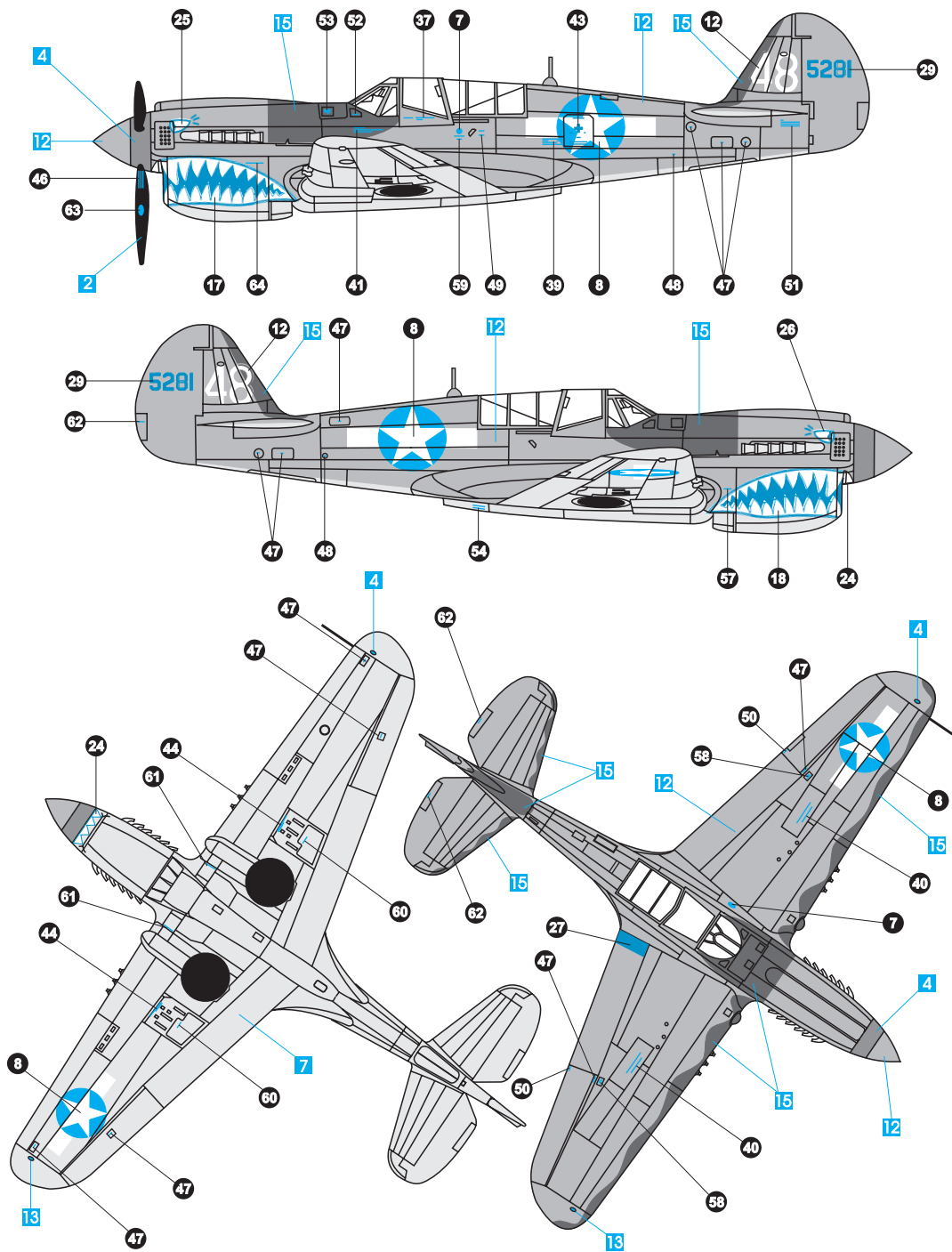

* OZNAČENÍ A ZBARVENÍ
MARKIERUNGEN UND BEMALUNG

* MARKING & PAINTING
DECORATION ET PEINTURE

Kittyhawk Mk.IV, „PN“, 132. squadrona RCAF, Boundary Bay, Britská Kolumbie, 1944-1945

Kittyhawk Mk.IV, „PN“, 132nd Squadron RCAF, Boundary Bay, British Columbia, 1944-1945

Kittyhawk Mk.IV, „PN“, 132ème escadrille RCAF, Boundary Bay, Colombie Britannique, 1944-1945

Kittyhawk Mk.IV, „PN“, 132. Squadron RCAF, Boundary Bay, Britisch Kolumbien, 1944-1945

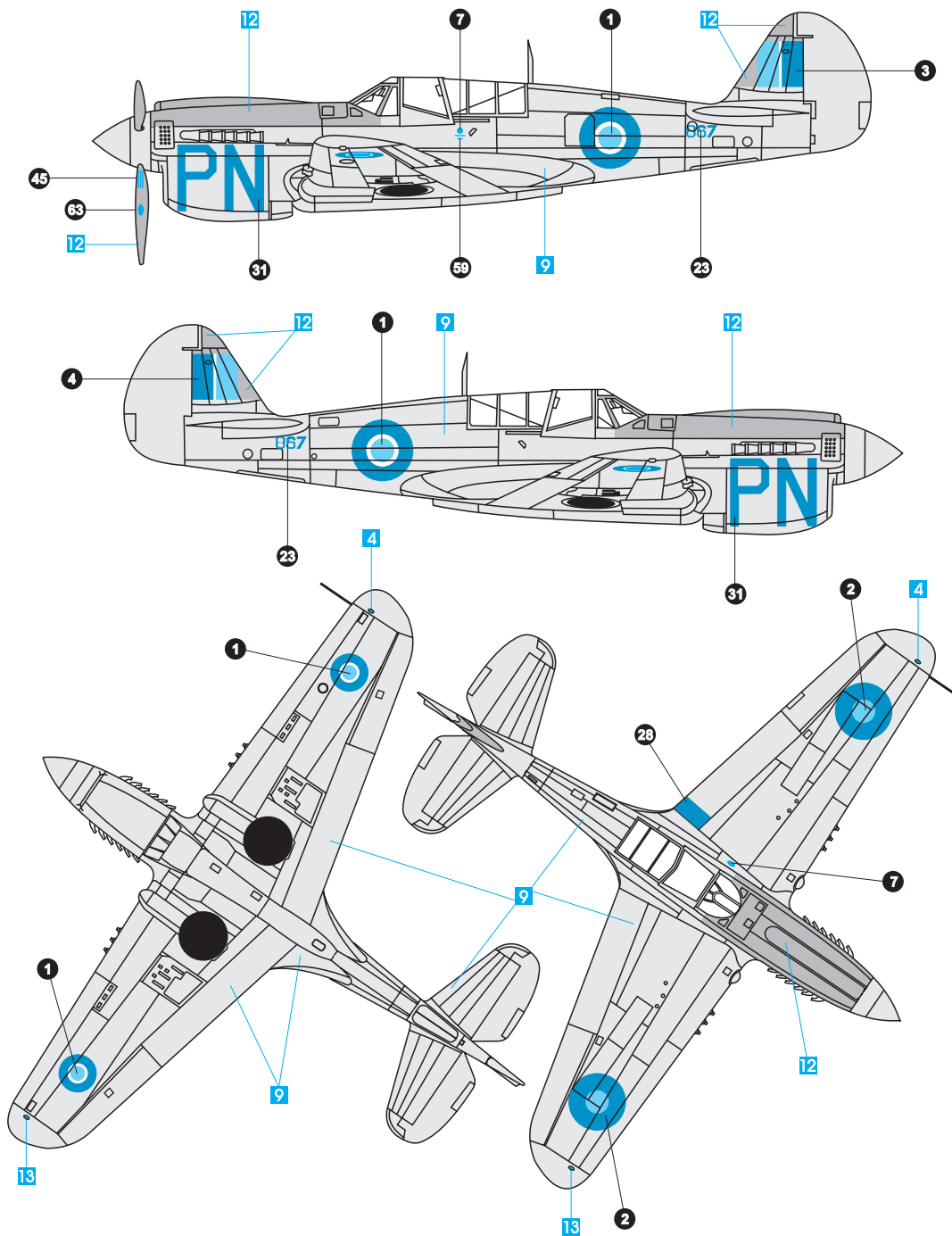

* OZNAČENÍ A ZBARVENÍ
MARKIERUNGEN UND BEMALUNG

* MARKING & PAINTING *
DECORATION ET PEINTURE

Kittyhawk Mk.IV, „Gloria Lyons NZ 3220“, 18. squadrona RNZAF, Šalamounovy ostrovy, 1944
 Kittyhawk Mk.IV, „Gloria Lyons NZ 3220“, 18th Squadron RNZAF, Solomon Islands, 1944
 Kittyhawk Mk.IV, „Gloria Lyons NZ 3220“, 18ème escadrille RNZAF, Iles Solomon, 1944
 Kittyhawk Mk.IV, „Gloria Lyons NZ 3220“, 18. Squadrone RNZAF, Schalamouninsels, 1944

