

# Kfz.70 MB 1500A GERMAN 4x4 Car w/CREW

## Kfz.70 MB 1500A НЕМЕЦКИЙ АВТОМОБИЛЬ С ЭКИПАЖЕМ

35139

PAINTING GUIDE / ОКРАСКА

- 1** Engineer Battalion, 8. Cavallerie-Division "Florian Geyer, Eastern Front, Ukraine, November 1943  
 Саперный батальон, 8-я кавалерийская дивизия "Флориан Гайер", Восточный фронт, Украина, Ноябрь 1943 г.

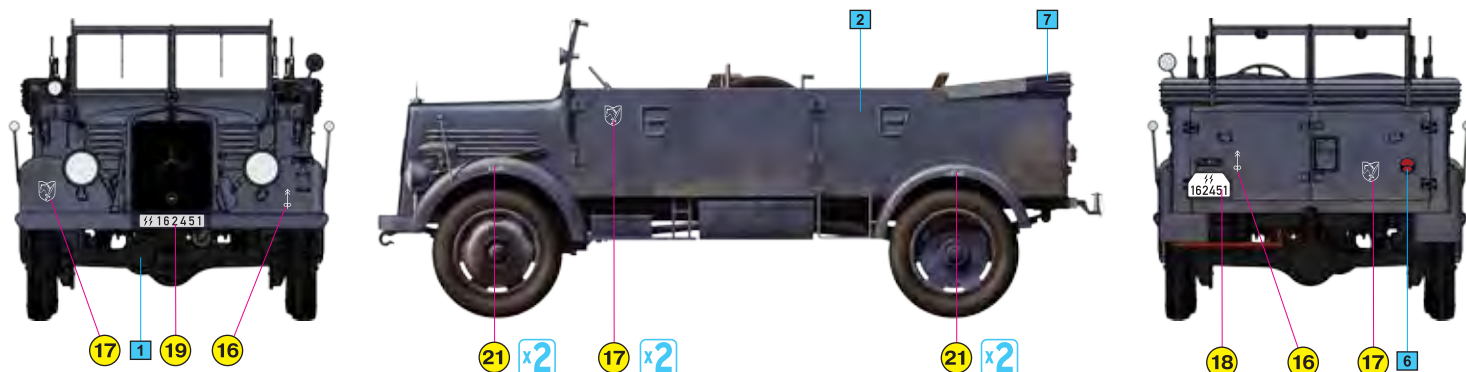

- 2** Engineer Battalion, 10. Panzer-Division, Tunisia, March 1943  
 Штаб саперного батальона, 10-я танковая дивизия, Тунис, март 1943 г.

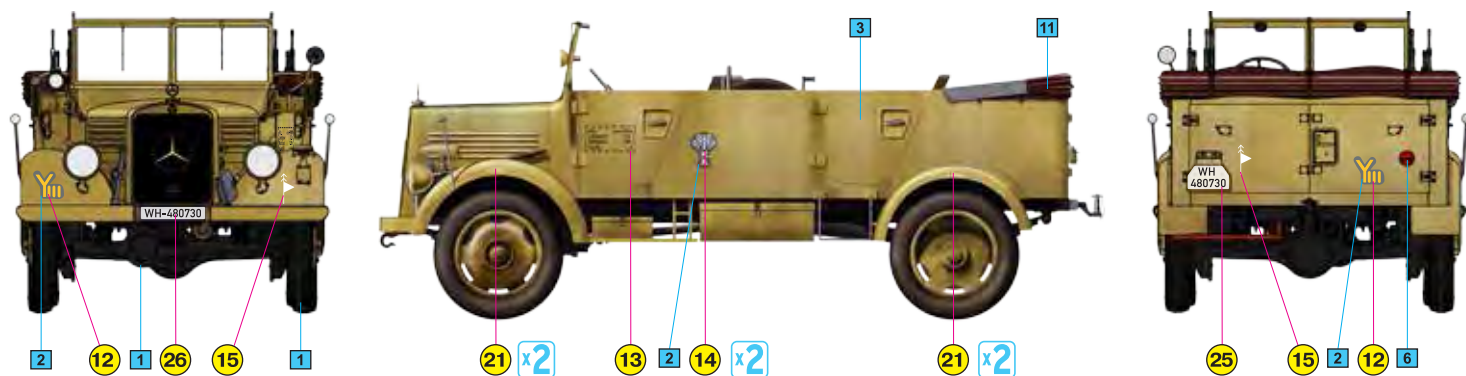

- 3** Panzer-Grenadier-Division Großdeutschland on board of XLVIII Panzer Corps, Army Group South, Battle of Kharkov, Akhtyrka area, 17-20 of August 1943.  
 Панцер гренадерская дивизия "Великая Германия" в составе 48-го танкового корпуса группы армии "Юг".  
 17-20 августа 1943г., район Ахтырки, бои за Харьков.

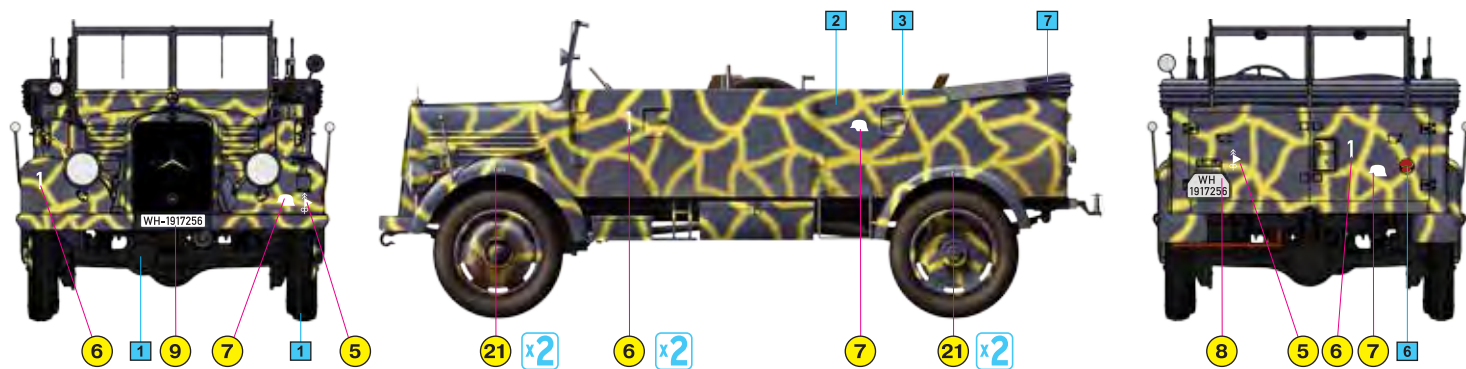

- 4** Captured MB 1500A, used by airdrome service of American 79th Fighter Group, Cape Bone, Tunisia, 1943  
 Трофейный автомобиль использовался Американской аэродромной службой, 79 Fighter Group, аэродром в Саре Вон, Тунис, 1943

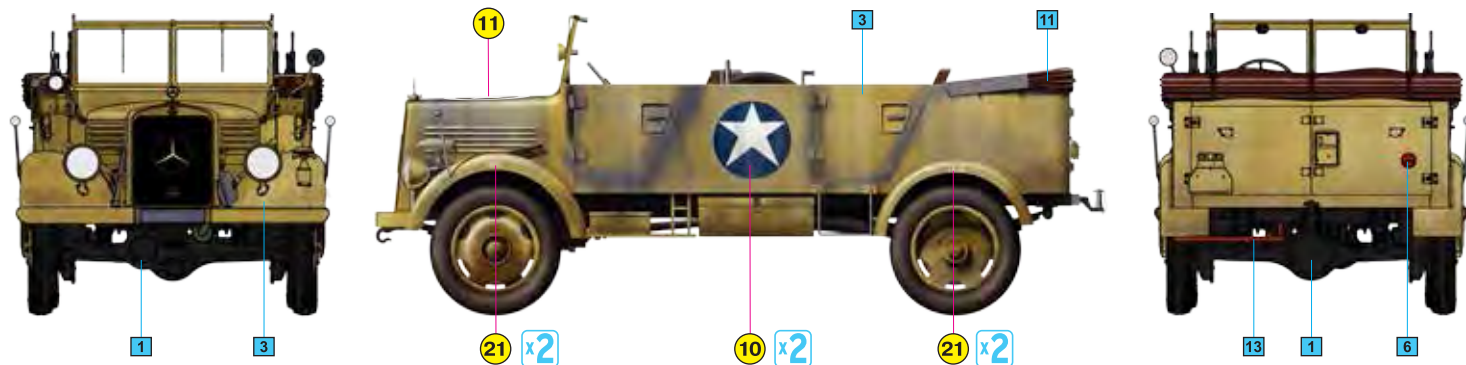

**ATTENTION**

Ne pas utiliser de colle ou de peinture à proximité d'une flamme nue, et aérer la pièce de temps en temps.  
 Pour retirer les pièces hors du cadre, utiliser des ciseaux spéciaux pour maquette le plastique en excès avec un cutter ou une lime.  
 Voir la fin de cette colonne pour la signification des symboles

**ZUR BEACHTUNG**

Kleber und Farbe nicht nahe von offenem Feuer verwenden und das Fenster von Zeit zu Zeit zur Belüftung öffnen.  
 Zum Abschneiden der Teile vom Verbundstück eine Modellerschere verwenden und die überstehenden Plastkante mit einem Messer oder einer Feile beseitigen.  
 Die Bedeutung der Symbole finden Sie unten in dieser

**УВАГА**

Під час використання клею та фарби, всі роботи проводити у провітрюваному приміщенні по далі від джерела вогню.  
 Деталі відокремлювати від літників ножем або іншим різаним інструментом.  
 Зачистити облік і місця зрізу за допомогою надфіля та наждакового паперу.  
 Складання моделей проводити згідно схеми складання. Для зручності складання кожна деталь відзначена номером.

**ATTENZIONE**

Non usare colla e vernice vicino a fiamme esposte, e aprire le finestre di tanto in tanto per cambiare l'aria.  
 Quando si staccano parti del cartello, usare forbici da modellismo e eliminare la plastica in eccesso con un coltello o una lima.  
 Vedere in fondo a questa colonna per il signifi

**ВНИМАНИЕ**

При использовании клея и красок, все работы производить в проветриваемом помещении вдали от источников огня.  
 Детали отделять от литников ножом или другим режущим инструментом.  
 Зачистить облик и места среза при помощи надфиля и наждачной бумаги.  
 Сборку моделей производить согласно схеме сборки. Для удобства сборки каждая деталь обозначена номером.

**CAUTION**

When you use glue or paint, do not use near open flame, and use in well ventilated room.  
 When you take parts off from the runner frame, use a modeling scissors and trim excess plastic with a cutter or a file.  
 See the bottom of this column for the meaning of symbols.



MAKE 2PCS  
 2 TEILE FERTIGEN  
 EFFECTUER 2 PIECES  
 FARE DUE PEZZI  
 TEE 2 KPL  
 GÖR 2 ST  
 ПОВТОРИТЬ ДВА РАЗА  
 КІЛЬКІСТЬ РАЗІВ



DO NOT CEMENT  
 NICHT KLEBEN  
 NE PAS COLLER  
 NON INCOLLARE  
 EILIMAA  
 LIMMAEJ  
 НЕ ИСПОЛЬЗОВАТЬ КЛЕЙ  
 НЕ КЛЕЙТИ



OPTIONAL  
 NACH BELIEBEN  
 FACULTATIF  
 FACOLTATIVO  
 VALINNANVARAINEN  
 VALVAR  
 ВАРИАНТЫ  
 ВАРИАНТИ



OPEN HOLE  
 OFFENEN  
 FAIRE UN TROU  
 FORDO APERTURO  
 AVAA REKA  
 ÖPPNÄ HALET  
 СДЕЛАТЬ ОТВЕРСТИЕ  
 ЗРОБИТИ ОТВІР



REMOVE  
 ENTFERNEN  
 RETIRER  
 SEPARARE  
 TAUSTA  
 POISTA  
 AVLAGNSA  
 ОТРЕЗАТЬ  
 ВИДІЗАТИ



BENO  
 BITTE BIEGEN  
 PLIER S'IL VOUS PLAÏT  
 PIEGARE  
 TAITA  
 BOCKA  
 ВЫГНУТЬ  
 ВИГНУТИ



SCRATCHBUILD  
 AM MEISTEN ZU MACHEN  
 FAIRE LE PLUS  
 RENDITI  
 TEE ITSE  
 GÖR DIG SJÄLV  
 СДЕЛАТЬ САМОМУ  
 ЗРОБИТИ САМОМУ

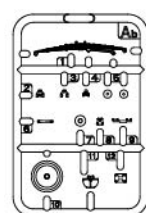
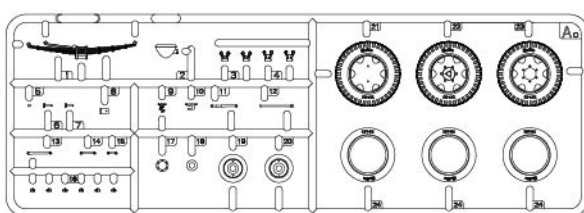
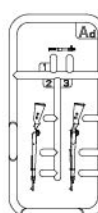
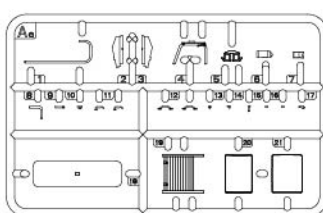
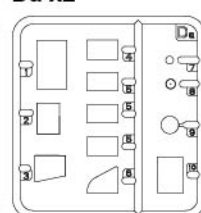
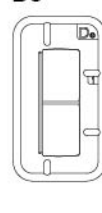
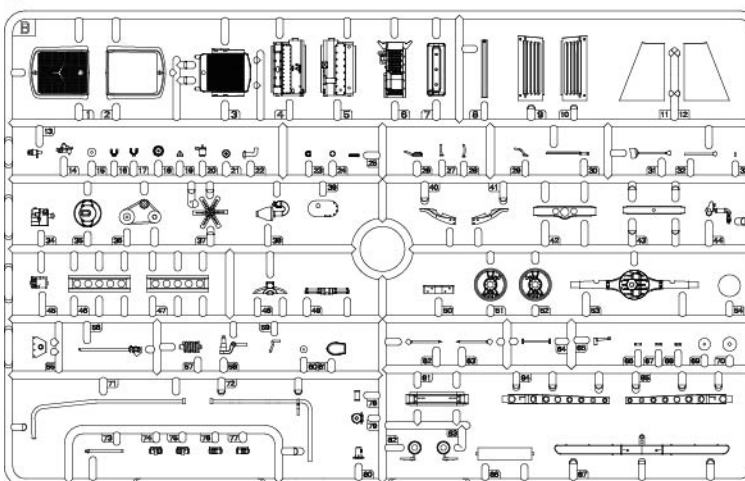
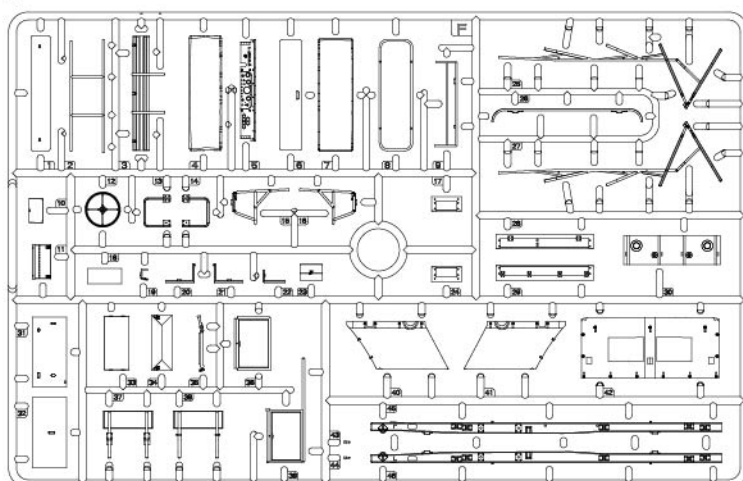
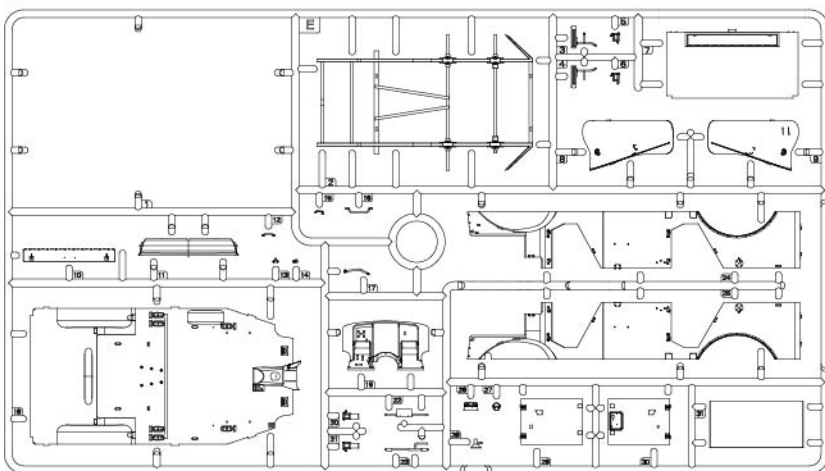
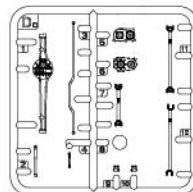
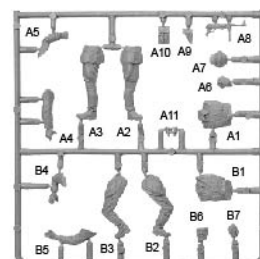
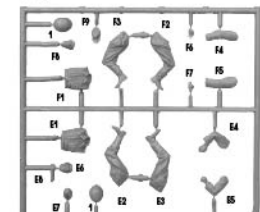
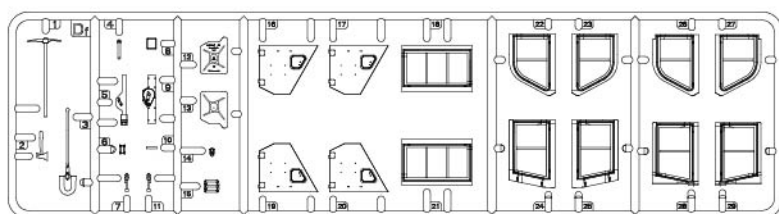
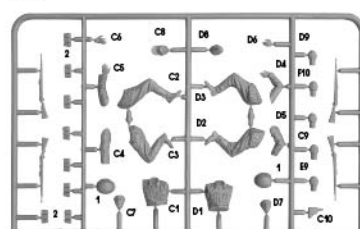

PARTS NOT FOR USE  
 TELLE WERDEN NICHT VERWENDET  
 NEST PAS UTILISÉ  
 PARTI NON PER L'USO  
 OSM EI KÄYTÄ  
 INTE FÖR ANVÄNDNING  
 НЕ ИСПОЛЬЗУЕТСЯ  
 НЕ ВИКОРИСТОВУЄТЬСЯ

**INSTRUCTION/ИНСТРУКЦИЯ****Ab x2****Ac x2****Ad x4****Ae x2****Da x2****De****B****F****E****C****PEa****Dc****PEb****G****G1****Df****Decal****G2**

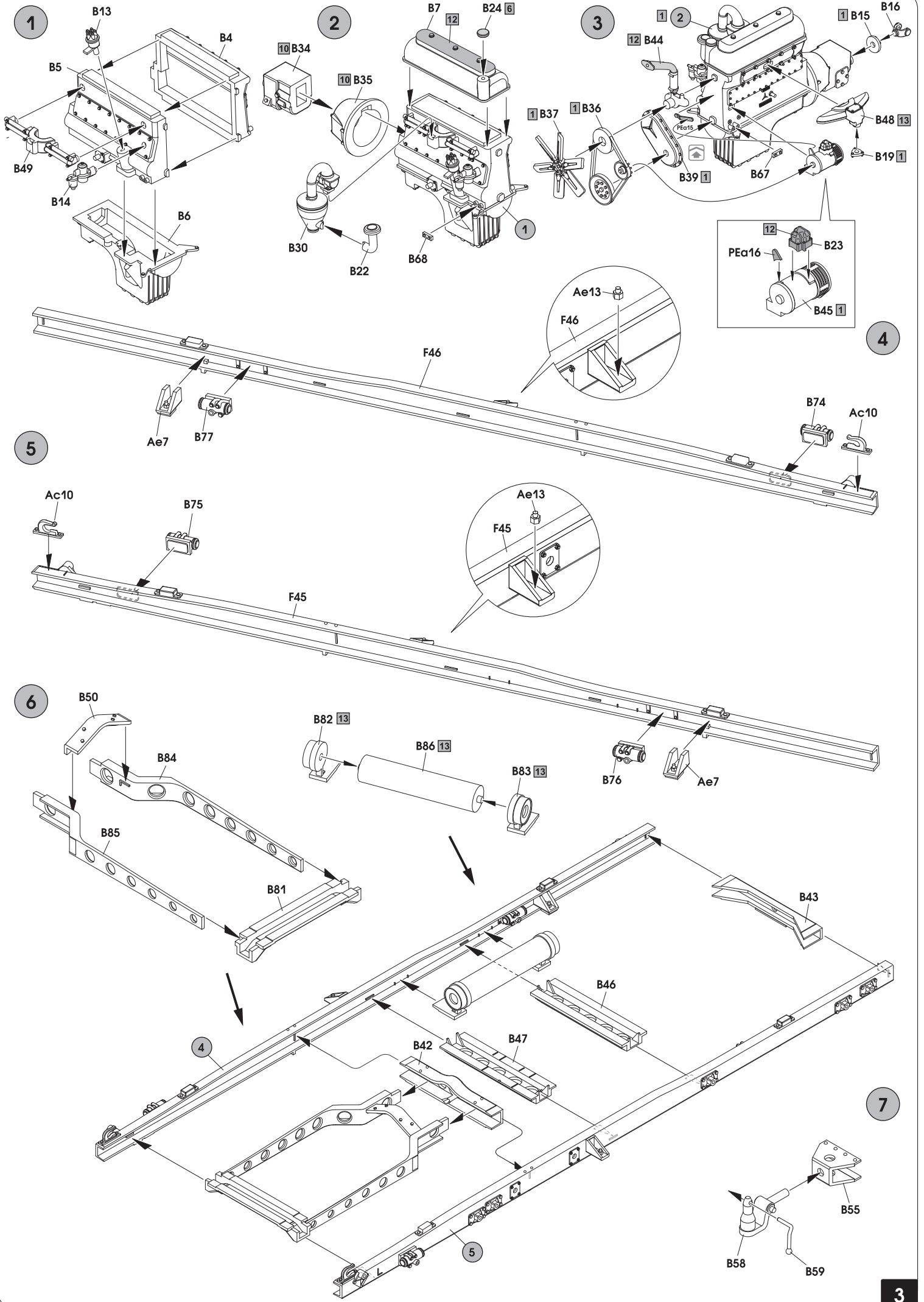

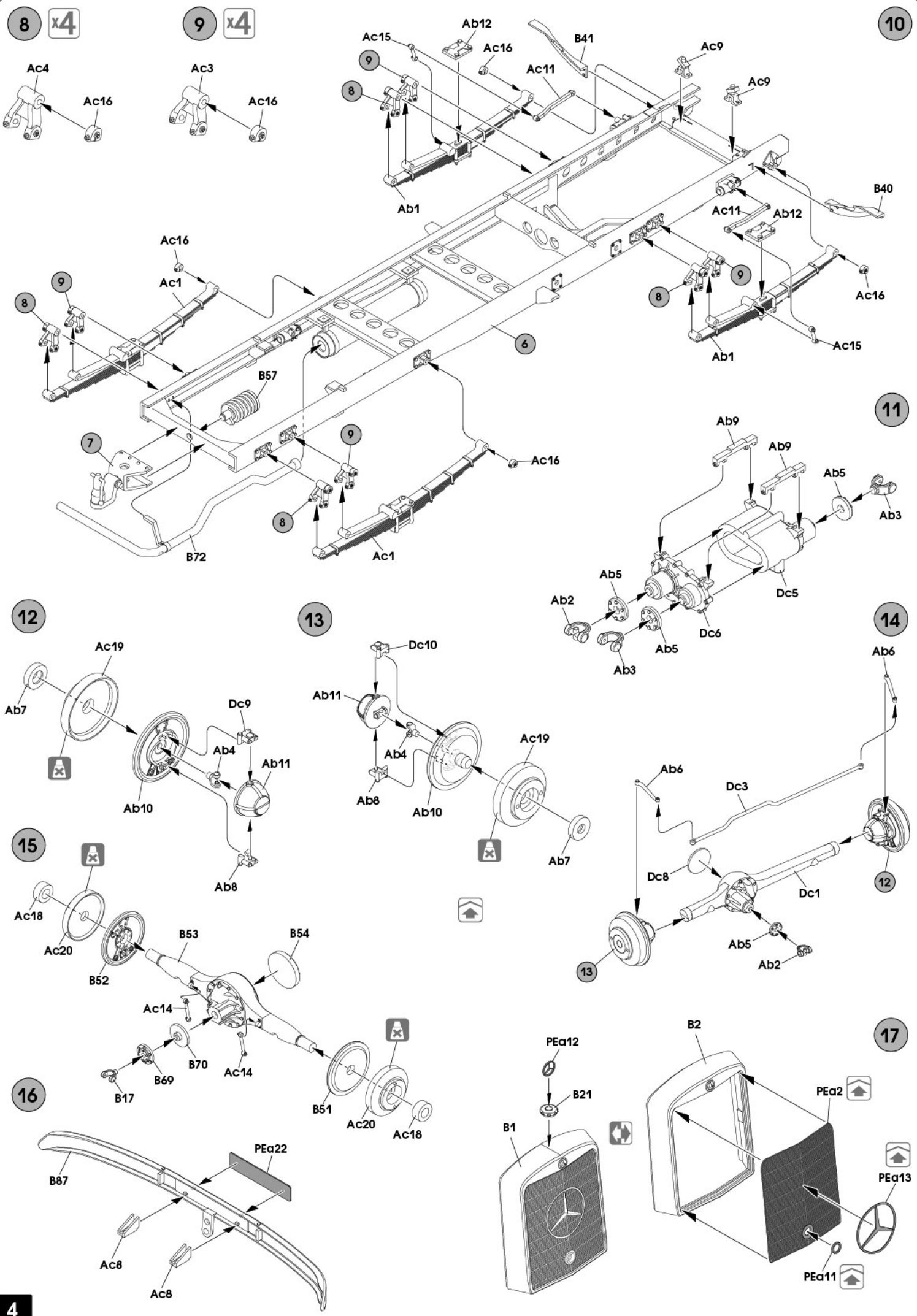

18

19

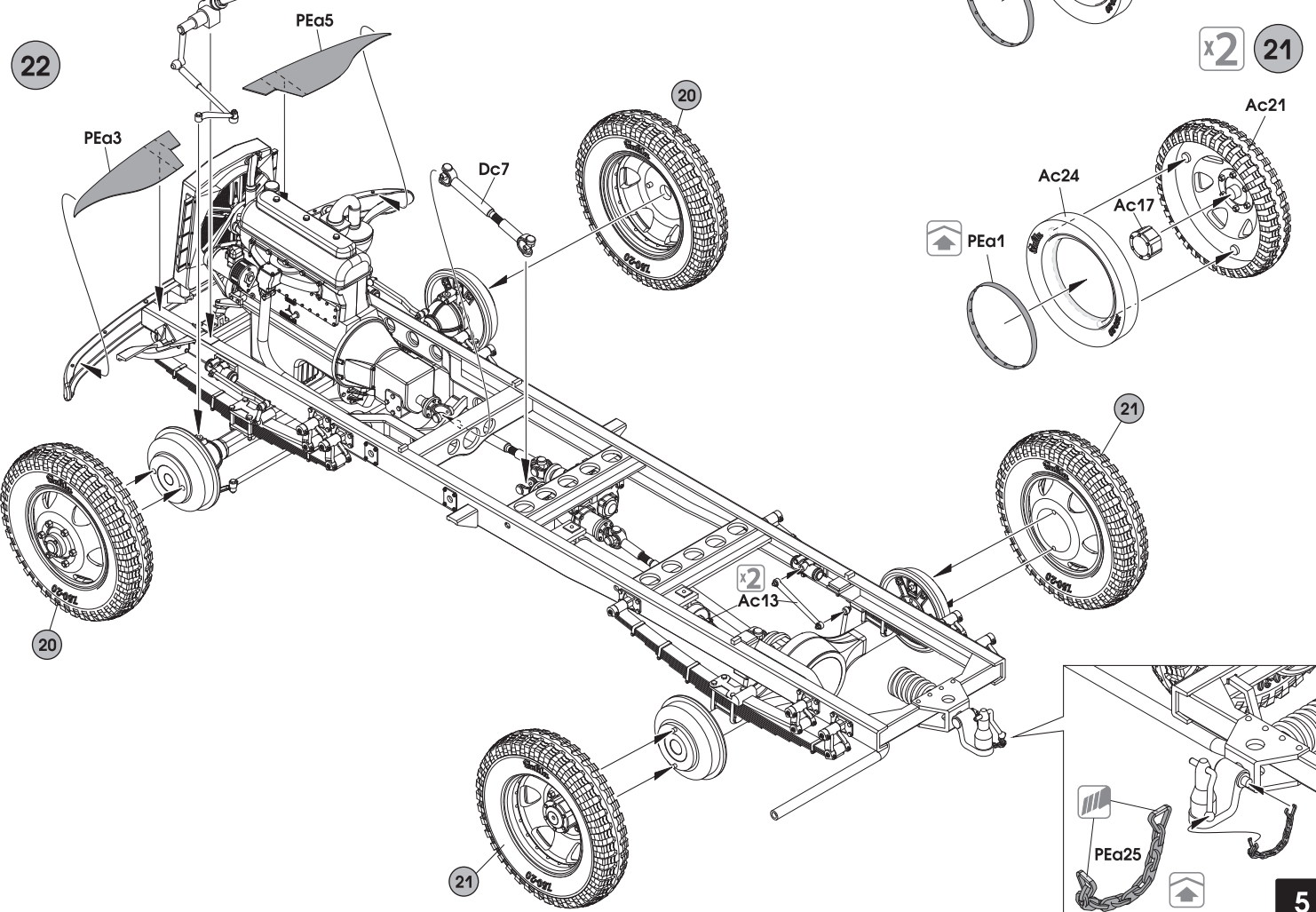
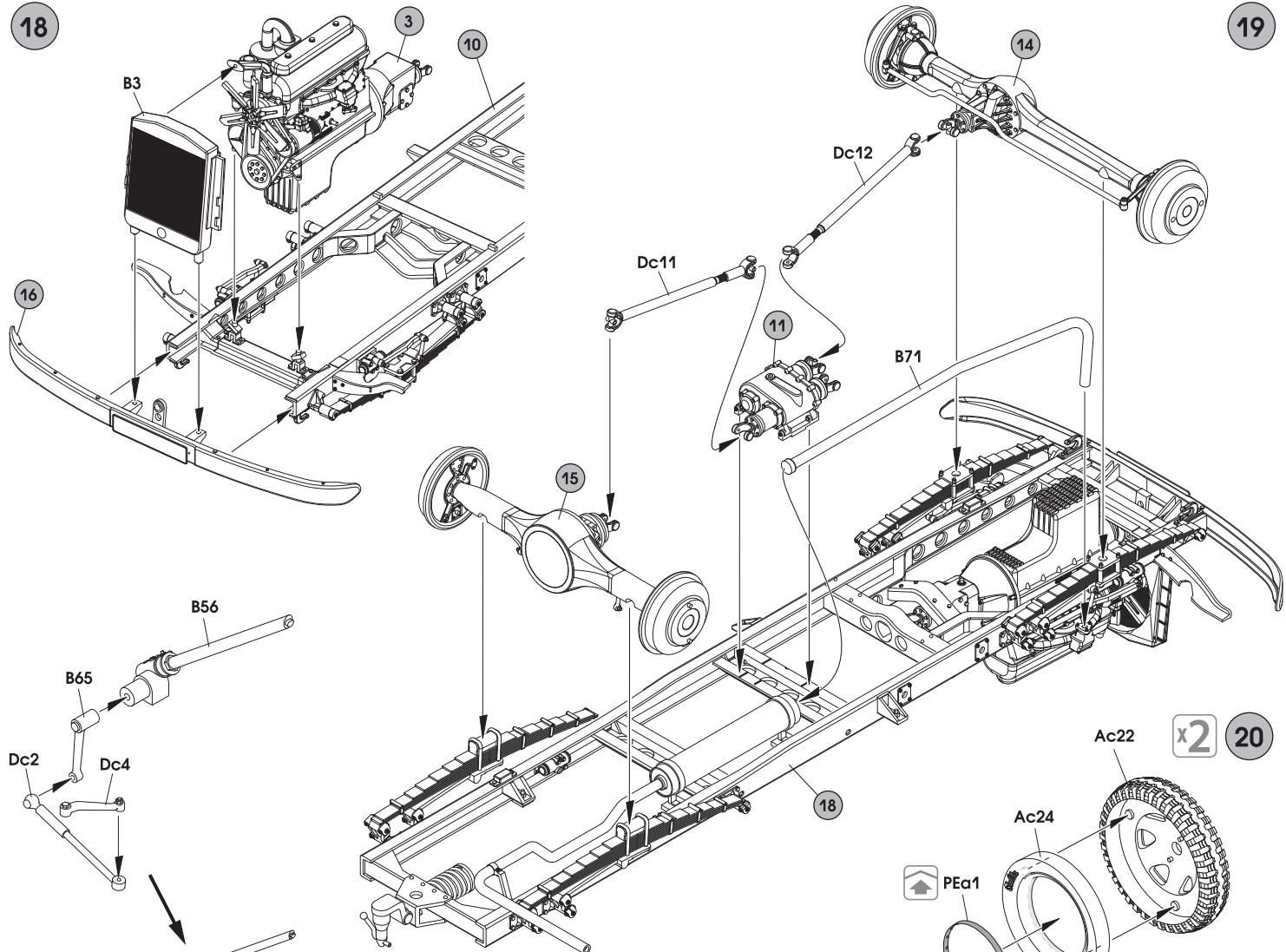

5

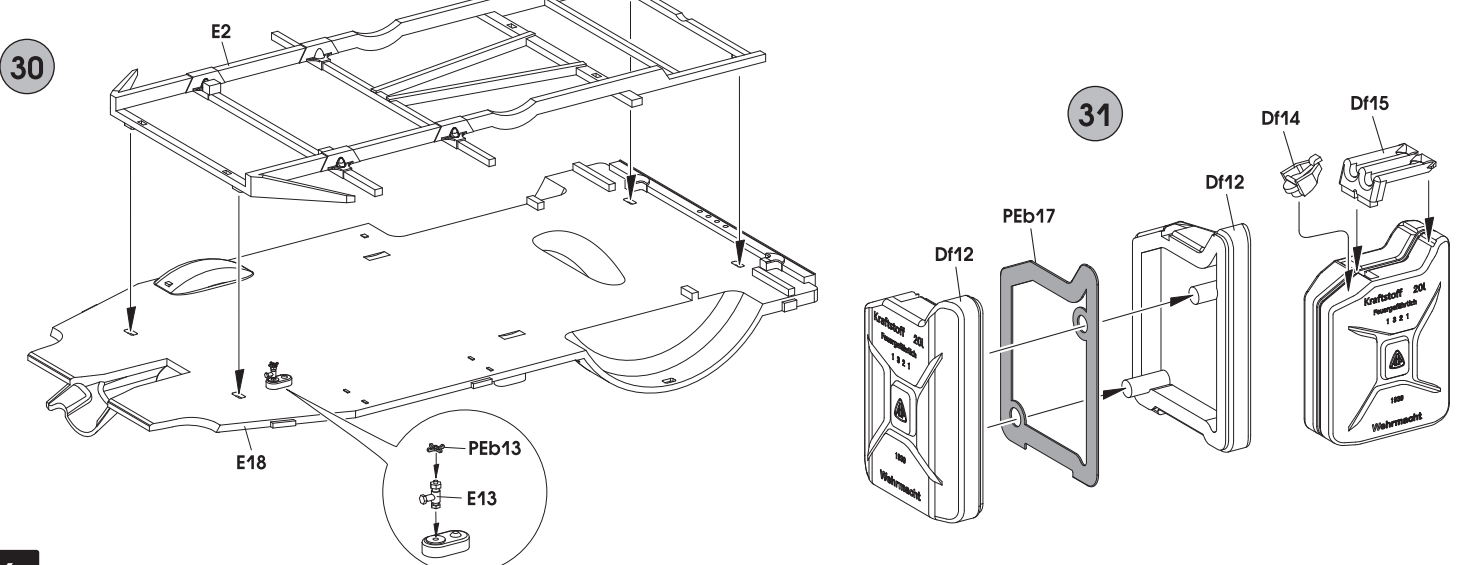
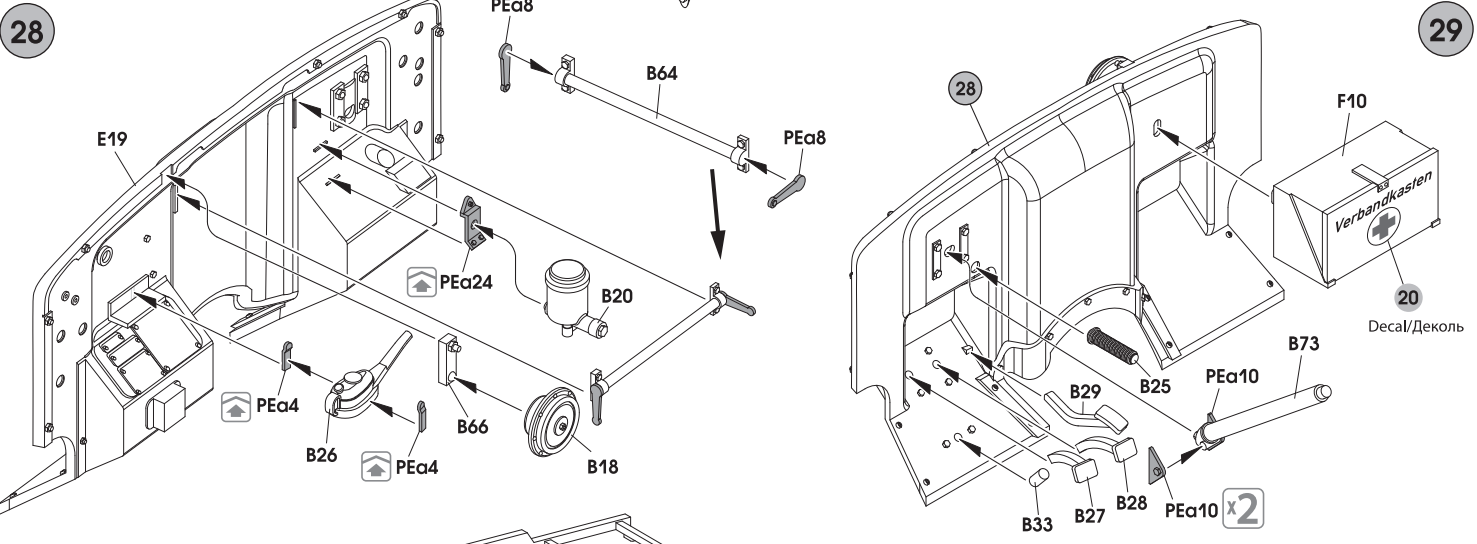
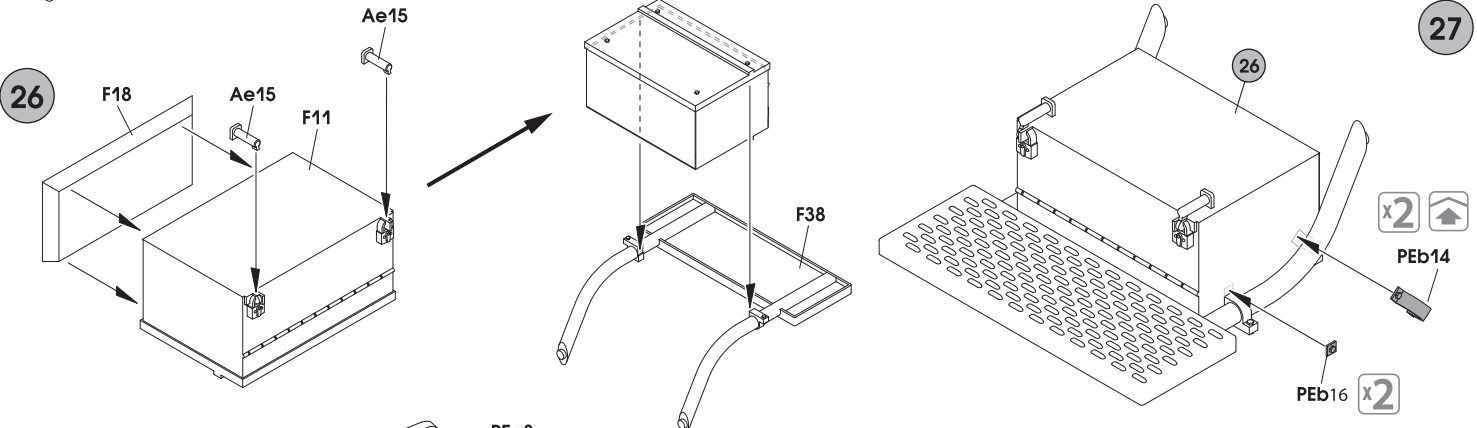
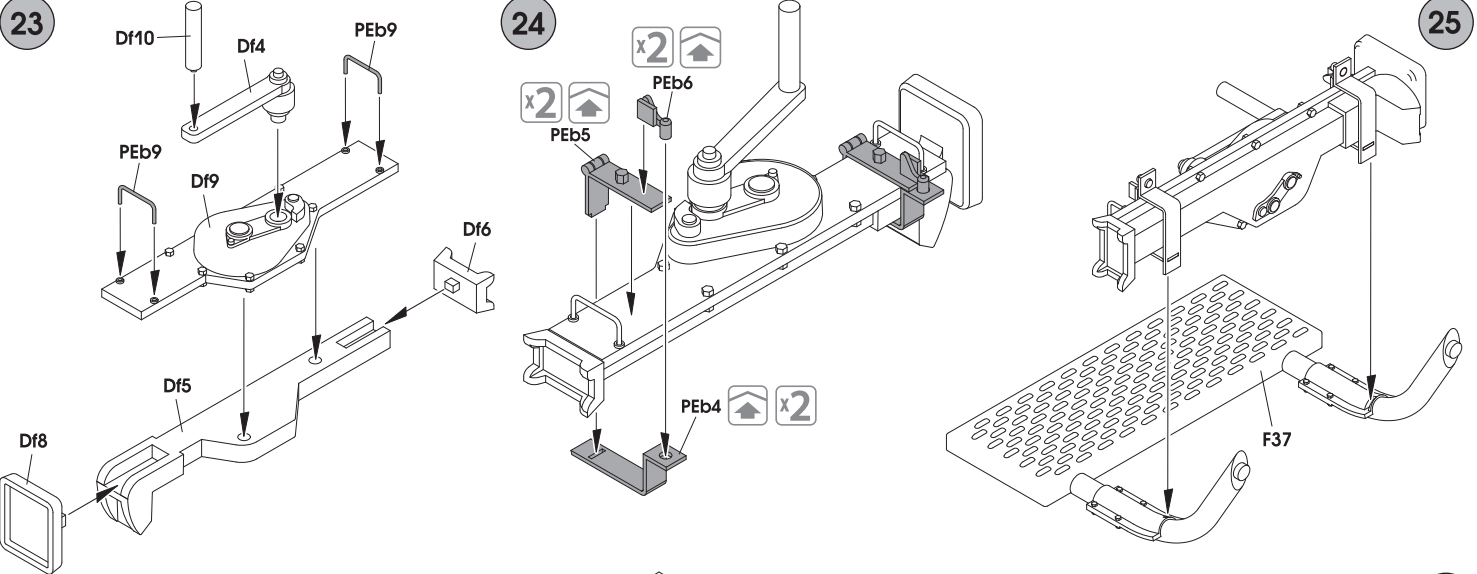

32

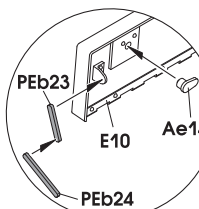
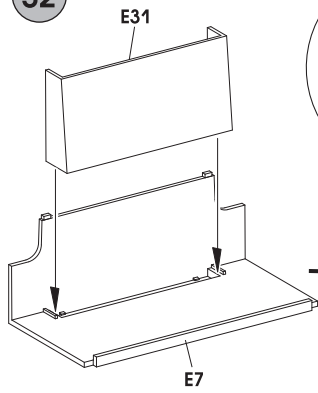

in the opened position  
в открытом положении

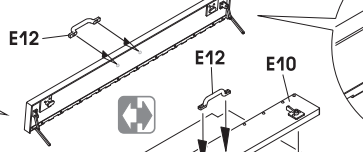

in the closed position  
в закрытом положении

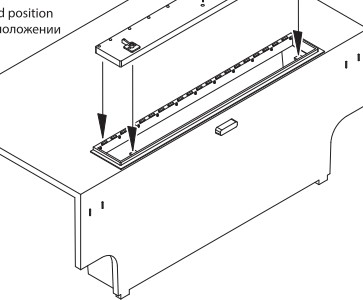

33

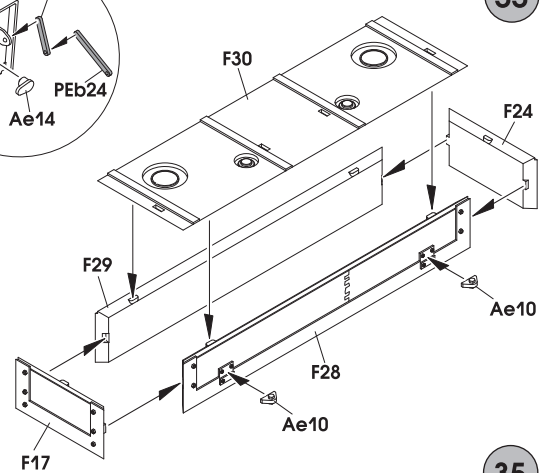

34

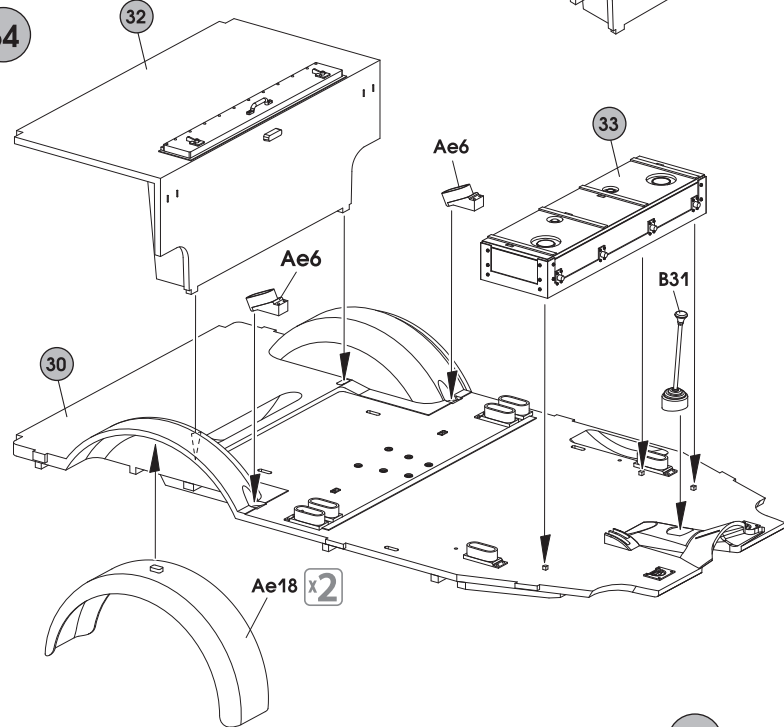

35

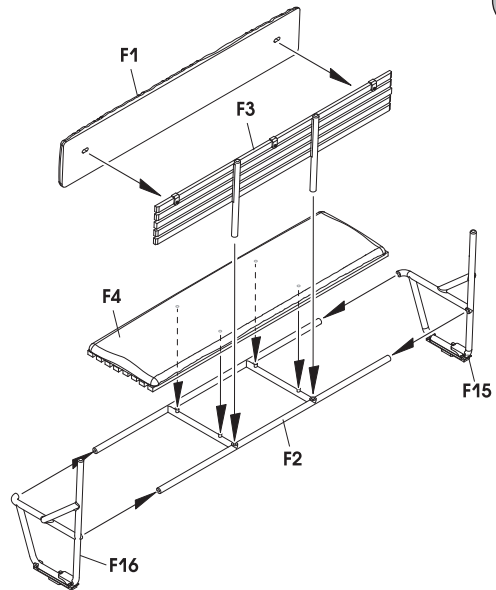

36

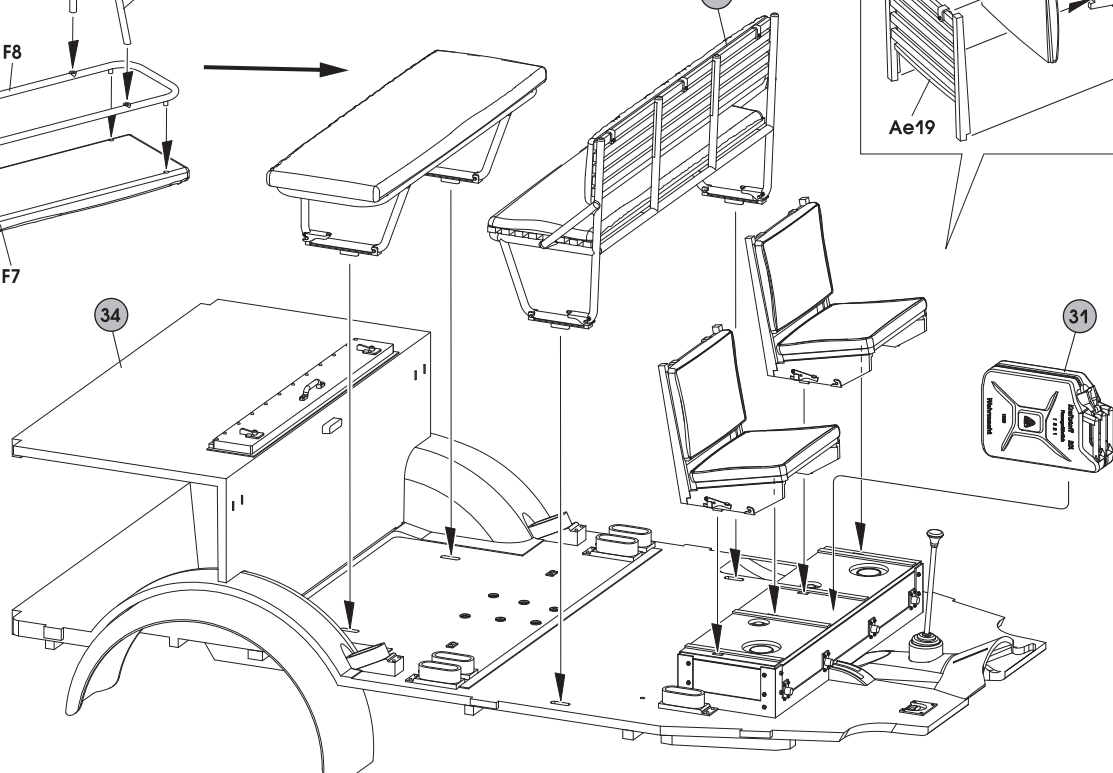
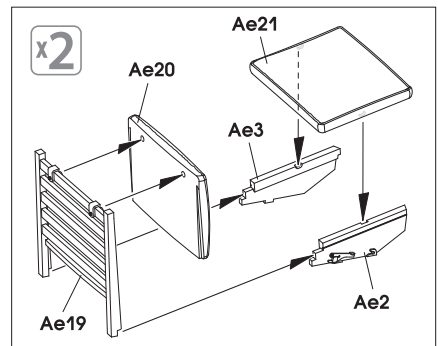
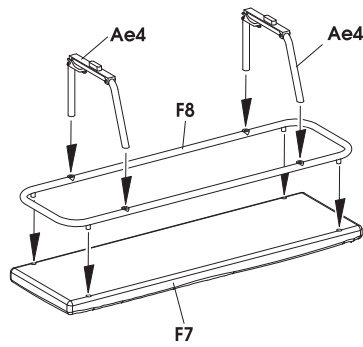

37

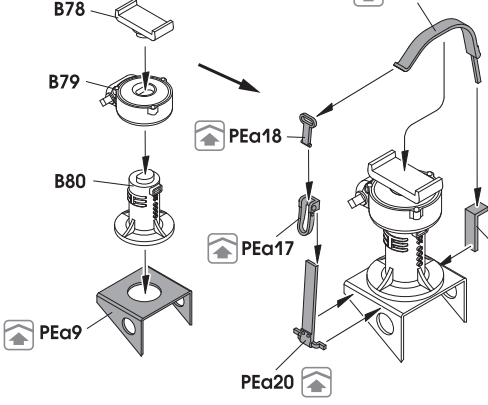

38 x4

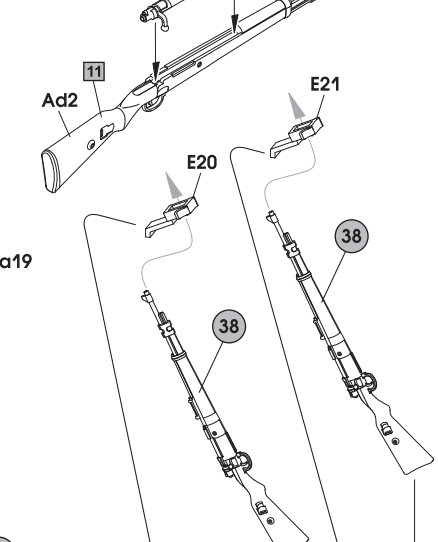

39

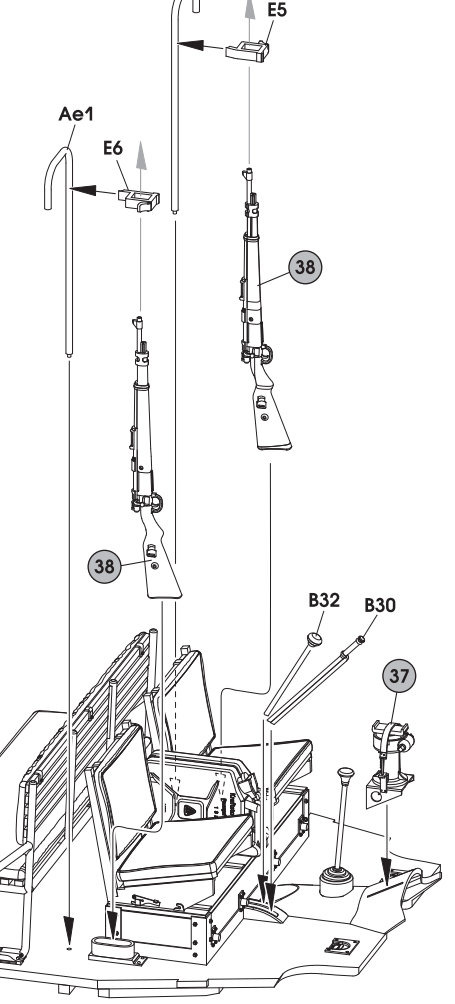

40

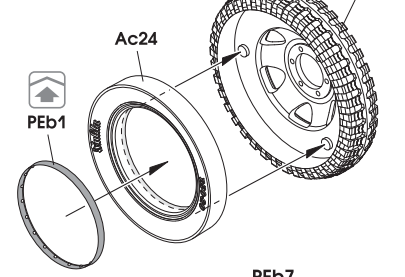

41

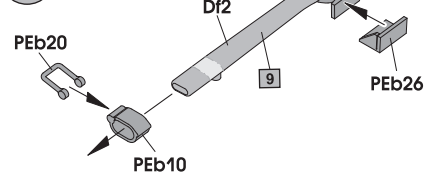

42

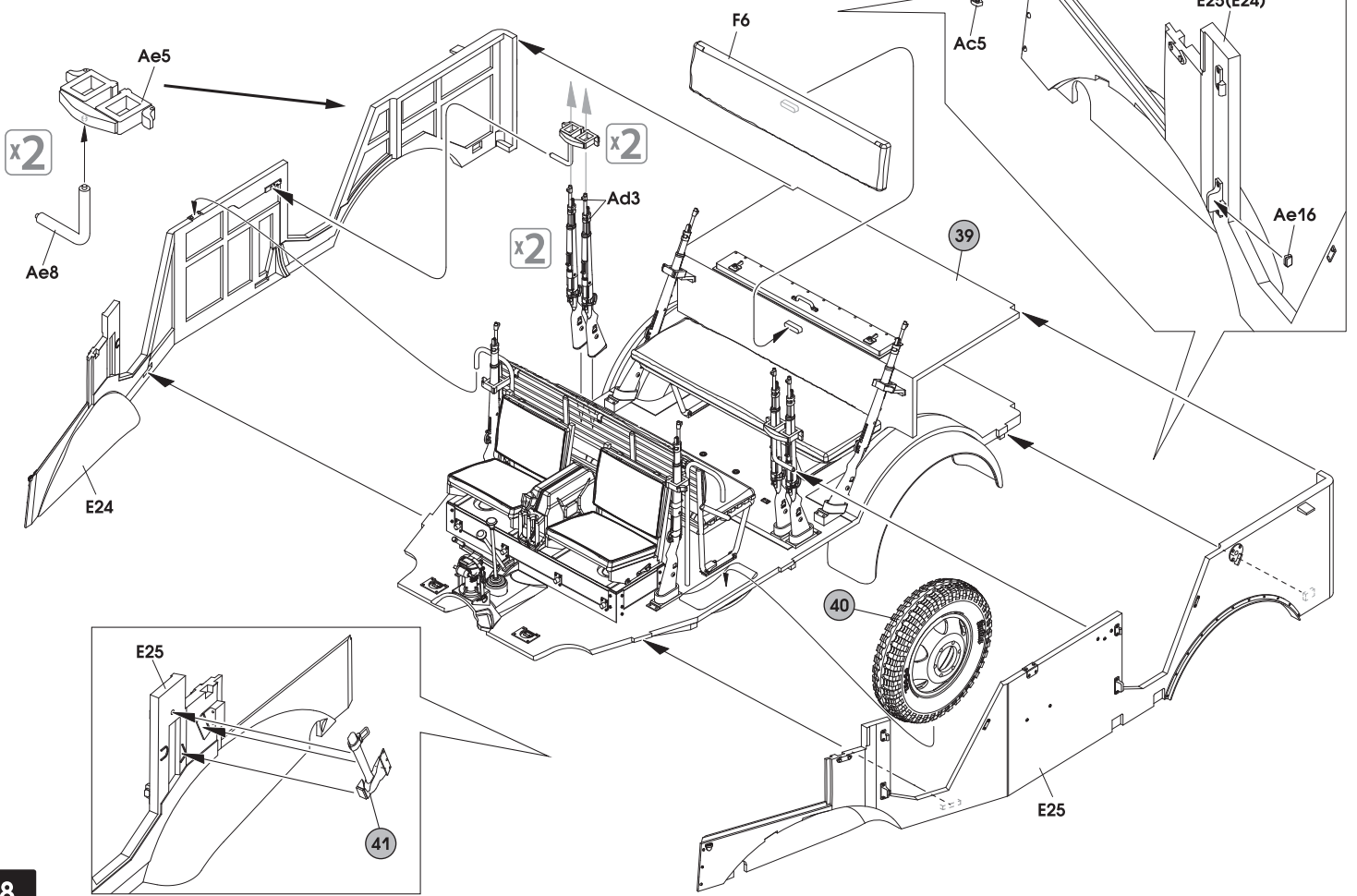



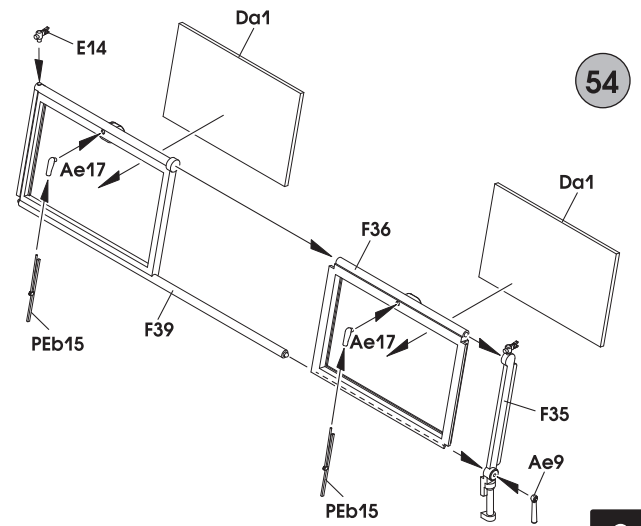
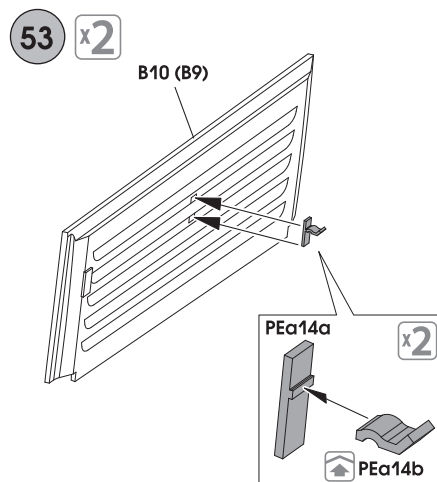
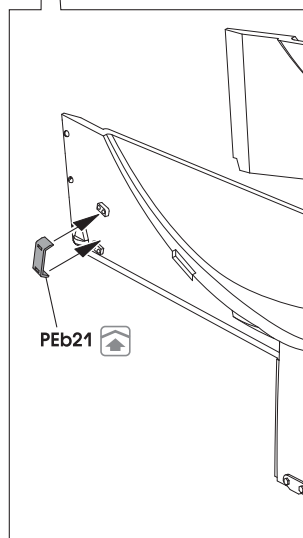
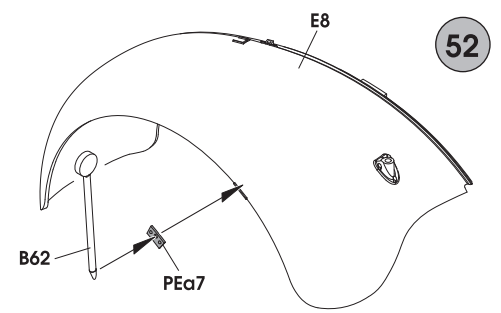
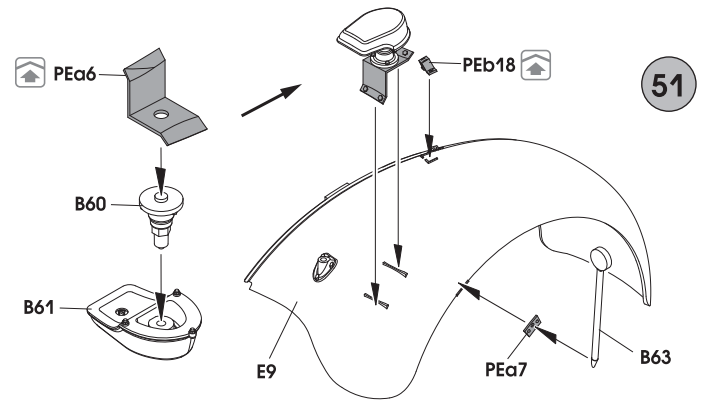
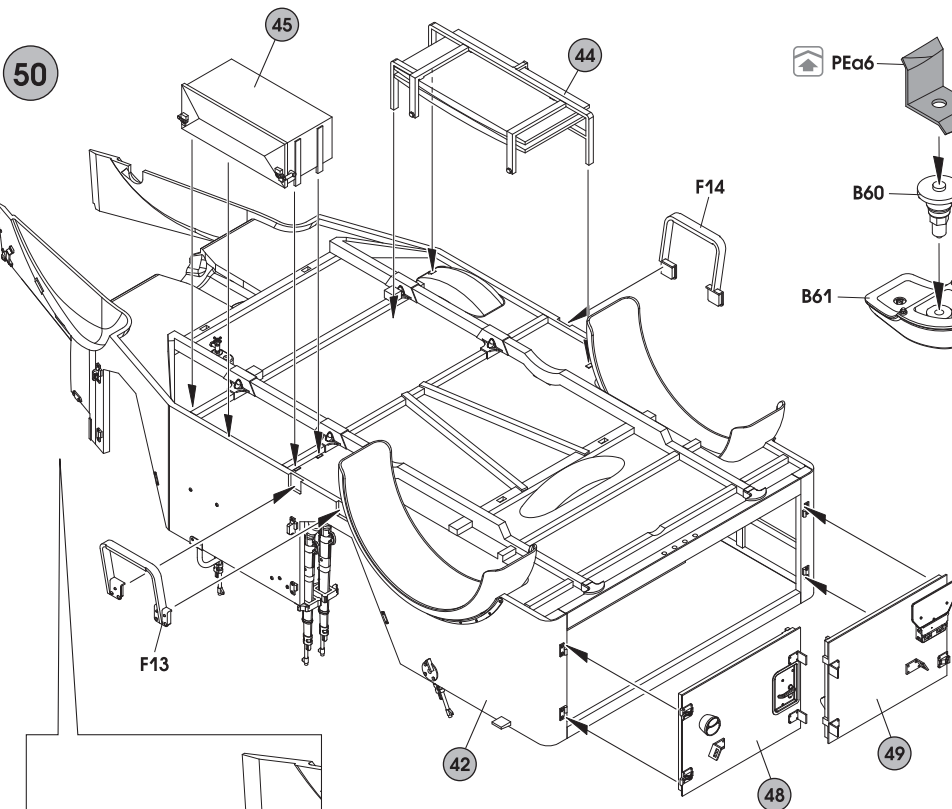
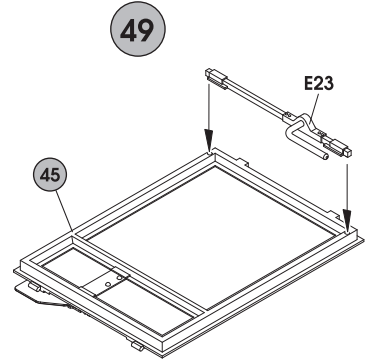
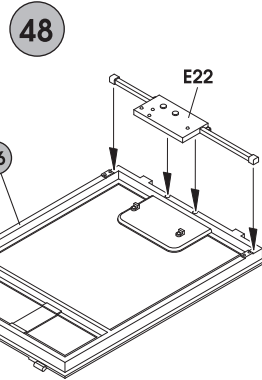
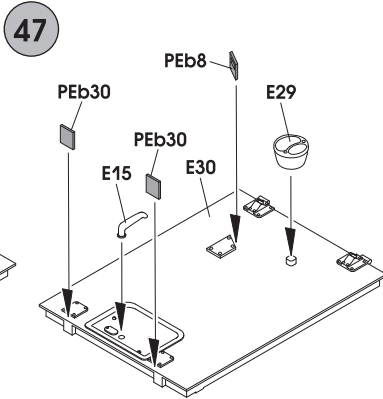
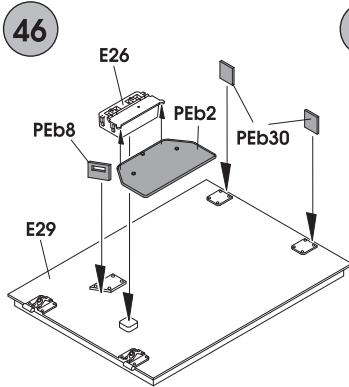
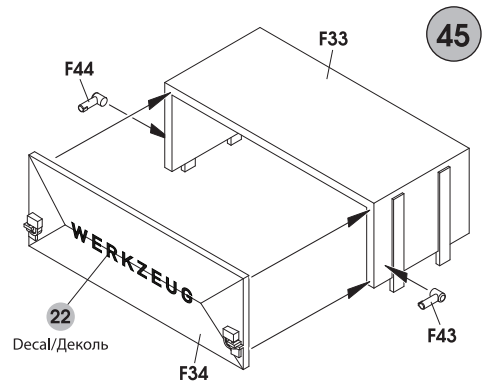
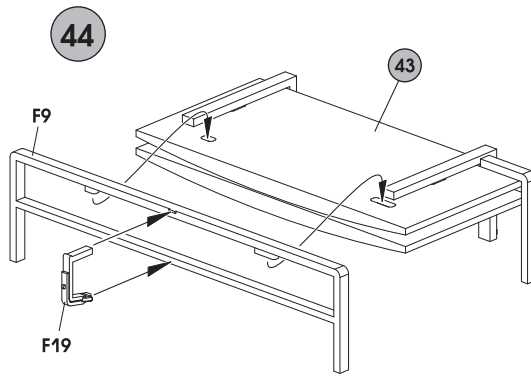
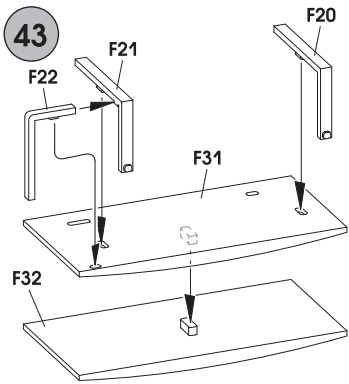

55

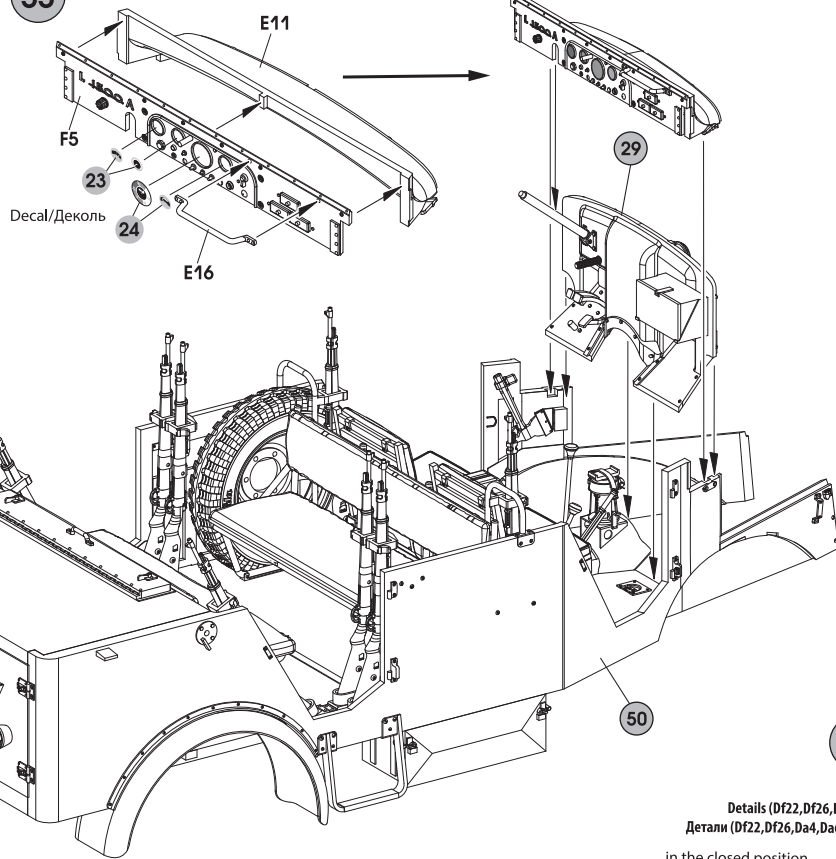

56

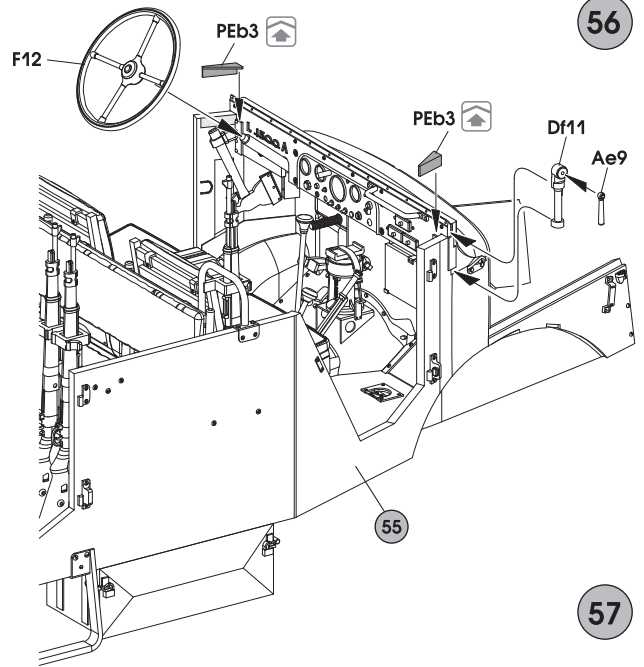

57

Details (Df23, Df27, Da6, Da4) can be not used  
 Детали (Df23, Df27, Da6, Da4) могут быть не использованы  
 in the closed position в закрытом положении  
 in the opened position в открытом положении

59

Details (Df25, Df29, Da3, Da2, PEB27) can be not used  
 Детали (Df25, Df29, Da3, Da2, PEB27) могут быть не использованы  
 in the closed position в закрытом положении  
 in the opened position в открытом положении

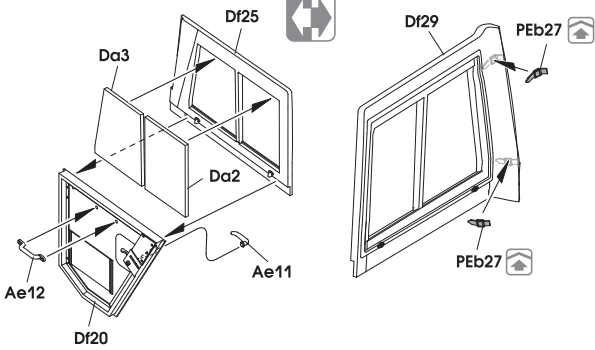

58

Details (Df22, Df26, Da4, Da6) can be not used  
 Детали (Df22, Df26, Da4, Da6) могут быть не использованы  
 in the closed position в закрытом положении  
 in the opened position в открытом положении

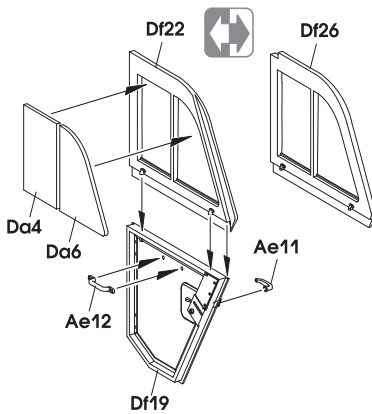

63

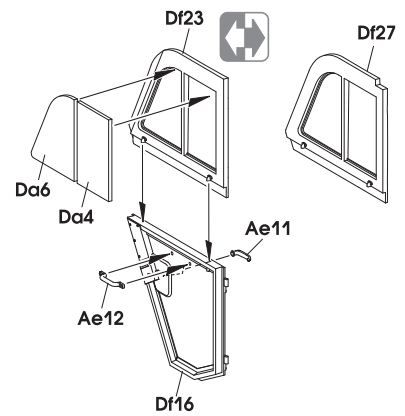

60

Details (Df24, Df28, Da2, Da3, PEB27) can be not used  
 Детали (Df24, Df28, Da2, Da3, PEB27) могут быть не использованы  
 in the closed position в закрытом положении  
 in the opened position в открытом положении

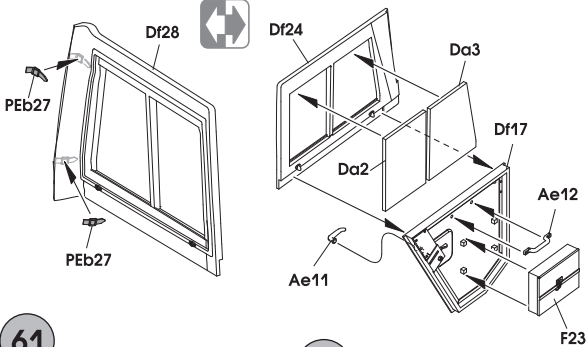

61

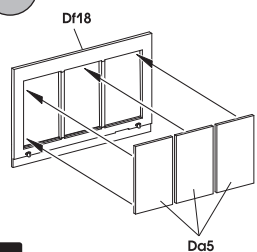

62

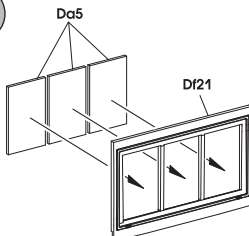

can be not used  
 может быть не использовано

62

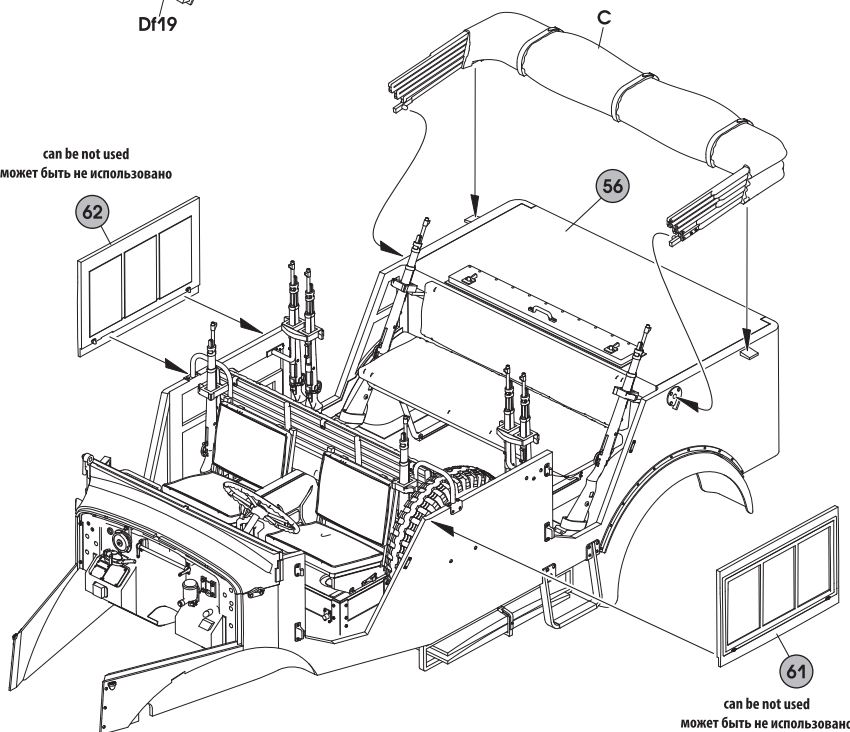

61

can be not used  
 может быть не использовано

64

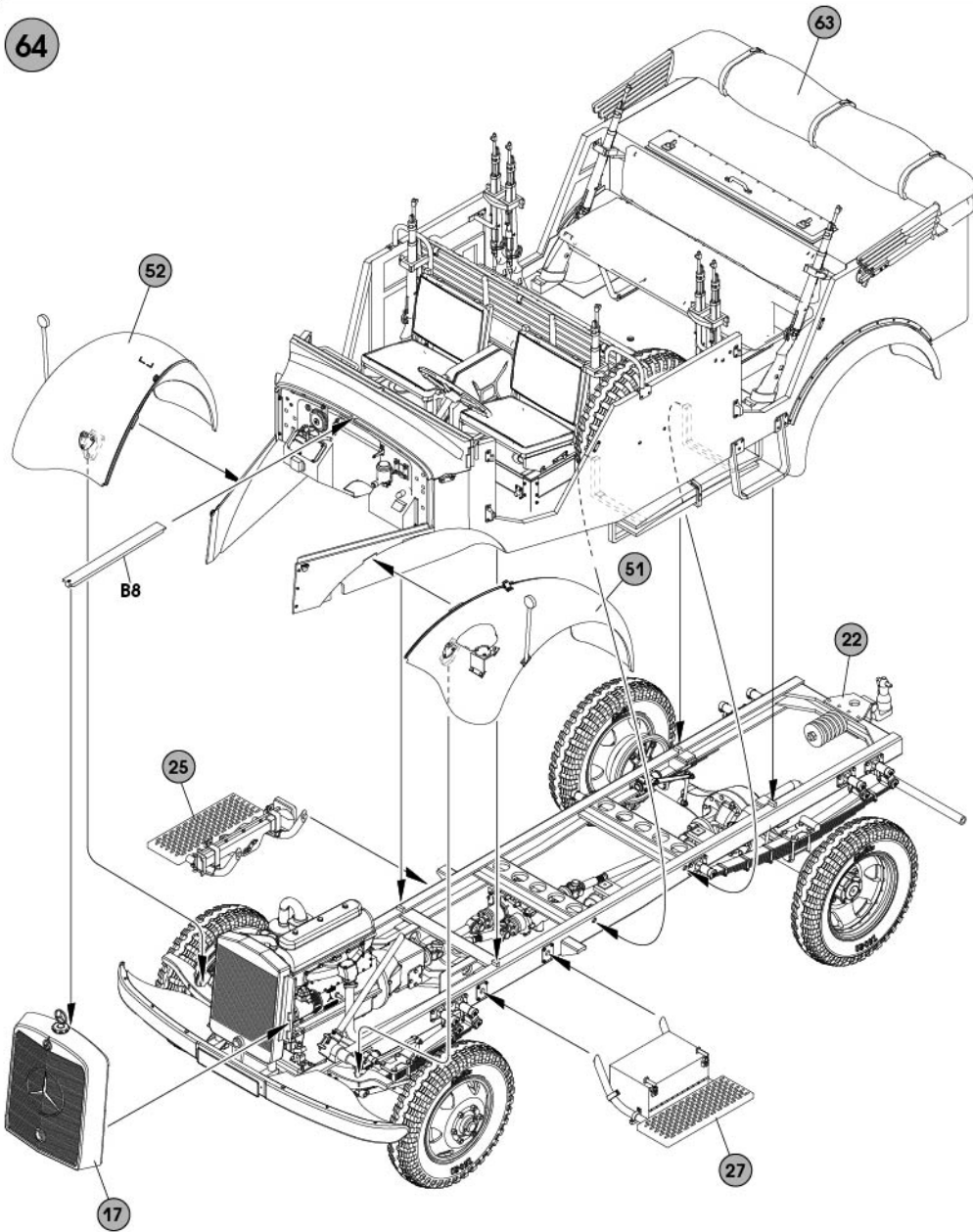

65

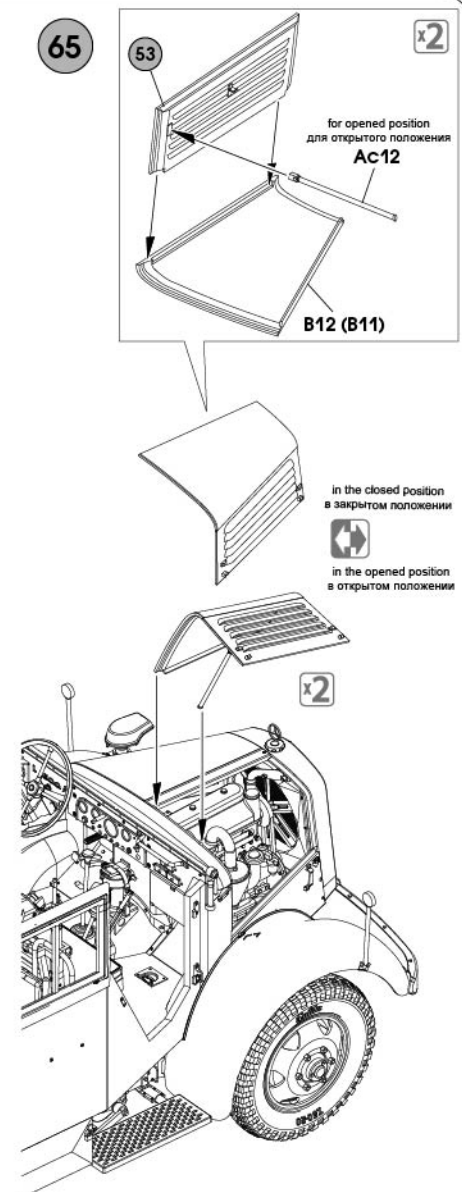

66

in the closed position  
в закрытом положении

in the opened position  
в открытом положении

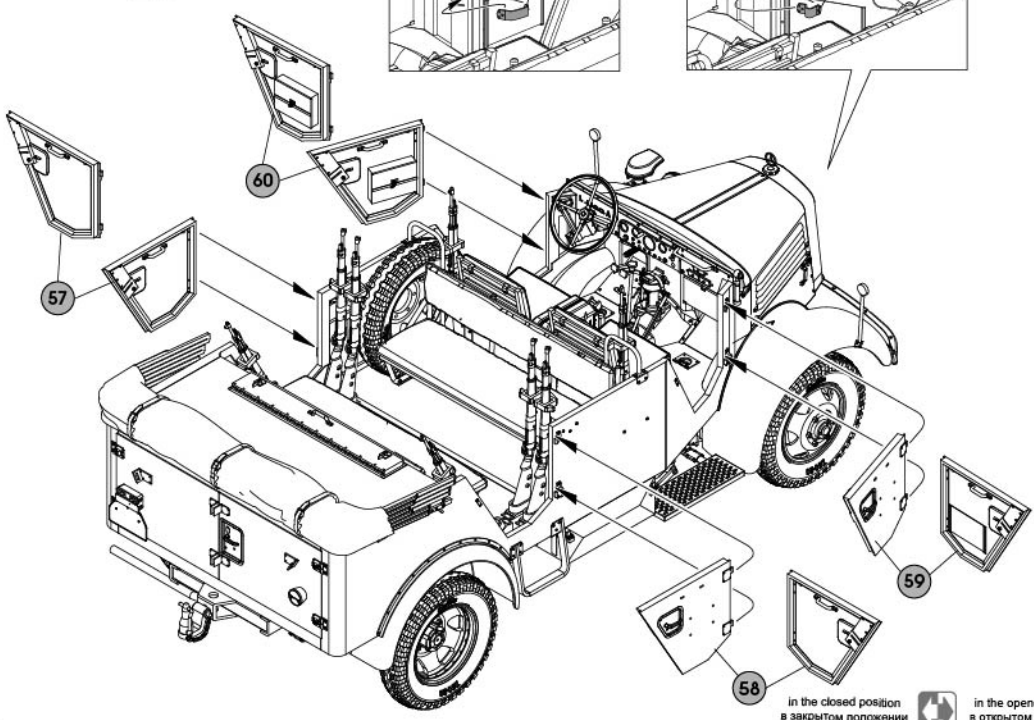
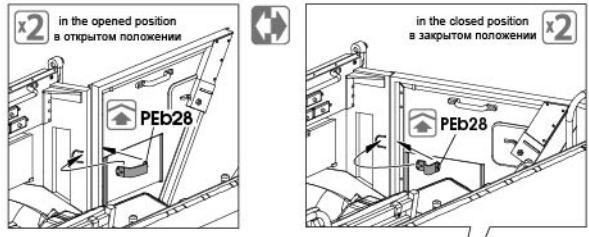

67

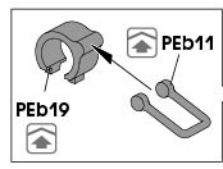
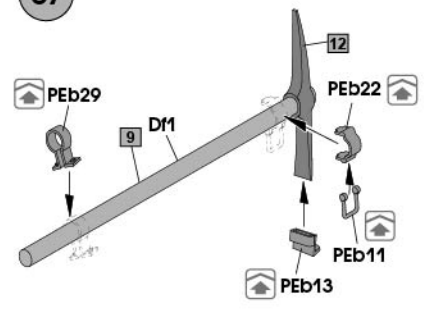

68

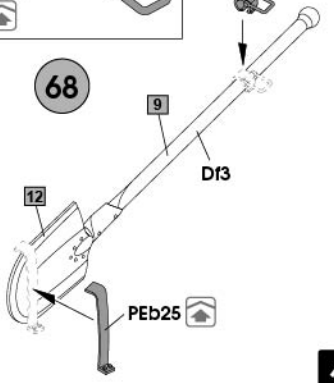

in the closed position  
в закрытом положении

in the opened position  
в открытом положении

69

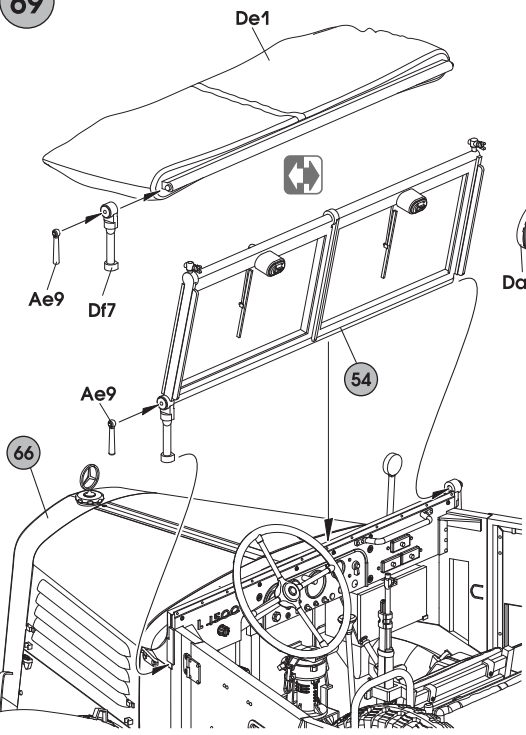

70

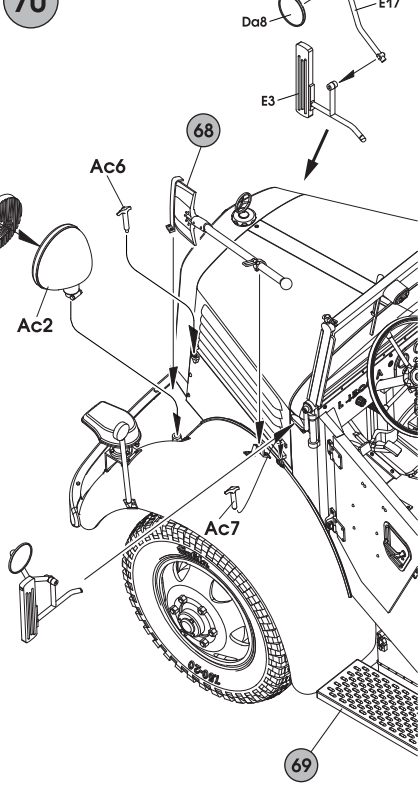

71

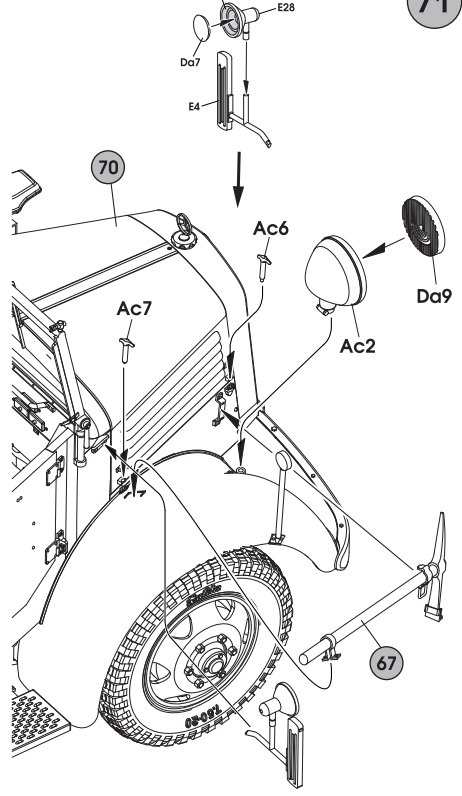

**5** 22. Infanterie-Division, Crete, Greece, August 1943  
 2-я рота, 22-й противотанковый батальон, 22-я пехотная дивизия, Крит, Греция, август 1943 г.

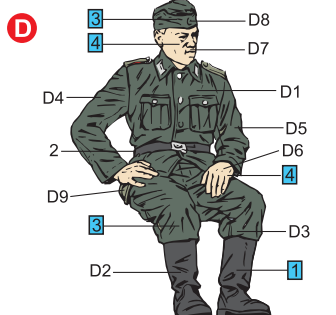
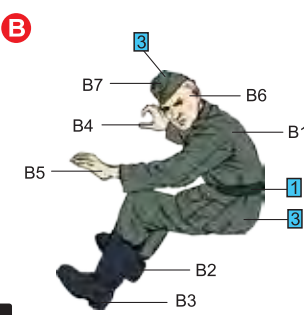
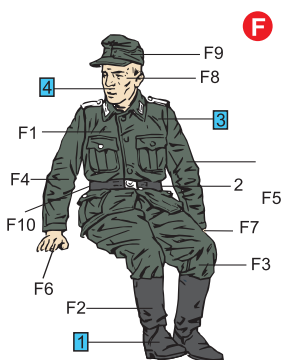
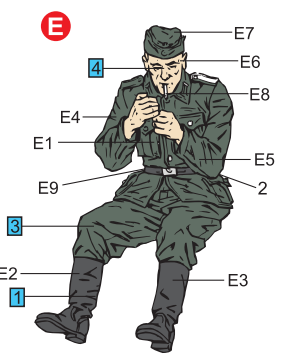
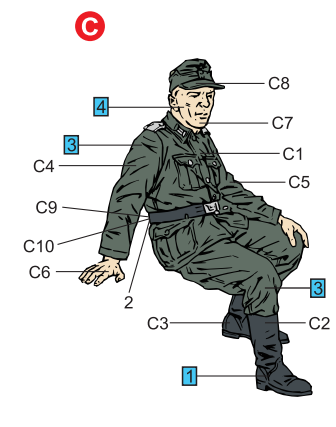
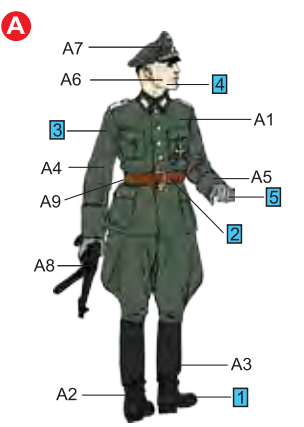
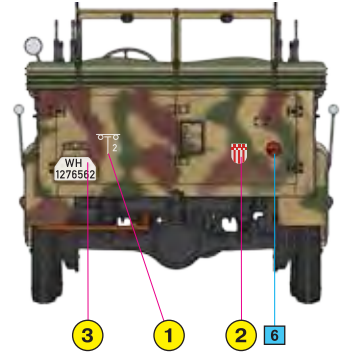
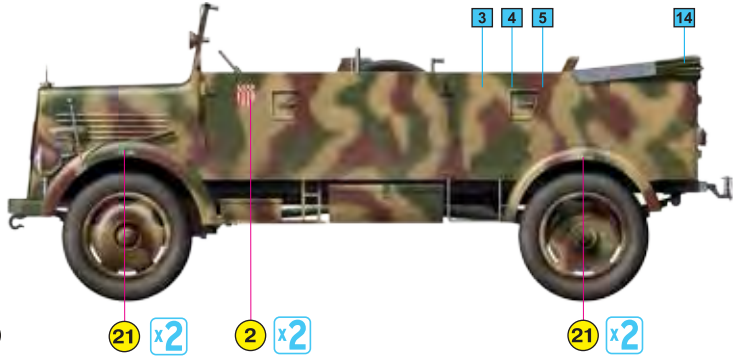
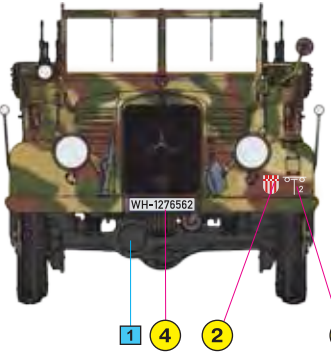

Chart colors for figures / Таблица цветов для фигур

No	Vallejo	TESTOR	TAMIYA	HUMBROL	REVELL	Mr. Color	Life Color	Color	Цвет
1	950	1749	XF1	33	8	33	LC02	Black	Черный
2	843	1701	XF72	186	83	43	LC17	Brown	Коричневый
3	920	1723	XF15	125	67	128	UA402	Gray Green	Серо-Зеленый
4	815	1516	XF15	61	35	51	LC41	Skin-tone	Телесный
5	836	1721	XF66	156	78	60	UA022	Grey	Серый

Chart colors for car / Таблица цветов для автомобиля

No	Vallejo	TESTORS	TAMIYA	HUMBROL	REVELL	Mr. Color	Life Color	Color	Цвет
1	950	1749	XF1	33	8	33	LC02	Black	Черный
2	995	1723	XF63	27	57	52	UA073	German Grey	Серый
3	806	1706	XF60	67	78	39	UA084	German Yellow	Темный желтый
4	975	1710	XF11	195	39	70	UA083	Military Green	Зеленый
5	983	1540	XF52	29	82	22	UA082	Dark Earth	Темно-коричневый
6	817	1550	XF7	60	36	3	LC06	Red	Красный
7	995	1750	XF22	32	77	32	UA022	Dark Grey	Темно-Серый
8	951	1768	XF2	34	5	62	LC01	White	Белый
9	913	1735	XF60	84	88	39	LC36	Wood	Древесный
10	863	1405	X10	53	91	104	LC26	Gun Metal	Вороненый металл
11	843	1701	XF72	186	83	43	LC17	Brown	Коричневый
12	864	1415	MP47	11	99	8	LC24	Steel	Стальной
13	846	1785	XF68	113	83	81	LC32	Rust	Ржавчина
14	879	1711	XF49	84	86	55	UA237	Dark Khaki	Темный Хаки

Paint number (blue square) Номер краски Variant of painting (red circle) Вариант окраски Number of decal (yellow circle) Номер декали