

# ヴィッカーズ・クロスレイ M25 装甲車

## 日本陸軍 / 海軍陸戦隊仕様

1/35 SCALE  
**G32**

**P.T** ENJOY YOUR MODEL LIFE

■ピットロード  
〒213-0015  
川崎市高津区梶ヶ谷5-10-3  
TEL 044-865-2460

### Vickers Crossley Armored Car Model 25

ヴィッカーズ・クロスレイ M25 は、1925年に英クロスレイ社で開発された四輪装甲車で、7.7mm 機銃を2丁装備可能とする大きな球形の旋回砲塔が特徴でした。

当時、装甲車を持っていなかった日本は、多数の邦人居留民がいた上海における警備のために、海軍が昭和3年頃に直接英国より9両を輸入。毘式装甲自動車として上海特別陸戦隊に配備し、昭和7年と12年の第一次及び第二次上海事変に使用しました。その後は、警備任務に運用され続け、終戦時にも1両が配備されていました。

また、日本陸軍も同時期に3両を輸入し、支那駐屯軍にて使用しました。なお、タイヤは海軍仕様がソリッド式であるのに対し陸軍仕様はチューブ式が採用されました。

■要目  
全長: 5.01m 全幅: 1.88m 全高: 2.61m 自重: 4.85t  
機関: クロスレイ直列水冷4気筒ガソリン 最高速度: 64 km/h  
乗員: 4名  
兵装: ヴィッカーズ 7.7mm 重機関銃 ×2(前後2丁づつの装備も可能、通常は前2丁のみ)

Vickers Crossley M25 was a four-wheeled armored vehicle developed in 1925 by Crossley, UK. It featured a large and spherical turret mounting two 7.7mm machine guns.

As Japan did not have armored vehicles at that time, the Imperial Japanese Navy imported nine M25s directly from UK and named them "Type Bi armored vehicle". They were assigned in the Special Land Force in Shanghai to protect the Japanese nationals and used them in the first and second Shanghai Incident of 1932 and 1937. Since then they had been used for guard duties. One M25 was in place at the end of the war.

The Japanese Army also imported three M25s and used in the Shanghai occupation forces. They were equipped with pneumatic tires, while Navy versions solid ones.

■Technical Data  
Overall length: 5.01m Overall width: 1.88m Weight: 4.85t  
Engine: Crossley water-cooled straight-four gasoline-powered engine Max speed: 64km/h  
Crew: 4 men  
Armament: Vickers 7.7mm HMG x 2 (Although it is also capable of mounting 4, usually 2 in front)

### 作り始める前に

- 組み立てる前に一通り説明書を読んで下さい。
- 接着剤、塗料を使用の際は換気に注意し、絶対に火気の近くでは行わないで下さい。
- 接着剤・塗料は決して口の中に入れて下さい。
- 細かな部品は誤飲などの危険がありますので、幼児の手の届かない所に置いて下さい。
- とがった部品を扱う場合は、手などに刺さらないように注意して下さい。
- ビニール袋は幼児・子供が頭からかぶると窒息する場合がありますので、やぶり捨てて下さい。

### Read before assembly

- Recommended for children over 12 years old.
- Read the instruction carefully.
- When using paint and glue, ventilate your room and watch out for fire.
- Do not put paint and glue into your mouth.
- Keep the kit beyond the reach of children in case small parts are swallowed.
- Be careful of pointed parts.
- Tear and throw away the plastic bag in case children put it over and are suffocated.

### 組み立て図中の記号

- ← 接着 Cement
- ☒ 接着しない Do not cement
- 塗装します PAINT
- ☒ OP 選びます OPTIONAL
- ×2 2個作る MAKE 2pcs
- SO 反対側も同じ SAME OPPOSITE SIDE
- ①② 組み立て順序 Assembling order
- ☒ 穴を開けます MAKE A HOLE

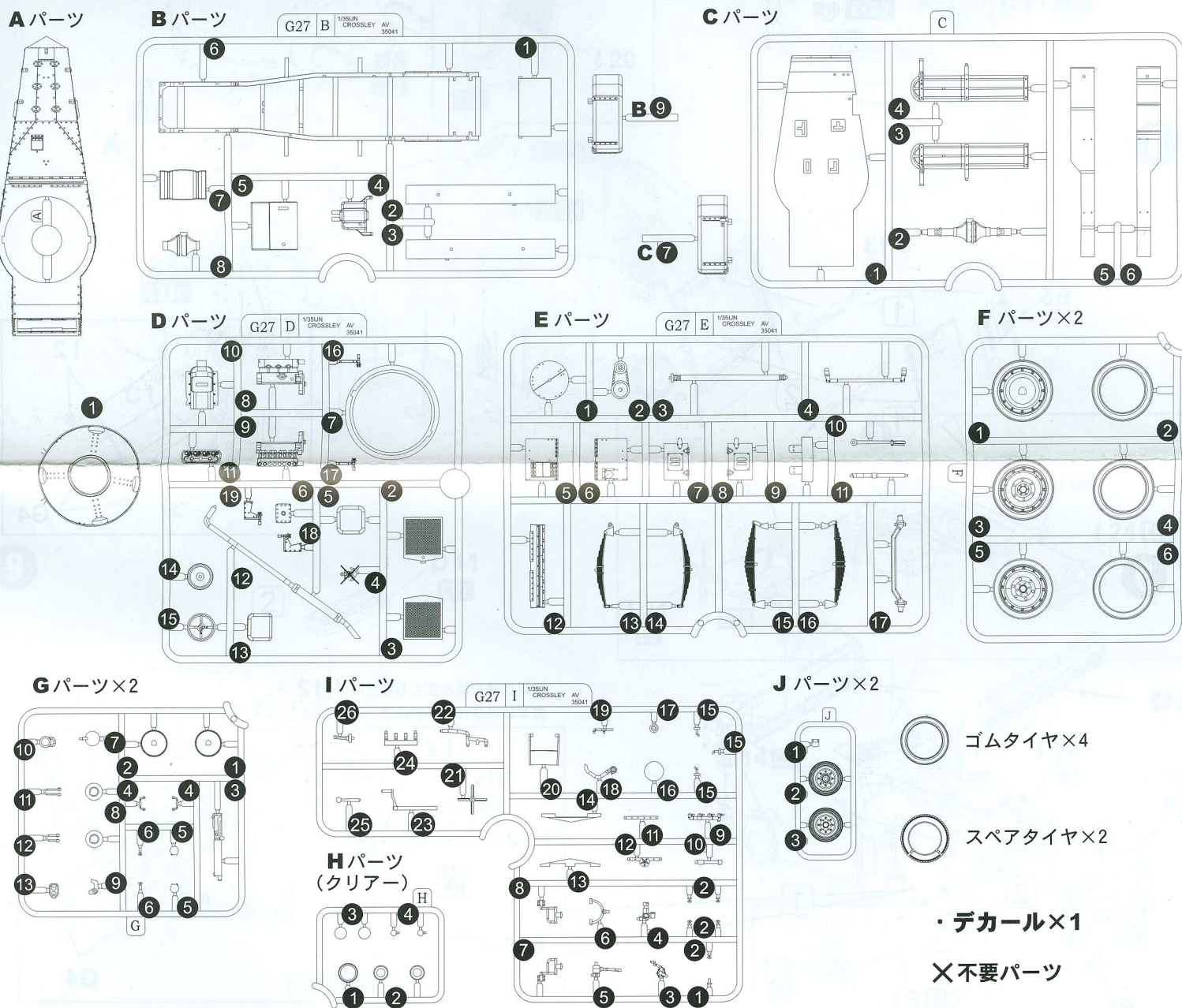

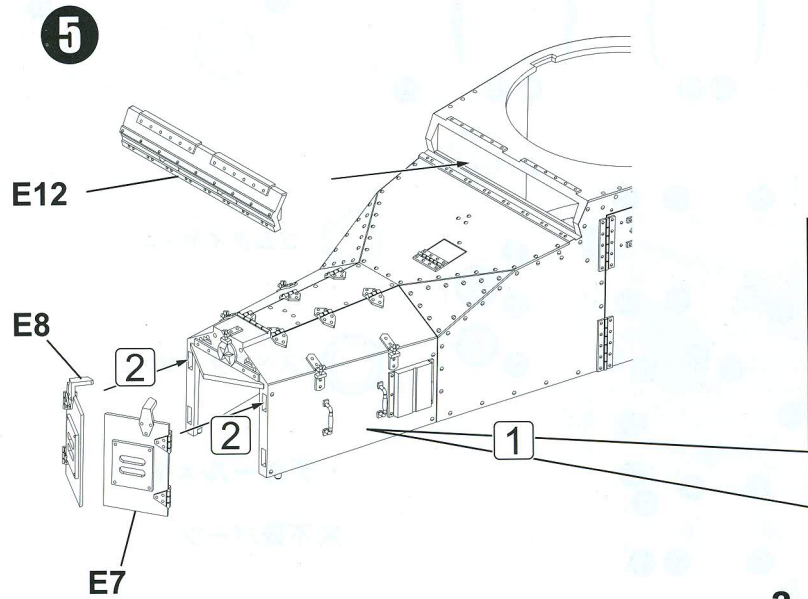
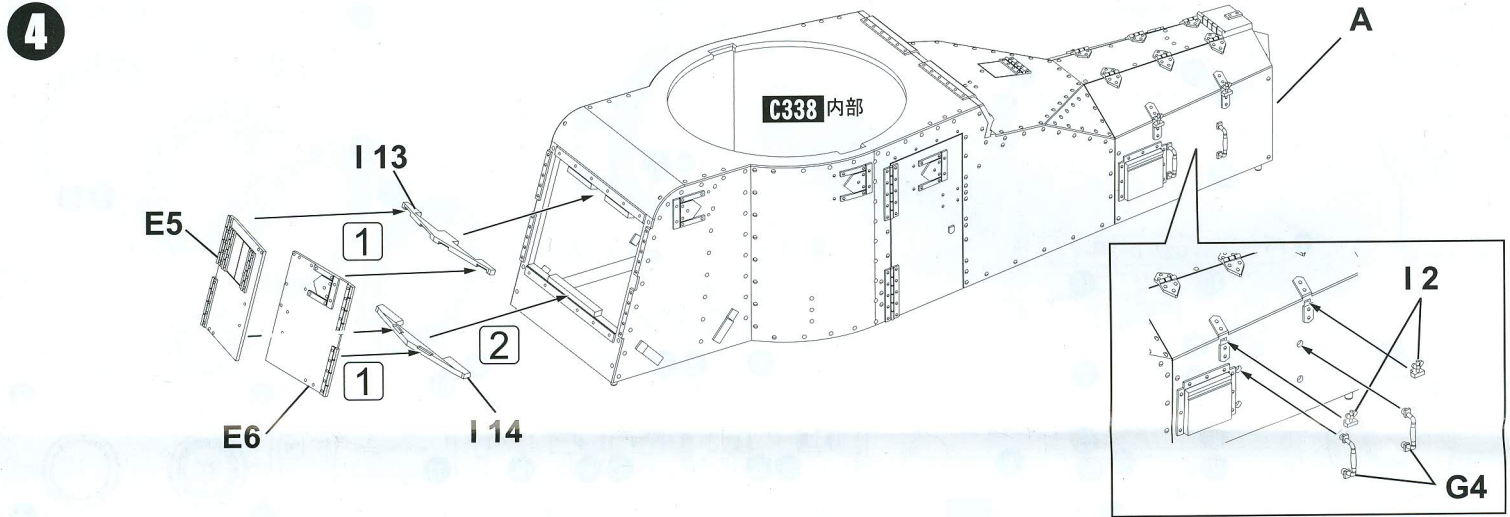
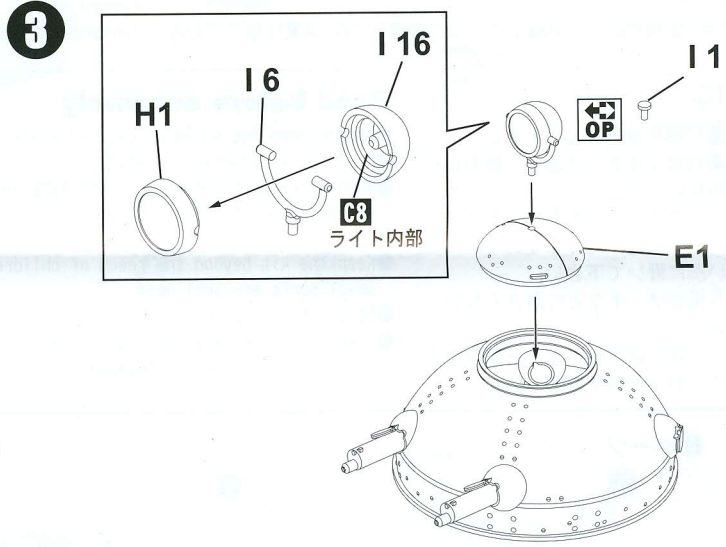
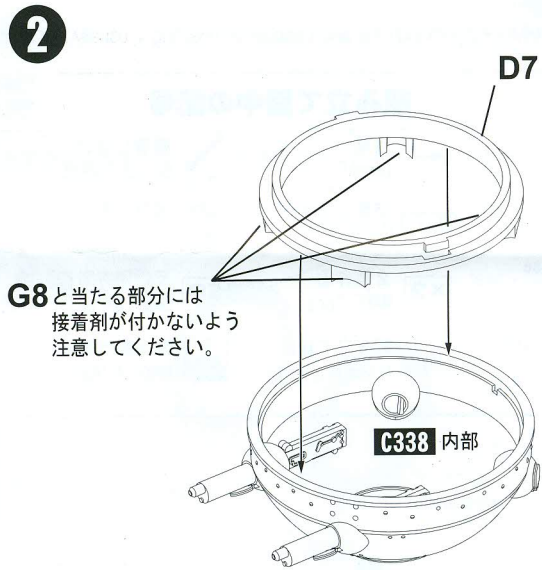
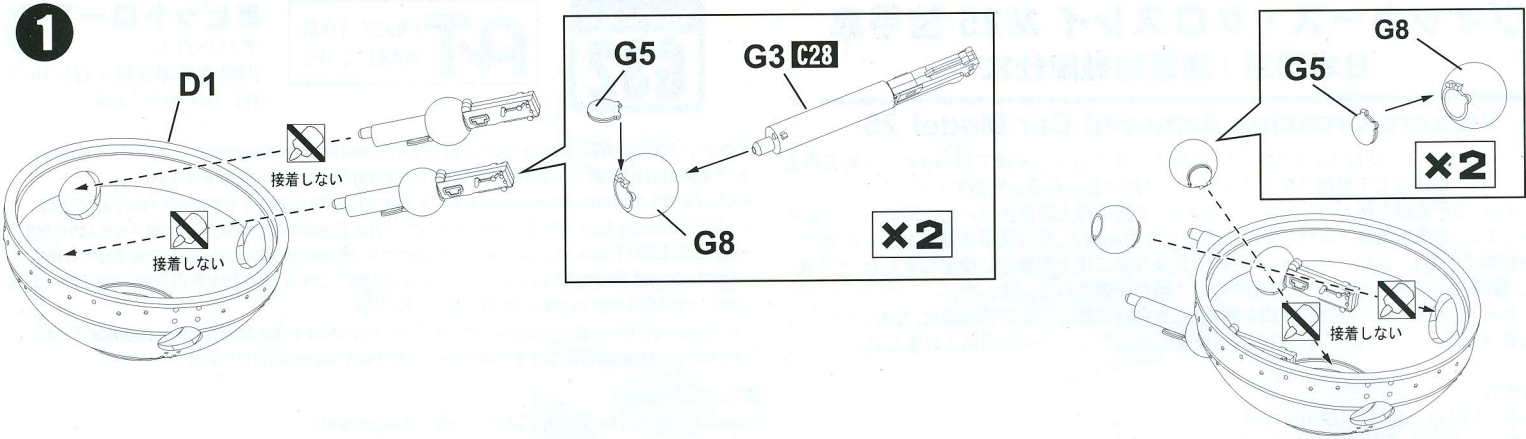

陸軍仕様で組み立てる場合は I 12 を、  
海軍陸戦隊仕様で組み立てる場合は I 11 を取り付けてください。

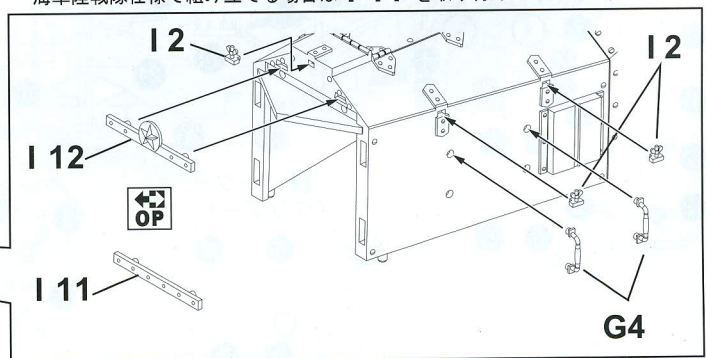

6

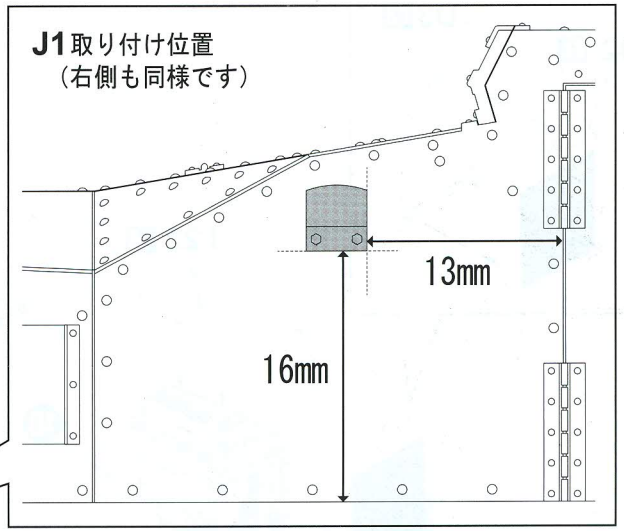
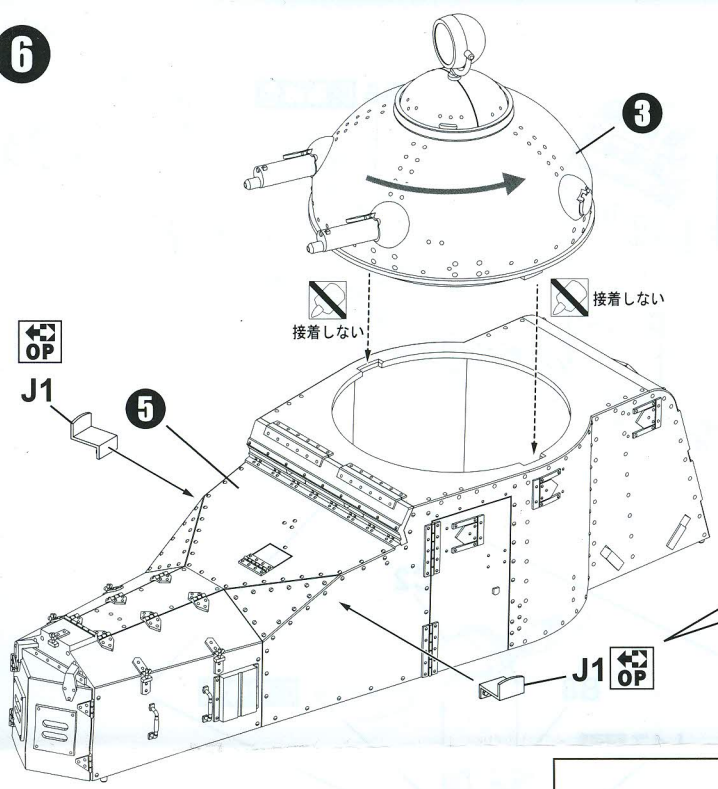

海軍陸戦隊仕様で組み立てる場合は J1 は取り付けません。

7

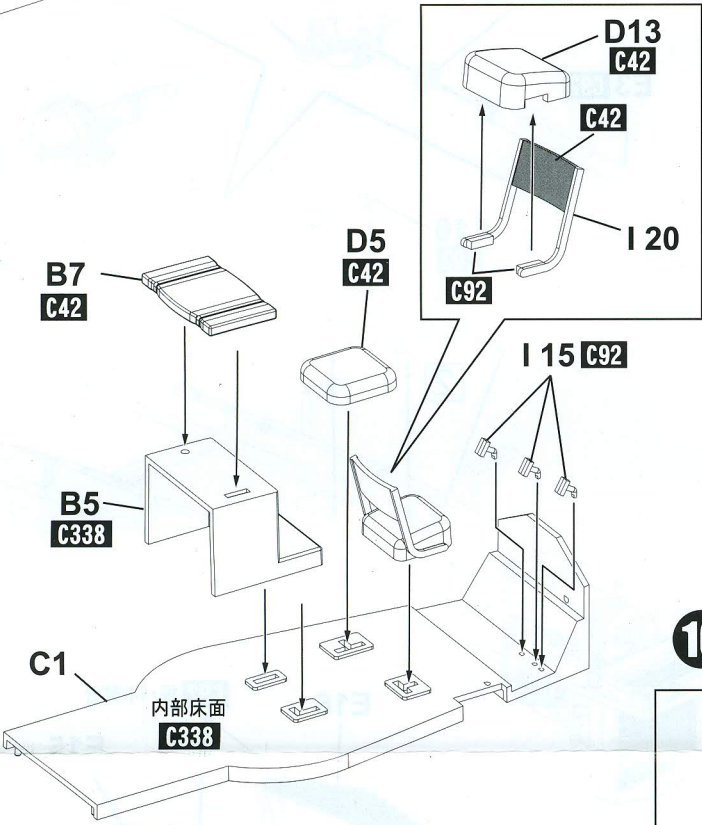

8

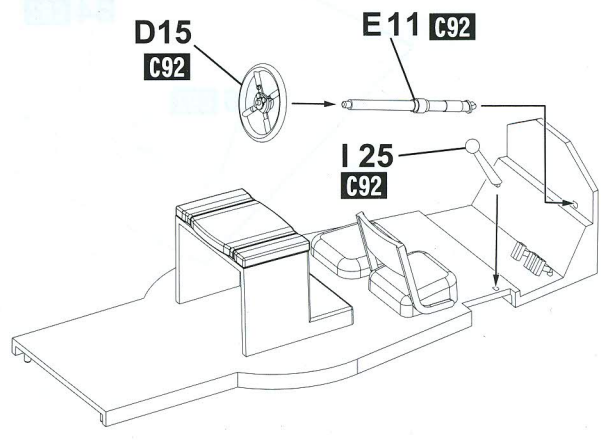

9

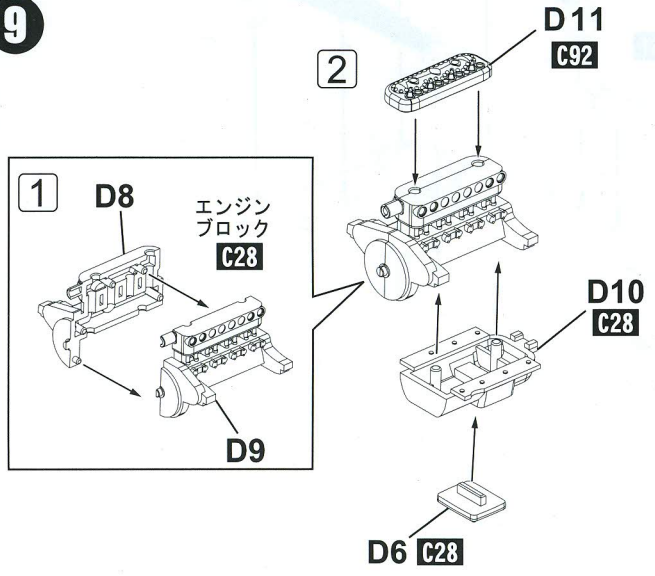

10

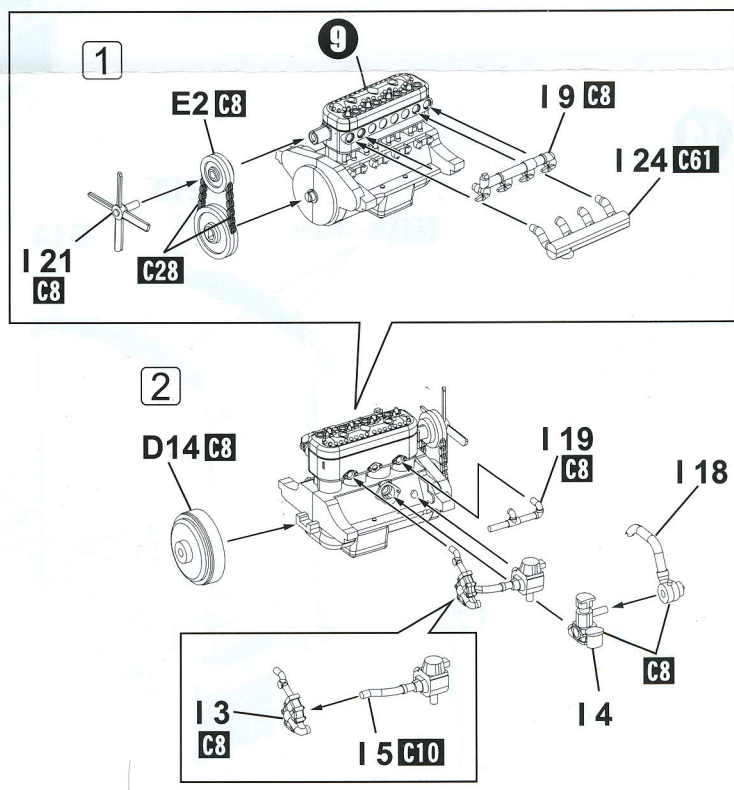

11

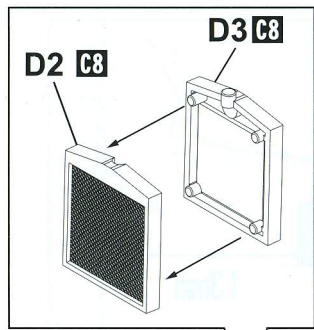

12

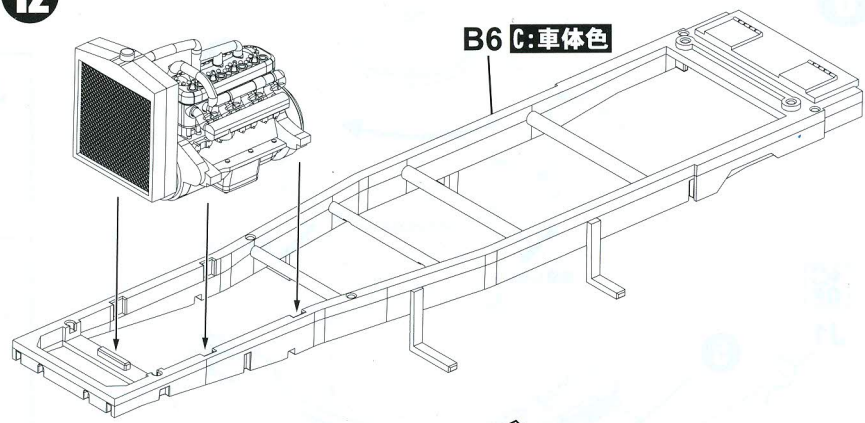

13

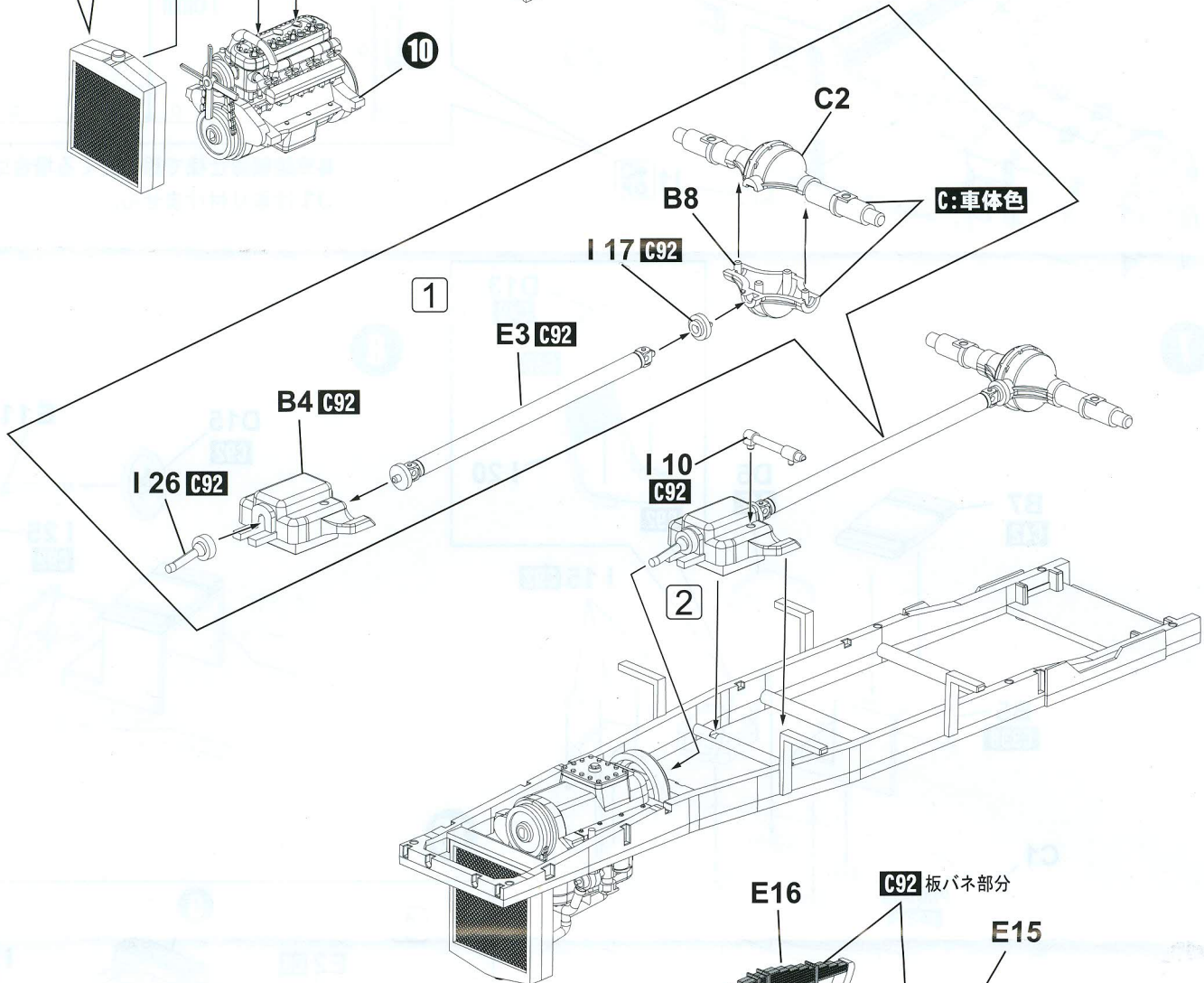

14

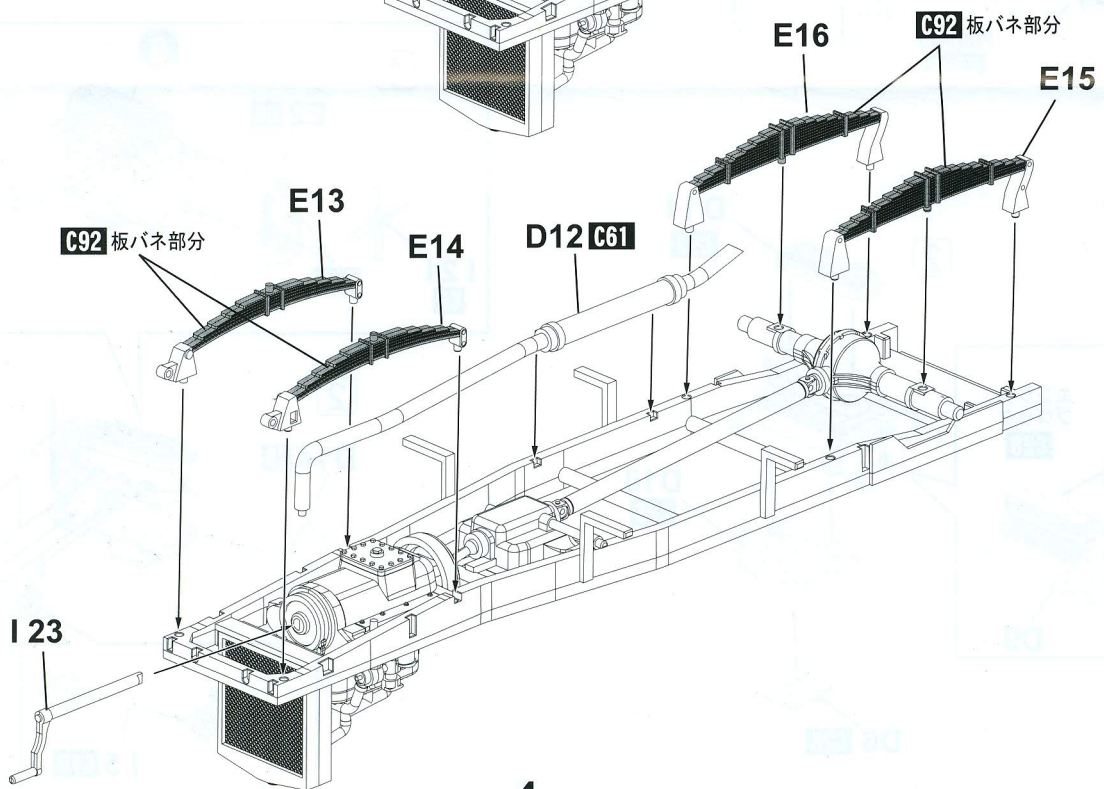

15

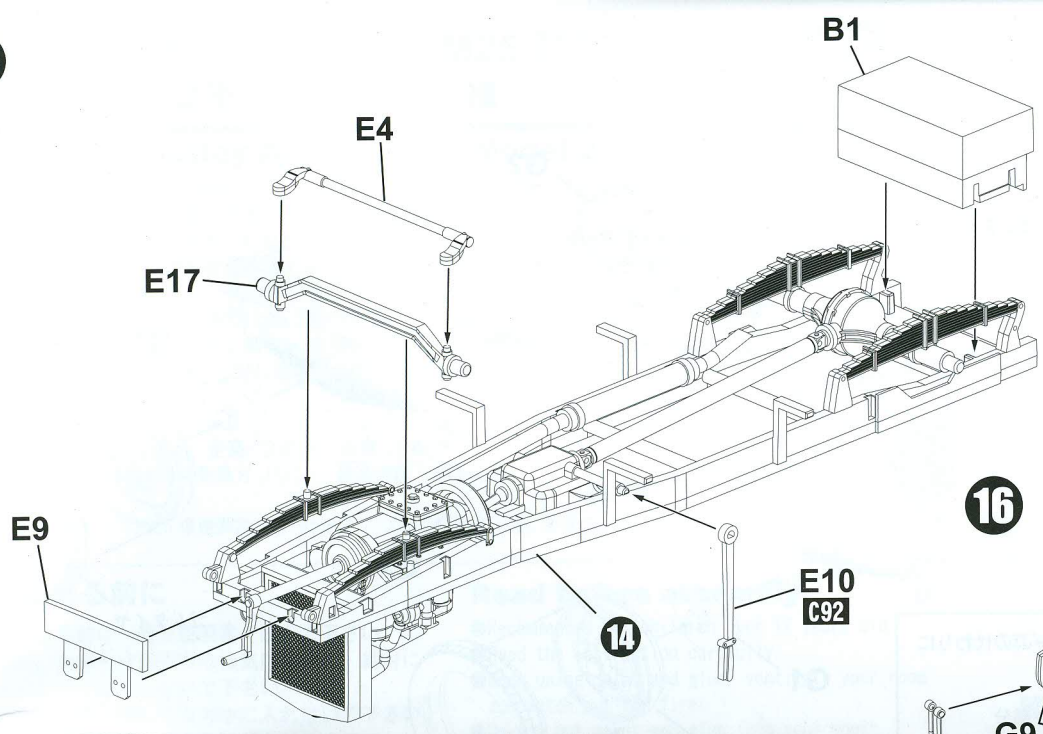

16

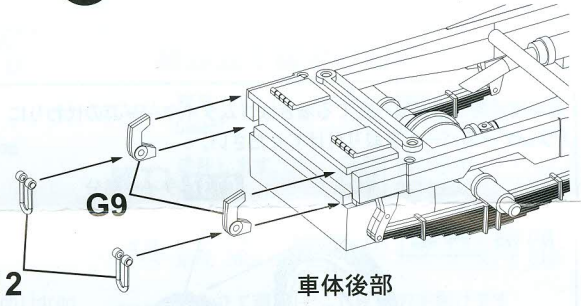

17

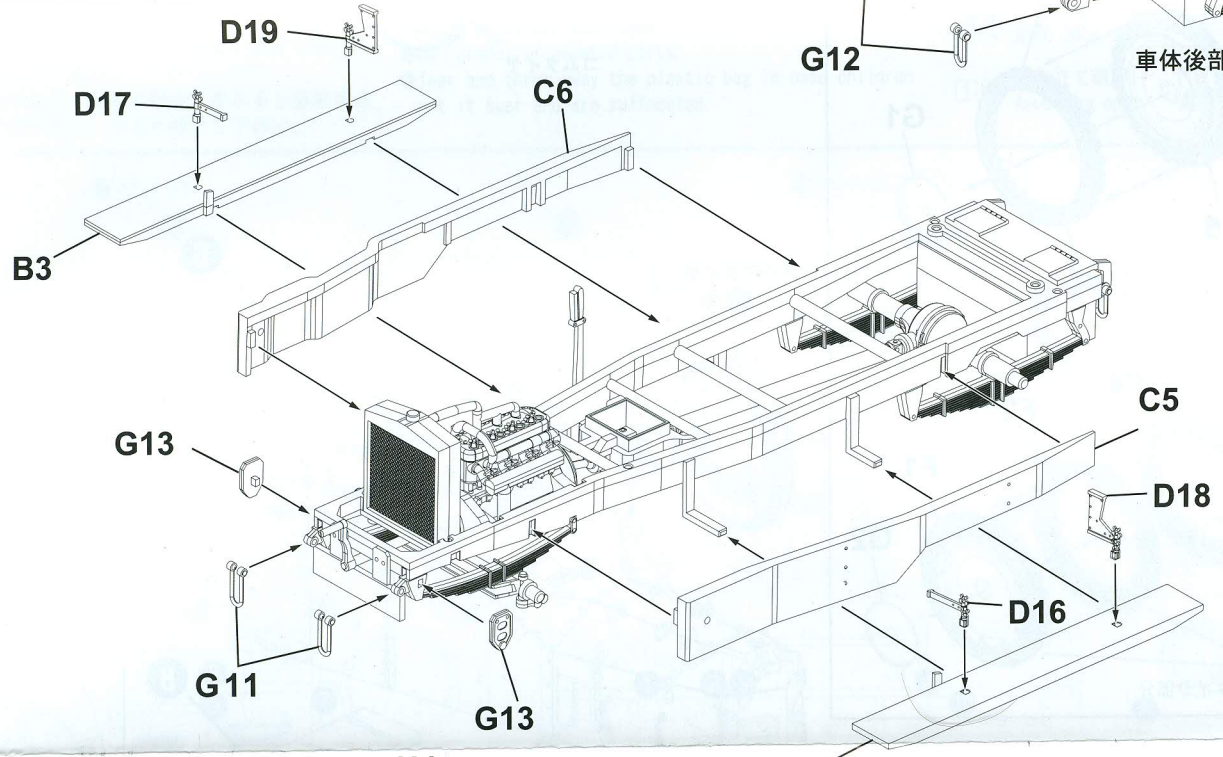

18

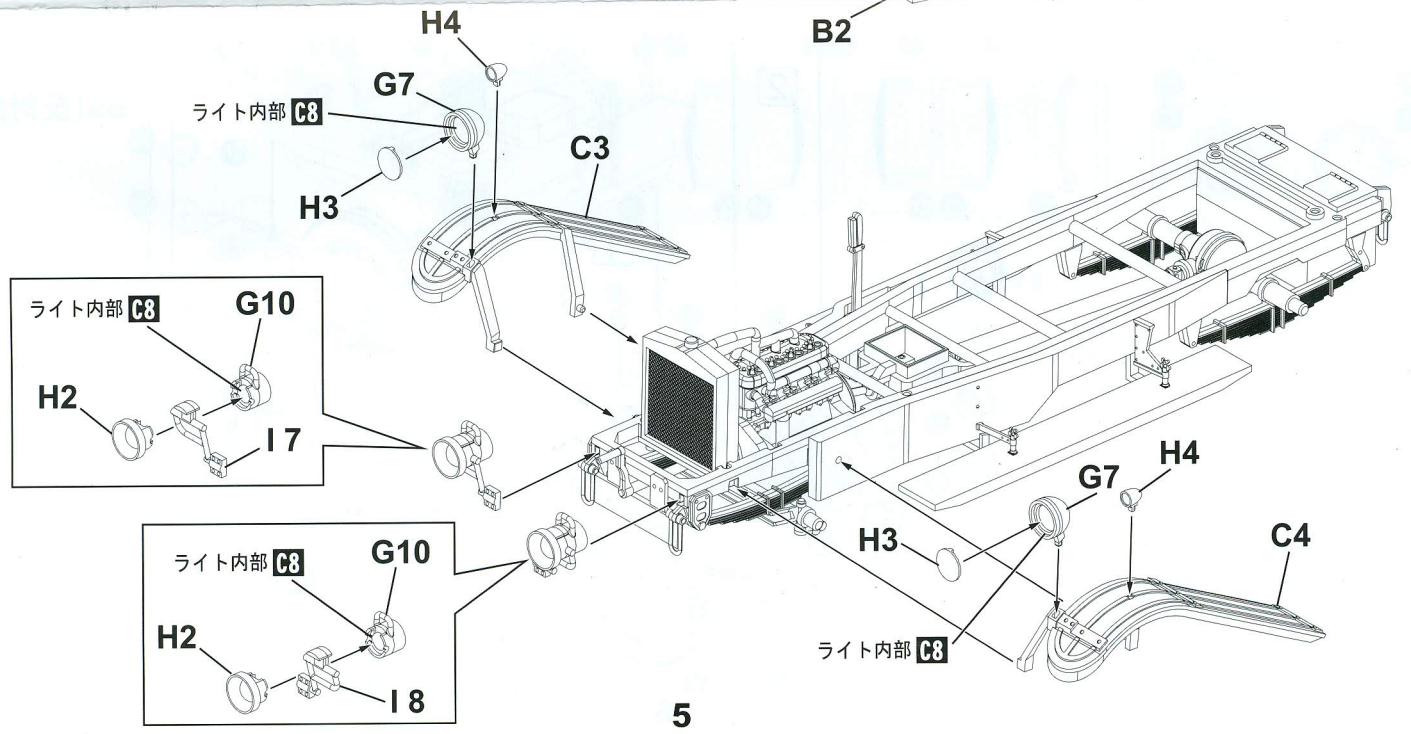

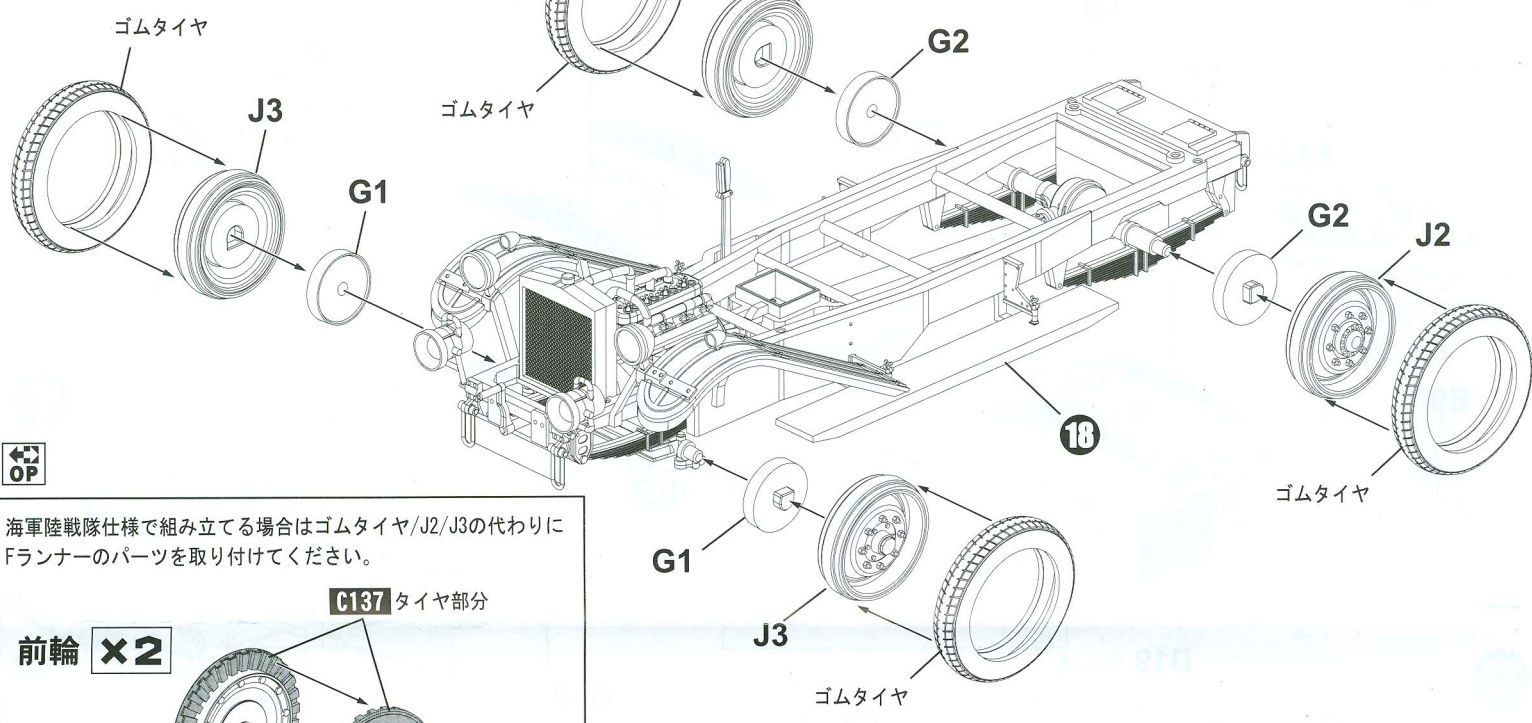

海軍陸戦隊仕様で組み立てる場合はゴムタイヤ/J2/J3の代わりに  
Fランナーのパーツを取り付けてください。

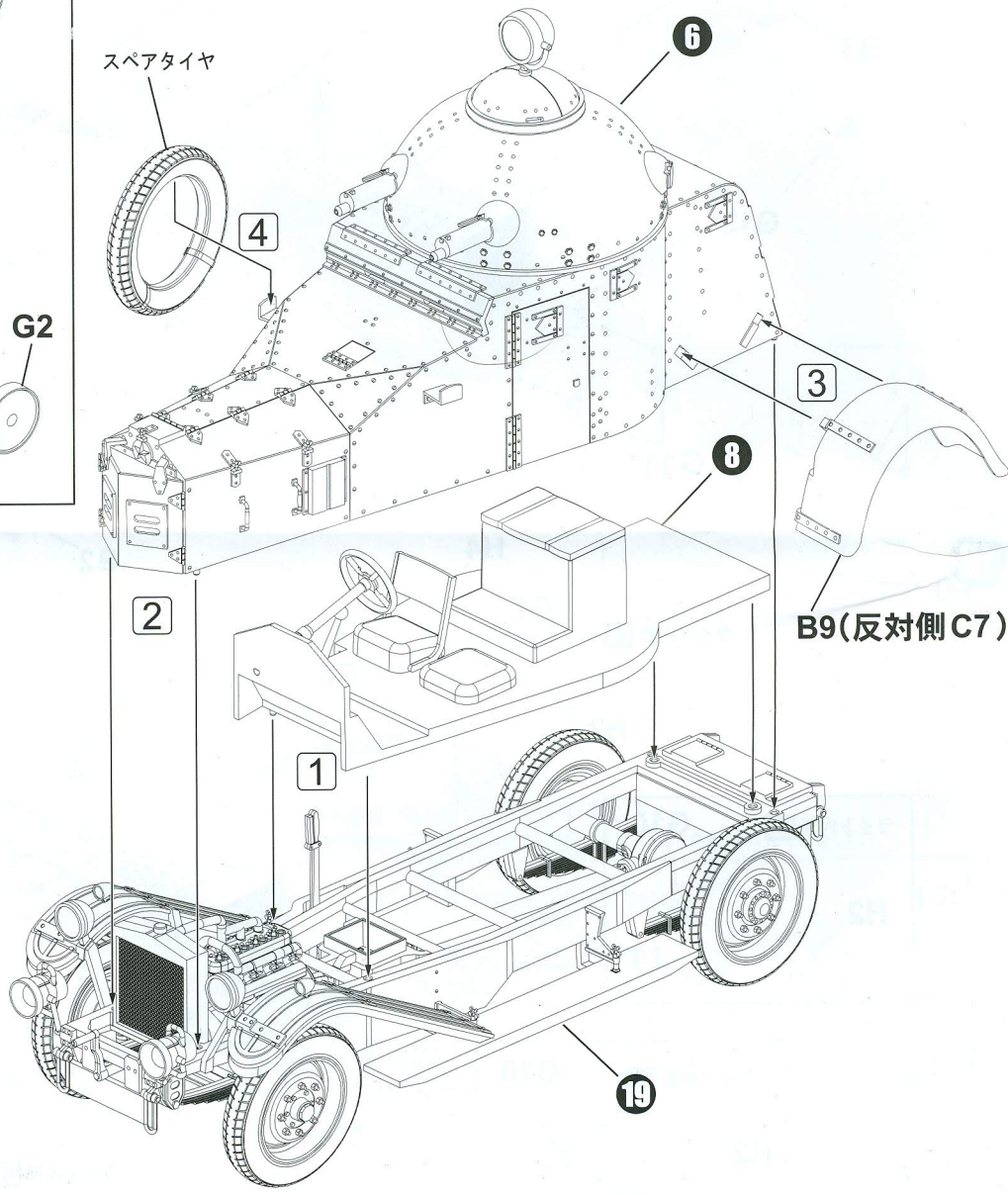
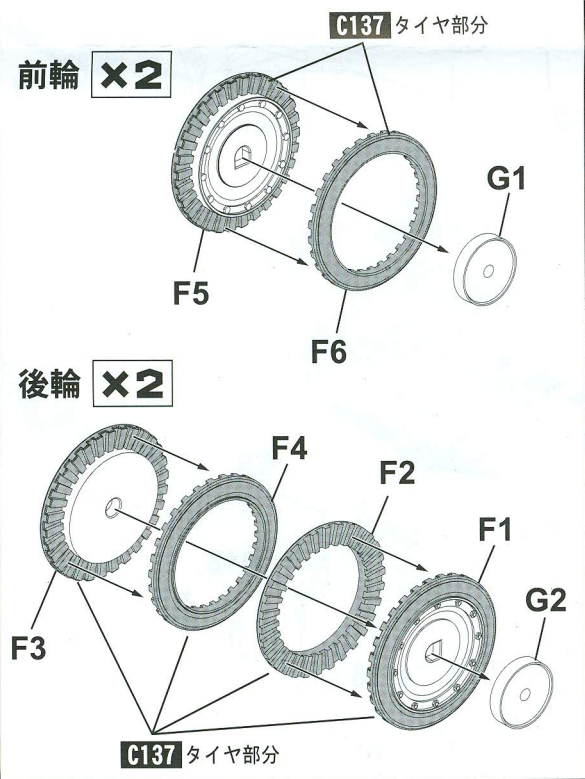

# ■マーキング・塗装ガイド Paint & Markings

- ・ C:GSI Creos Mr.COLOR GSIクレオスマスターカラー
- ・ ●丸数字はデカールNo.です。
- ・ 図面とキットとは異なる部分があります。

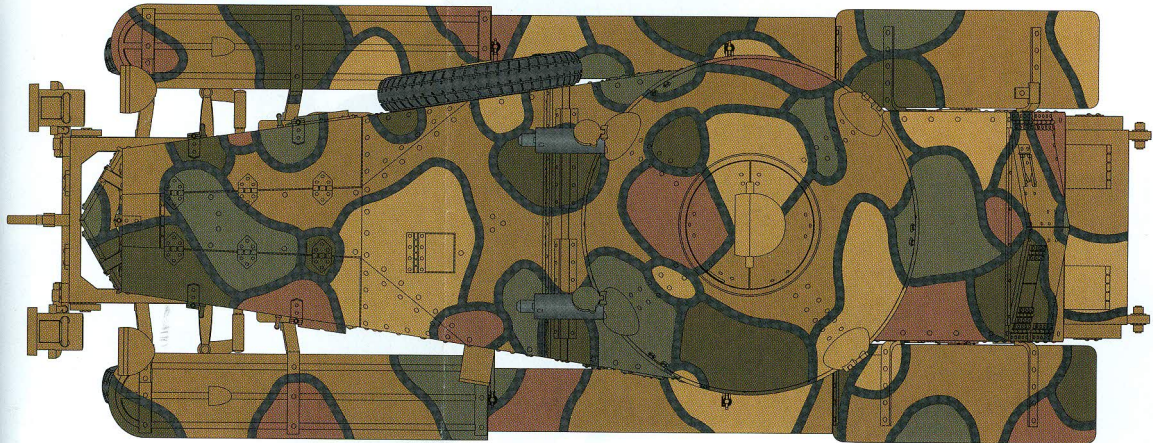
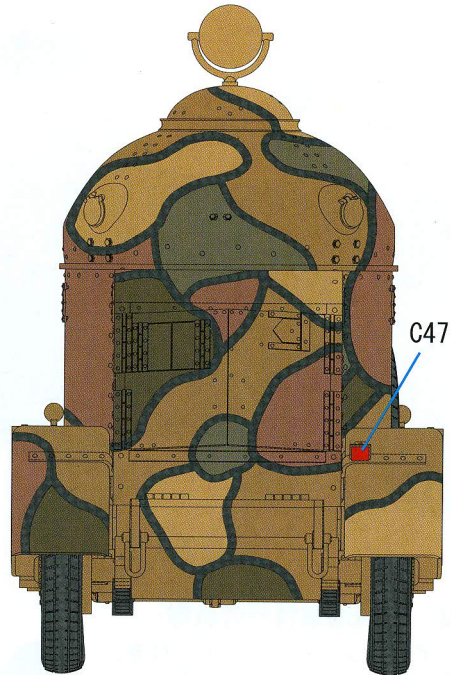
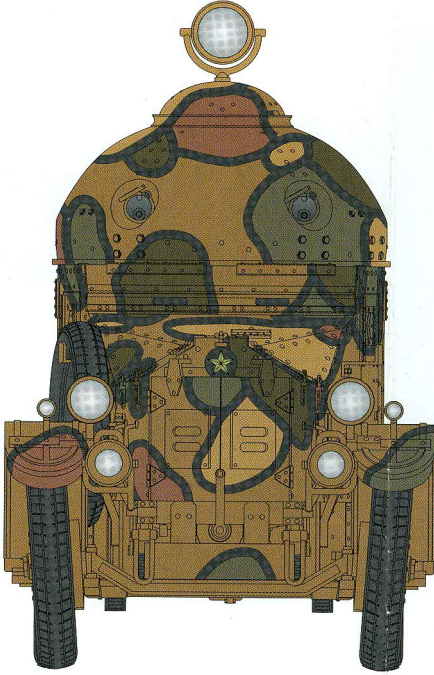

車体基本色 : C132 土草色

迷彩色 : C21 ミドルストーン

迷彩色 : C42+C43 マホガニー+ウッドブラウン (1:1)

迷彩色 : C320 濃松葉色

迷彩色 : C16 濃緑色

迷彩色 : C92 セミグロスブラック



SCALE  
1/35

# ヴィッカーズ・クロスレイ M25 装甲車

## 日本陸軍 / 海軍陸戦隊仕様

Imperial Japanese Army / Imperial Japanese Navy Land Forces

Vickers Crossley Armored Car Model 25

### 1 満州事変 日本陸軍 毘式装甲自動車

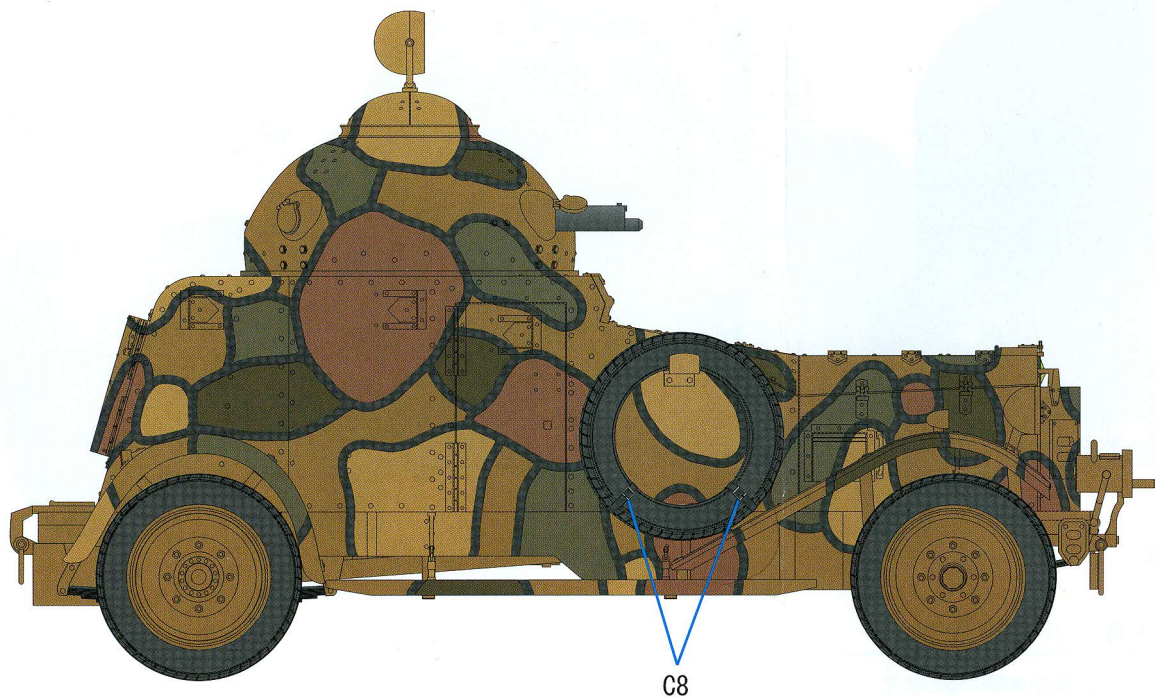
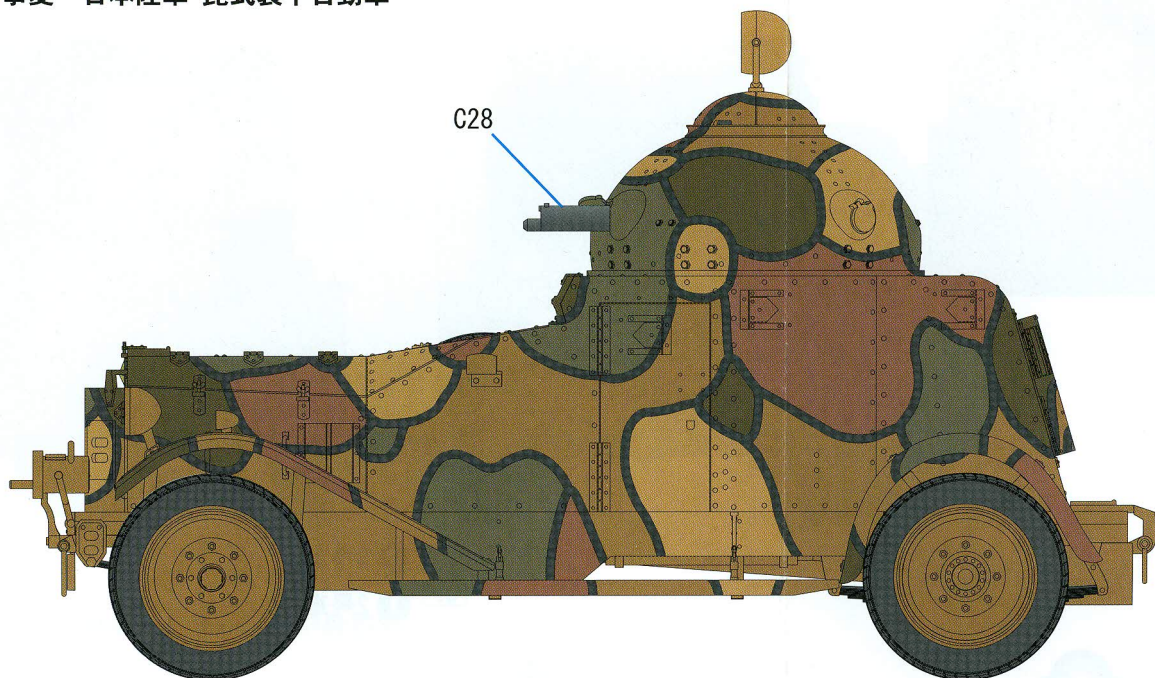



車体基本色：C132 土草色

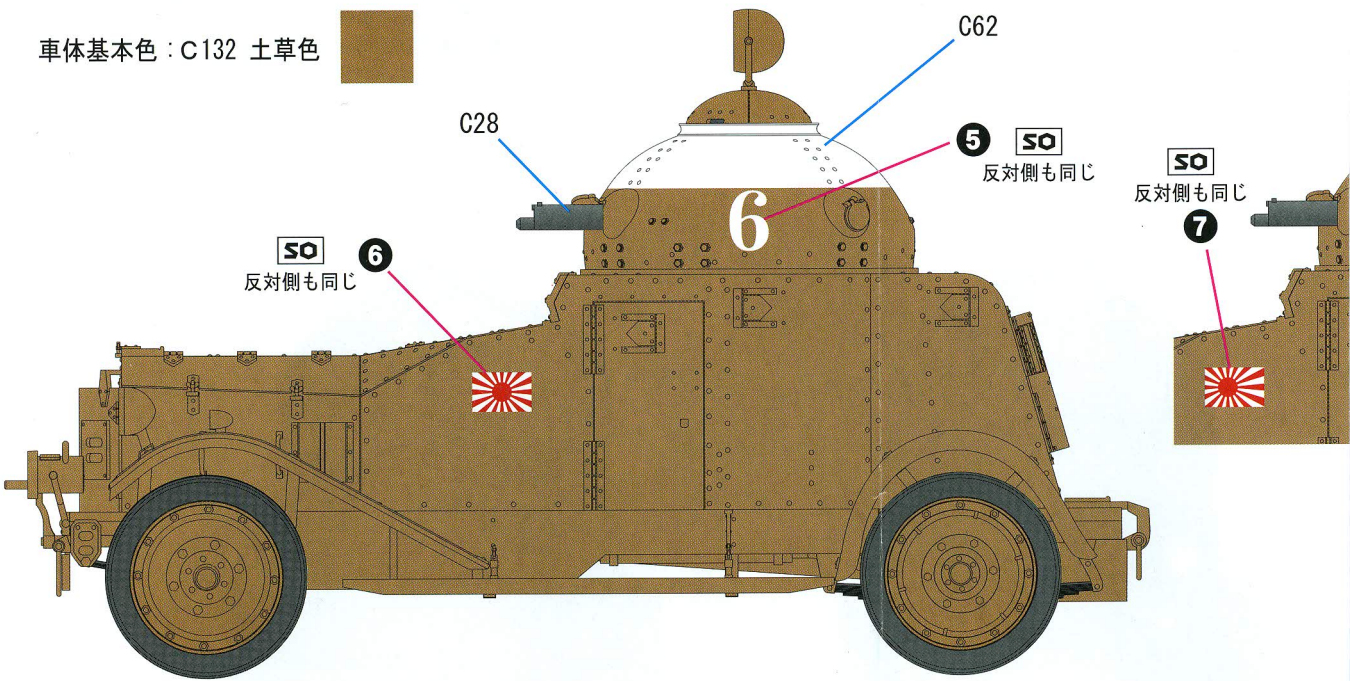

3 第1次上海事変 上海海軍特別陸戦隊

輸入直後は英文字のナンバープレートが付き、  
車体はグレーで塗装されていたようです。

車体基本色：C32 軍艦色(推定)

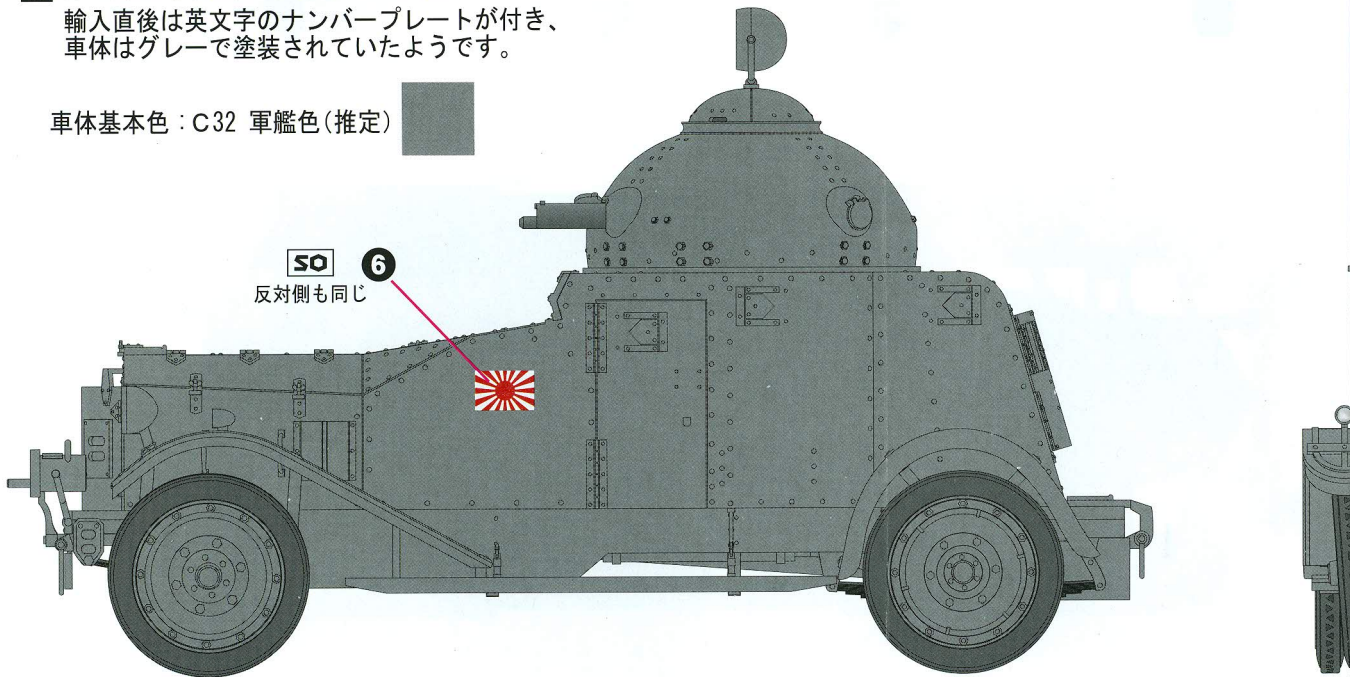

■ 使用カラー

c: GSIクレオス Mr. カラー GSI CREOS Mr. COLOR

C8	シルバー	SILVER	C47	クリアーレッド	CLEAR RED
C10	銅	COPPER	C61	焼鉄色	BURNT IRON
C16	濃緑色	IJN GREEN	C92	セミグロスブラック	SEMI GLOSS BLACK
C21	ミドルストーン	MIDDLE STONE	C132	土草色	EARTH GREEN
C28	黒鉄色	STEEL	C137	タイヤブラック	TIRE BLACK
C32	軍艦色(2)	DARK GRAY(2)	C320	濃松葉色	DARK GREEN
C42	マホガニー	MAHOGANY	C338	ライトグレー	LIGHT GRAY FS36495
C43	ウッドブラウン	WOOD BROWN			

■ デカール (水転写式)

1. 貼るデカールを台紙ごと切り取り
2. デカールが動くのを確認してから位置に置いてください。
3. 筆や指先に水をつけ、デカールを
4. 布や綿棒などでデカールを押さえ

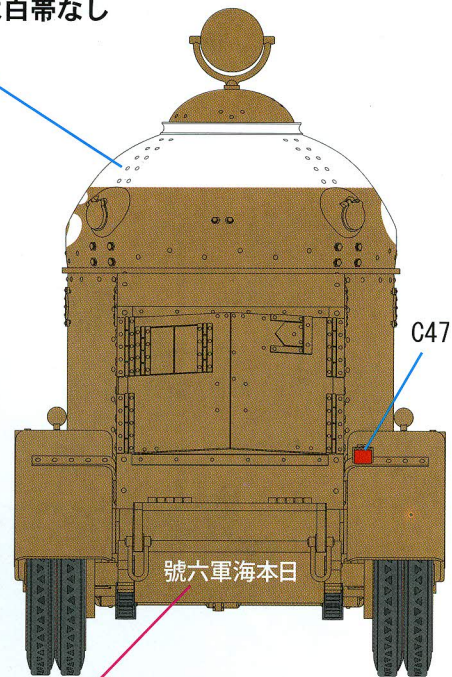
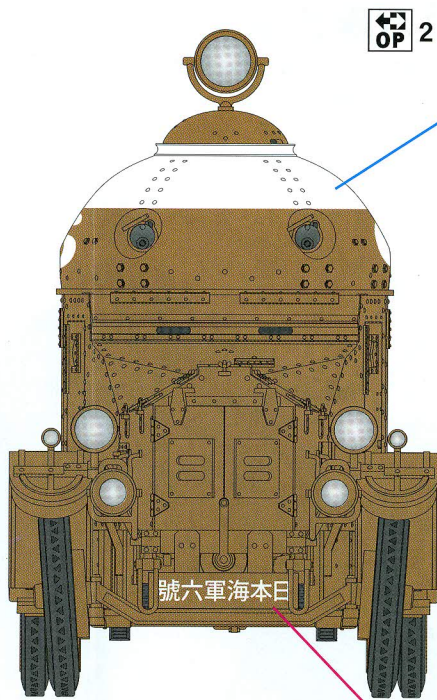
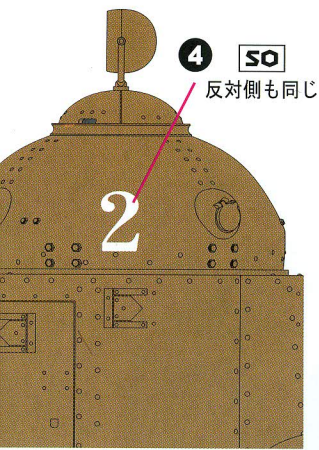

OP  
2 6号車  
1 2号車

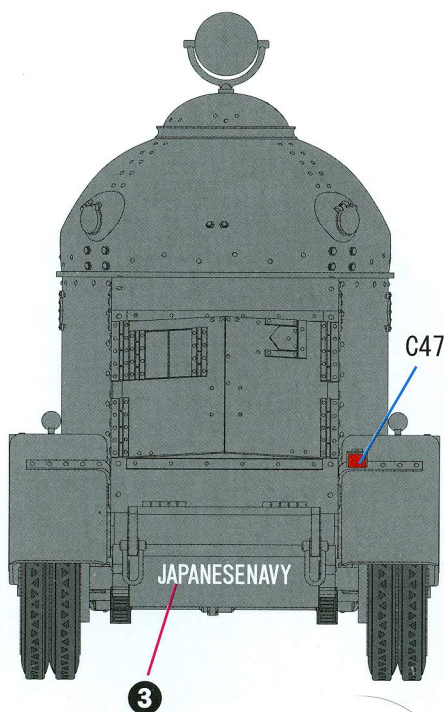
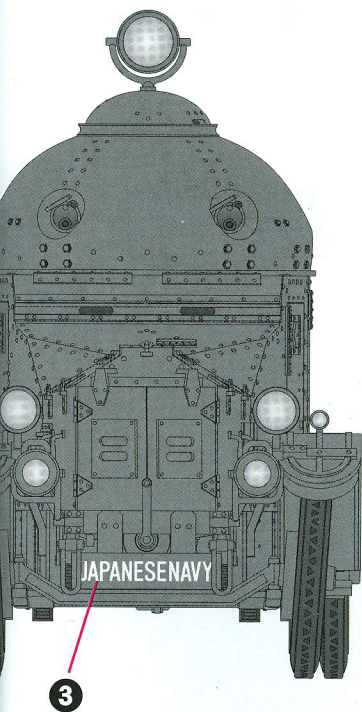

### の貼り方

1枚ずつ水まは、ぬるま湯に浸します。

貼るところにデカールを静かにスライドし、貼りたい

らしながら貼りたい位置にずらしてください。

水分をとってください。

- 丸数字はデカールNo.です。
- 図面とキットとは異なる部分があります。