

(A)

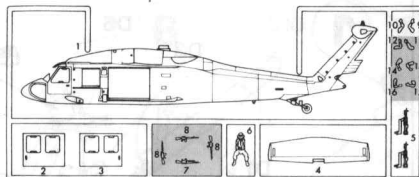

(B)

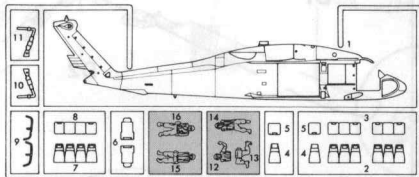

(C)

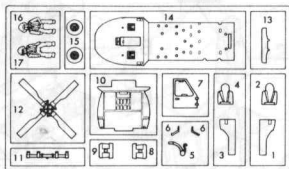

1/72スケール エアクラフト イン
アクション シリーズの豊富なウエ
ポンや各種支援車両、人形を使っ
て武装のバリエーションやディオ
ラマをお楽しみください。

It is suggested that you combine
this model with abundant
weapons, support vehicles and
figures available from "1/72
Aircraft In Action Series" to
make realistic dioramas.

Wir empfehlen, dieses Modell mit
umfassender Bewaffnung, Service-
Fahrzeugen und Figuren auszustat-
ten. Hasegawa bietet dieses Zubeh-
ör mit seiner 1:72 "Aircraft in Acti-
on" Serie zum Dioramabau.

Nous vous conseillons de compl-
ter ce mod-
le par des arme-
ments, v-
hicules et perso-
nages de maintenance fournis dans
le kit "Avions en action 1/72e"
pour r-
aliser des dioramas.

Si suggerisce di combinare que-
sto modello con armamento abb-
ondante con veicoli e figure dispo-
nibili da "1/72 Aircraft In Acti-
on Series" per costruire diorama
realistici.

你可以把這份模型配合「1/72飛
機戰鬥系列」豐富多樣的武器裝備
、地勤支援車輛及地勤人員使用，
製作集成有逼真感覺的各種類戰
地模型組合。



UH-60A BLACK HAWK



SH-60B SEAHAWK

AIRCRAFT IN ACTION SERIES



HH-60D NIGHT HAWK

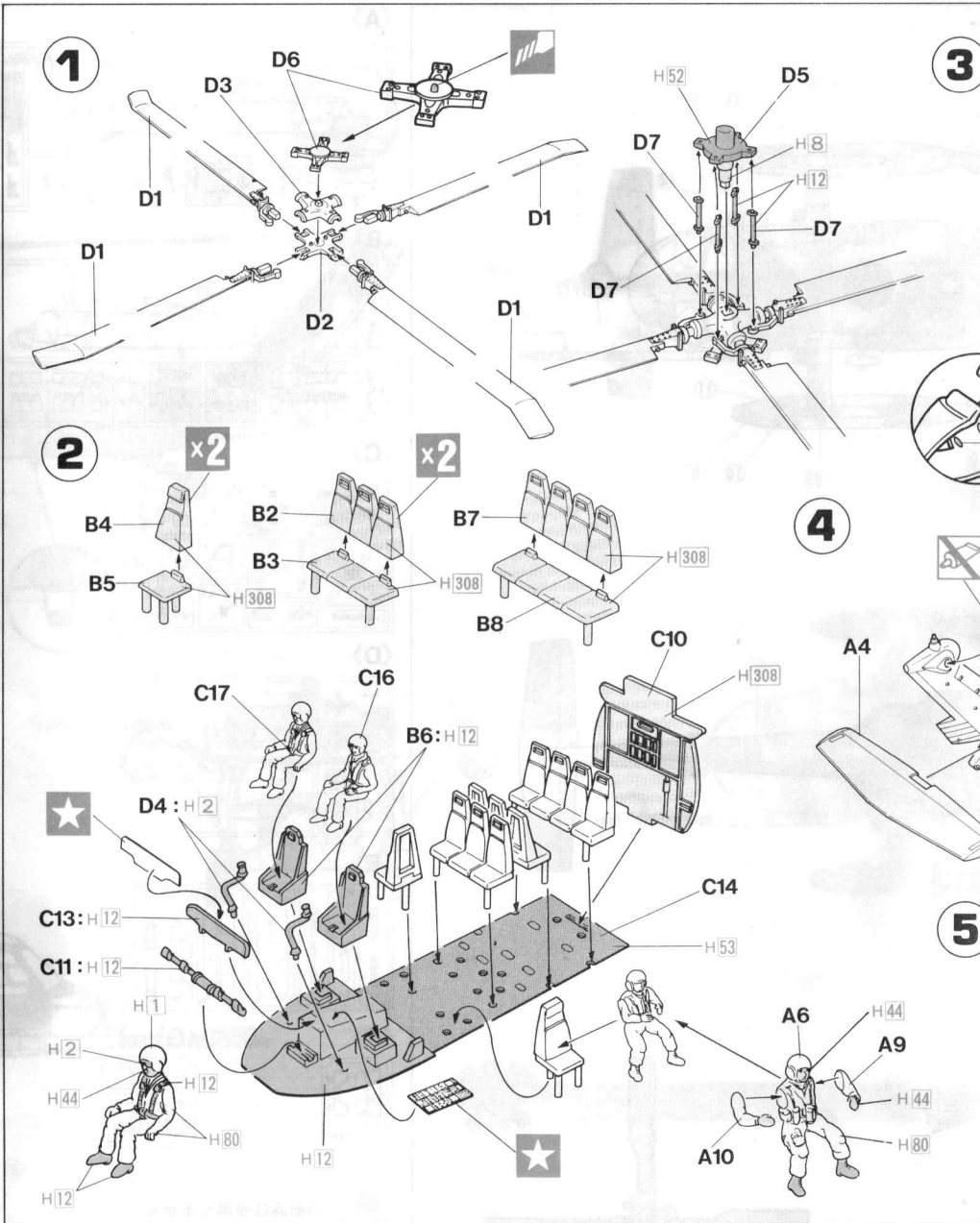
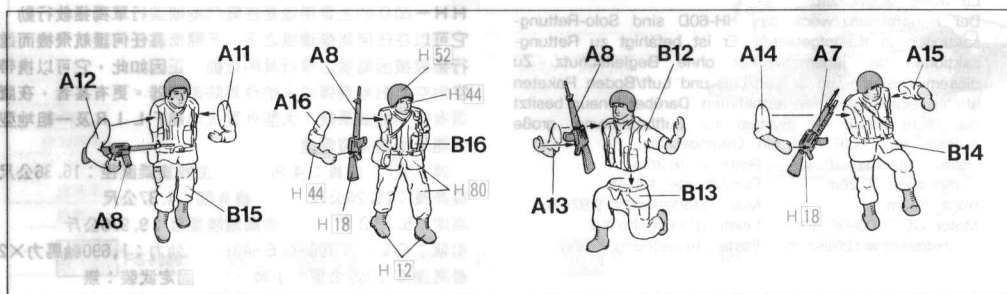

1 接着してください。
CEMENT TOGETHER
ZUSAMMENKLEBEN
COLLER ENSEMBLE
INCOLLARE INSIEME
用膠黏合在一起

2 接着しないでください。
DO NOT CEMENT
NICHT KLEBEN
NE PAS COLLER
NON INCOLLARE
不黏貼

3 切り取ってください。
REMOVE
ENTFERNEN
RETRIER
SEPARARE
剥ぎ

4 穴をゆめてください。
FILL HOLE
SCHLIESSEN
BOUCHER LE TROU
FORO PIENO
把孔填平

5 穴をゆめてください。
OPTIONAL
NACH BELIEBEN
FACULTATIF
FACOLTATIVO
可任意選擇

6 2組つってください。
2 SETS NEEDED
WIRD DOBELT BENÖTIGT
DEUX SETS NECESSAIRES
NECESSAIRE 2 SERIE
同様の制作二組

7 オモリを入れてください。
INSERT BALLAST
BALLAST ZUGEBEN
A LESTER
AGGIUNGERE ZAVORRA
加入壓重物

8 塗料指定のH11はガンゼ産業・水性ホビーカラー、
■はMr.カラーの番号です。このキットには接着剤
は入っていないので別にお求めください。

9 H11 in painting indication is the number of
Gunze Sangyo Aqueous Hobby Color, while ■ is
that of Mr. Color. Glue is not included in this kit.

10 H11 bei Bemalungshinweisen ist die Nummer der
Aqueous-Hobby-Color von Gunze Sangyo, während ■
den Ton der Farberie Mr. Color anzeigt. Im Bausatz
ist kein Klebstoff enthalten.

11 Sur le guide de peinture, H11 correspond au numero
de couleur GUNZE SANGYO AQUEOUS HOBBY
COLOR, alors que ■ correspond à Mr. COLOR. La
colle n'est pas fournie dans ce kit.

12 H11 nella indicazione della pittura è il numero della
Gunze Sangyo del colore ad acqua per Hobby, mentre
■ è quello di Mr. Color. La colla non è inclusa nella
scatola di montaggio.

13 塗料指定のH11は代表都是出品水性模型塗油の
編號，而■則代表都是出品樹脂模型塗油的編
號，這份零件並沒有包括膠水。

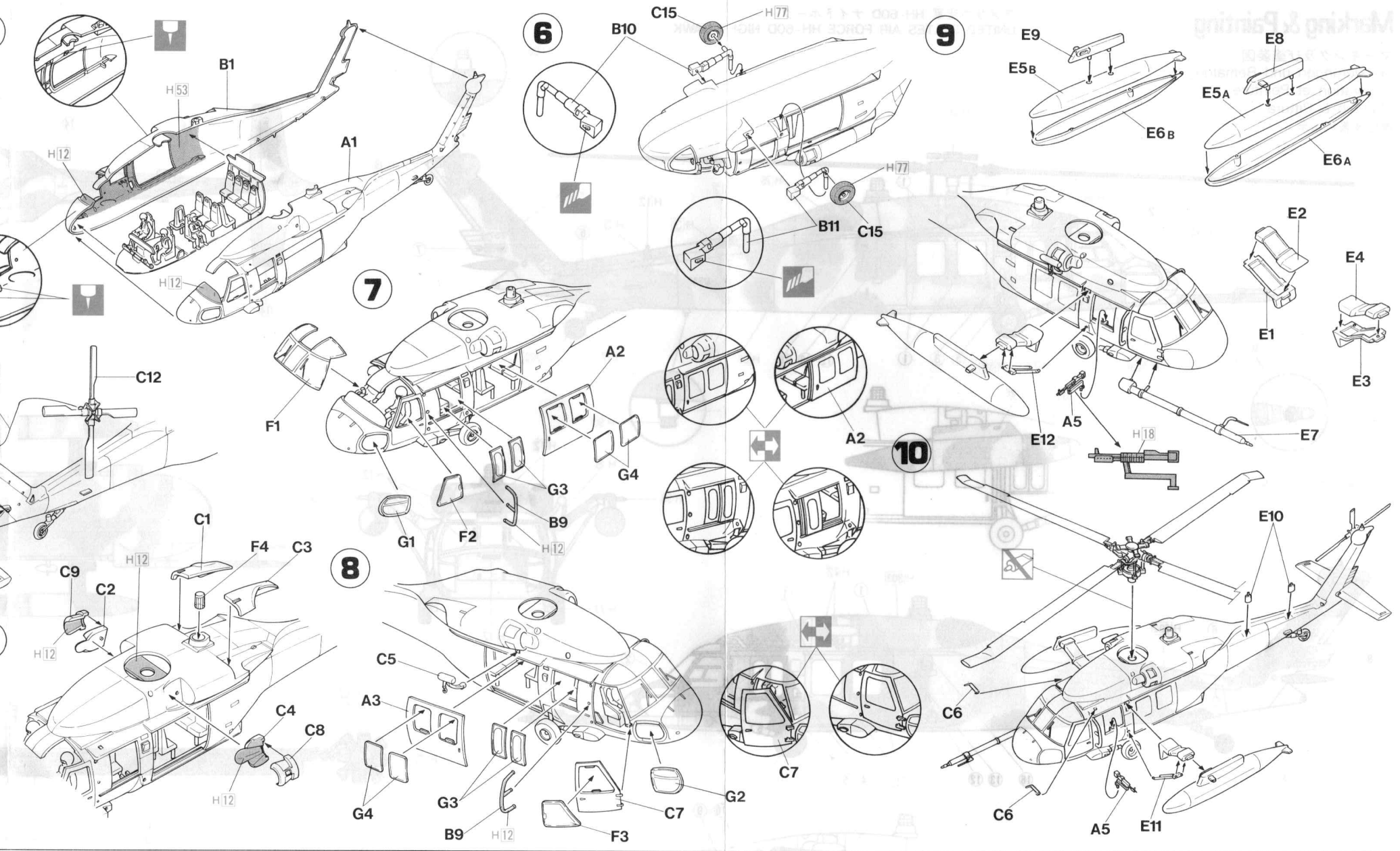

H 1	1	ホワイト	WHITE	WEISS	BLANC	BIANCO	白色
H 2	2	ブラック	BLACK	SCHWARZ	NOIR	NERO	黒色
H 3	3	レッド	RED	ROT	ROUGE	ROSSO	紅色
H 4	4	イエロー	YELLOW	GELB	JAUNE	GIALLO	黄色
H 8	8	シルバー	SILVER	SILBER	ARGENT	ARGENTO	銀色
H 12	33	つや消しブラック	FLAT BLACK	MATTSCHWARZ	NOIR MAT	NERO OPACO	啞黒色
H 18	20	黒鉄色	STEEL	STAHL	ACIER	ACCIAIO	鋼鉄色
H 44	51	はだ色	FLESH	FLEISCHFARBE	CHAIR	COLOR CARNE	肌肉色
H 52	12	オリーブドラブ	OLIVE DRAB	OLIVE DRAB	OLIVE DRAB	OLIVA CHIARO	橄欖褐色
H 53	16	ニュートラルグレー	NEUTRAL GRAY	NEUTRAL GRAY	NEUTRAL GRAY	GRIGIO NEUTRO	中灰色

H 76	31	焼鉄色	BURNT IRON	GEBR, EISEN	FER BRULÉ	METALLO BRUNITO	燒鐵色
H 77		タイヤブラック	TIRE BLACK	REIFENSCHWARZ	NOIR DE PNEU	NERO DI PNEUMATICO	胎黒色
H 80	54	カーキグリーン	KHAKI GREEN	KHAKIGRÜN	VERT KHAKI	VERT KHAKI	砂礫緑色
H 90	47	クリアーレッド	CLEAR RED	ROT, REIN	ROUGE CLAIR	ROSSO CHIARO	透明紅色
H 93	50	クリアーブルー	CLEAR BLUE	BLAU, REIN	BLEU CLAIR	BLU CHIARO	透明藍色
H 301	801	グレー FS 36081	DARK GRAY	DUNKEL GRAU	GRIS FONCE	GRIGIO SCURO	深灰色
H 302	802	グリーン FS 34092	DARK GREEN	DUNKEL GRÜN	VERT FONCE	VERT SCURO	深緑色
H 303	803	グリーン FS 34102	GREEN	GRÜN	VERT	VERT	緑色
H 308	808	グレー FS 36375	LIGHT GRAY	HELLGRAU	GRIS CLAIR	GRIGIO CHIARO	浅灰色

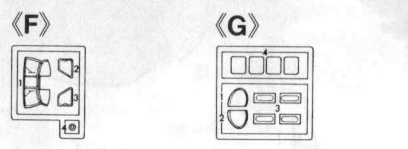
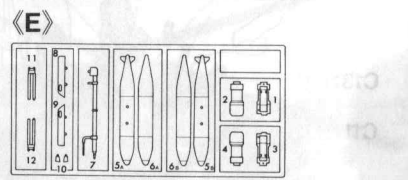
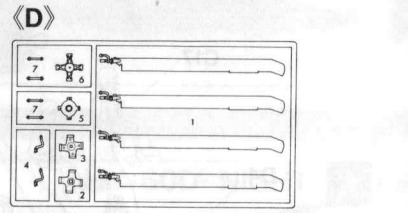
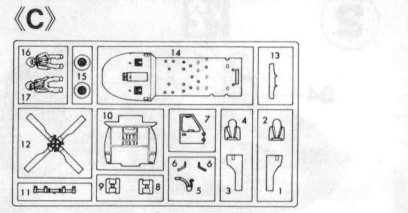
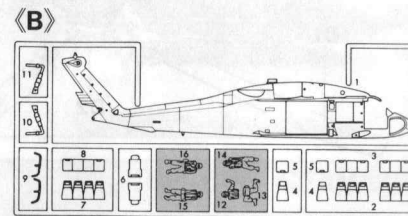
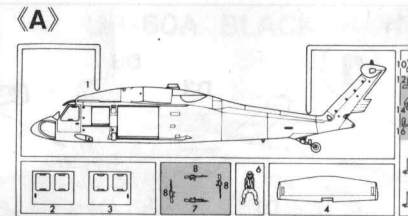
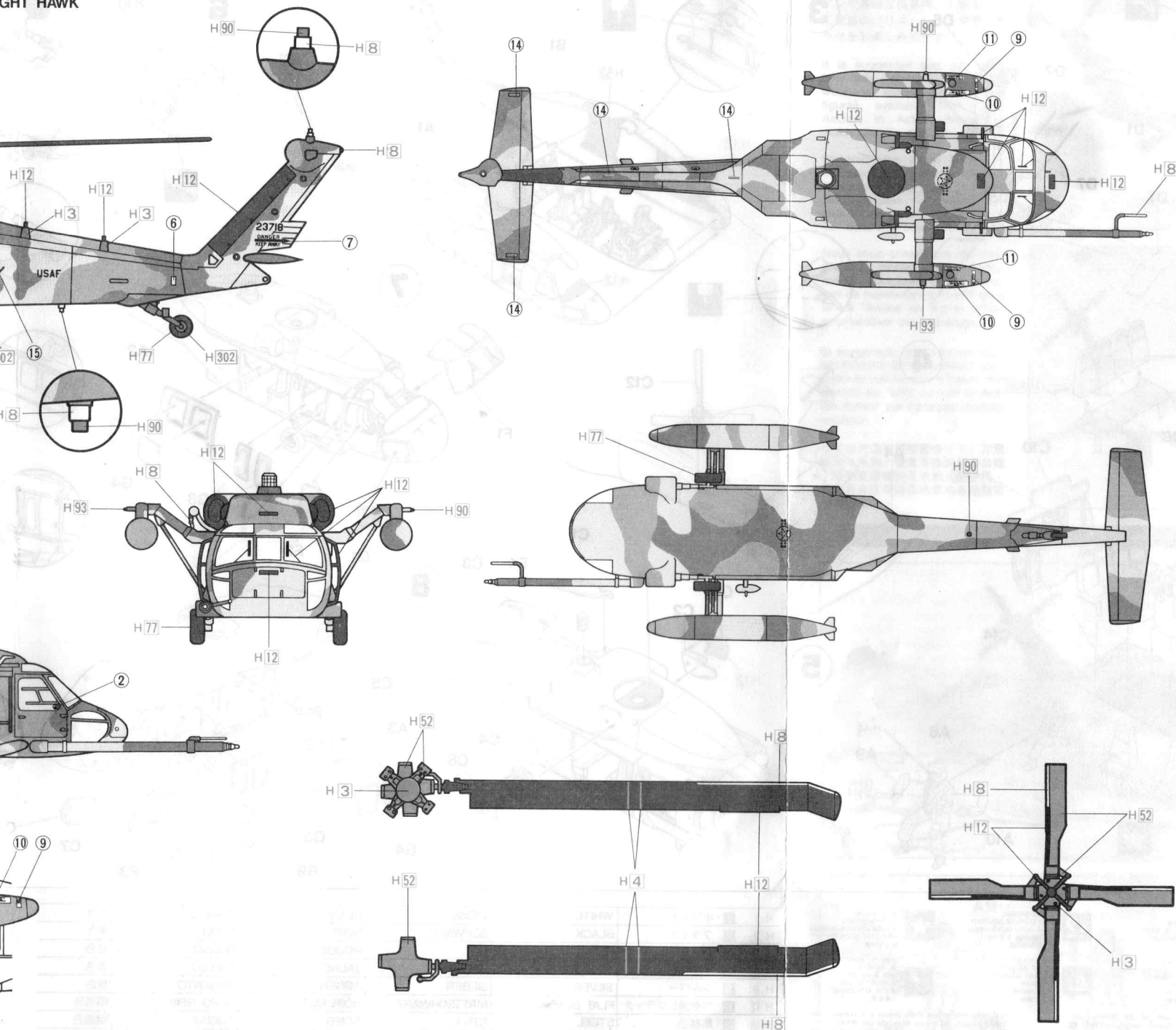

■ の部品は使用しません。
 Parts not for use.
 Teile werden nicht verwendet.
 Pièces à ne pas utiliser.
 Parti non per uso.
 不需要使用的部件。

■ 部品及びデカールを紛失したり、破損した場合は
 実費でおわけします。料金及び送料については、
 当社サービス係までお問い合わせください。
 榎長谷川製作所 静岡県焼津市八幡1193-2 〒425
 TEL 0546-28-8241