



NO. 12 BMW M635CSi

1/24 scale
エンスージアストモデル

★くみだてる前にお読みください。

- くみだてる前に一度説明書をよくよんでください。
- せつちやくする前に部品のかりくみをして下さい。
- とそうをする場合は安全なケンゼ産業水性ホビーカーを
使いましょう。

- デカールは、はさみでできとり水に10秒くらいつけてからひきだして4面図をさんこうにはってください。
- 製作前に部品をよく調べてください。
- 万一不良品がありましたら当社迄御連絡ください。
- H□番号はケンゼ産業水性ホビーカーの色番号です。

家庭用品品質表示法による換算製品品質表示
取扱上の注意

1. 幼児の手の届かないところに保存し、いたずらしない様注意して下さい。
 2. 火気に注意し、換気をよくして下さい。
 3. 故意に毀壞しないよう注意して下さい。
- 表示者 S Z3000 S Z3006 S Z5013

部品を取出した空袋は、幼児が破ったりしない様に破りずして下さい。

★Read the following well before constructing.

- Read the instruction well before constructing the Kit.
- If you find the wrong parts on your way to constructing please contact us soon.

- Cut the Decale with scissors and dip it into the water about ten seconds and apply the Decal referring to the four-view drawing.
- Test-fit all the parts before gluing.

BMW M635CSiはBMWの中で最も美しいボディを持ち、最も強力なエンジンを搭載した車です。M635CSiは1983年10月のフランクフルトショーでデビューをしました。外観的には従来の635CSiとほとんど変わらずフロントグリルとトランクリッドのMのエンブレム、ミシュランTRX240/45VR415のタイヤをカバーする為に付けられた控え目なオーバーフェンダーがわずかな識別点です。BMW6シリーズのボディは1976年630CSiに初まり以後633CSi、635CSi、M635CSiと進んでいきます。イタリアンエキゾチックカーのような派手さはないもののそのクーペラインの美しさは「世界で最も美しいクーペ」と呼ばれるに相応しい車です。

BMW M635CSiに搭載されているM88型3453cc直列6気筒DOHC 24バルブエンジンは1978年パリサロンでデビューしたミッドシップカーBMW M1に搭載されたエンジンと同じ物で、277PSから286PSに性能アップされ、なおかつ扱い易い仕上げになっています。高い馬力、太いトルク、スムーズな吹き上がりは高い操縦性とマッチしてオーバー250km/hの世界を作り出し、その高性能、安定性は多くのモータージャーナリストから絶賛されています。

SPECIFICATIONS (BMW M635CSi)

全長 (Lenght)	4,755mm	エンジン型式 (Engine Type)	M88 直列6気筒 DOHC 24バルブ
全幅 (Width)	1,725mm	総排気量 (Capacity)	3,453cc
全高 (Height)	1,354mm	燃料供給 (Carburetor)	ポッシュモトロニックシステム
ホイールベース (Wheel base)	2,625mm	最高出力 (Max Power)	286ps/6,500r.p.m.
タイヤ (Tyre)	ミシュラン TRX240/45VR415(F,R)	最大トルク (Max Torque)	34.7kgm/4,500r.p.m.

部品等を紛失したり破損した場合は実費にておわけしますので、ハガキにその製品名と必要な部品を明記して当社アフターサービス係までお申し込み下さい。なお代金等の電話でのお問い合わせ時間は、日・祭日を除く朝8時から夕方5時迄です。

FUJIMI

フジミ模型株式会社 / 静岡県登呂4-21-1 〒422 ☎(0542)86-0346(代) FAX (0542)86-0349

FUJIMI Corporation / 21-1 TORO 4CHOME SHIZUOKA CITY JAPAN TELEX: 3962-144 FUJIMI J

1 エンジンの組み立て Engine Assembly

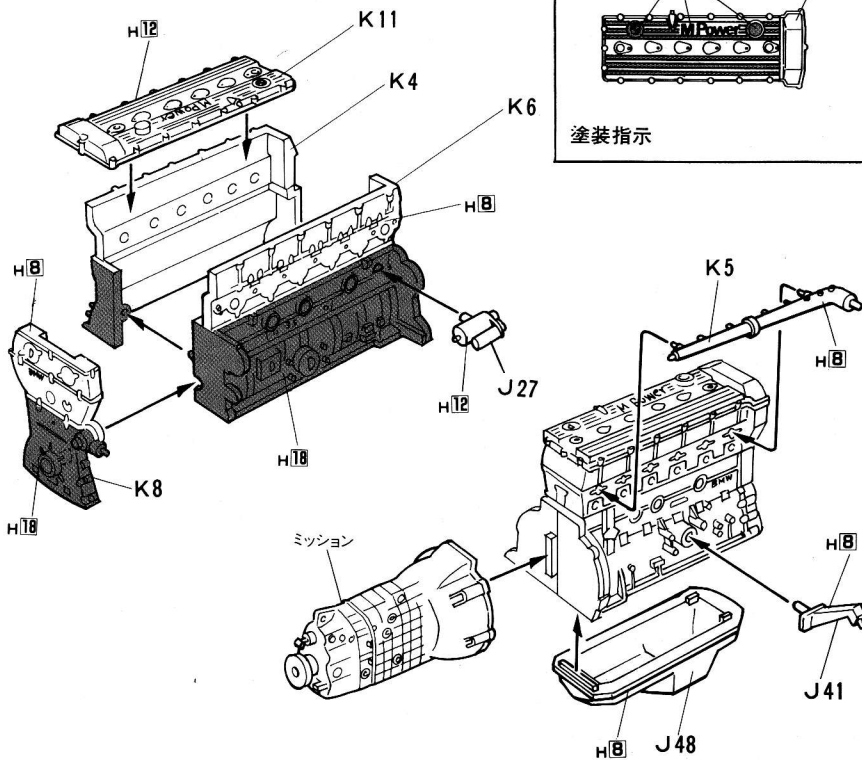

〈ミッションのくみたて〉 Mission Assembly

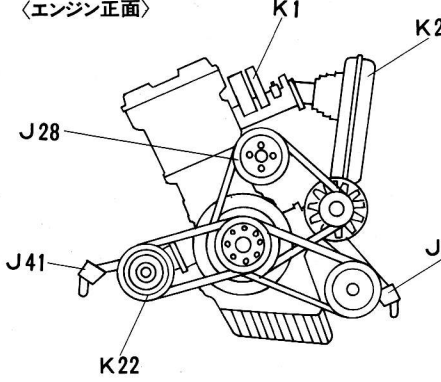
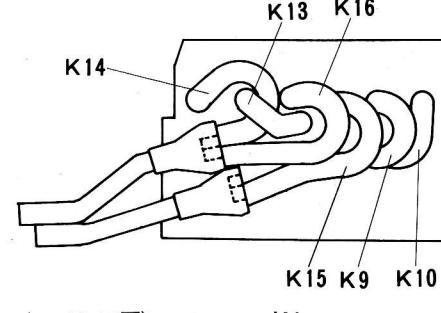
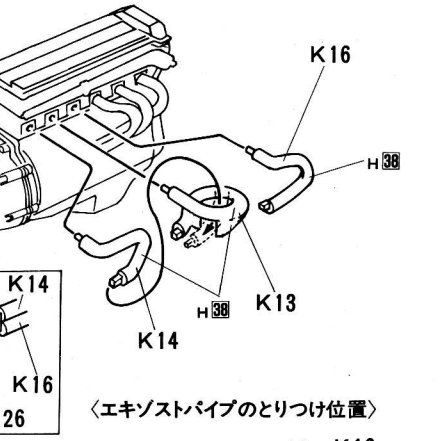
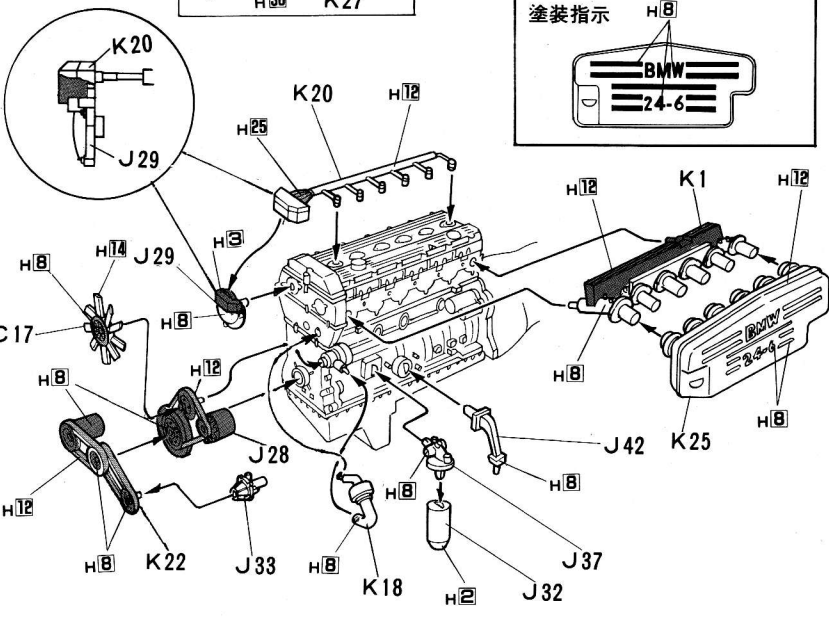
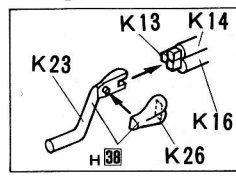
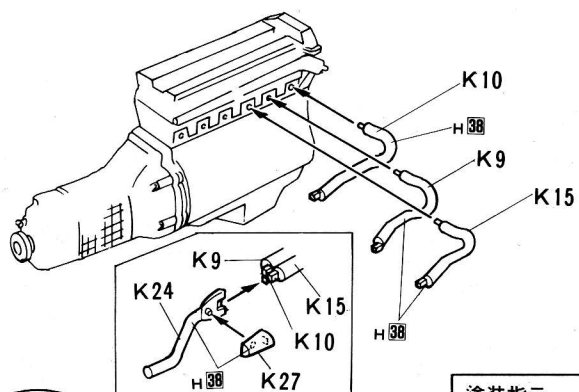
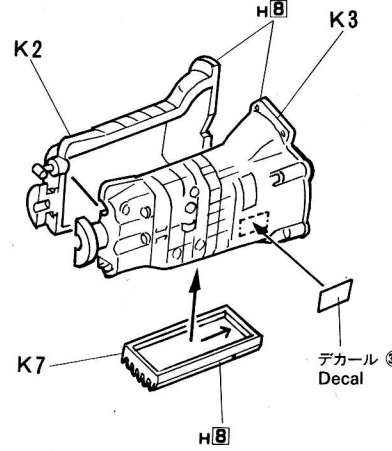

2 フロントストラットのとりつけ Fitting of Front Strut

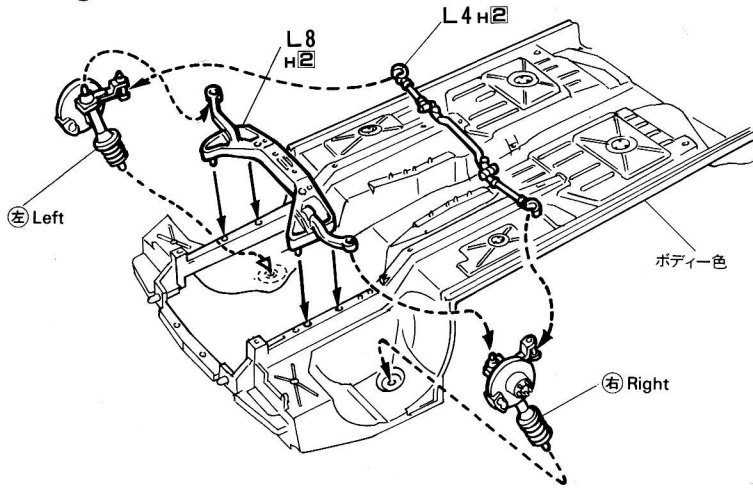

〈フロントストラットの組み立て〉 Front Strut Assembly

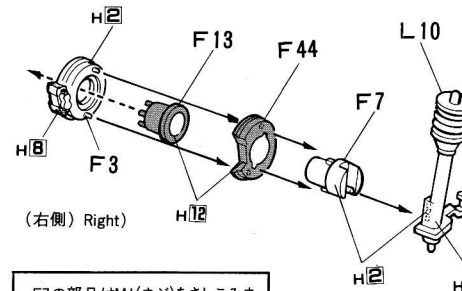

F7の部品はM1(ネジ)をさしこみネジを切っておきます。
(ネジを切ったらはずしておきます)

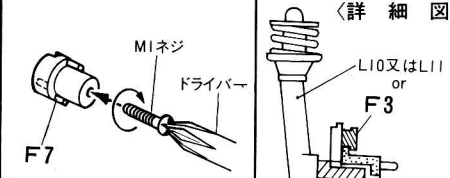

3 エンジンのとりつけ Fitting of Engine

〈エンジンをディスプレイする場合〉
When this Engine is Displayed

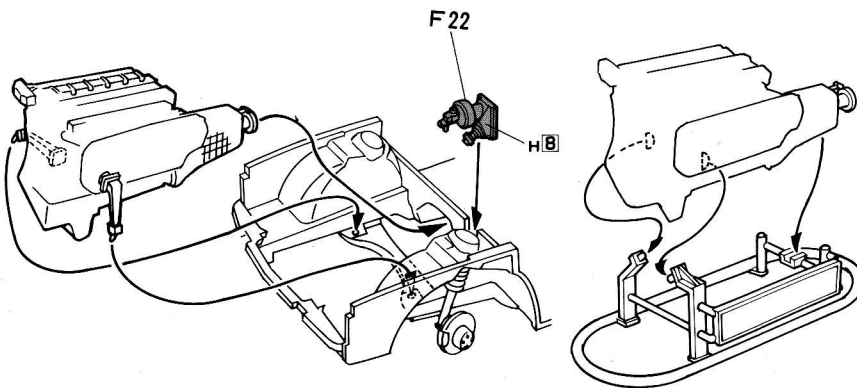

★スタンドの塗装はすきな色で塗って下さい。

〈ディスプレイスタンドの組み立て〉 Display stand Assembly

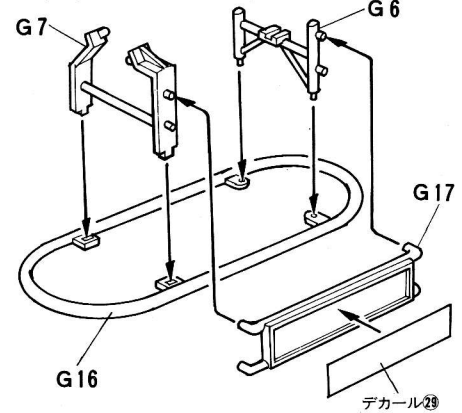
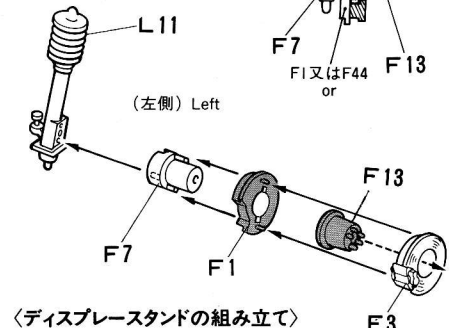

4 エンジンルームのとりつけ Fitting of Engine Room

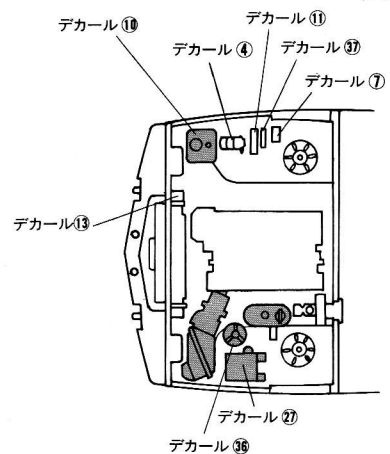
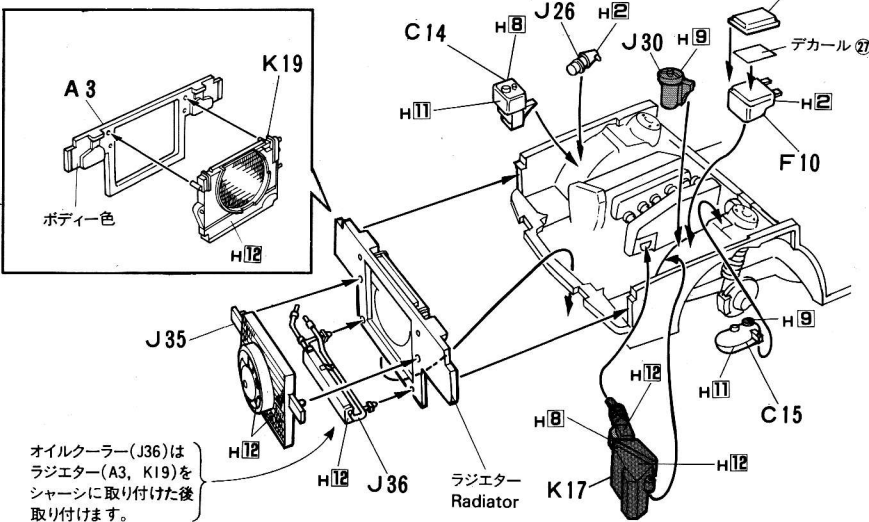

5 リアサスペンションのとりつけ Fitting of Rear Suspension

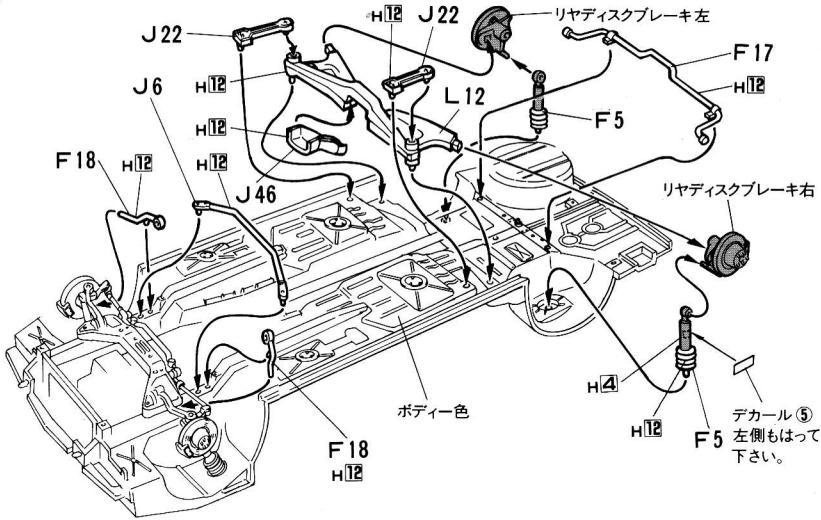

〈フロントサスペンションのとりつけ位置〉

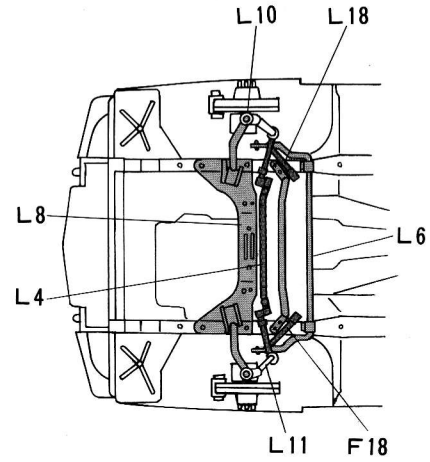

〈リアディスクブレーキの組み立て〉 Rear Disk Brake Assembly

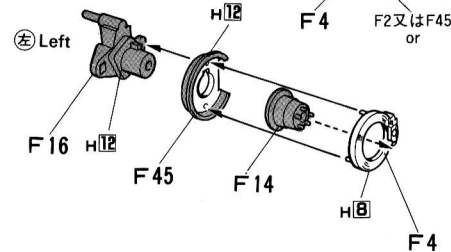
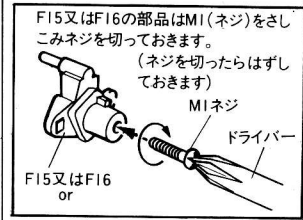
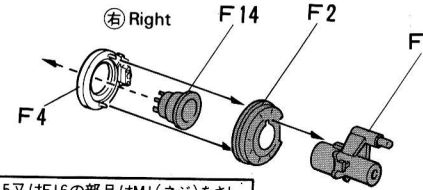

6 デフケースのとりつけ Fitting of Diff Case

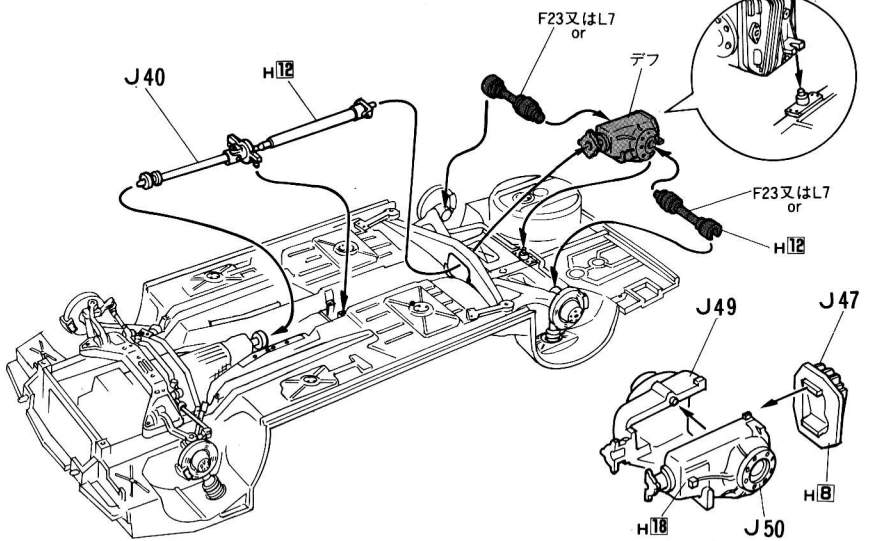

7 マフラーのとりつけ Fitting of Muffler

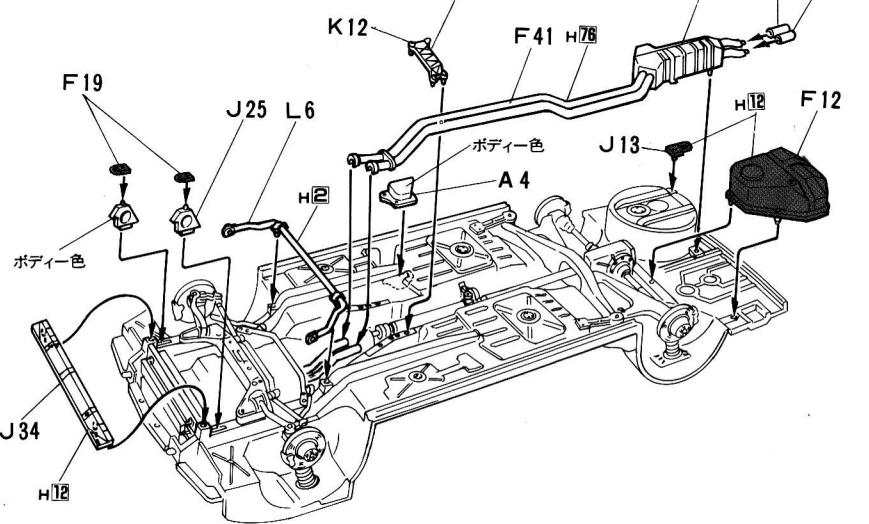

〈タイヤホイールのとりつけ〉 Fitting of Tyre and Wheel

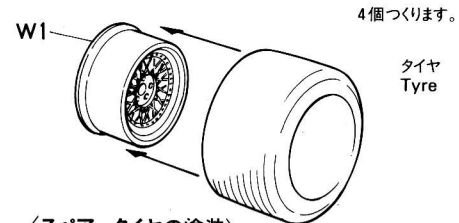

〈スペアタイヤの塗装〉 Spare Tyre Painting

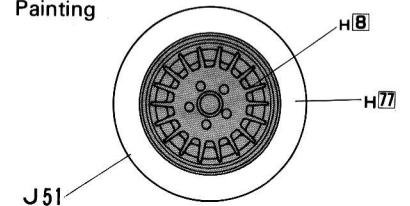

8 インパネの組み立て Instrument Panel Assembly

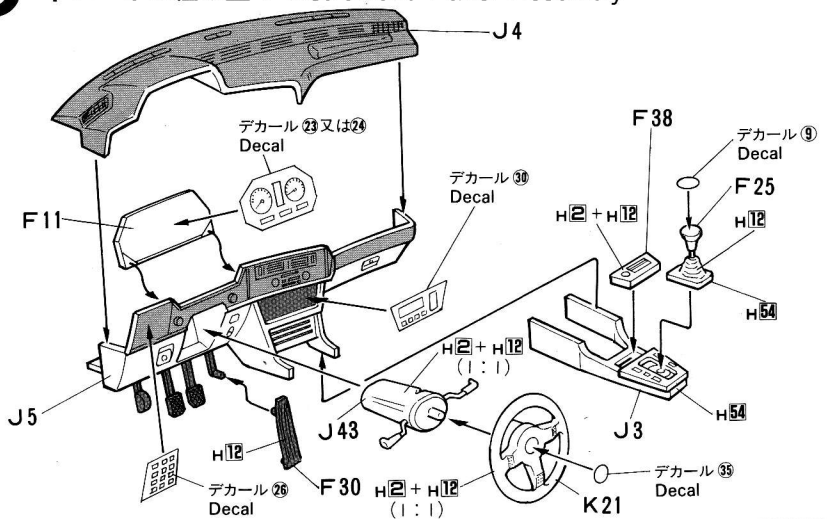

〈インパネの塗装〉 Instrument Panel Painting

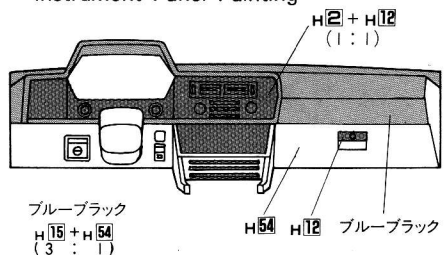

〈フロントシートの組み立て〉 Front Seats Assembly

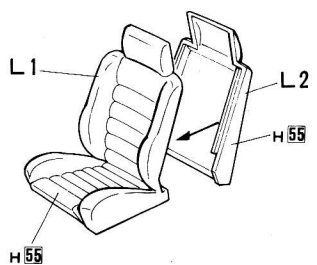

9 コックピットの組み立て Cockpit Assembly

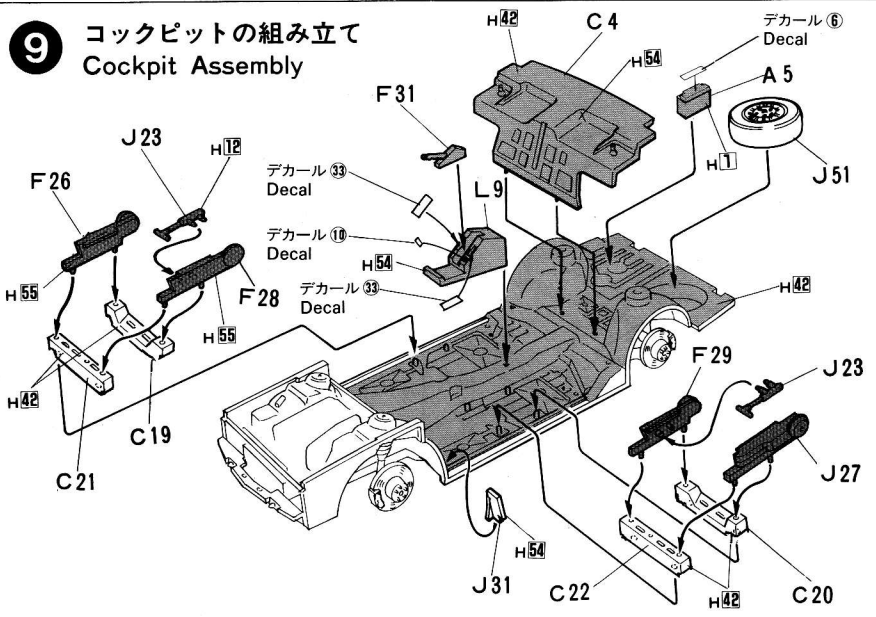

〈リヤシートの組み立て〉 Rear Seat Assembly

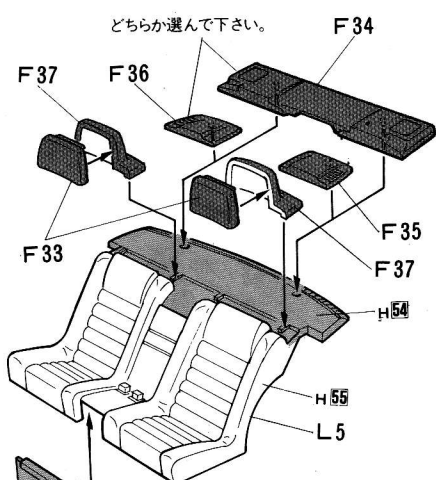

10 シート・インパネのとりつけ Fitting of Seats and Instrument Panel

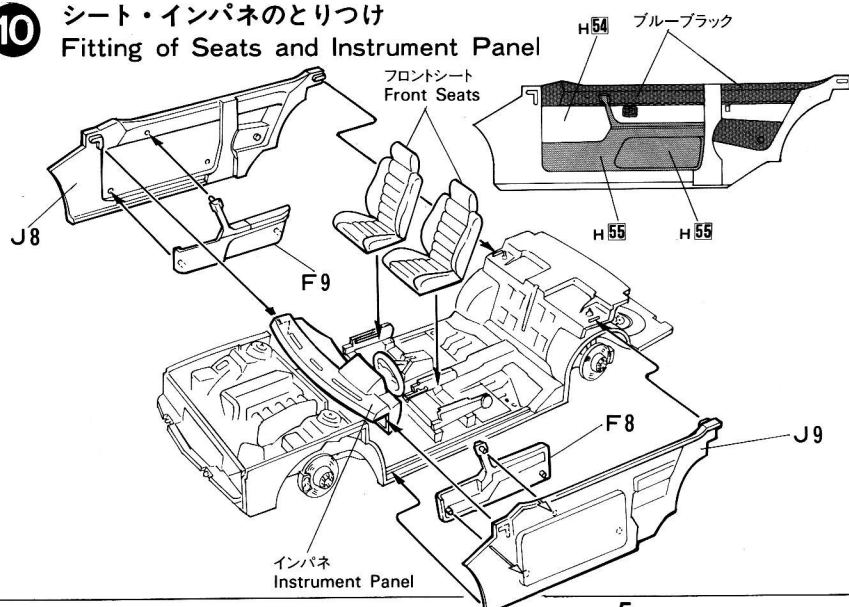

〈リヤシートのとりつけ〉 Fitting of Rear Seat

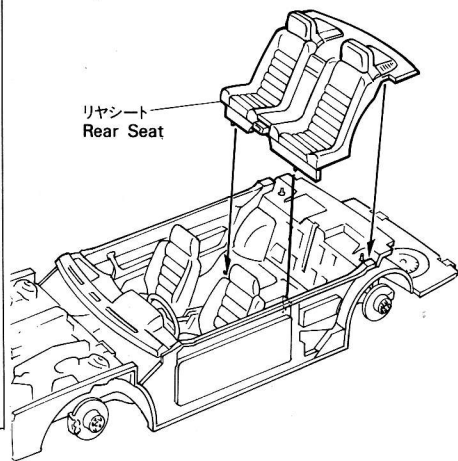

11 ウインドのとりつけ Fitting of Window

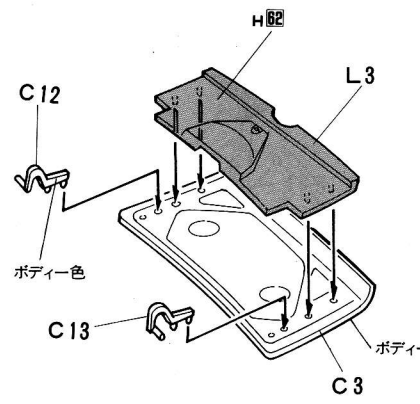
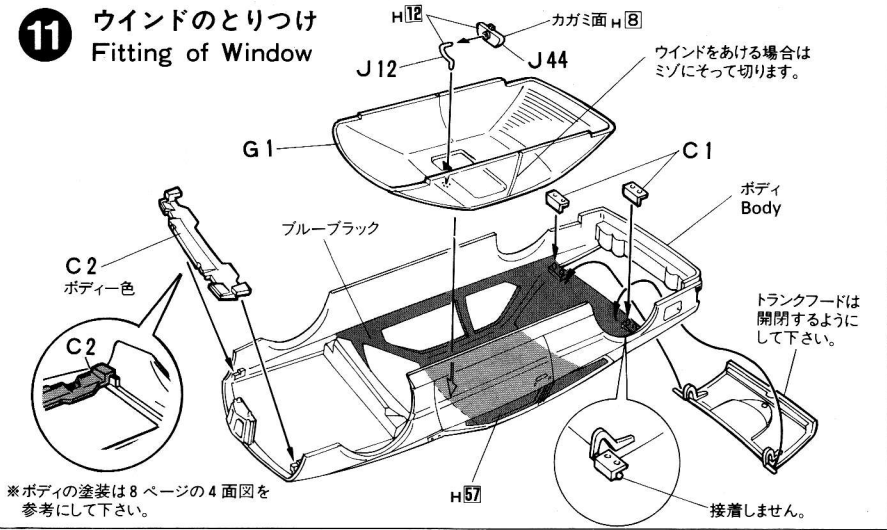

12 フロントボディの組み立て Front Body Assembly

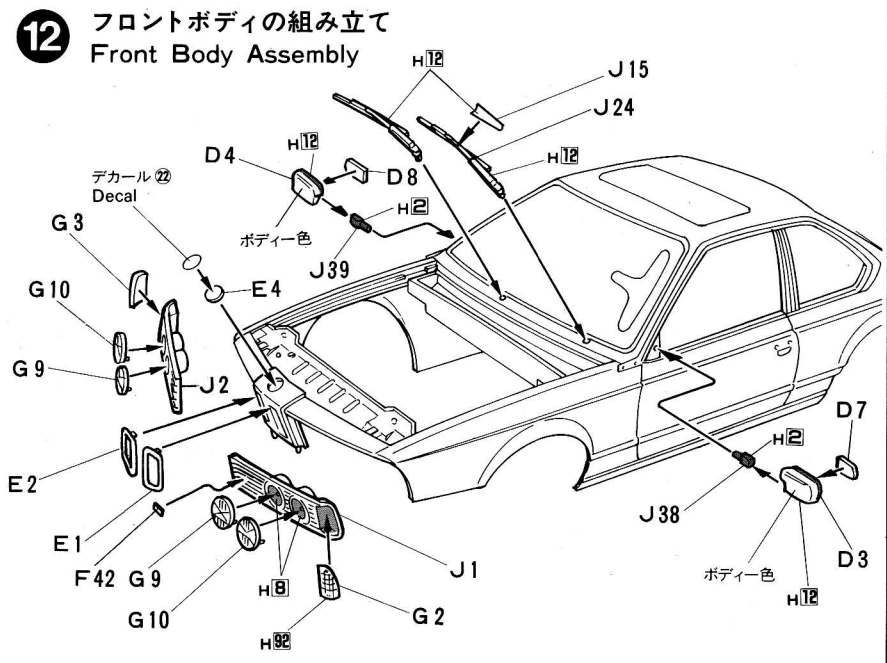

〈フロントスカートを組み立て〉 Front Skirt Assembly

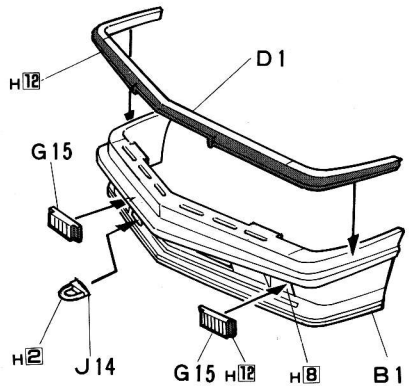

〈フロントグリルの塗装〉 Front Grille Painting

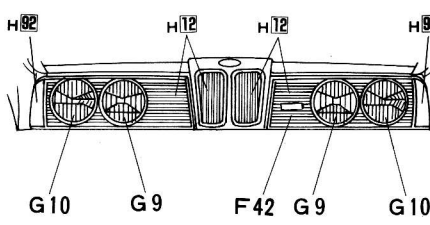

13 リヤボディの組み立て Rear Body Assembly

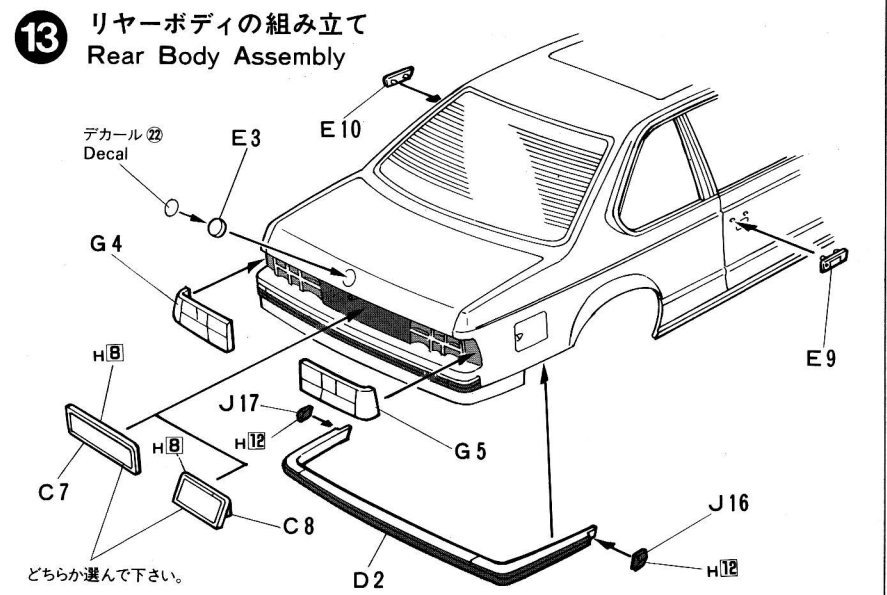

〈テールレンズの塗装〉 Tail Lens Painting

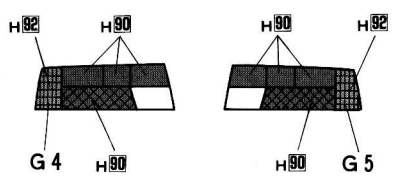

14

ボディとシャーシのとりつけ
Fitting of Body and Chassis

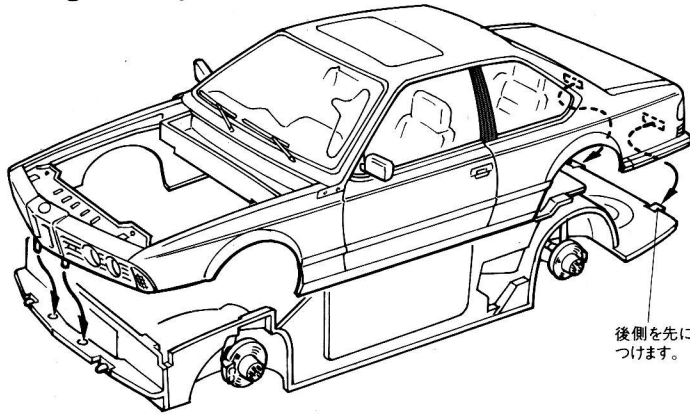

後側を先にとりつけます。

〈エンジンフードの組み立て〉
Engine Hood Assembly

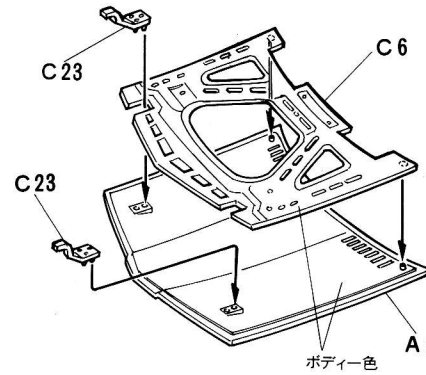

ボディ色

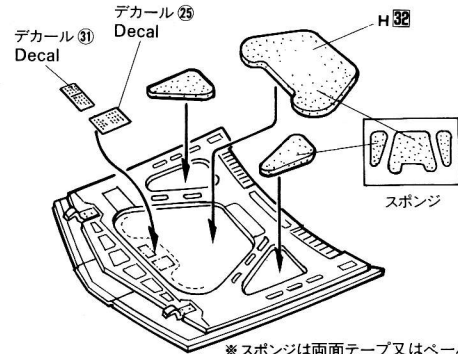

※スポンジは両面テープ又はペーパーボンドで貼って下さい。
(プラモデル用接着剤は使用しないで下さい。)

15

フロントスカートとタイヤのとりつけ
Fitting of Front Skirt and Tyre

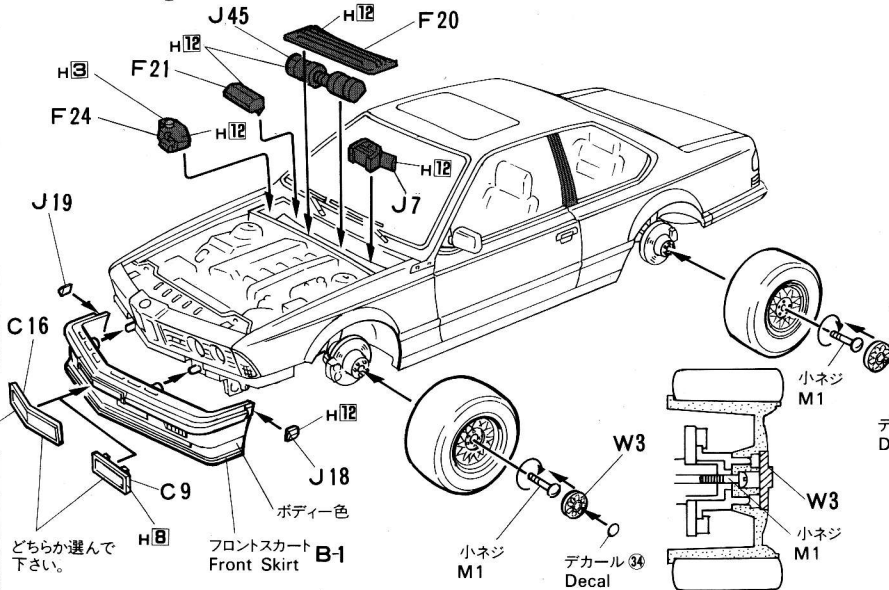

どちらか選んで下さい。

フロントスカート B-1

ボディ色

小ネジ M1

デカール 34 Decal

〈エンジンルームの取付位置〉

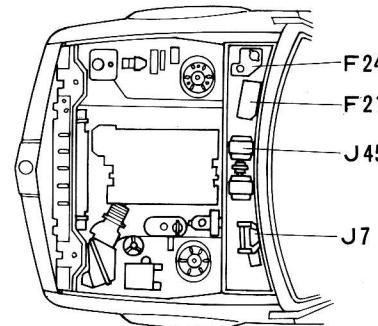

16

エンジンフードとMテクパーツのとりつけ
Fitting of Engine Hood and M Technic Parts

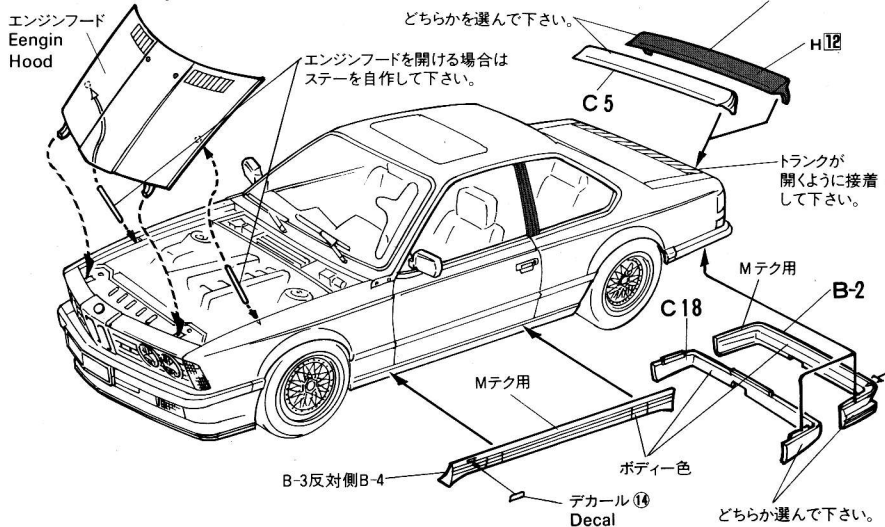

どちらかを選んで下さい。

エンジンフードを開ける場合はステーを自作して下さい。

トランクが開くように接着して下さい。

B-3反対側B-4

デカール 14 Decal

どちらか選んで下さい。

〈エンジンフードステーのつくり方〉

- ランナーを火であぶり両面に引いて下さい。

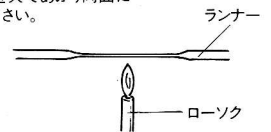

〈スタンドの組み立て〉
Stand Assembly

- ※スタンドの塗装はすきな色で塗って下さい。

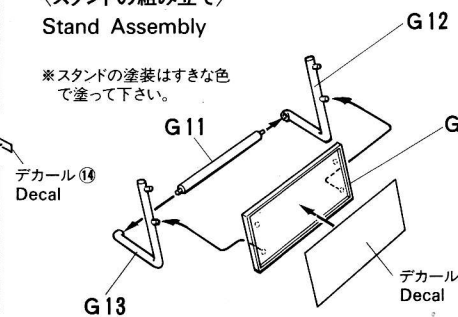

塗装とデカール

Painting & Decal

H2	黒: Black	H11	つや消し白: Frat White	H54	ネービーブルー: NAYVEY Blue
H3	赤: Red	H12	つや消し黒: Frat black	H62	明灰白色: Light grey
H4	黄: Yellow	H32	ダークグレー: Dark grey	H90	クリアレッド: Clear red
H8	銀: silver	H36	ダークグリーン: Dark green	H92	クリアオレンジ: Clear orange

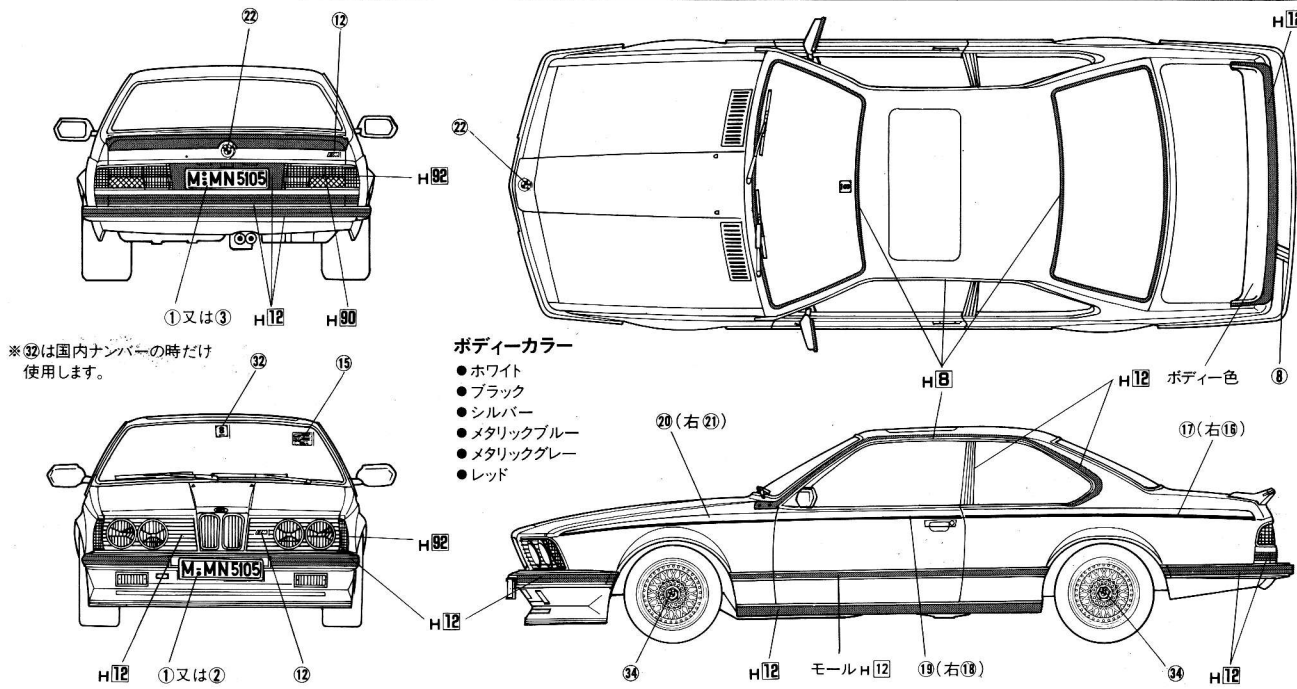

パーツリスト Parts List

ボディ.....1
Body

A 部品 A Parts
B 部品 B Parts

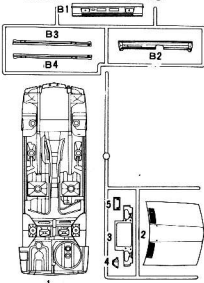

C 部品 C Parts

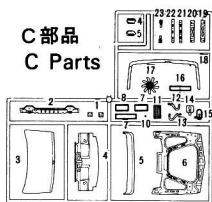

D 部品 D Parts
E 部品 E Parts



W 部品 W Parts



F 部品 F Parts

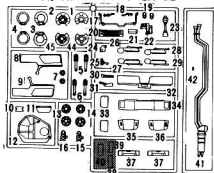

L 部品 L Parts

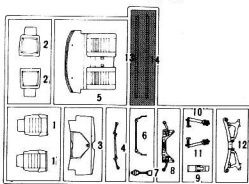

J 部品 J Parts

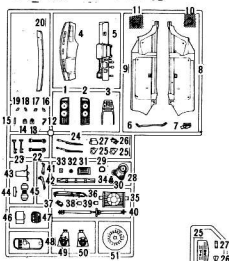

K 部品 K Parts

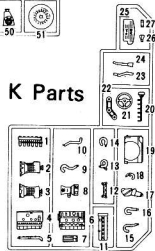

G 部品 G Parts

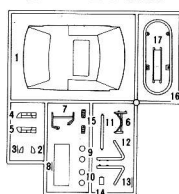

M 部品 M Parts

① ノボジ.....4本

P 部品 P Parts

① タイヤ Tyre.....4本

② スポンジ

BMW 635 Series 1:24 ENTHUSIAST MODEL SERIES No.2

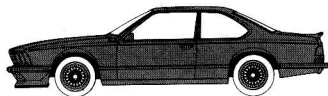

(1) M635i

3453cc M-88 DOHC-6
A ボディ 24VALVE 286ps/6500rpm
¥1,500

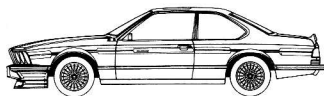

(2) ALPINA B7 TURBO COUPE/1

3430cc L-6 SOHC+KIK TURBO 330ps/5800rpm
B ボディ ¥1,500

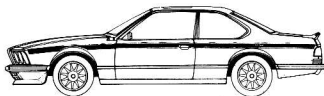

(4) HARTGE H65

2430cc L-6 SOHC+HARTGE TUNING 240ps/6000rpm
B ボディ ¥1,500



(1) Technic M635i



(3) SCHMITZER 635csl E.T.C

3468cc L-6 SOHC+SCHMITZER TUNING 285ps/6100rpm
B ボディ ¥1,800

「BMW シンドロームのあなたへ
今 BMW のすべてをお届けします。」

◎ BMWの6シリーズの同一ボディを持ちながらまったくちがう性能の4種類の車を集める事ができます。
◎ エンジンルームから内装リアトランクルームまで再現したディスプレイモデルです。
◎ エンジンフード及びリヤトランクフードは開閉可能です。
◎ 2種類のボディ、4種類のエンジン、3種類のフロントスポイラーなど4車種の全てのちがいを再現してあります。
◎ エンジンスタンド付ですので、エンジン単体でも飾ることができます。