

Mikoyan MIG-25 FOXBAT

1:72 ミグー25フォックスバット

Hasegawa
Hobby kits



ミコヤンMIG-25フォックスバットは、米国のXB-70バルキリー超音速爆撃機に対抗するために開発されたソ連空軍の高速迎撃戦闘機です。XB-70は1961年に原型機だけの開発、調査計画に変更されましたが、ソ連は高速戦闘機開発計画を続行し、MIG-25が完成しました。初飛行は1964年初め頃と推定され1965年に降に速度、高度、上昇時間などで数々の飛行記録を樹立したE-266がMIG-25と同一機種であると言われていいます。高空での上昇力、運動性能に優れ、最大速度はマッハ3と世界で比類のない戦闘機として注目を集めています。

〈データ〉乗員1名、全幅14.0m、全長22.3m、全高6.1m、離陸総重量36,200kg、エンジン：ツマンスキーRD-31推力9,300kg(A/B使用時12,300kg)×2、最大速度マッハ3/18,300m、固定武装：なし

The Mikoyan Mig 25 Foxbat is a high speed interceptor of Russian Air Force designed to cope with the American XB-70 Valkyrie supersonic bomber. The first flight is said to be made in early 1964. The E-266 which established the record of speed, altitude, climbing rate after 1965 is supposed to be the same aircraft as the Mig 25. The Mig 25 has been remarked as one of the most outstanding fighter aircraft in the world with its excellent climbing capability and maneuverability in high altitude and its speed of Mach 3.

〈Data〉Crew:1, Wingspan:14.0m, Length:22.3m, Height:6.1m, Max. take-off weight:36,200kg
Powerplant:Tumansky RD-31 Thrust 9,300kg (12,300kg with A/B) x 2, Max speed:Mach 3/18,300m, Fixed armament:None

Der Mikoyan Mig 25 Foxbat ist ein schneller Abfangjäger der russischen Luftwaffe. Sein Gegenstück ist der XB-70 Valkyrie der U.S. Luftwaffe. Sein Erstflug wird um 1964 vermutet. Die E-266, welche Rekorde in Bezug auf Geschwindigkeit, Höhe und Steigfähigkeit setzte, entspricht wahrscheinlich der Mig 25. Die Mig 25 gilt als einer der herausragendsten Fighter der Welt mit hervorragender Steigfähigkeit und Manövrierfähigkeit in großer Höhe und Spitzengeschwindigkeit bei Mach 3.

〈Data〉Mannschaft:1 Spannweite:14,0m
Länge:22,3m Höhe:6,1m
Max. Startgewicht:36.200kg
Motoren:Tumansky RD-31 Schub:9.300kg (12.300kg mit A/B) x 2 Höchstgeschw.:Mach 3/18.300m
Feste Bewaffnung:Keine

Le Foxbat Mig 25 Mikoyan est un intercepteur à grande vitesse de l'Aviation Militaire Soviétique conçu pour faire face au bombardier supersonique américain Valkyrie XB-70. Le premier vol aurait eu lieu en 1964. Le E-266 qui a obtenu le record de vitesse, d'altitude et de vitesse ascensionnelle après 1965 est supposé être le même avion que le Mig 25. Le Mig 25 a été retenu comme l'un des avions de combat les plus extraordinaires du monde grâce à son excellente capacité ascensionnelle, sa facilité de manœuvre en haute altitude et sa vitesse de Mach 3.

〈Données Techniques〉Equipage:1 Envergure:14m
Longueur:22,3m Hauteur:6,1m Poids max au décollage:36200 kg Powerplant:Tumansky RD-31 Thrust:9300 kg (12300 kg avec A/B) x 2
Vitesse maximale:Mach 3/18300m Armement fixe:néant

Il Mikoyan Mig 25 Foxbat è un intercettore di alta velocità della Aeronautica russa progettato per tenere testa al bombardiere supersonico americano XB-70 Valkyrie. Si dice che il primo volo sia avvenuto all'inizio del 1964. Il E-266 ha stabilito il record di velocità, altitudine, volo ascendente dopo il 1965 si suppone sia il medesimo aereo Mig 25. Il Mig 25 è stato indicato come uno dei migliori caccia del mondo per le sue eccellenti prestazioni nel volo ascendente e manovrabilità alle alte quote oltre alla sua velocità di 3 Mach.

〈Caratteristiche〉Equipaggio:1 Apertura alare:m. 14,0
Lunghezza:m. 22,3 Altezza:m. 6,1
Peso massimo al decollo:kg. 36.200
Apparato motore:Tumansky RD-31
Spinta:kg. 9.300 (kg. 12.300 con A/B) x 2
Velocità massima:Mach 3/18.300 m.
Armamento fisso:nessuno

米高揚的米格25狐蝠是蘇聯空軍的一種高速截擊機，設計對付美國的XB-70韋基利式超音速轟炸機。第一次飛行據說是在1964年的年初。1965年後創下了速度、高度及爬升比率記錄的E-266飛機按估計應該是和米格25相同的飛機。米格25型戰機以它優越的爬升能力、在高高度戰鬥的能力及其馬赫3倍的高速度，使它成爲了世界上最突出的戰鬥機之一。

〈諸元〉

乗員:1 翼展:14.0公尺 全長:22.3公尺
全高:6.1公尺 最高離陸重量:36,200公斤
引擎:杜曼斯基 RD-31 推力:9,300公斤 (A/B是12,300公斤)×2
最高速度:馬赫3 / 18,300公尺 固定武装:無

MIG-17

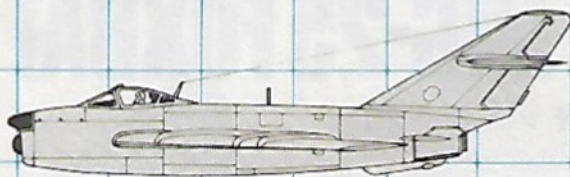

MIG-21

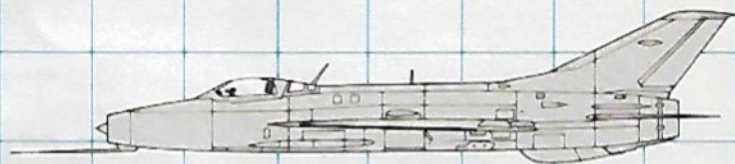

MIG-23

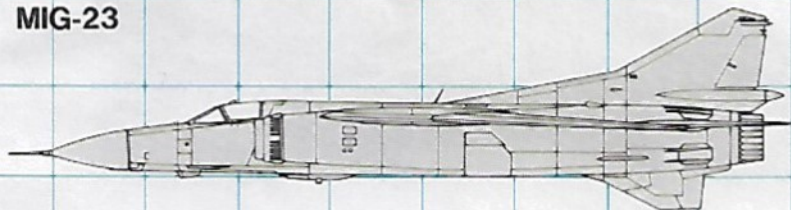

MIG-25

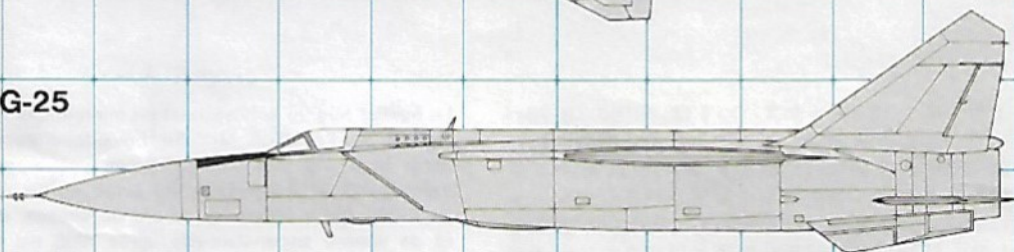

MIG-27

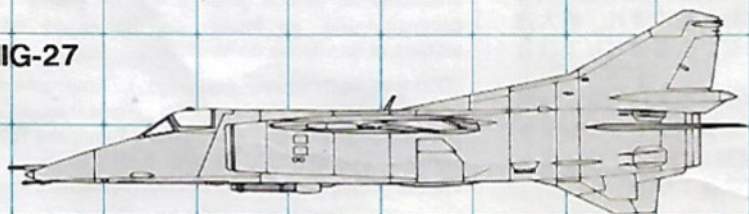

F-15

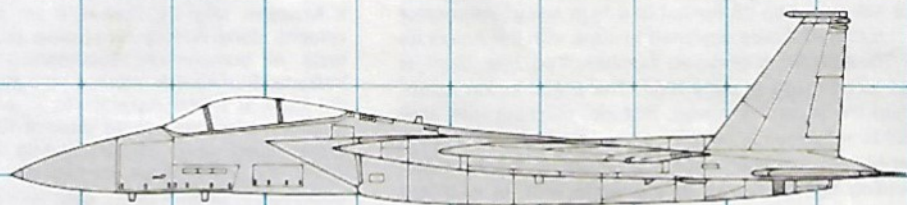

1:223

HAKODATE Sep. 6. 1976. by Toshio Okura



1

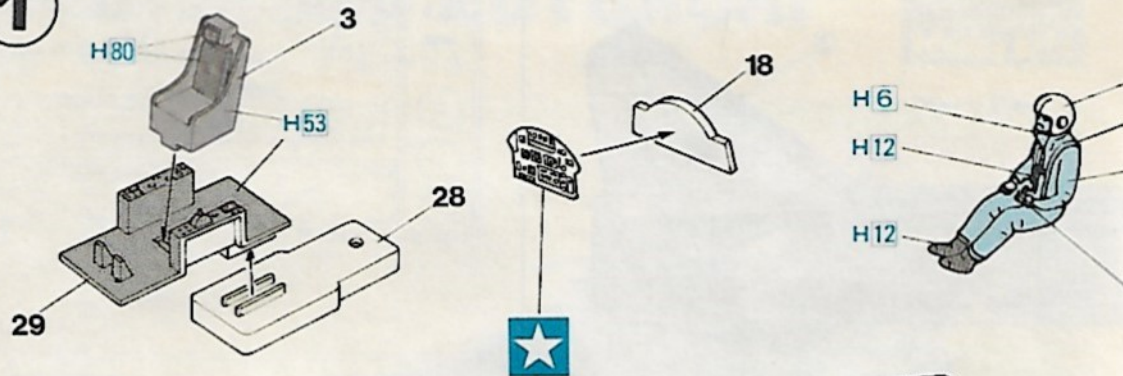

2

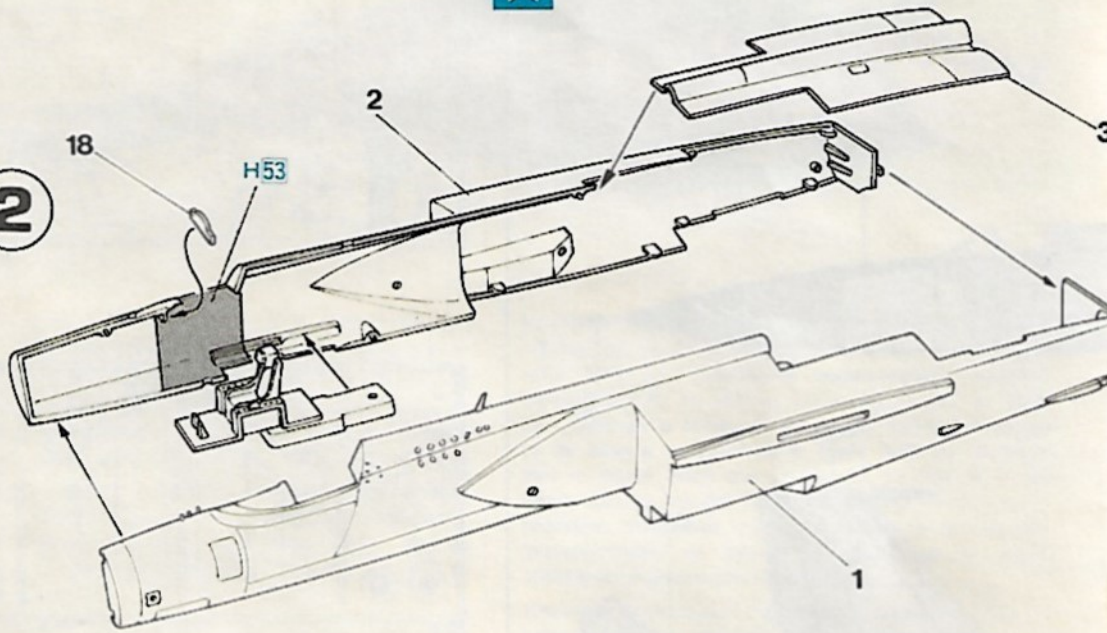

3

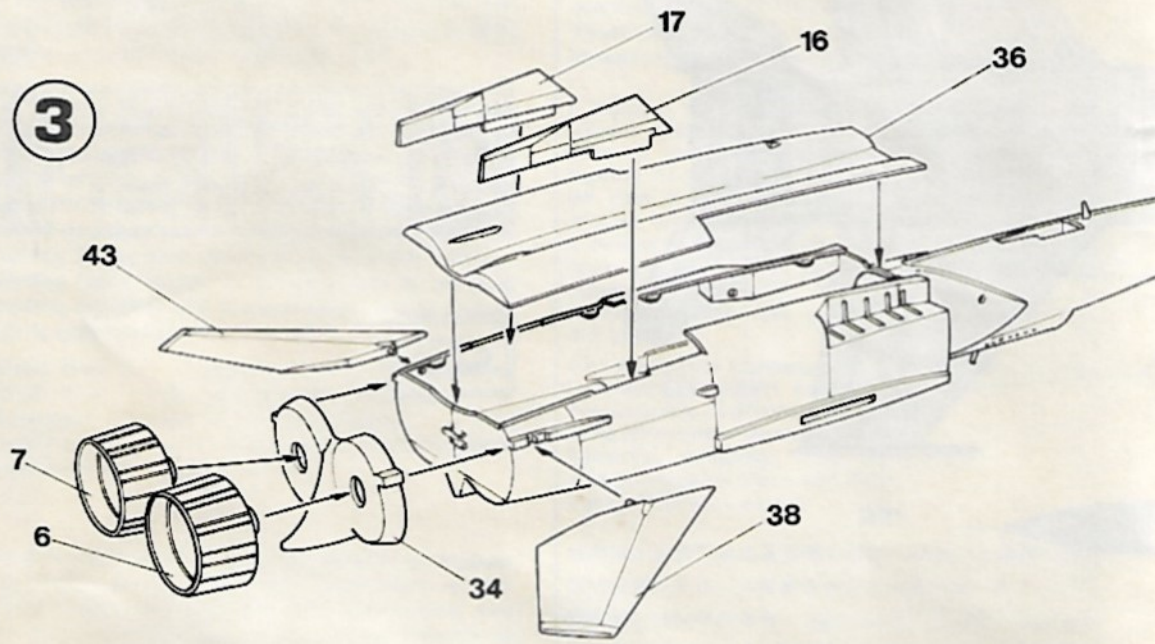

接着してください。
CEMENT TOGETHER
ZUSAMMENKLEBEN
COLLER ENSEMBLE
INCOLLARE INSIEME
用膠黏合在一起

接着しないでください。
DO NOT CEMENT
NICHT KLEBEN
NE PAS COLLER
NON INCOLLARE
不用黏合

切り取ってください。
REMOVE
ENTFERNEN
RETRIERER
SEPARARE
切落

穴をあけてください。
OPEN HOLE
OFFENEN
FAIRE UN TROU
FORO APERTO
穿孔

穴をふめてください。
FILL HOLE
SCHLIESSEN
BOUCHER LE TROU
FORO PIENO
絶孔填平

穴をふめてください。
OPTIONAL
NACH BELIEBEN
FACULTATIV
FACOLTATIVO
可以選擇採用

2個づつしてください。
2 SETS NEEDED
WIRD DOBELT BENÖTIGT
DEUX SETS NÉCESSAIRES
NECESSARIE 2 SERIE
同樣的製作二個

穴をふめてください。
INSERT BALLAST
BALLAST ZUGEBEN
A LESTER
AGGIUNGERE ZAVORRA
加入配錘物

貼ってください。
APPLY DECAL
HIER ABZIEHEND
APPLIQUER DECALCOMANIE
APPLICARE DECALCOMANIE
貼上水印花紙

注意してください。
BE CAREFUL
HIER VORSICHT
FAIRE ATTENTION
USARE ATTENZIONE
小心留意

塗料指定のH[]はクンゼ産業・水性ホビーカラー
[]はMrカラーの番号です。このキットには接着剤
は入っていないので別にお求めください。

H[] in painting indication is the number of
Gunze Sangyo Aqueous Hobby Color while [] is
that of Mr Color. Glue is not included in this kit

H[] bei Bemalungshinweisen ist die Nummer der
Aqueous-Hobby-Color von Gunze Sangyo, während []
den Ton der Farberie Mr Color anzeigt. Im Bausatz
ist kein Klebstoff enthalten.

Sur le guide de peinture, H[] correspond au numéro
de couleur GUNZE SANGYO AQUEOUS HOBBY
COLOR alors que [] correspond à Mr COLOR. La
colle n'est pas fournie dans ce kit.

H[] nella indicazione della pittura è il numero della
Gunze Sangyo del colore ad acqua per Hobby, mentre
[] è quello di Mr Color. La colla non è inclusa nella
scatola di montaggio.

H[] 這個着色指示是代表都是出品水性模型漆的
編號，而[]則代表都是出品樹脂模型漆的編號。
這份零件並沒有包括膠水。

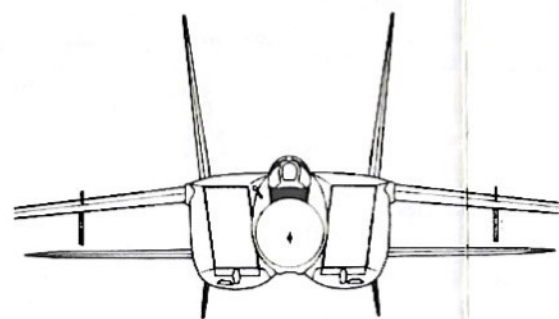
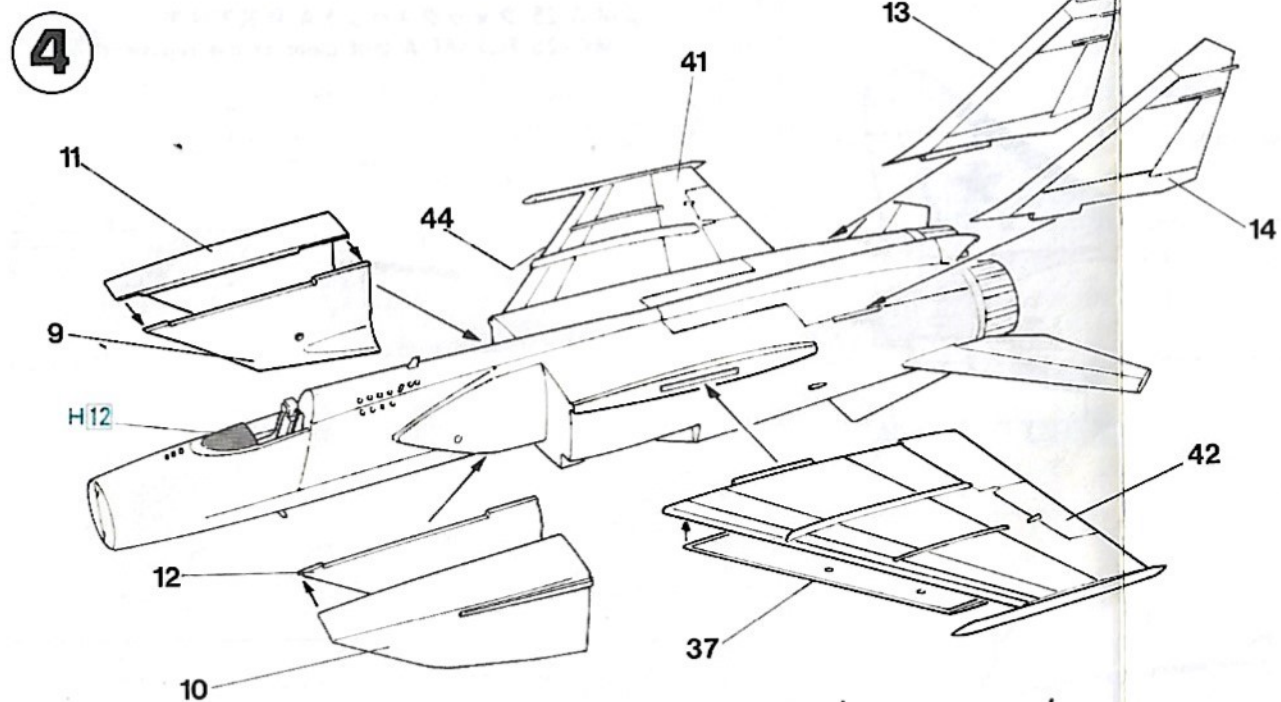

5

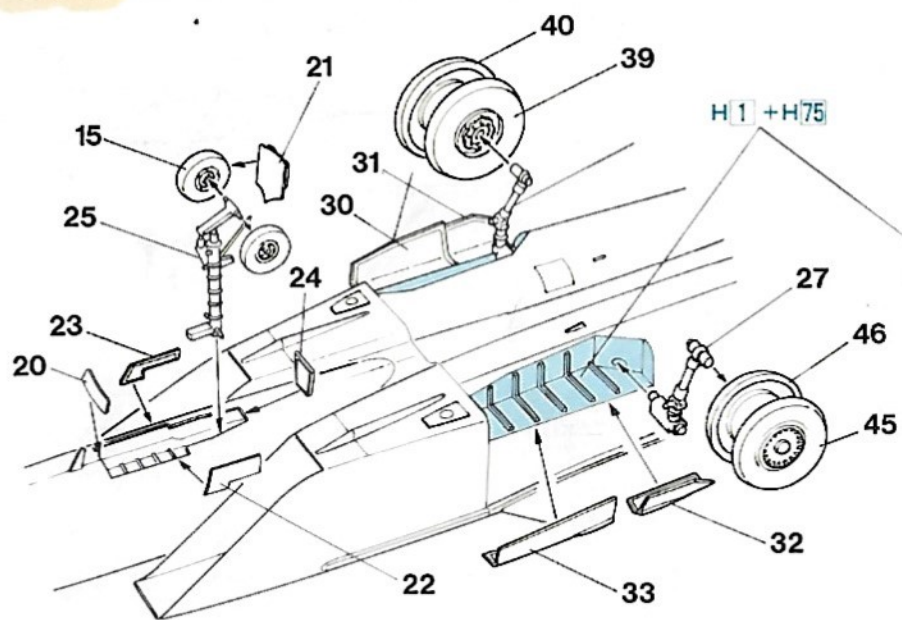
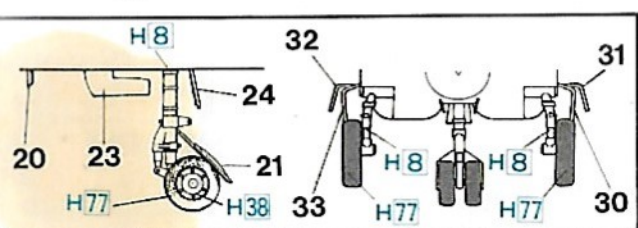

6

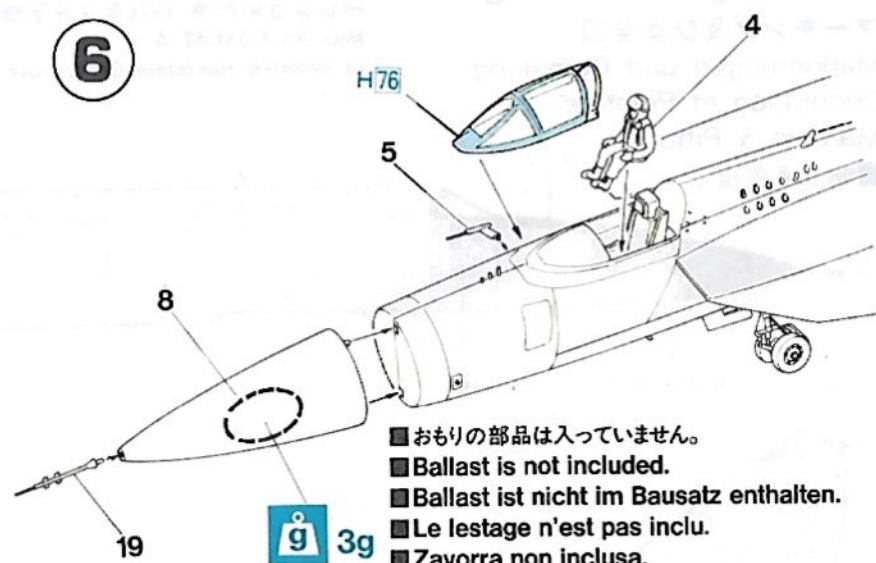

■ おもりの部品は入っていません。
 ■ Ballast is not included.
 ■ Ballast ist nicht im Bausatz enthalten.
 ■ Le lestage n'est pas inclu.
 ■ Zavorra non inclusa.
 ■ 不包括壓艙物

7

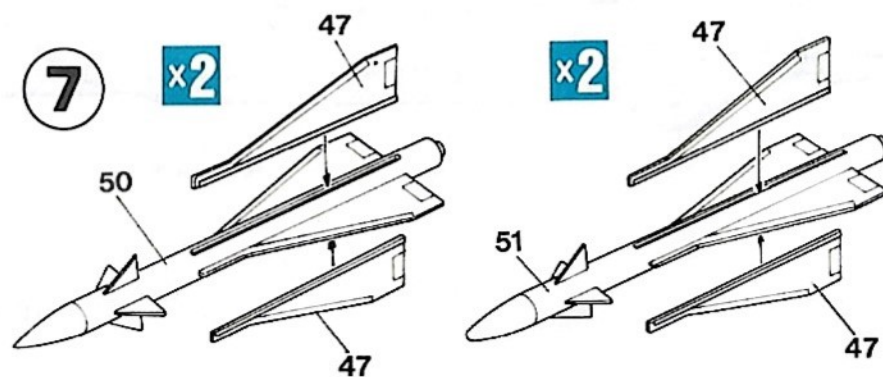

8

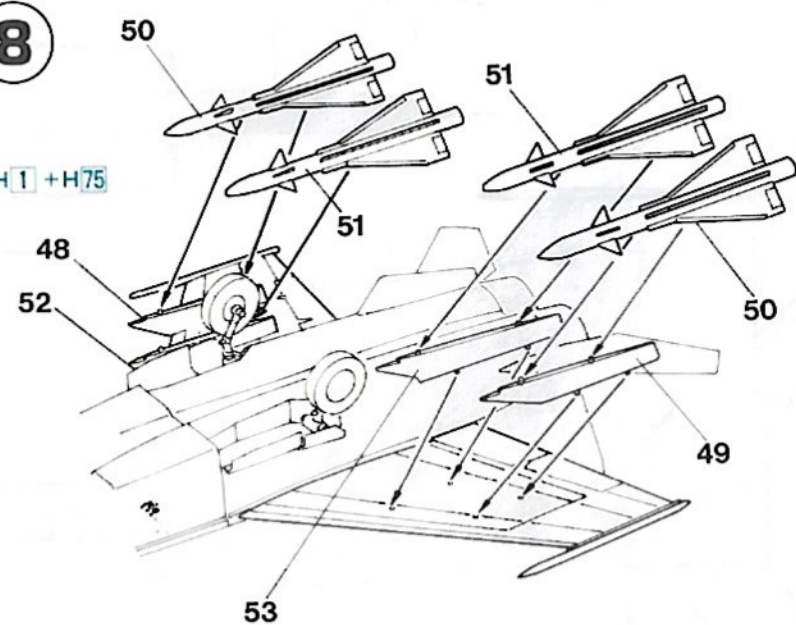

H 1	1	ホワイト	WHITE	WEISS	BLANC	BIANCO	白色
H 2	2	ブラック	BLACK	SCHWARZ	NOIR	NERO	黒色
H 3	3	レッド	RED	ROT	ROUGE	ROSSO	紅色
H 6	6	グリーン	GREEN	GRÜN	VERT	VERDE	緑色
H 8	8	シルバー	SILVER	SILBER	ARGENT	ARGENTO	銀色
H 12	33	つや消しブラック	FLAT BLACK	MATTSCHWARZ	NOIR MAT	NERO OPACO	啞黒色
H 14	55	オレンジ	ORANGE	ORANGE	ORANGE	ARANCIO	橙色
H 53	18	ニュートラルグレー	NEUTRAL GRAY	NEUTRAL GRAY	NEUTRAL GRAY	GRIGIO NEUTRO	天然灰色
H 57	76	エアクラフトグレー	AIRCRAFT GRAY	FLUGZEUGGRAU	GRIS AVION	GRIGIO AVIAZIONE	飛機灰色
H 75	25	ダークシーグレー	DARK SEA GRAY	SEE GRAU, DUNKEL	GRIS MER FONCE	GRIGIO MARE SCURO	深海灰色

H 76	51	焼鉄色	BORNT IRON	GEBR, EISEN	FER BRULÉ	METALLO BRUNITO	燒鐵色
H 80	54	カーキグリーン	KHAKI GREEN	KHAKI GRÜN	VERT KHAKI	VERDE KHAKI	碎磯綠色
H 90	47	クリアーレッド	CLEAR RED	ROT, REIN	ROUGE CLAIR	ROSSO CHIARO	透明紅色
H 93	50	クリアーブルー	CLEAR BLUE	BLAU, REIN	BLEU CLAIR	BLU CHIARO	透明藍色

Marking & Painting

マーキング及び塗装図
 Markierungen und Bemalung
 Decoration et Peinture
 Marchio & Pittura
 標貼及著色指示

①MIG-25フォックスバットA
 ベレンコ中尉機 1976年9月函館
 MIG-25 FOXBAT A
 Lt Belenko Hakodate September, 1976

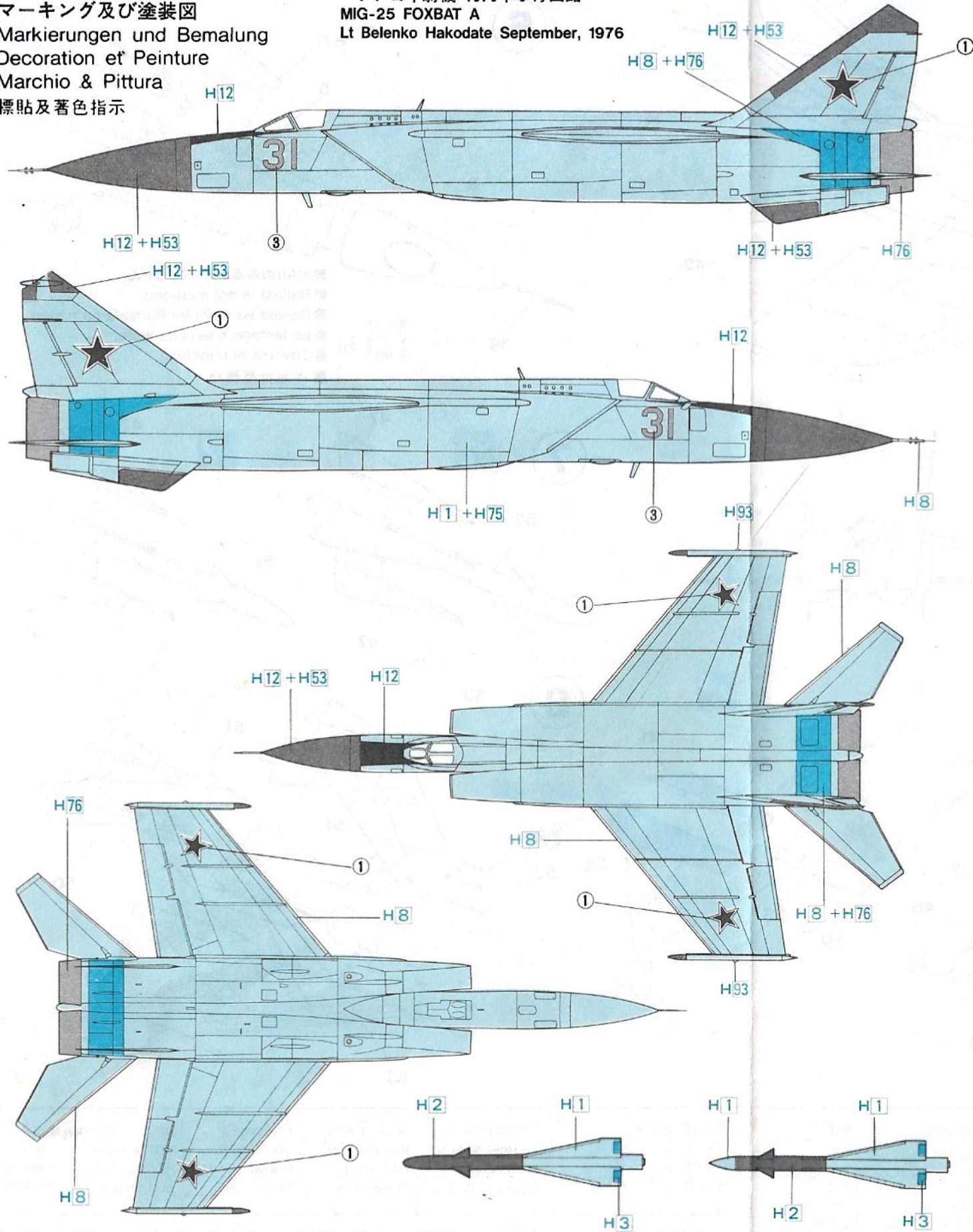

②MIG-25 フォックスバットA 所属不明機
 MIG-25 FOXBAT A (not clear in the regiment)

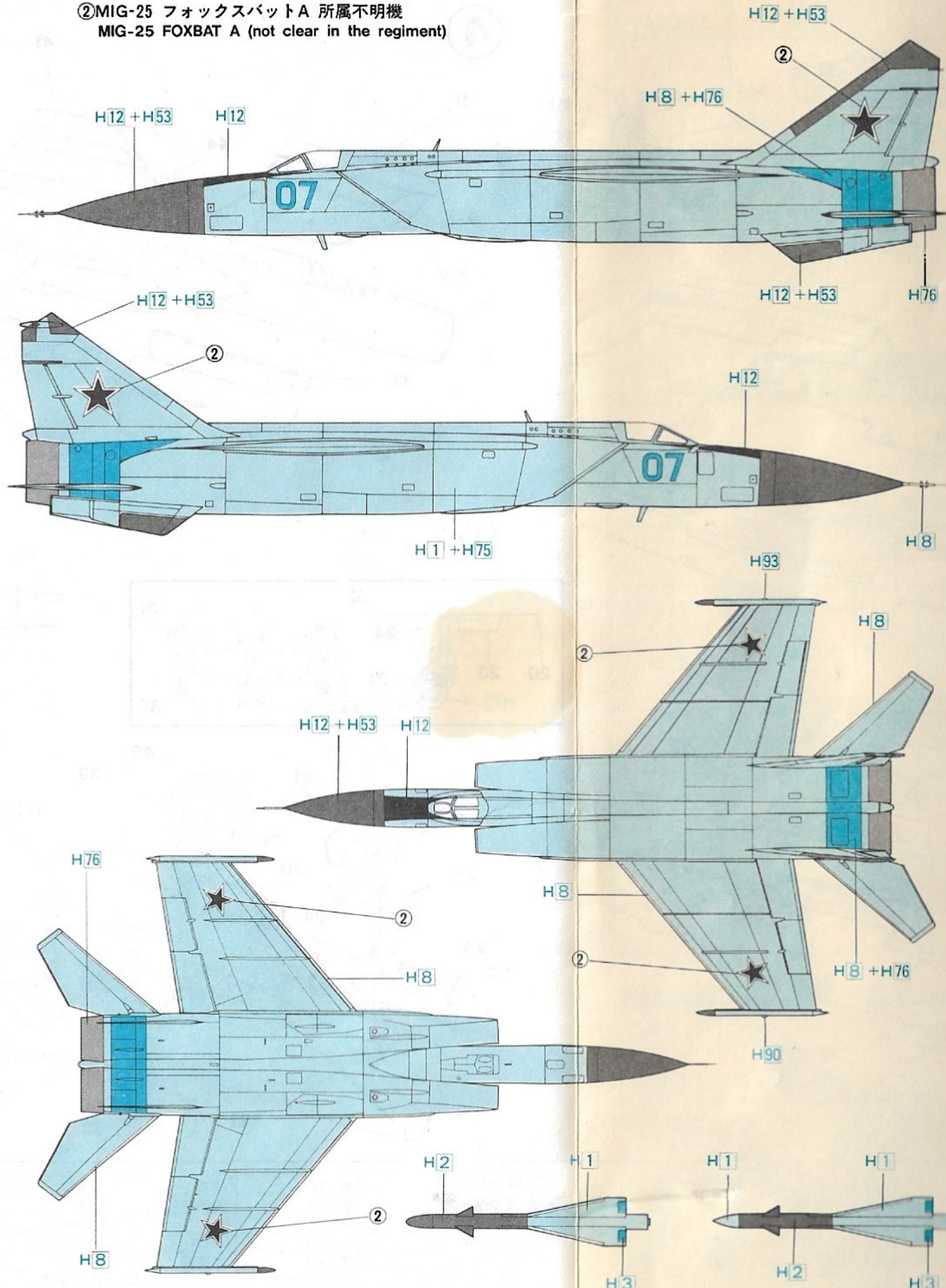

H1+H75
 H8+H76
 H12+H53
 H8
 H12
 H76

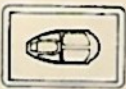
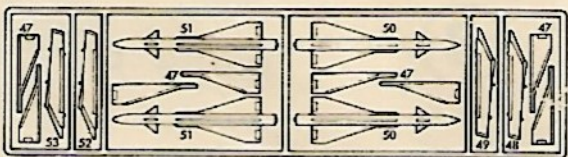
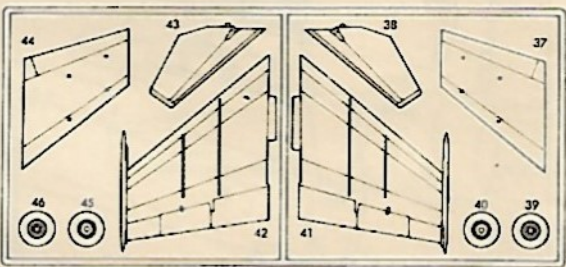
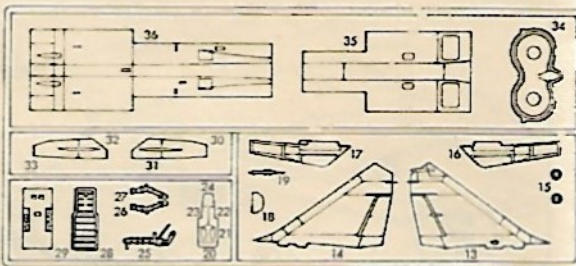
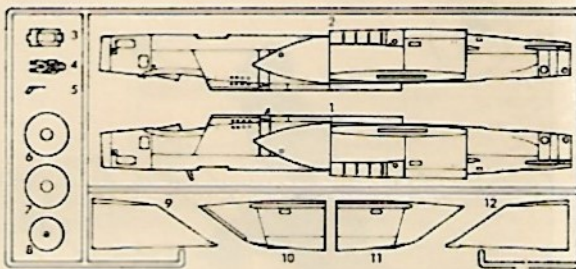

■部品及びデカールを紛失したり、破損した場合は
実費でおわけします。料金及び送料については、
当社サービス係までお問い合わせください。

機長谷川製作所 静岡県焼津市八楠1193-2 〒425
TEL 0546-28-8241