

# T-26/ BT 2

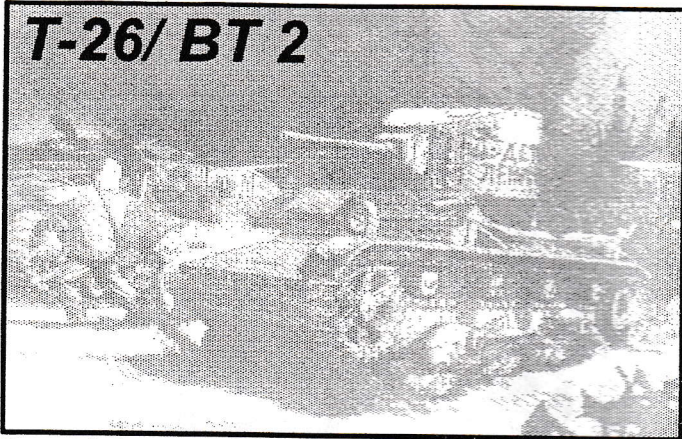

Z powodu braku wozów bojowych wspierających wojska radzieckie w obronie oblężonego Leningradu, zdecydowano się na wykorzystanie wszystkich możliwych rezerw dostępnych w mieście. Na podwoziu wysłużonych czołgów T-26 wz. 1931 postawiono wieżę z działem 37 mm od zniszczonych lub uszkodzonych czołgów BT 2. Sama wieża była wstawiana na stałe, w wyniku czego powstało działo samobieżne T-26/ BT 2. W ciągu paru tygodni przerobiono kilka (kilkanaście ?) maszyn dokładając na czołowe powierzchnie opancerzenia dodatkowe ogniwa gąsienic w celu zwiększenia odporności na ogień przeciwnika. Działo wykorzystywano w lokalnych przeciwdzierzeniach jako wsparcie nacierającej piechoty.

**Dane techniczne:**

Masa - ok. 9 t.

Załoga - 3 ludzi.

Wymiary - długość 462 cm, szerokość 244 cm, wysokość ok. 220 cm, prześwit 38 cm.

Pancerz - nitowany z płyt walcowanych o grubości 6-13mm dod. ogniwa na czołowych powierzchniach opancerzenia.

Napęd - silnik gaźnikowy, 4-suwowy, 4-cylindrowy, o poj.6600ccm, moc 90 KM, chłodzony powietrzem.

Osiągi - prędkość maks. 30-32 km/h, zasięg po drodze 120-140km, w terenie 100 km.

Uzbrojenie - 1 armata 37 mm wz. 1930, 1 km 7,62 mm DT. Zapas amunicji do armaty 60 szt., do km-2500 szt.

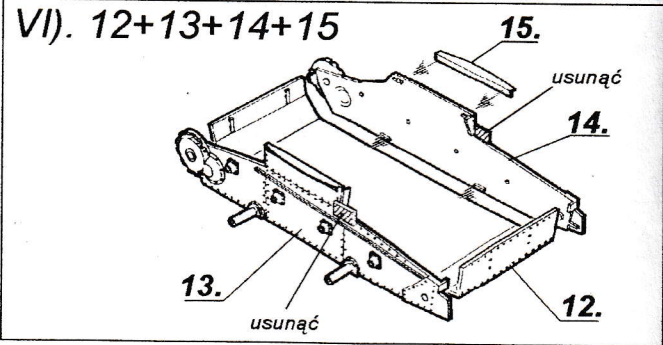
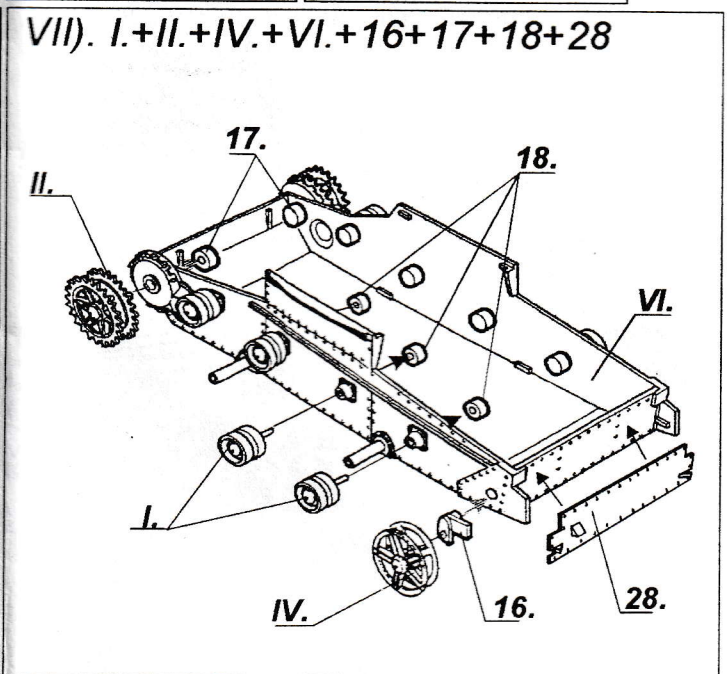
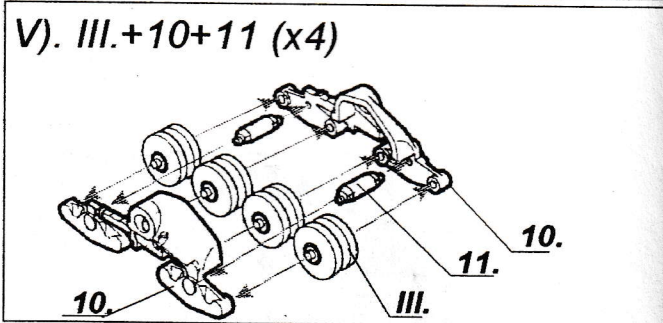
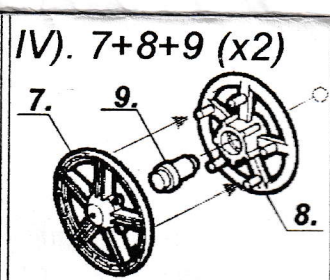
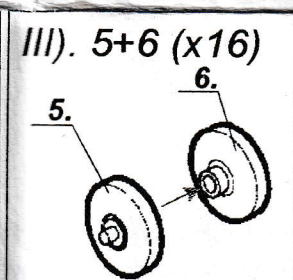
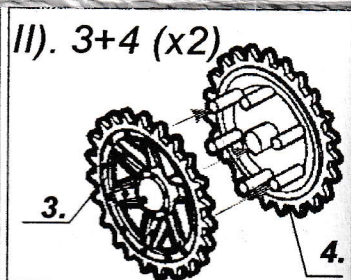
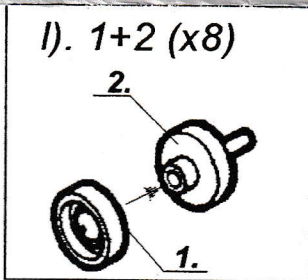
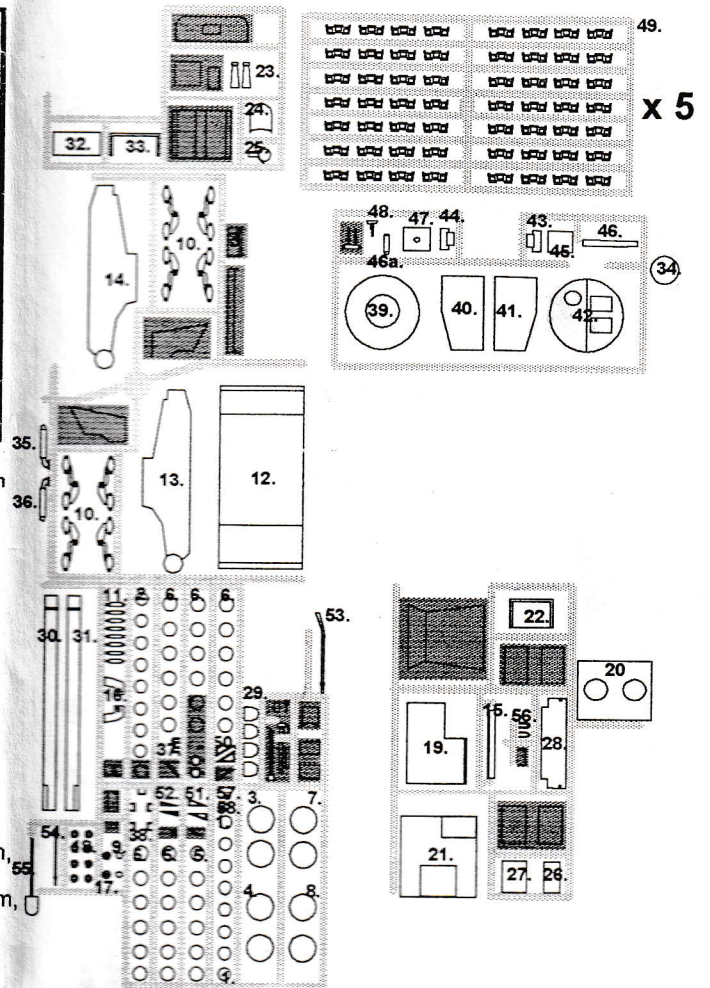

VIII). V.+VII.+19+20+21+22+26+27+29+34

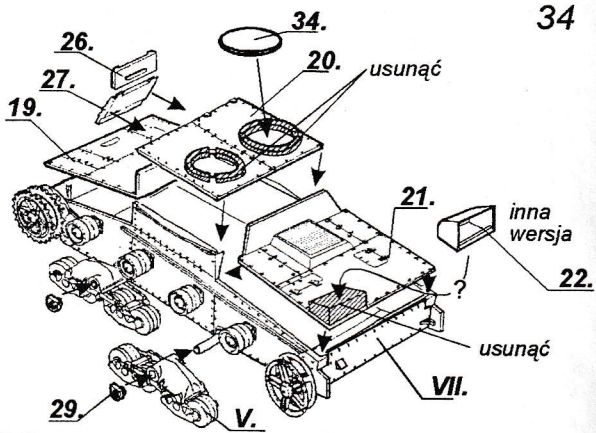

IX). VIII.+23+24+25+37+49

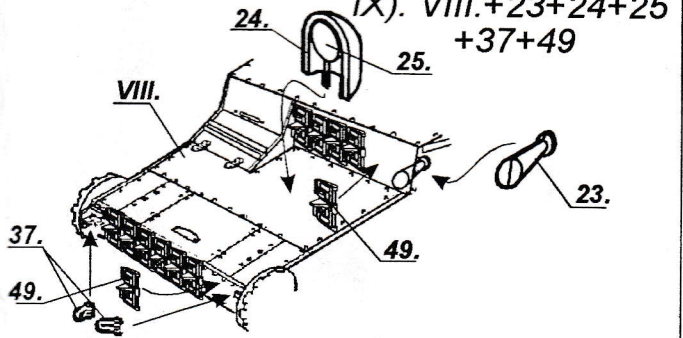

X). 39+40+41+42+43+44+45+46+46a+47+48+49

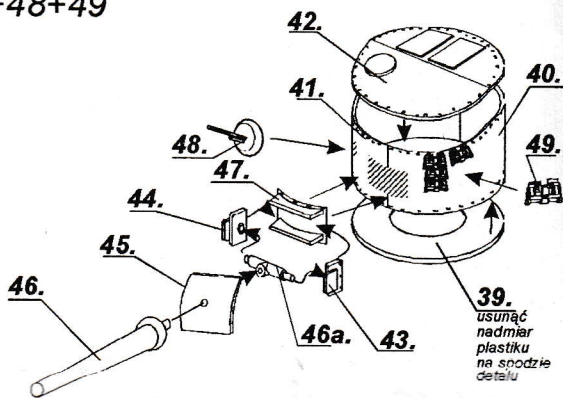

XI). IX.+X.+30+31+32+33+35+36+38+49+50+51+52+53+54+55

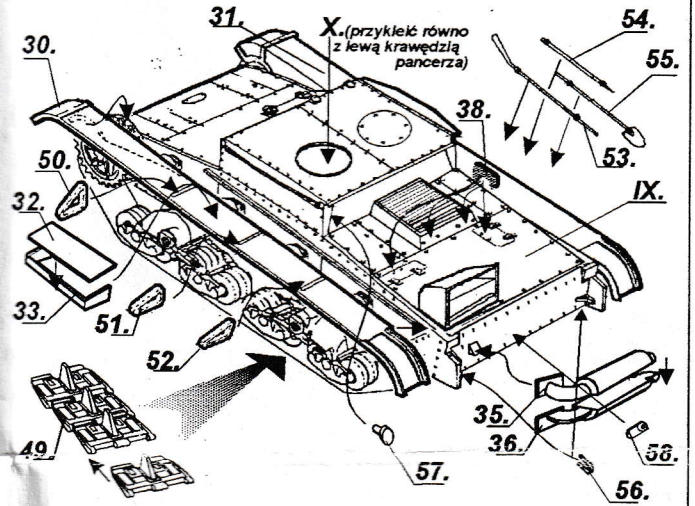

**MALOWANIE:**

Na standardowe malowanie w kolorze zielonym (114), nałożono farbę białą (34).  
 Fartuchy na kołach gumowe (67), gaśnice stalowe (53), tłumik rdzawy (113).  
 W nawiasach podano numery lakierów firmy Humbrol.

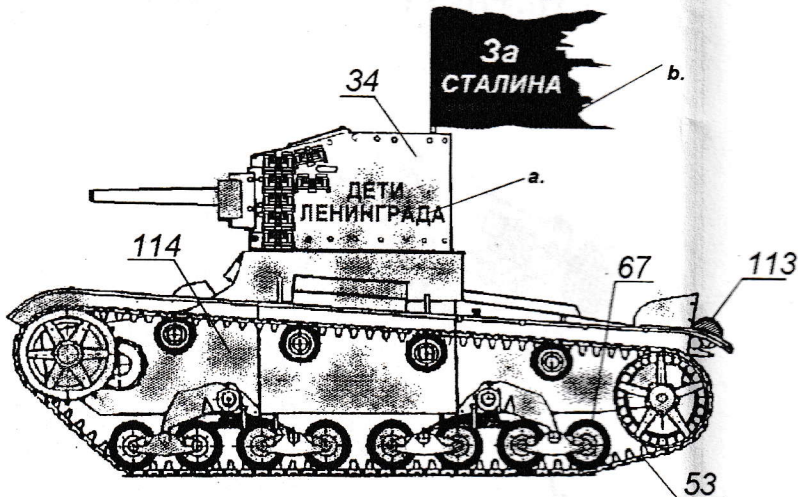

opracowanie graficzne:  
**PIOTR MACHALEWSKI**