

Fiat G.50 FA-1, M.M. 4738, 3/LeLv 26, základna Immola, začátek roku 1943. Stroj byl ozdoben lebkou se zkříženými hřáty na krytu vrtule. V cockpitu tohoto stroje se vystřídalo více pilotů včetně es O. Tuominena a O. Puhakky. Na FA-1 bylo dosaženo devět sestřelů.

Fiat G.50 FA-1, M.M. 4738, 3/LeLv 26, Immola airbase, beginning of 1943. The machine sported art painting of skull and crossed bones on the spinner. Many pilots flew this machine including aces O. Tuominen and O. Puhakka. 9 victories were scored from the cockpit of FA-1.

Special HOBBY

CAM. E

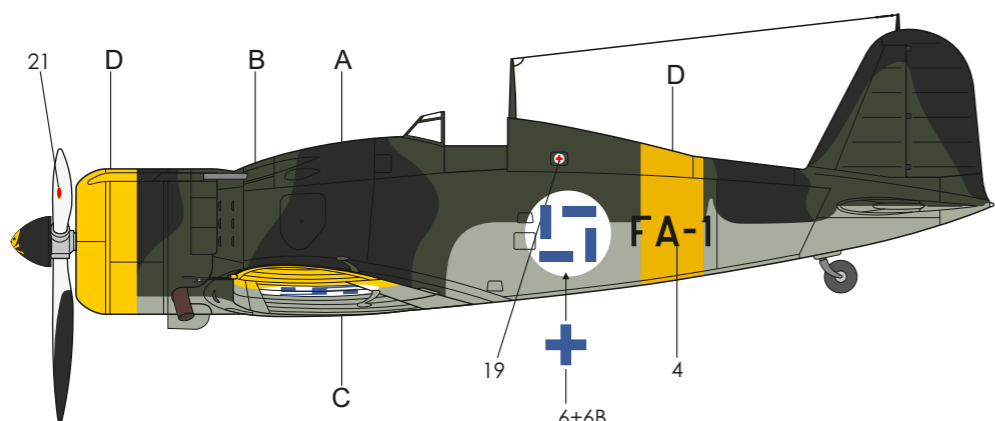
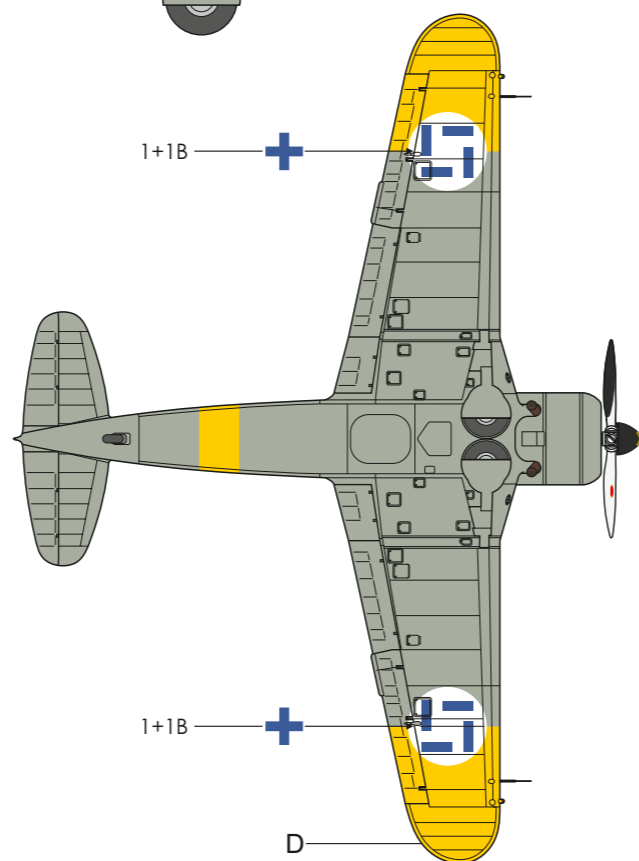
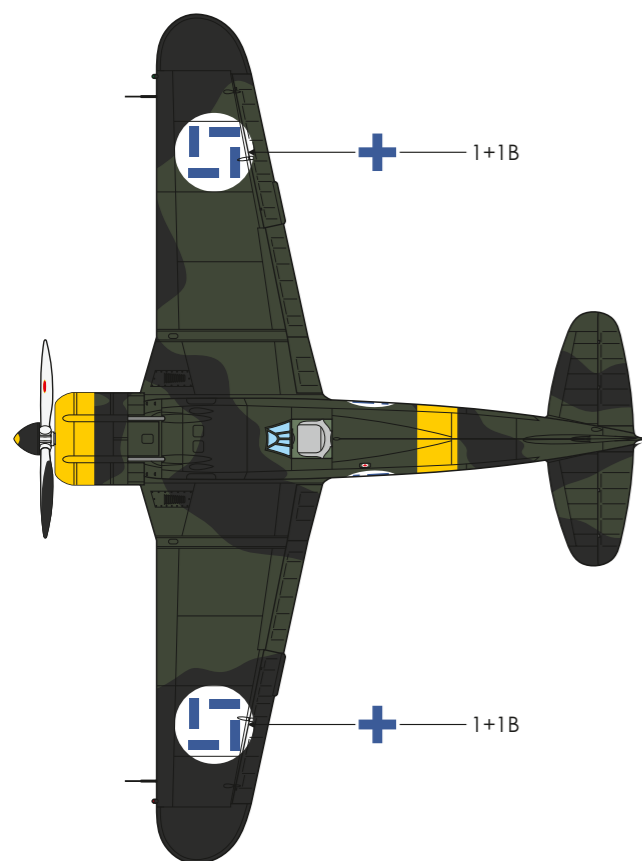
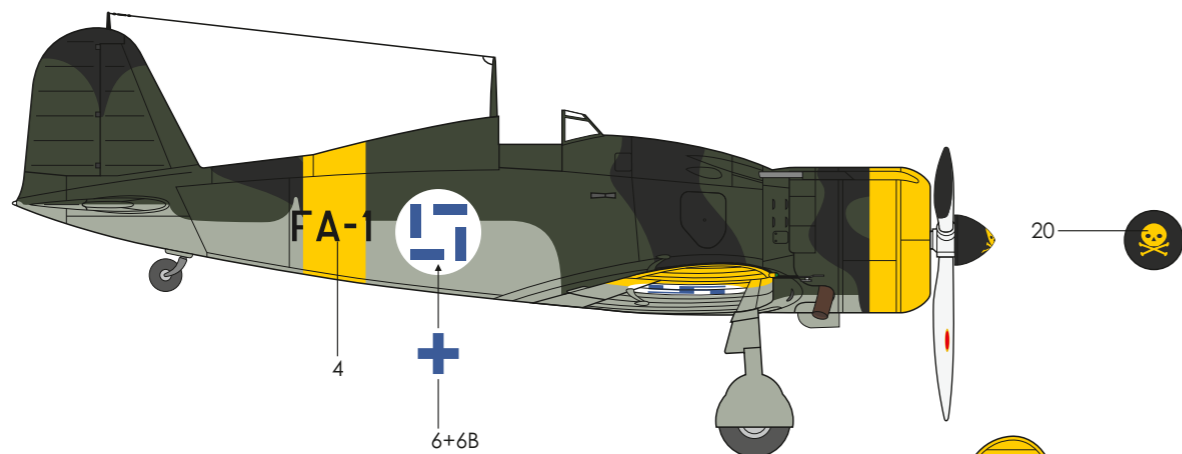

- | | | | | | | | |
|---|--------------------------------------|---|--|---|--|---|--|
| A | Černá
Black
H12/C33
FS27038 | B | Olivová zelená
Olive Green
H320/ C320
FS27038 | C | Světlé šedá
Light Grey
H325/ C325
FS36440 | D | Žlutá
Yellow
H329/ C329
FS13538 |
|---|--------------------------------------|---|--|---|--|---|--|

Kamuflažní schémata v barvě si můžete stáhnout z našich stránek WWW.CMKK.T.S.COM



SH32044 Fiat G.50

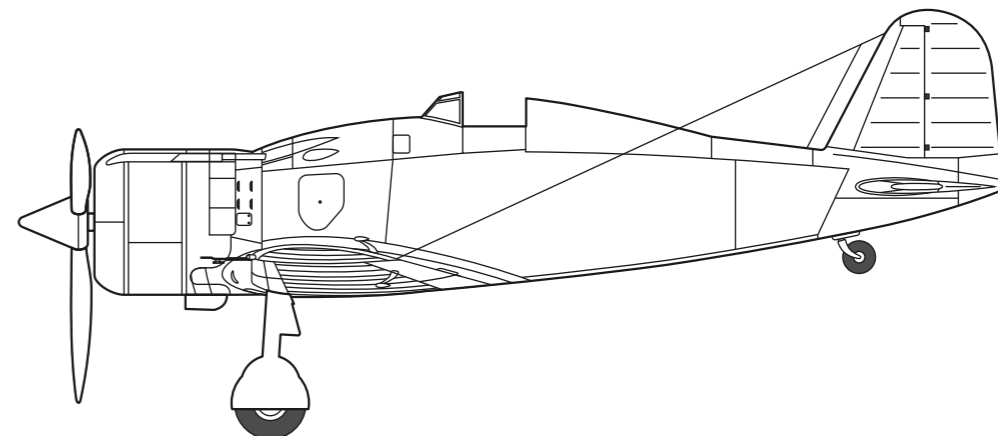

NÁVOD / INSTRUCTION SH32044 Fiat G.50-II "Finnish Aces"

1/32

CZ - Historie

V továrně Fiat byl 26. února 1937 zalétán nový letoun konstruktéra G. Gabrielliho Fiat G.50. Byl odpovědí na požadavek Regia Aeronautica na novou standardní stíhačku. Vítězem soutěže se staly dva stroje. Jako nejlepší byl vybrána Macchi C.200, na druhém místě skončil Fiat G.50 Freccia (Šíp). I ten byl ale přijat do výzbroje Regia Aeronautica. Nové Fiaty byly otestovány v boji ve Španělské občanské válce, což se projevilo na úpravách podvozku, kabiny a dalších detailů. V roce 1938 si otestovali novou stíhačku i Finové, hledající vhodné stroje pro posílení svého letectva. Schylovalo se k válce a komunistický Sovětský svaz stupňoval nátlak a územní nároky. Úspěšné testy v Itálii vedly k objednaní série třiceti pěti kusů. Stroje byly dodávány postupně, díky tomu byly do Finska dodány Fiaty ze třech mírně odlišných výrobních sérií. Vzhledem k pozdějším finským úpravám se od sebe jednotlivé stroje dosti lišily. Na základě značky výrobce dostaly přezdívku Fiiu. První stroje přišly přes Německo, další kvůli tehdy platnému paktu Molotov-Ribbentrop šli lodí do Švédska a dále vzduchem do Finska. Díky tomu Fiaty stihly zasáhnout do Zimní války (30. listopadu 1939 až 13. března 1940). Sovětský Svaz zahájil bez vyhlášení války útok kvůli území Karélie, na který si dělal nárok. Už 13. ledna 1940 kapt. Ehrnrooth sestřelil na Fiatu FA-1 bombardér SB-2. Přitom měl Fiat testovat v rámci zkušební jednotky. Další sestřely přidali piloti jednotky LLv 26. Zde Fiaty nahradily Bristoly Bulldog. Za období Zimní války sestřelili Finové třináct útočníků a pozbyli jedinou stíhačku. I přes deklarovanou neutralitu bylo Finsko napadeno 25. června Sovětskými bombardéry. Finsko tak vstoupilo do války za získání ztracených území, tzv. Pokračovací války po boku Německa (25. června 1941 až 5. září 1944). I v této válce si Fiaty vedly dobře. A to i proti silicím nepřítele, který disponoval stále výkonnějšími stíhačkami. Postupně však zastarávaly a v roce 1944 byly silně opotřebované Fiaty předány HLeLv 30 a k cvičným jednotkám. Poslední dolétaly v roce 1946 v letecké škole. Během Pokračovací války sestřelili Finové dalších 82 nepřátel. Sestřeleny byly jen čtyři Fiaty, tři ve vzdušných bojích a jeden protivzdušnou obranou. Mnohem větší počet Fiatů byl zničen při haváriích. Rozpětí: 12,38 m, Délka: 8,29 m, Výška: 2,96 m, Maximální rychlost: 423 km/h, Dolet: 1 000 km, Výzbroj: 2 synchronizované kulomety Breda-Safat ráže 12,7 mm

EN - History

On 26 February 1937 was at Fiat factory airfield test flown new aircraft designed by G Gabrielli. This aircraft was a response to the Regia Aeronautica's request for new standard fighter. Nevertheless there were two winners. The best was chosen Aermacchi C.200 and on the second place was Fiat G.50 Freccia (Arrow). Both aircraft were accepted by Regia Aeronautica. New Fiats were combat tested in Spanish Civil War and subsequently influenced the modifications of undercarriage, canopy and other details. In 1938 Finnish pilots, looking for suitable aircraft to strengthen their air forces, test flown this new fighter. The war was about to break out and the Communist Soviet Union graduated its restraint and territorial demands. Following successful trials in Italy led Finland to order 35 aircraft series. The aircraft were delivered subsequently and this led to the fact that delivered Fiats were of three slightly different series. Moreover the subsequent Finnish modification distinguished each particular aircraft. The original producer's designation the aircraft were nicknamed Fiiu. The first machines had been delivered via Germany the rest of them due to the Molotov-Ribbentrop Pact were delivered by ships to Sweden and then flown to Finland. The Fiats arrived in time even to participate in Winter War (30 November 1939 - 13 March 1940). Soviet Union began undeclared war because of Karelia that was claimed before. On 13 January 1940 Cpt Ehrnrooth flying in Fiat FA-1 shot down SB-2 bomber. He originally had to test fly the aircraft within the trial unit. More victories were added by pilots from LLv 26 unit where Fiats replaced Bristol Bulldogs. During Winter War Finnish pilots shot down 13 attackers and lost just one aircraft. Even though Finland declared its neutrality it was again on 25 June attacked by Soviet bombers. Finland together with Germany entered the war for lost territories, later so called Continuation War (25 June 1941 - 5 September 1944). Finnish pilots flying Fiats scored well again even against strengthened enemy equipped with more powerful fighter aircraft. Finnish Fiats begun to grow obsolete and in 1944 were heavily worn off Fiats passed over to HLeLv 30 and training units. The last Fiat ended its career in 1946 in aviation school. During Continuation War Finnish pilots shot down 82 enemy aircraft. Own losses included 4 Fiats; three of them being lost in air combats one due to AA fire. Many Fiats were destroyed during accidents. Wingspan: 12.38 m, Length: 8.29 m, Height: 2.96 m, Max. Speed: 423 kmh, Range: 1,000 km, Armament: 2 synchronized 12,7 mm Breda-Safat machine guns.

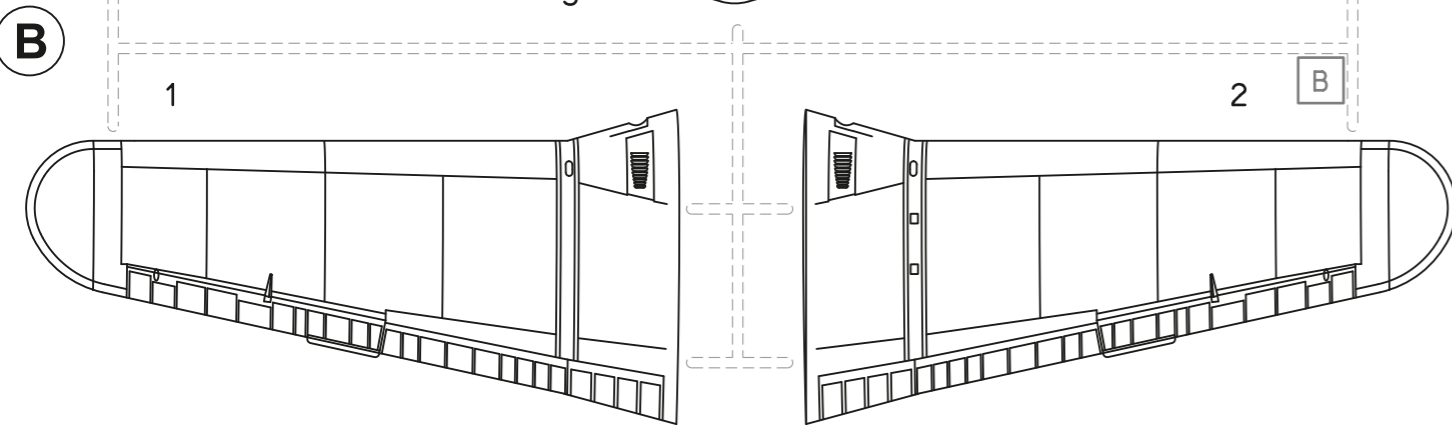
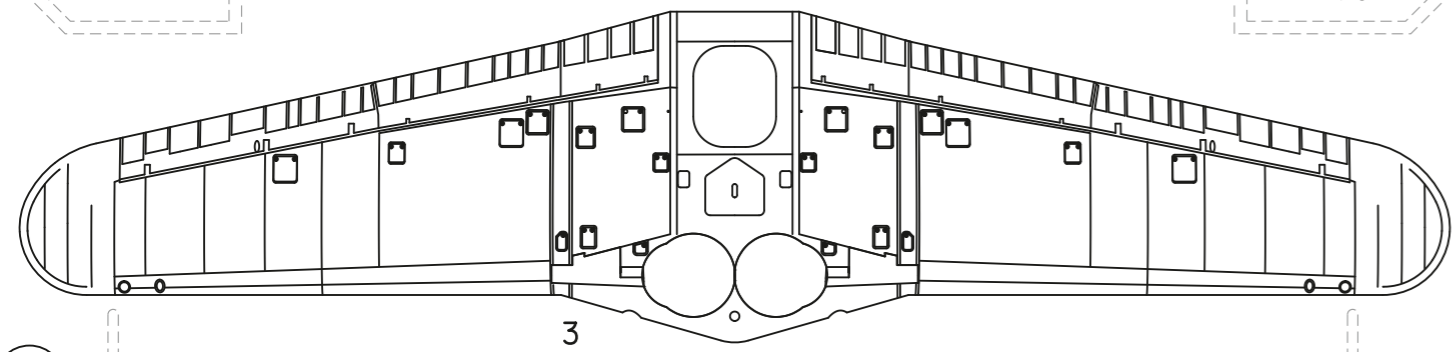
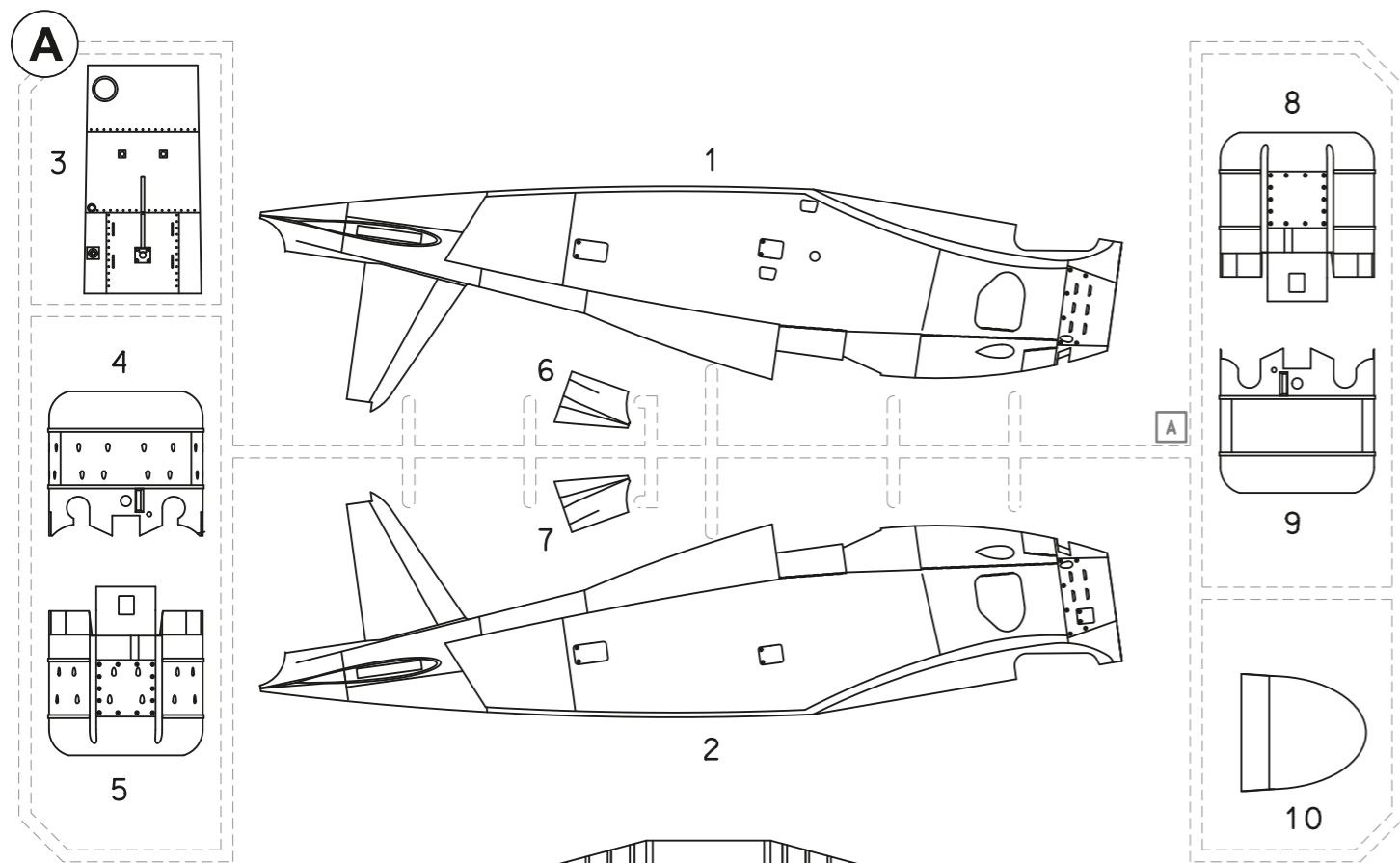

PUR Parts(PUR)

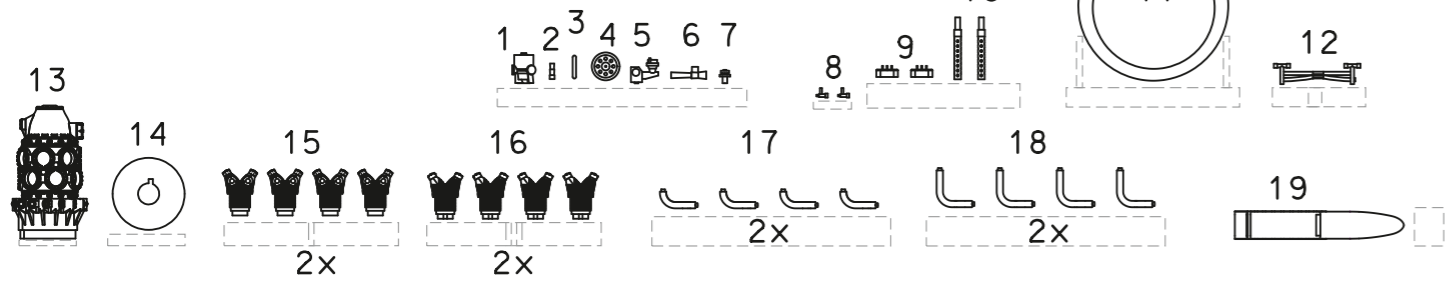

Fiat G.50-II, FA-26, M.M. 4743, bílá 5, 1/LLv 26, pilot Luutn O. Tuominen, základna Kijpasilta, srpen 1942. Jde o stejný stroj jako v camo C. Horní plochy byly přestříkány naředěnou finskou olivovou barvou. Skrz tu prosvítala původní italská kamufláž. Další úspěchy O. Tuominena mechanici označovaly čelními siluetami sestřelených strojů. Celkově dosáhl nositel Mannerheimova kříže (dostal jej jako první příslušník finského letectva) 44 sestřelů jistých, 4 nepotvrzených a jedno letadlo poškodil. Na FA-26 bylo dosaženo celkem 15 sestřelů.

Fiat G.50-II, FA-26, M.M. 4743, White "5", 1/LLv 26, pilot Luutn O. Tuominen, Kilpasilta airbase, August 1942. This is the same machine as in Camo C. The upper surfaces were over sprayed by diluted Finnish Olive colour and the result was the original colours show through it. Further O. Tuominen's victories were painted by mechanics as head on silhouettes of the shot down machines. The total score of the Mannerheim Cross bearer stopped at 44 confirmed, 4 unconfirmed and one damaged. 15 victories were scored from the cockpit of FA-26.

CAM. D

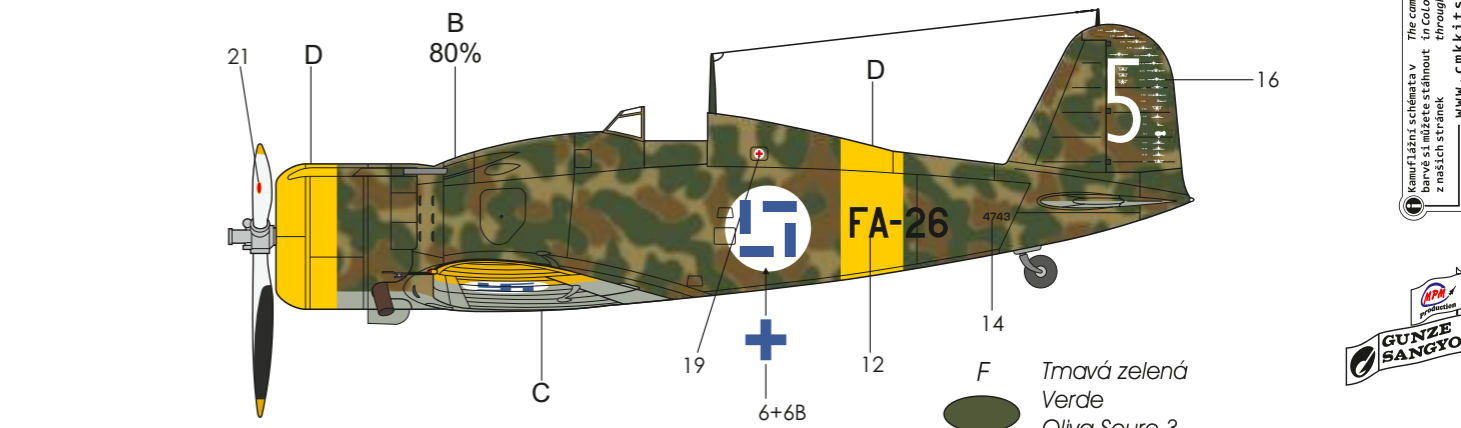
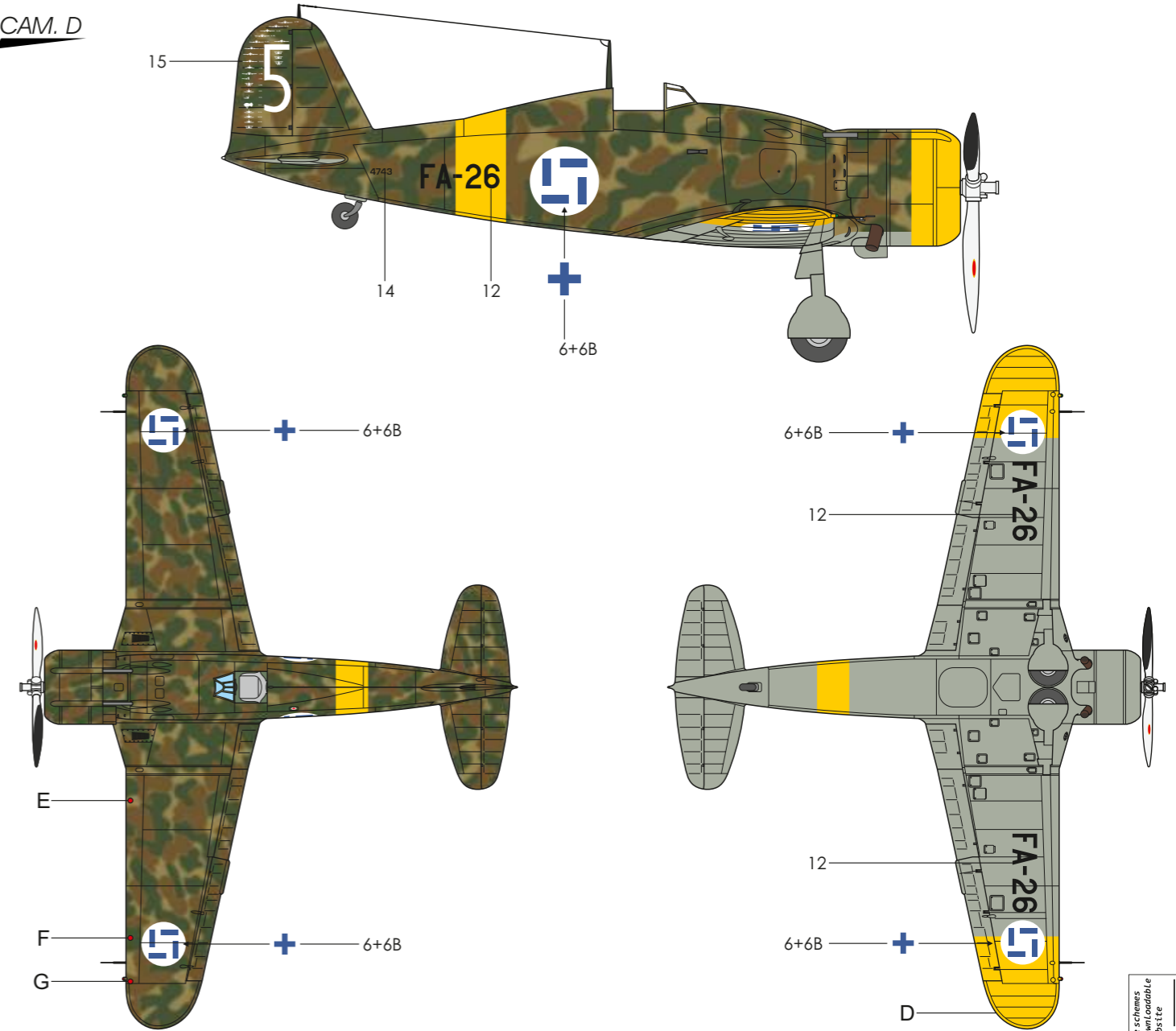

A	Černá Black H12/C33 FS27038	B	Olivová zelená Olive Green H320/ C320 FS27038	C	Světlé šedá Light Grey H325/ C325 FS36440	D	Žlutá Yellow H329/ C329 FS13538	E	Písková Giallo Mimetico 3 H79/ C39	G	Hnědo-červená Marrone Mimetico 2 H47/ C41
----------	--------------------------------------	----------	--	----------	--	----------	--	----------	---	----------	--

Kamufážní schémata v barvě si můžete stáhnout z našich stránek
 The camouflage schemes in color are downloadable from our website
 WWW.CMKKITS.COM



Fiat G.50-II, FA-26, M.M. 4743, modrá 6, 1/LLv 26, pilot Luuth O. Tuominen, 1941. Letoun v původní italské kamufláži prošel během léta a podzimu několika změnami. S úspěchy O. Tuominena přibývaly symboly sestřelů na obou stranách směrovky (proužky bílé – bombardéry, modrobílá – stíhačky, černobílá – létající čluny), kamuflážní barvy se silně odlupovaly, zejména u žlutého trupového pruhu. V září 1941 stroj dostal žlutý pruh i na před motorového krytu. Vodorovný symbol označuje sestřel I-153 dosažený itm L. Lautamäkim.

Fiat G.50-II, FA-26, M.M. 4743, Blue "6", 1/LLv 26, pilot Luuth O. Tuominen, 1941. This aircraft that sported original Italian camouflage pattern went through several modifications during summer and autumn. With the achieved victories of O. Tuominen also grew the victory markings on both sides of the rudder (white stripes denoted bombers, blue white for fighters and black white for flying boats), the camouflage colours were heavily chipped, particularly around the yellow fuselage band. In September 1941 the machine received another yellow band, this time on the front part of the cowling. The horizontal stripe denotes I-153 victory achieved by itm L. Lautamäki.

CAM. C

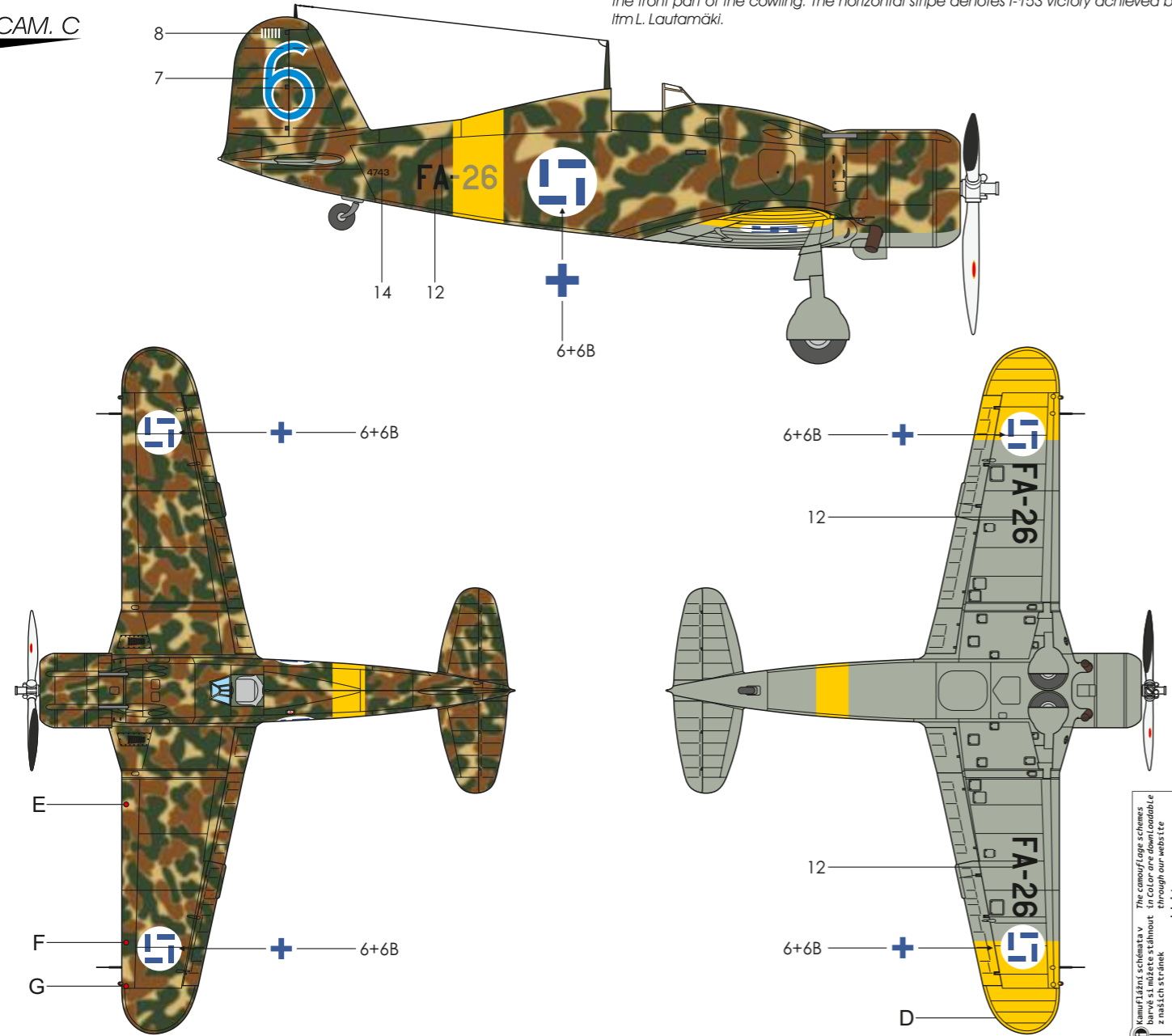

Kamuflážní schémata v barvách můžete stáhnout z našich stránek www.cmkkk.s.com
 The camouflage schemes in color are downloadable through our website

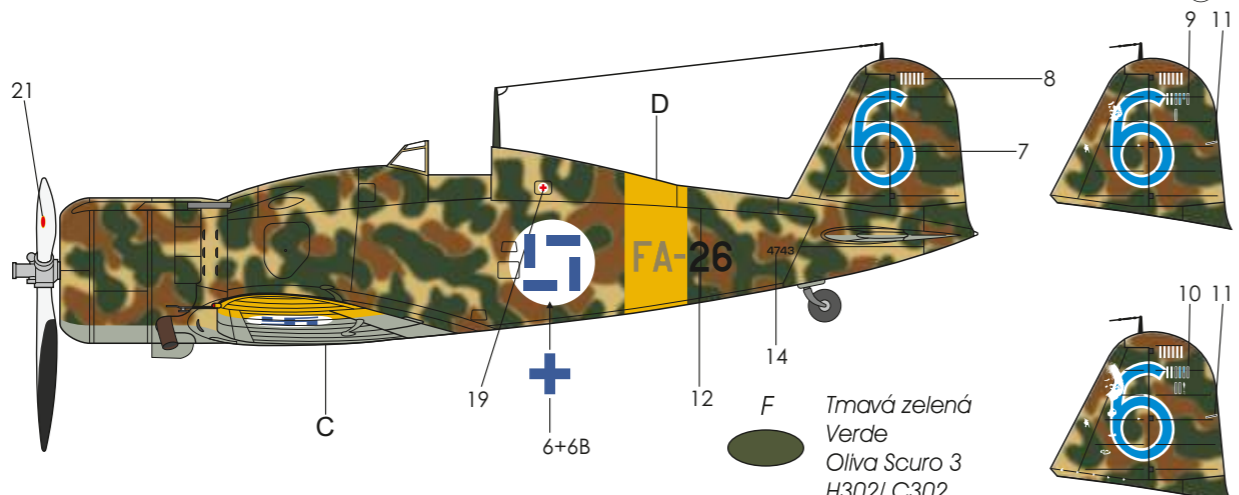

- | | | | | | |
|---|---|---|---|--|---|
| A Černá
Black
H12/C33
FS27038 | B Olivová zelená
Olive Green
H320/ C320
FS27038 | C Světlá šedá
Light Grey
H325/ C325
FS36440 | D Žlutá
Yellow
H329/ C329
FS13538 | E Písková
Giallo
Mimetico 3
H79/ C39 | G Hnědo-červená
Marrone
Mimetico 2
H47/ C41 |
|---|---|---|---|--|---|

SH32044 Fiat G.50

C

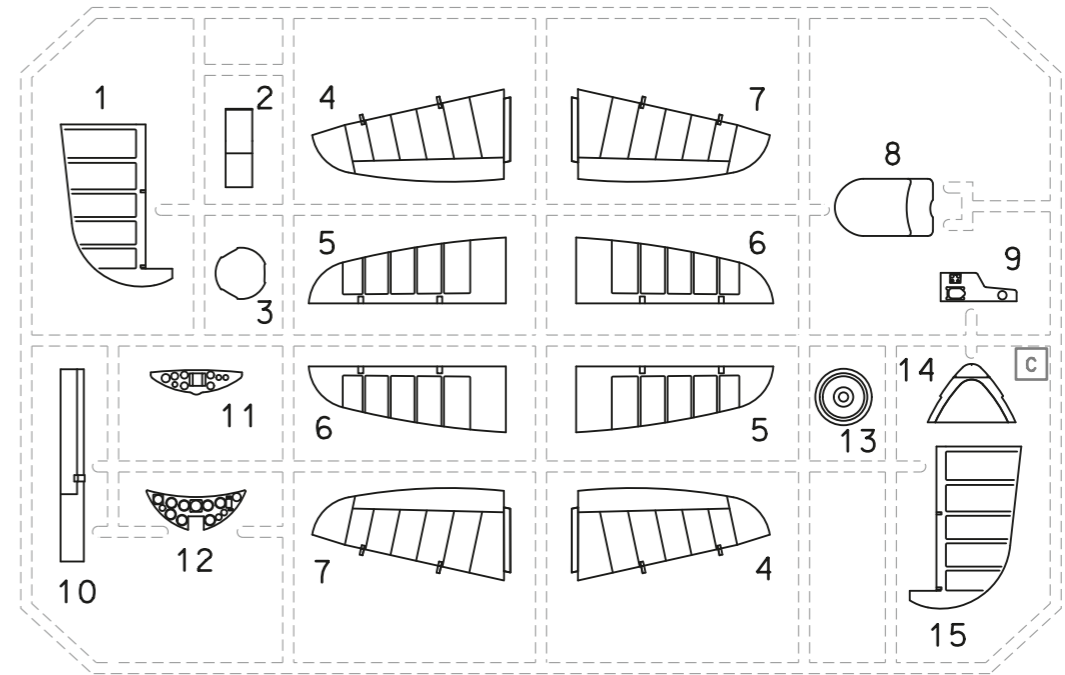

D

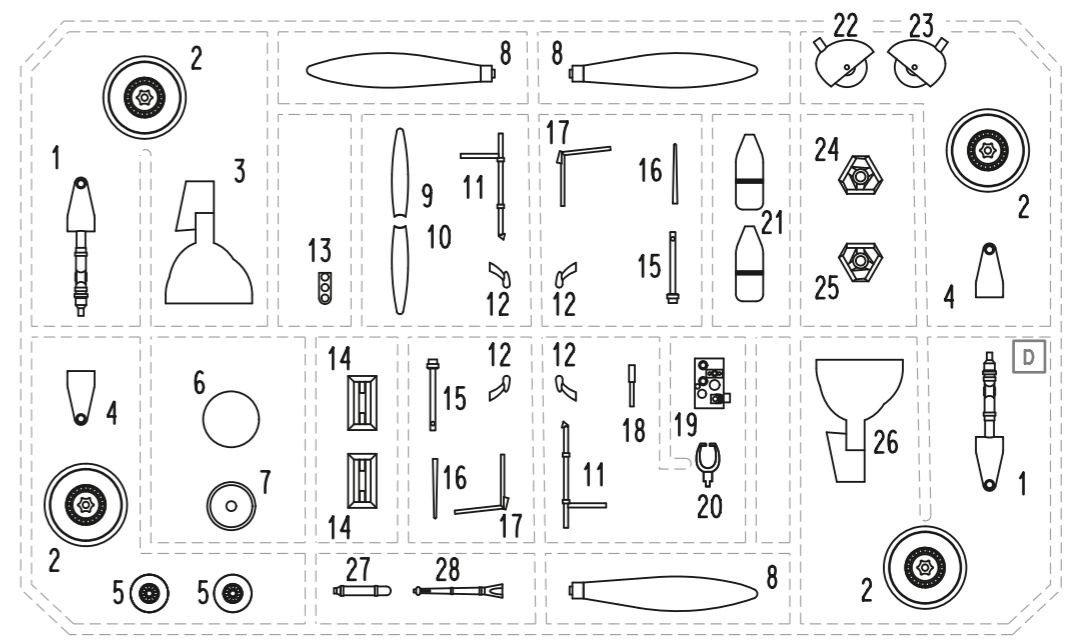

CLEAR Parts (CP)

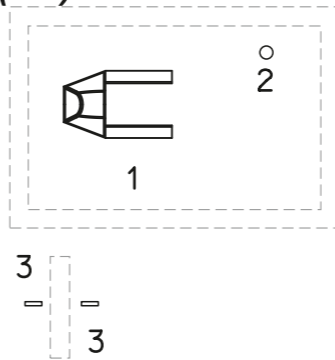
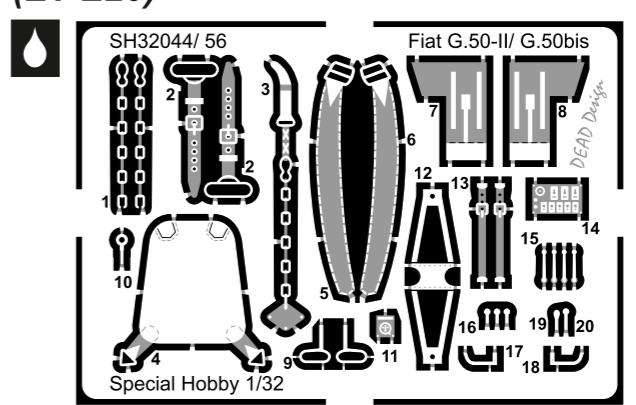
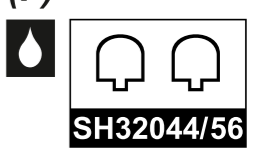

PHOTO-ETCHED Parts (L1-L20)



FILM (F)



SYMBOLS

- | | | | | | |
|---|--|---|--|---|--|
| ? MOŽNOST VOLBY
OPTIONAL
NACH BELIEBEN
OPTION | Water Drop POUŽIT KYANOAKRYLÁTOVÉ LEPIDLO
INSTANT CYANOACRYLATE GLUE
ZYANOAKRYLATKLEBER
ADHESIF CYANOACRYLAT | Bend Arrow OHNOUT
BEND
BIEGEN
COURBER | Hand ZHOTOVIT NOVÉ
SCRATCH BUILD
FERTIGSTELLEN
ACHEVER | Scissors ŘEZAT/VRTAT
CUT OFF/DRILL
ENTFERNEN
DETACHER | GSI NATŘÍT
COLOUR
FARBEN
PEINDRE
colours code |
|---|--|---|--|---|--|

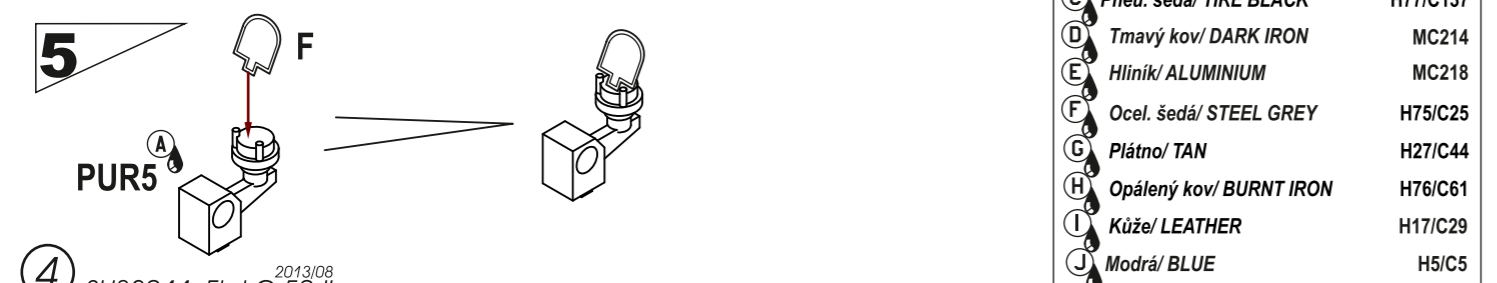
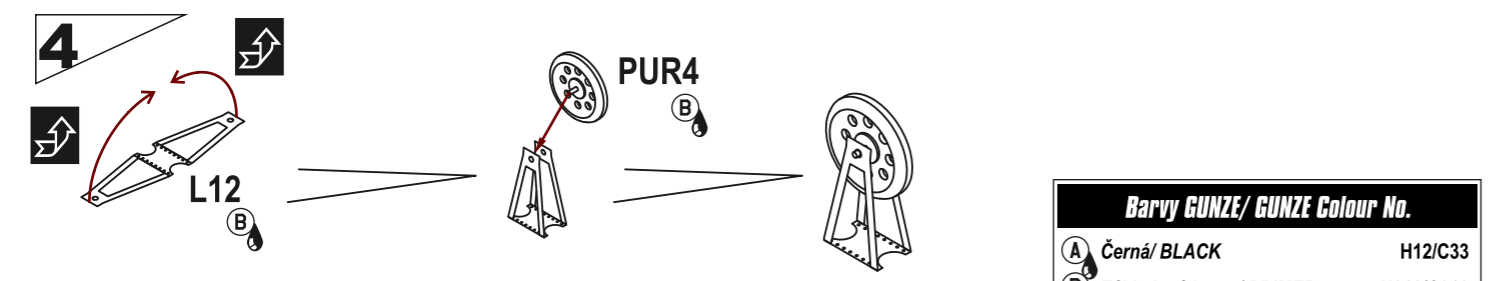
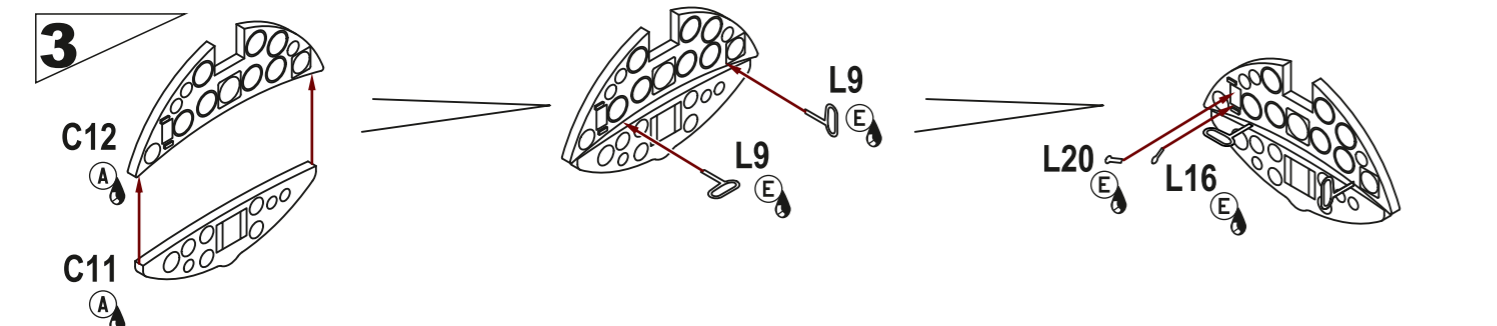
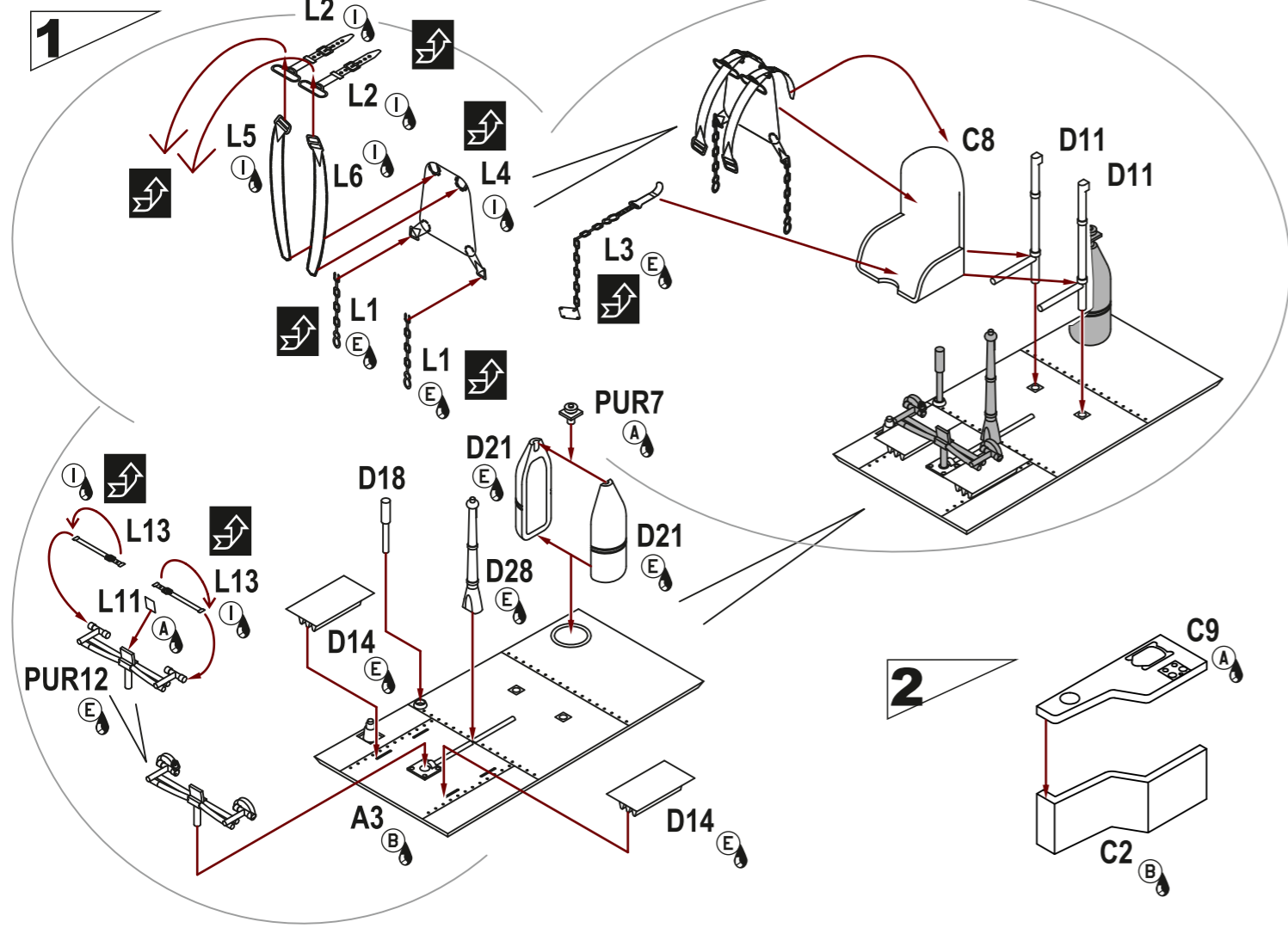

Barvy GUNZE/ GUNZE Colour No.

A Černá/ BLACK	H12/C33
B Základová barva/ PRIMER	H312/C312
C Pneu. šedá/ TIRE BLACK	H77/C137
D Tmavý kov/ DARK IRON	MC214
E Hliník/ ALUMINIUM	MC218
F Ocel. šedá/ STEEL GREY	H75/C25
G Plátno/ TAN	H27/C44
H Opálený kov/ BURNT IRON	H76/C61
I Kůže/ LEATHER	H17/C29
J Modrá/ BLUE	H5/C5

Fiat G.50-II, FA-25, M.M. 3614, žlutá 1, pilot velitel 3/LeLv 26 Kapt. R. O. P. Puhakka, základna Kijpasilta, prosinec 1942. Letoun byl částečně přestříkan, na vrchu levé poloviny křídla se černá barva v okolí znaku intenzivně odlupovala. I trup nesl známky oprav a odloupané barvy. Olli Puhakka přidal ke čtyřem vítězstvím na Fokkerech D.XI dalších třináct na Fiatech a dalších 25 na Bf 109. Stal se nositelem Mannerheimova kříže.

Fiat G.50-II, FA-25, M.M. 3614, Yellow "1", piloted by Commander of 3/LeLv 26 Kapt. R. O. P. Puhakka, Kijpasilta airbase, December 1942. The machine was partially over sprayed with heavily chipped black colour on the left upper wing half around the national insignia. Moreover, the fuselage also bore traces of the repairs and was weathered. Olli Puhakka scored four victories with Fokker D.XI then added 13 more while flying with Fiats and additional 25 in the cockpit of Bf 109. He was awarded the Mannerheim Cross.

CAM. B

17

5

6+6B

6+6B

6+6B

2+2B

Nebeská šedá
Grigio Azzurro chiaro
H67 / C115

1+1B

21

D

B

A

D

19

23

6+6B

18

FA-25

6+6B

F

Tmavá zelená
Verde
Oliwa Scuro 3
H302 / C302

A Černá
Black
H12/C33
FS27038

B Olivová zelená
Olive Green
H320/ C320
FS27038

C Světlá šedá
Light Grey
H325/ C325
FS36440

D Žlutá
Yellow
H329/ C329
FS13538

E Písková
Giallo
Mimetico 3
H79/ C39

G Hnědo-červená
Marrone
Mimetico 2
H47/ C41

The camouflage schemes in color are downloadable in our website

WWW.CMKKITS.COM

GUNZE
SANGYO

Fiat G.50-II, FA-25, M.M. 3614, žlutá 9, LLv 26, základna Malmi, podoba z března-července 1942. S FA-25 byly dosaženy čtyři sestřely. Později byl stroj přestříkán, viz camo B.

Fiat G.50-II, FA-25, M.M. 3614, Yellow "9", LLv 26, Malmi airbase, as the machine appeared in March to July 1942 period. Four victories were achieved by FA-25. Later on, the machine received new camouflage - see Camo B.

CAM. A

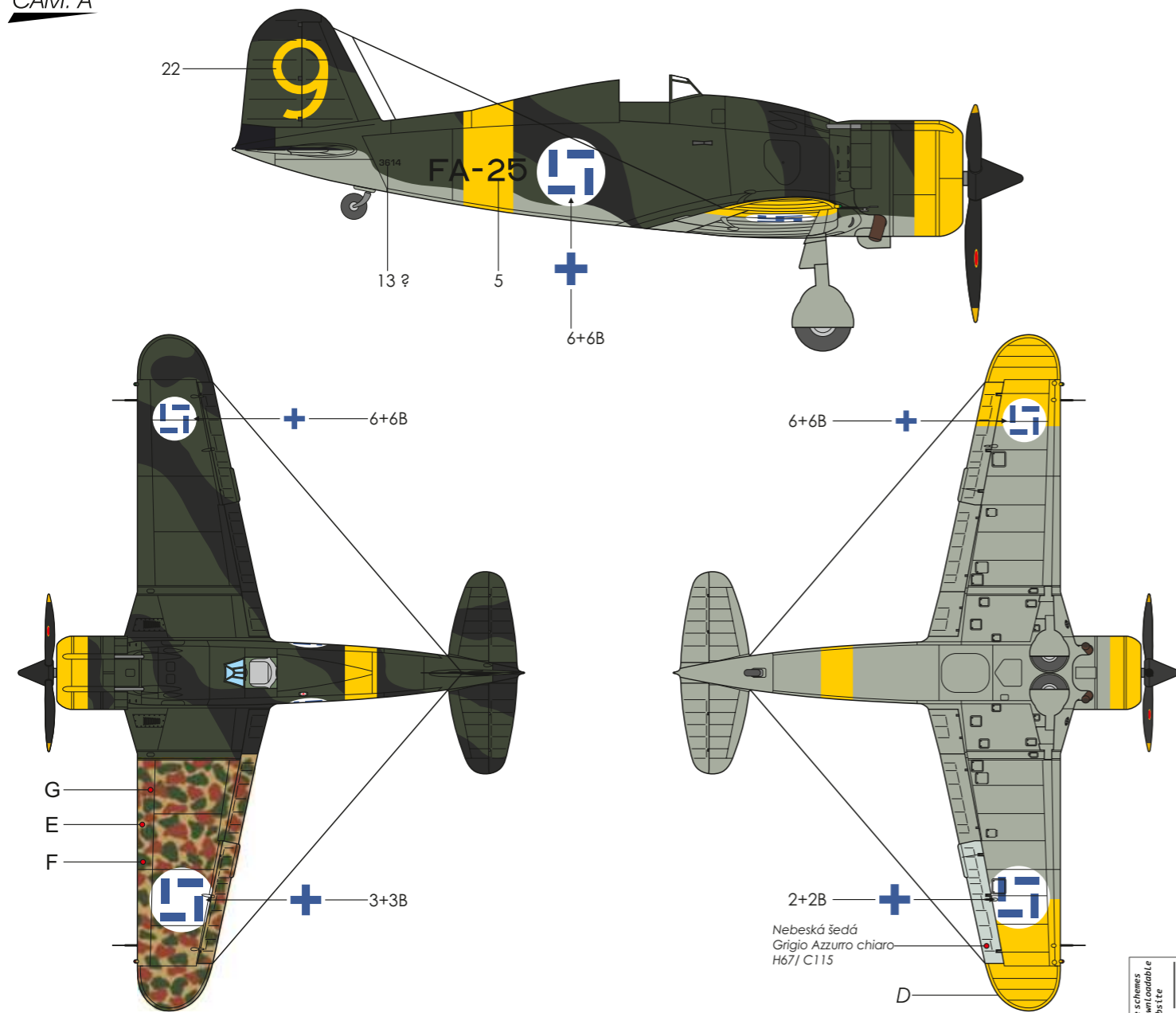

Nebeská šedá
Grigio Azzurro chiaro
H67/ C115

F Tmavá zelená
Verde
Oliva Scuro 3
H302/ C302

- | | | | | | |
|--|--|--|--|---|--|
| A Černá
Black
H12/C33
FS27038 | B Olivová zelená
Olive Green
H320/ C320
FS27038 | C Světlé šedá
Light Grey
H325/ C325
FS36440 | D Žlutá
Yellow
H329/ C329
FS13538 | E Písková
Giallo
Mimetico 3
H79/ C39 | G Hnědo-červená
Marrone
Mimetico 2
H47/ C41 |
|--|--|--|--|---|--|

Kamufážní schémata v barvě s názvem stáhnout - in color are downloadable z našich stránek - in original website
 WWW.CMKKITS.COM



SH32044 Fiat G.50

