

# Messerschmitt Me 262 B

1:72 メッサーシュミット Me262B

Hasegawa  
Hobby kits



メッサーシュミット Me262は、第2次大戦末期にドイツ空軍で使用された世界最初の実用ジェット機です。Me262B-1aは教官席を後方に増設し複操縦式とした練習機型で、30mm機関砲4門はそのままで、胴体下に増槽を装備しました。Me262B-1a/U1は、練習機型にFuG218ネプチューン・レーダーとFuG350 ナクソス・ホーミング装置を搭載した夜間戦闘機型で、武装はMG151/20 20mm機関砲2門になりました。

《Me262B-1aのデータ》乗員2名、全幅12.5m、全長10.6m、全高3.83m、エンジン：ユンカーズ・ユモ004B-1 推力900kg×2、最大速度760km/h（高度6,000m）、固定武装：30mmMK108機関砲×4。

The Messerschmitt Me262 is the world's first practical jet aircraft used by German Air Force in the late WW II. The model B-1a is a trainer version with a dual control system.

The model B-1a/U1 is the night fighter modified from the B-1a and is equipped with the FuG218 Neptune radar and the FuG350 Naxos homing system. Its armament was replaced with two G151/20 20m/m cannons.

《Data》Grew:2, Wingspan:12.5m, Length:10.6m, Height:3.83m, Powerplant:Junkers Jumo 004B-1, Thrust:900kg×2, Max. speed:760km/h (alt. 6,000m) Fixed armament:30m/m MK108 cannon×4

Die Messerschmitt Me 262 ist der erste einsatzfähige Düsenjäger der Welt. Die deutsche Luftwaffe erhielt ihn gegen Ende des zweiten Weltkriegs. Die Version B-1a ist ein Trainer mit doppeltem Bediensystem. Die Ausführung B-1a/U1 wurde aus der B-1a als Nachtjäger entwickelt. Sie ist ausgerüstet mit FuG218 Neptun-Radar und FuG350 Naxos Selbstannäherungsgerät.

Ihre Bewaffnung wurde durch zwei G151/20 20mm Kanonen ersetzt.

《Data》Besatzung:2 Spannweite:12,5m Länge:10,6m Höhe:3,83m Motor:Junkers Jumo 004B-1 Schub:900kg×2 Höchstgeschw.:760km/h bei 6000m Feste Bewaffnung:30mm MK 108Kanone×4

Le Messerschmitt Me262 est le monde's premier pratique avion à réaction employé par German Forces Aériennes dans le dernierement WW II.

Le modèle B-1a est a avion-école version avec a duel contrôle système.

Le modèle B-1a/U1 est le chasseur de nuit modifier de le B-1a et est equiper avec le FuG218 Neptune radar et le FuG350 Naxos voyageur système. Son armement etre replacer avec deux G151/20 20m/m canons.

《Données techniques》 Equipe:2 Envergure:12.5m Longueur:10.6m Hauteur:3.83m Powerplant:Junkers Jumo 004B-1 Poussée:900kg×2 Vitesse maximale:760km/h (alt. 6,000m) Armement fixe:30m/m MK108 cannon×4

Il Messerschmitt Me262 è il primo vero aviogetto del mondo usato dall'Aviazione Militare Tedesca nell'ultima II Guerra Mondiale.

Il modello B-1a è una versione di apparecchio scuola a due impianti di comando.

Il modello B-1a/U1 è il caccia notturno modificato del modello B-1a ed è munito del radar Neptune FuG218 e dell'impianto di radiocomando Naxos FuG350. L'armamento è stato sostituito da due cannoni G151/20 da 20m/m.

《Caratteristiche》 Equipaggio:2. Apertura alare:12,5m. Lunghezza:10,6m. Altezza:3,83m. Apparatto motore:Junkers Jumo 004B-1. Spinta:900kg×2. Velocità mass.:760km/ora (quota:6.000m.) Armamento fisso:cannone MK108 da 30m/m.×4.

梅塞史密斯飛機公司的 Me 262 是世界上第一架實用化的噴射飛機，由德國空軍在第二次世界大戰末期開始使用。它的 B-1a 型是一種有雙重控制系統的訓練機型，而另一種型號 B-1a/U1 型則是由 B-1a 型改裝而成的夜間戰鬥機型，這種型號的夜間戰鬥機裝置有 FuG 218 海皇星式雷達及 FuG 350 尼數斯式回航誘導系統。它的武器方面亦改為由二門 G 151/20 20 毫米加農炮所取代。

《諸元》

乘員：2 翼展：12.5 公尺 全長：10.6 公尺  
全高：3.83 公尺 最高速度：760 公里/6,000 公尺  
引擎：容克施 詹姆 004 B-1 推力：900 公斤×2  
固定武装：30 毫米 MK 108 加農炮×4

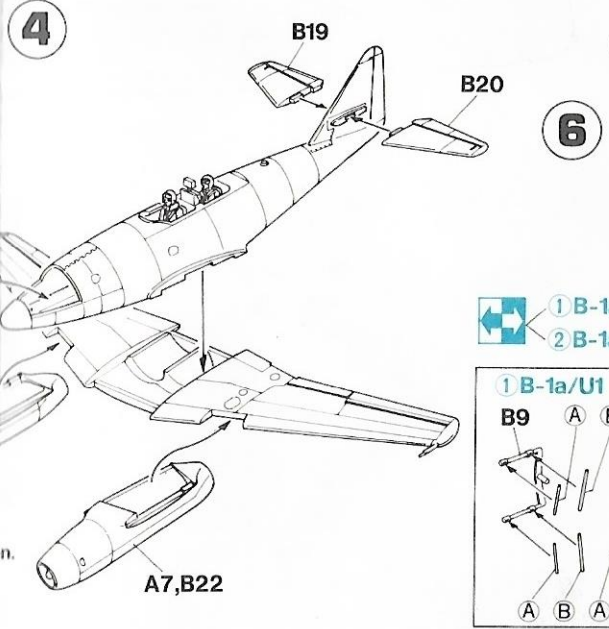
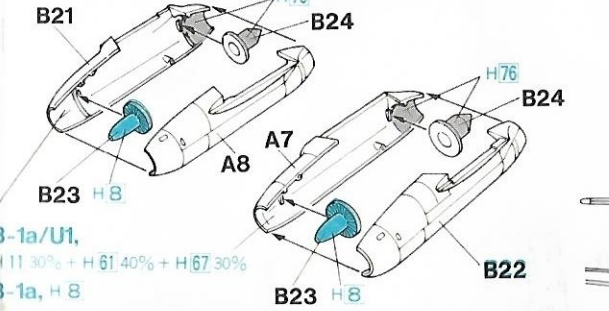
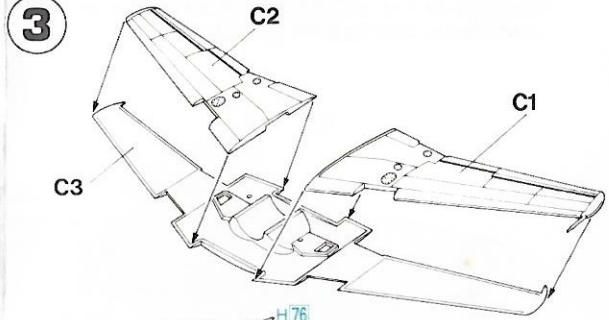
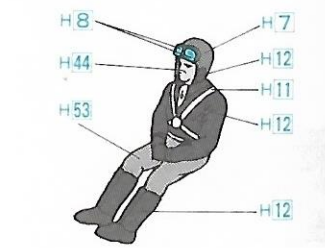
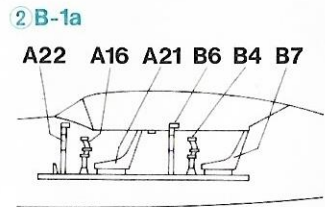
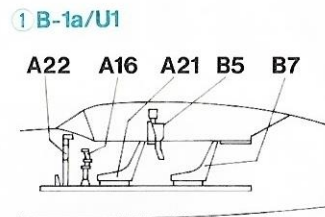
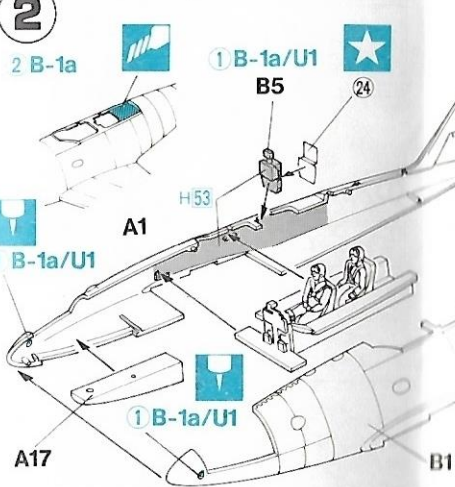
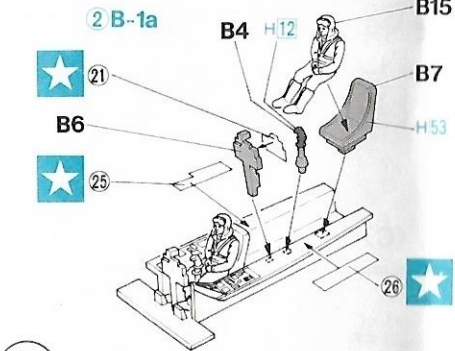
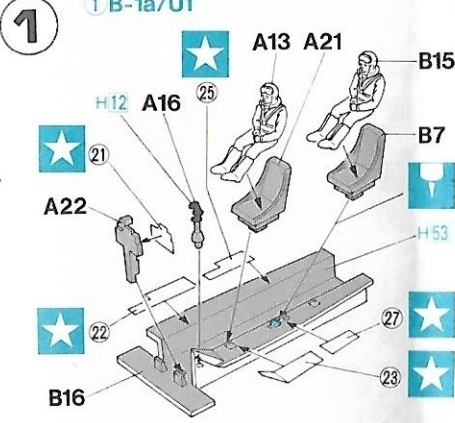

■ おもりの部品は入っていません。  
 ■ Ballast is not included.  
 ■ Ballast ist nicht im Bausatz enthalten.  
 ■ Le lestage n'est pas inclu.  
 ■ Zavorra non inclusa.  
 ■ 不包括壓艙物

接着剤を塗る。CEMENT TOGETHER ZUSAMMENKLEBEN COLLER ENSEMBLE INCOLLARE INSIEME 用膠黏合在一起

接着剤を塗る。DO NOT CEMENT NOT KLEBEN NE PAS COLLER NON INCOLLARE 不用黏合

切り取ってください。REMOVE ENTFRERN RETIRER SEPARARE 切取

開け穴をあけてください。OPEN HOLE OFFERNER FAIRE UN TROU FODRO APERTO 開孔

穴を開けてください。DRILL HOLE BOHR HOLE FORNEN 開孔

穴を開けてください。DRILL HOLE BOHR HOLE FORNEN 開孔

2組をつけてください。2 SETS NEEDED WIRD DOBBELT BENÖTIGT DEUX SETS NÉCESSAIRES 2 SERIE 同様の制作2組

ダラスを挿入してください。INSERT DALLAST DALLAST ZUEBEN A LESTER AGGIUNGERE ZAVORRA 加入壓艙物

デカールを貼ってください。APPLY DECAL HIER AEGZIEBILD APPLICARE DECALCOMANIE 貼上水貼紙

注意してください。BE CAREFUL HIER VORICHTIG FAIRE ATTENTION USARE ATTENZIONE 小心

色指定のHはグンゼ産業・水性ホビーカラー、HはMr.カラーの番号です。このキットには接着剤が入っていませんので別にお求めください。

色指定のHはグンゼ産業・水性ホビーカラー、HはMr.カラーの番号です。このキットには接着剤が入っていませんので別にお求めください。

H bei Bemalungsinstruktion ist die Nummer der Aqueous-Hobby-Color von Gunze Sangyo während H den Ton der Farbserie Mr. Color anzeigt im Bausatz ist kein Klebstoff enthalten.

Sur le guide de peinture H correspond au numéro de couleur GUNZE SANGYO AQUEOUS HOBBY COLOR, alors que H correspond à Mr. COLOR. La colle n'est pas fournie dans ce kit.

H nella indicazione della pittura è il numero della Aqueous-Hobby-Color von Gunze Sangyo während H den Ton der Farbserie Mr. Color anzeigt im Bausatz ist kein Klebstoff enthalten.

H 這個着色指示是代表都是出品水性模型漆的編號，而H則代表都是出品的樹脂系模型漆的編號，這份零件並沒有包括膠水。

H 6	3	グリーン	GREEN	GRÜN	VERT
H 7	7	ブラウン	BROWN	BRAUN	MARRON
H 8	3	シルバー	SILVER	SILBER	ARGENT
H 11	3	つや消しホワイト	FLAT WHITE	MATTWEISS	BLANC MAT
H 12	3	つや消しブラック	FLAT BLACK	MATTSCHWARZ	NOIR MAT
H 16	6	黒鉄色	STEEL	STAHL	ACIER
H 44	1	はだ色	FLESH	FLEISCHFARBE	CHAIR
H 52	1	オリーブドラブ(1)	OLIVE DRAB (1)	OLIVE DRAB (1)	OLIVE DRAB (1)
H 53	1	ニュートラルグレー	NEUTRAL GRAY	NEUTRAL GRAY	NEUTRAL GRAY
H 56	1	機体内部色	INTERIOR GREEN	INNENGRÜN	VERT INTERIEUR

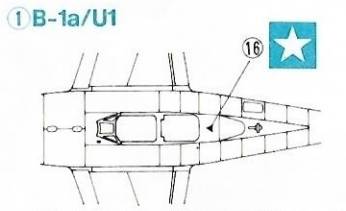
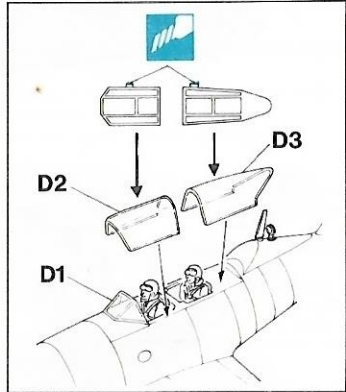
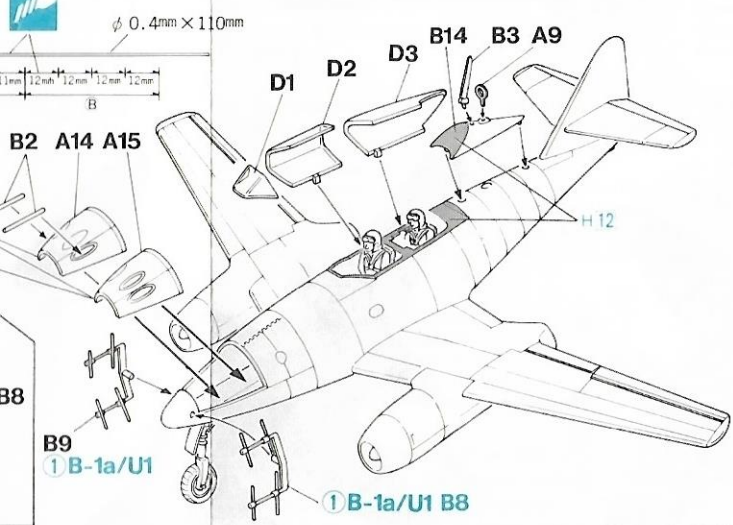
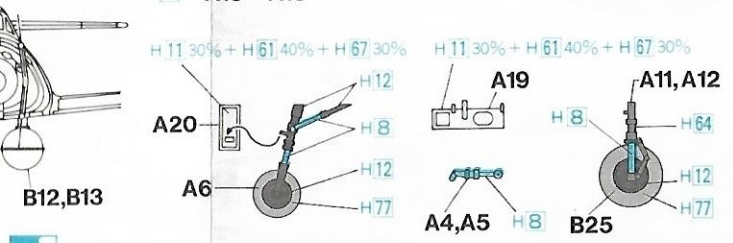
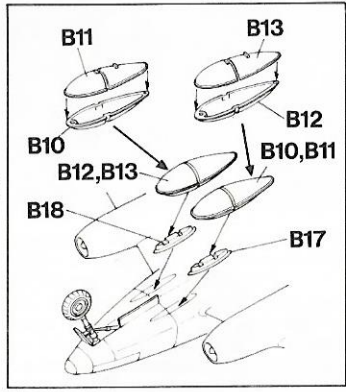
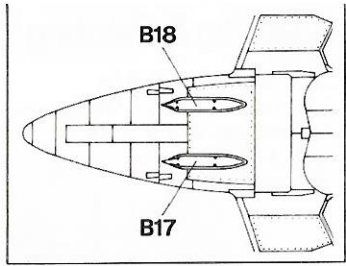
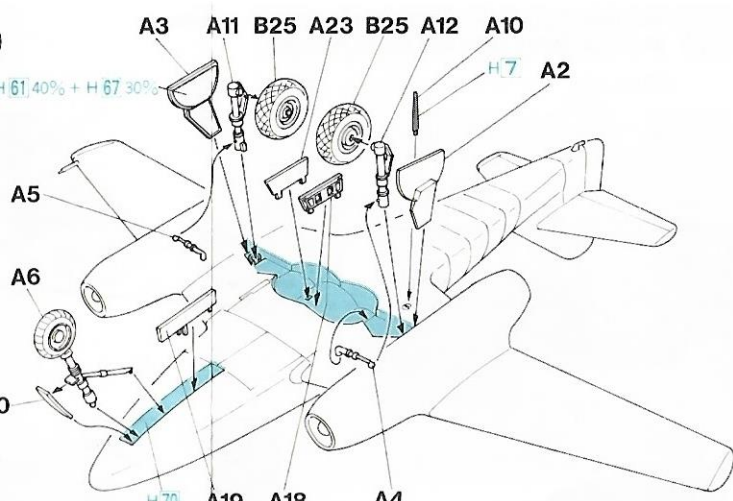

緑色	H 61 65 明灰白色	IJN GRAY	IJN GRAU	GRIS IJN	GRIGIO IJN	明灰白色
褐色	H 64 71 RLMダークグリーン71	RLM DARK GREEN 71	RLM DUNKEL GRÜN 71	RLM VERT FONCE 71	RLM VERDE SCURO 71	深緑色
銀色	H 67 62 RLMライトブルー65	RLM LIGHT BLUE 65	RLM HELLBLAU 65	RLM BLEU CLAIR 65	RLM BLU CHIARO 65	浅藍色
OPACO 啞白色	H 69 67 RLMグレー75	RLM GRAY 75	RLM GRAU 75	RLM GRIS 75	RLM GRIGIO 75	灰色
OPACO 啞黒色	H 70 62 RLMグレー02	RLM GRAY 02	RLM GRAU 02	RLM GRIS 02	RLM GRIGIO 02	灰色
黒鐵色	H 76 61 焼鉄色	BURNT IRON	GEBR,EISEN	FER BRULÉ	METALLO BRUNITO	燒鐵色
肌肉色	H 77 77 タイヤブラック	TIRE BLACK	REIFENSCHWARZ	NOIR DE PNEU	NERO DI PNEUMATICO	胎黒色
CHIARO (I) 橄欖綠色 (I)	H 80 63 カーキグリーン	KHAKI GREEN	KHAKIGRÜN	VERT KHAKI	VERDE CACHI	砂礫綠色
NEUTRO 天然灰色	H 90 61 クリアーレッド	CREAR RED	ROT,REIN	ROUGE CLAIR	ROSSO CHIARO	透明紅色
INTERNO 黄綠色	H 94 61 クリアーグリーン	CREAR GREEN	GRÜN,REIN	VERT CLAIR	VERDE CHIARO	透明綠色

# Marking & Painting

マーキング及び塗装図  
 Markierungen und Bemalung  
 Decoration et Peinture  
 Marchio & Pittura  
 標貼及着色指示

① Me262B-1a/U1 ドイツ空軍第11夜間戦闘航空団第10中隊  
 Me262B-1a/U1 LUFTWAFFE 10./NJG11

② Me262B-1a ドイツ空軍第2補充戦闘航空団第III飛行隊  
 Me262B-1a LUFTWAFFE III./EJG2

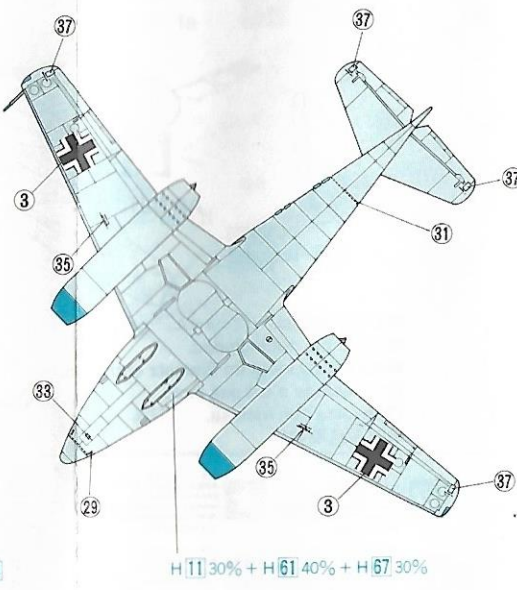
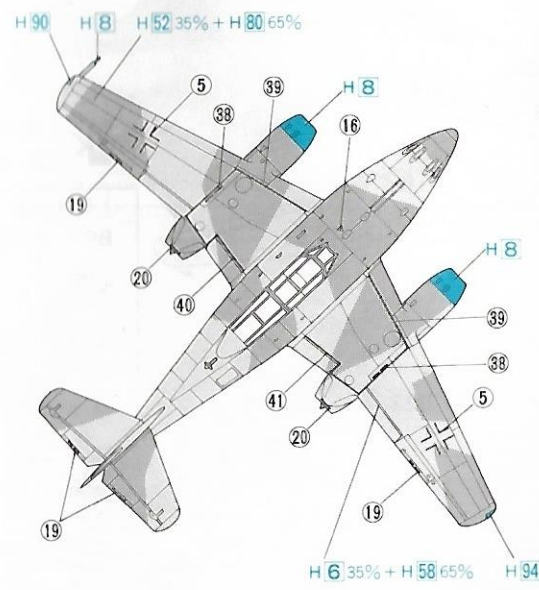
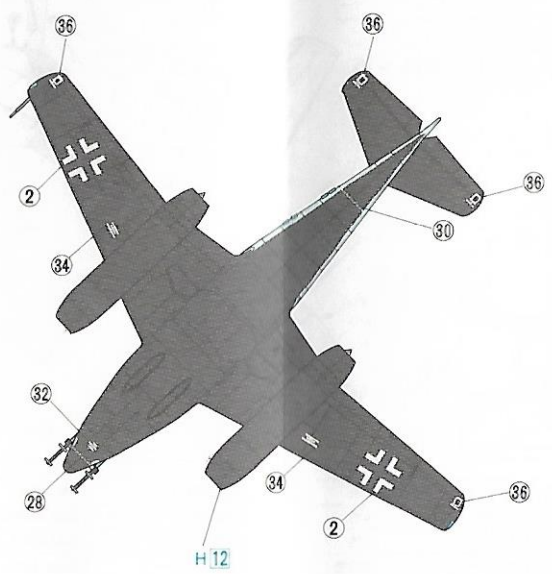
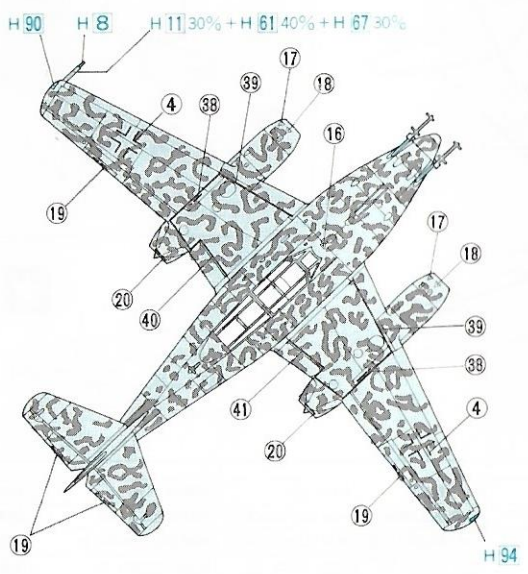
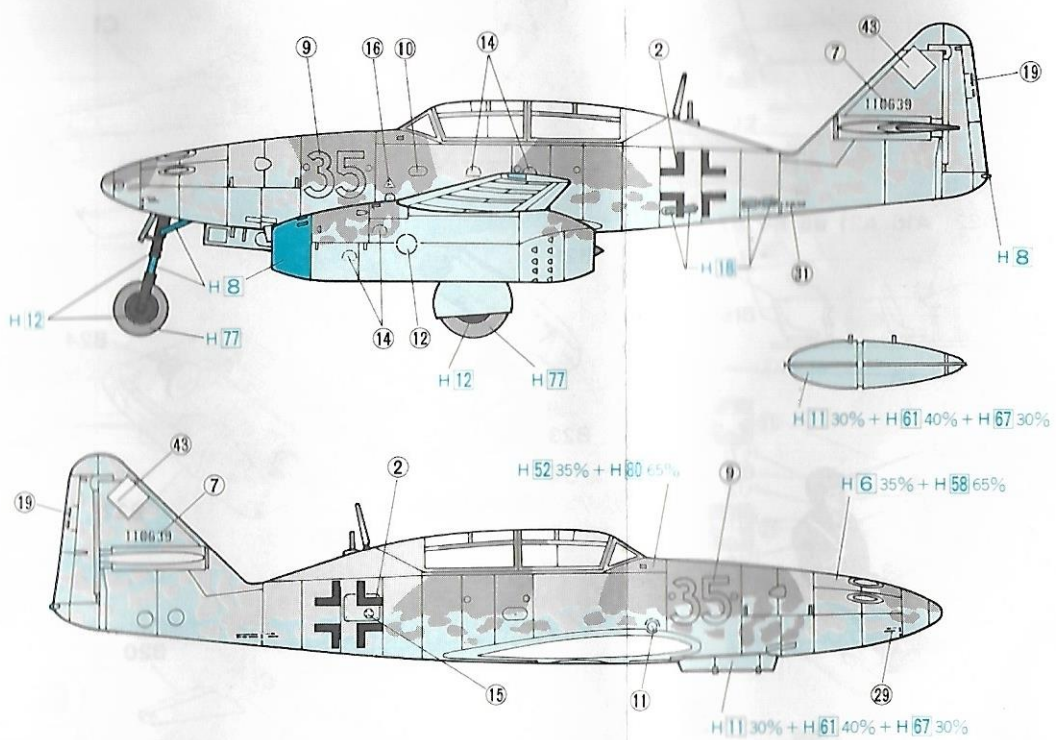
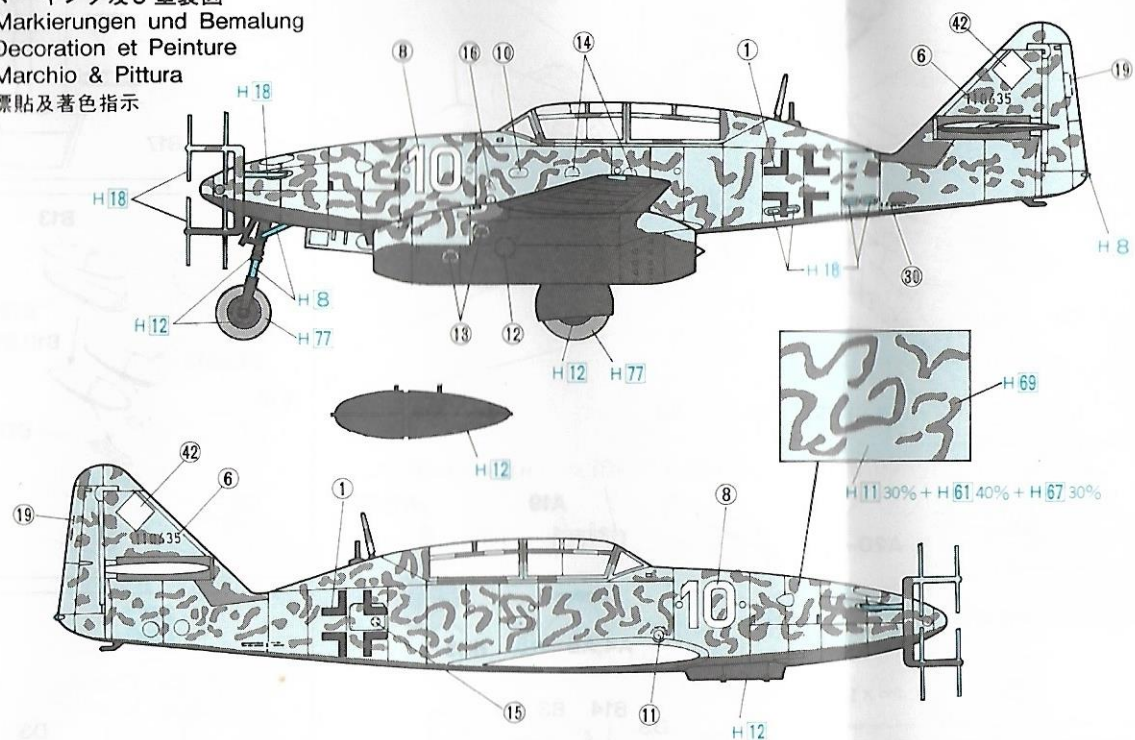

RLM76 : H 11 30% + H 61 40% + H 67 30%

RLM81 : H 52 35% + H 80 65%

RLM82 : H 6 35% + H 58 65%