

MADE IN ITALY

# LAV-25 "PIRANHA"

KIT 5033 - 1/35 SCALE



## GENERAL SPECIFICATION

LENGTH: MT. 6.37  
WIDTH: MT. 2.49  
HEIGHT: MT. 2.49

COMBAT WEIGHT: TONS. 12.7  
MAXIMUM SPEED: 100 KM/H  
SWIM SPEED: 12 KM/H

RANGE: 650 KMS  
CREW: 3+6  
ARMAMENT: 1x25 MM - 1x7.62





## IMPORTANTE

Prima di iniziare il montaggio del modello studiare attentamente le varie fasi d'assemblaggio indicate nei disegni. A) Staccare con cura le parti dalle stampate. B) Eliminare con una limetta o con una carta-vero fine le eventuali sbavature, controlla l'incastro di ogni pezzo prima di incollarlo. Verniciare, prima di assemblare, gli eventuali particolari interni del modello o le parti difficilmente raggiungibili ad assemblaggio effettuato. Seguire sempre l'ordine di montaggio illustrato nelle tavole, e, nel caso di parti alternative che consentano di realizzare differenti versioni, scegliere prima dell'assemblaggio la variante preferita.

## WARNING

Before starting to assemble the model, carefully examine the various assembly phases indicated in the drawings. A) Carefully remove the parts from the sprues using a razor blade or emery paper. B) Eliminate any burrs, check the fit of each piece before cementing in place. Before assembly, paint any internal parts of the model or parts which are difficult to get at once assembly has been made. Always follow the assembly order indicated on the tables and, in the case of alternative parts which make it possible to obtain different versions, always choose the version you prefer before assembly.

## IMPORTANT

Avant de procéder au montage du modèle, étudier attentivement les différentes phases d'assemblage indiquées sur le dessin. A) Détacher avec soin les pièces des montants. B) Éliminer avec une petite lime ou avec du papier de verre à grain fin les bavures éventuelles, contrôler que chaque pièce soit bien conforme avant de la coller à sa place. Peindre, avant de les assembler les éventuels détails internes du modèle ou les pièces difficiles à atteindre une fois l'assemblage effectué. Suivre toujours scrupuleusement l'ordre de montage illustré sur les plans, dans le cas de pièces offertes en alternative permettant de réaliser différentes versions, choisir la variante préférée avant de procéder à l'assemblage.

## WICHTIG

Vor der Montage des Modells Aufmerksam die Verschiedenen Phasen der auf den Zeichnungen Angegebenen Zusammensetzung Beachten und Durchlesen. A) Sorgfältig die Einzelnen Teile Abnehmen. B) Mit einer Kleinen Feile oder mit Sandpapier Eventuelle Unregelmässigkeiten Beseitigen, die Teile vor dem Verkleben ungeleimt zusammenhalten, um ihren Passitz zu prüfen. Vor der Zusammensetzung Eventuelle Innere Teile, die nach der Zusammensetzung Schlecht zu Erreichen sind, Lacken. Immer die Reihenfolge der Illustrierten Montage Beachten. Im Fall von Alternativen Teilen, die für die Verschiedenen Versionen Vorgesehen sind, von der Zusammensetzung die Gewünschte Version Wählen.

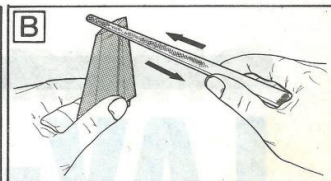
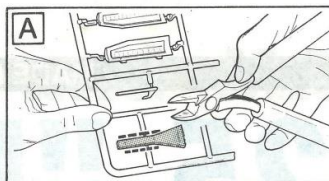

## IMPORTANTE

Antes de empezar el montaje del modelo, estudiense cuidadosamente las varias fases de ensamblaje indicada en los dibujos. A) Despegar con cuidado las partes. B) Eliminar con una pequeña lima o con papel de lija las eventuales rebabas, verifique que cada pieza encaje bien antes de pegar en posición. Barnizar, antes de ensamblar, los eventuales detalles internos del modelo o las partes difícilmente alcanzables después de efectuado el ensamblaje. Sigase siempre el orden del montaje ilustrado en las tablas y, en el caso de partes alternativas que permitan realizar diferentes variantes, escójase, antes del ensamblaje la variante preferida.

## BELANGRIJK

Voor met de eigenlijke montage te beginnen eerst de diverse montagefasen zoals die in de tekeningen zijn aangegeven aandachtig doorlezen. A) De delen voorzichtig uit de platen halen. B) Eventuele oneffenheden met een vijl of fijn schuurpapier wegwerken, controleer de passing van elk deel vóór het lijmen. Voor een en ander in elkaar te zetten eerst die delen die zich aan de binnekant bevinden of die wanneer het model in elkaar gezet is moeilijk bereikbaar zullen zijn, verven. Steeds in volgorde werken zoals die voor de montage aangegeven is, en, als er keus bestaat tussen verschillende versies, deze voor de eigenlijke montage maken.

## VIKTIGT

Innan monteringen påbörjas skall de olika ihopsättningsfaserna som är anvisade på ritningarna uppmärksamt studeras. Lossna med omsorg delarna från tryckformerna. A) Avlägsna med en liten fil eller med fint sandpapper eventuella gjutsömmar. B) Färgsätt innan monteringen modellens eventuella inre detaljer och de delar som är svåråtkomliga vid slutförd montering, kolla noga att delarna passar före limningen. Följ alltid den monteringsordning som är illustrerad på planskerna och för den händelse att det finns alternativa delar vilka tillåter att förverkliga olika versioner, så utväljes den varianten som föredrages före ihopsättningen.

PER LA REALIZZAZIONE DI MODELLI PIU' REALISTICI SI CONSIGLIA DI UTILIZZARE LE VERNICI HUMBROL.

TO OBTAIN THE BEST RESULTS WHEN COMPLETING THIS KIT, ALWAYS USE HUMBROL ENAMELS.

POUR LA REALISATION DE MAQUETTES PLUS PROCHES DE LA REALITE ON CONSEILLE D'UTILISER LES VERNIS HUMBROL.

FÜR DEN BAU WIRKLICHKEITSGETREUERER MODELLE WIRD EMPFOHLEN DIE HUMBROL-LACKE ZU VERWENDEN.

PARA LA REALIZACION DE MODELOS MAS REALISTAS SE ACONSEJA UTILIZAR LOS BARNICES HUMBROL.

OM HET BESTE RESULTAAT BIJ HET SAMENBOUWEN TE KRUGEN, GEBRUIKT U HUMBROL VERVEN.

FOR UTFORANDET AV MER REALISTISKA MODELLER REKOMMENDERAS HUMBROL LACKFÄRGER.

COLORI

COLOURS

COULEURS

FARBEN

COLORES

VERFKLEUREN

FÄRGERNA

<b>E</b> OLIVE GREEN 86 LIGHT OLIVE VERT OLIVE ERDFARBE MATT ERDFARBE 87 MAT AARDKLEUR OLIVGRÖN VERDE OLIVA VERDE OLIVA FS - 34102	<b>C</b> SAND 71 OAK SABLE SAND MATT SAND 16 MAT ZAND SANDFÄRG ARENA SABBIA FS - 33717	<b>D</b> BLACK 33 BLACK NOIR SCHWARZ MATT SCHWARZ 8 MAT ZWART SVART NEGRO NERO FS - 37038
<b>A</b> MATT OPACO	<b>BROWN</b> HUS TAN MARRON BRAUN HOUTBRUIN BRUN MARRON MARRONE FS - 30219	<b>B</b> DARK GREEN 30 DARK GREEN VERT FONCE MITTELGRÜN MIDDELGRÖEN MELLANGRÖN VERDE OSCURO VERDE SCURO

## ISTRUZIONI PER APPLICARE CORRETTAMENTE LE ADESIVE.

1) Ritagliare, con attenzione, il soggetto prescelto seguendone i contorni. 2) Immergerlo in acqua tiepida. 3) Separarlo dal supporto. 4) Posizionare l'adesivo sul modello - asciugarlo con l'aiuto di un panno - eliminare le eventuali bolle d'aria spingendole all'esterno.

## STEPS TO FOLLOW IN ATTACHING THE DECALS PROPERLY.

1) Cut out the subject you have chosen, being very careful to clip along its outlines so as not to leave any ragged edges. 2) Soak it for a few seconds in warm water. 3) Carefully separate it from its backing. 4) Place the decal on the model. Remove all drops of water with a dry cloth. Any air bubbles which may have formed can be removed by gently squeezing them out to the edges of the decal.

## MODE D'EMPLOI POUR L'APPLICATION DES ADHESIFS.

1) Découper attentivement le sujet choisi en suivant les contours. 2) Le plonger dans de l'eau tiède. 3) Le séparer de son support. 4) Placer l'adhesif sur le modele - l'essuyer avec une lingie et éliminer les bulles d'air éventuelles en les faisant glisser vers l'extérieur.

## ANLEITUNG FÜR DAS RICHTIGE ANBRINGEN DER ABZIEHBILDER.

1) Das gewählte Bild sorgfältig nach den Konturen ausschneiden. 2) In lauwarmes Wasser legen. 3) Es von der Unterlage ablösen. 4) Den Aufkleber auf das Modell legen - mit einem Tuch trocken - eventuell vorhandene Luftblasen durch Drücken nach außen beseitigen.

## INSTRUCTIVO PARA APLICAR CORRECTAMENTE LOS ADHESIVOS.

1) Recortar con cuidado el sujeto escogido siguiendo la silueta. 2) Sumirlo en agua tibia. 3) Quitarlo de su soporte. 4) Situar el adhesivo en su lugar. Secarlo con un pedazo de tela. Desinflar las eventuales burbujas de aire empujandolas hacia la orilla.

## INSTRUKTIES TOT HET KORREKT AANBRENGEN VAN DE TRANSFERS.

1) Het uitgekozen voorwerp voorzichtig langs de contouren uitknippen. 2) In lauw water dompelen. 3) Van de plakstrook afhaken. 4) De transfer op het model aanbrengen en met een lapje afdrogen; eventuele luchtblaasjes verwijderen door deze vanuit het midden naar buiten weg te strijken.

## INSTRUKTIONER FÖR KORREKT PÅSÄTTNING AV ADHESIVERNA.

1) Klipp försiktigt ur det utvalda föremålet genom att följa konturerna. 2) Doppa ner det i ljummet vatten. 3) Skilj det från underlaget. 4) Sätt adhesivet på modellen. Torka det med hjälp av en trasa. Avlägsna eventuella luftbubblor genom att pressa dem utåt.

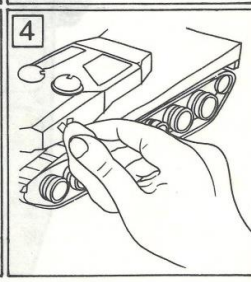
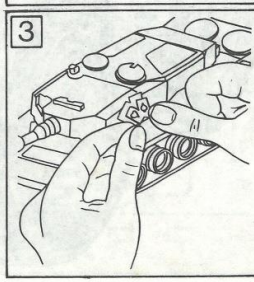
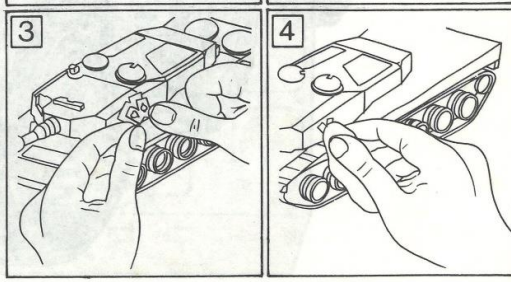
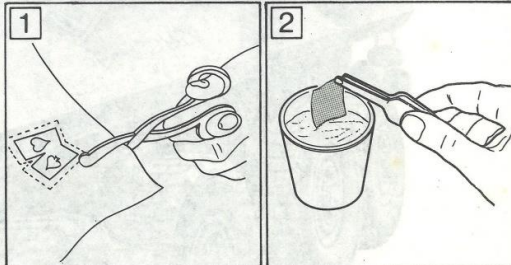



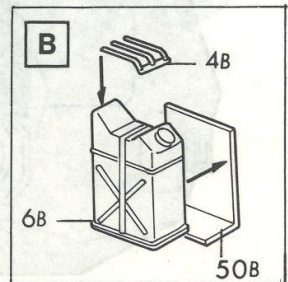
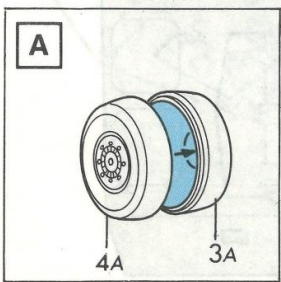
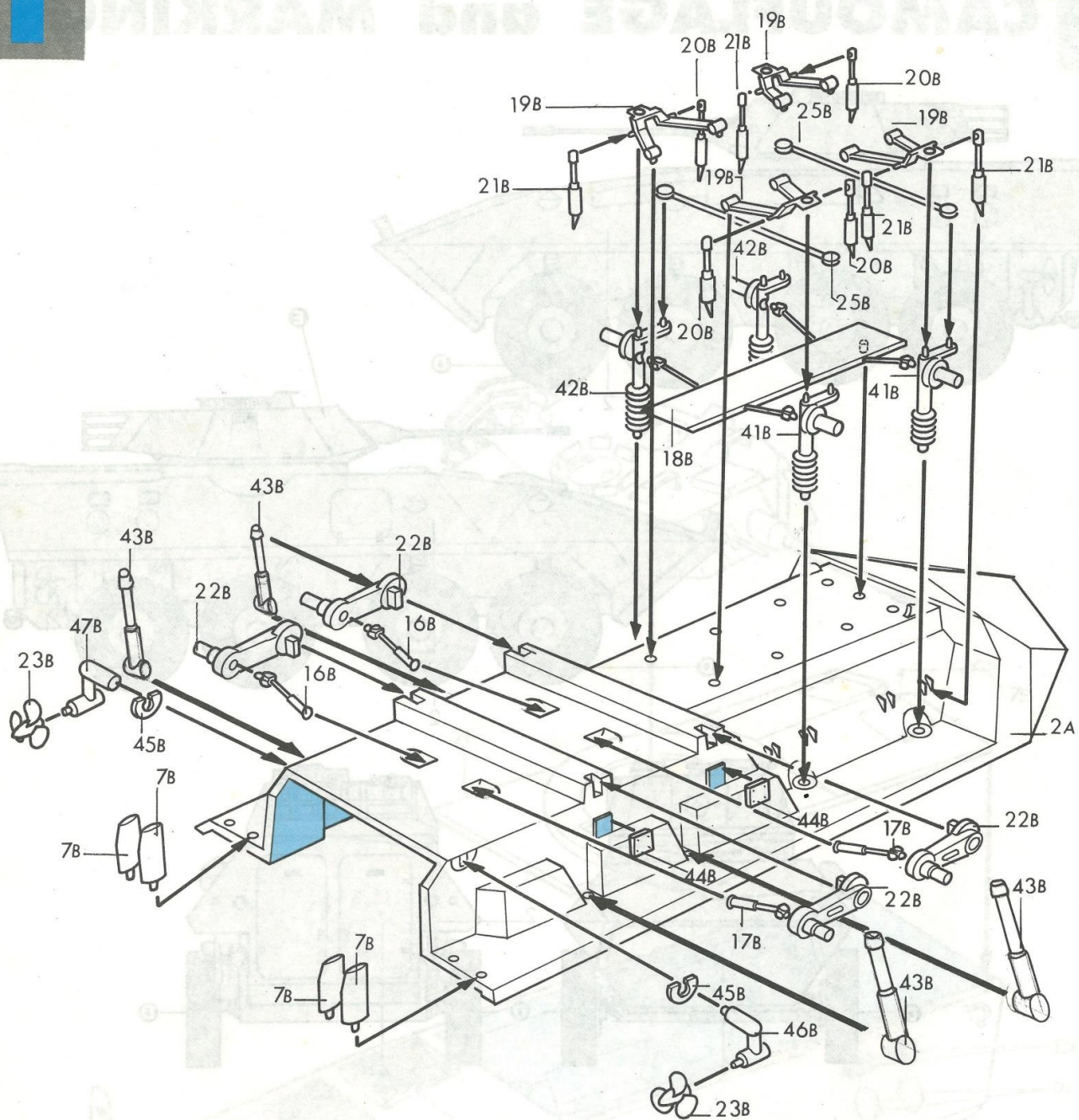



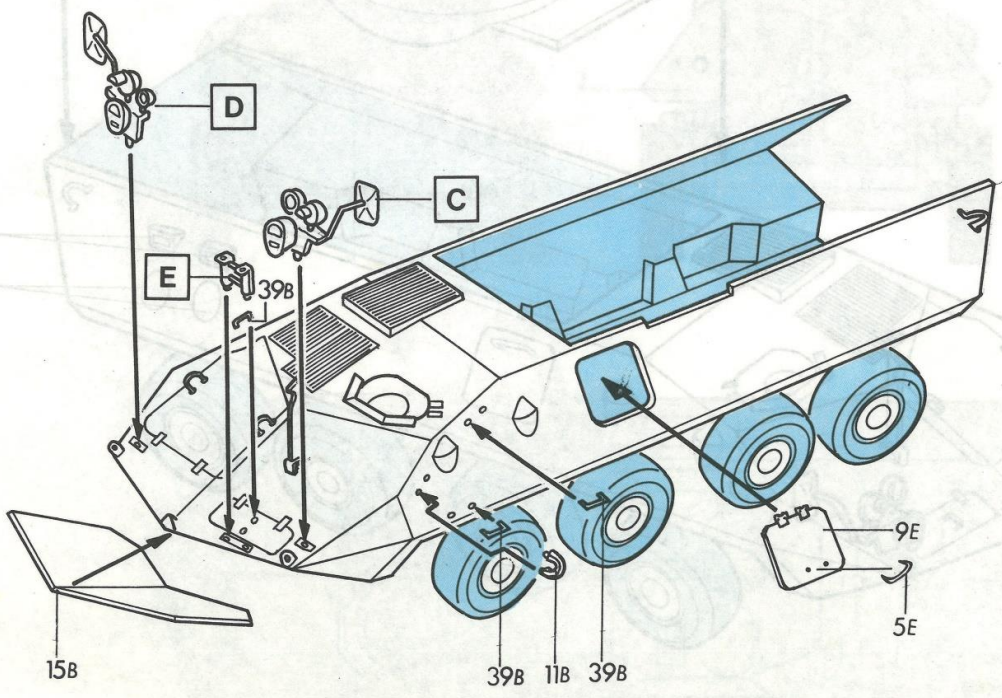
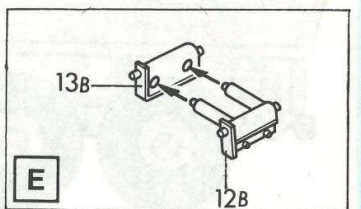
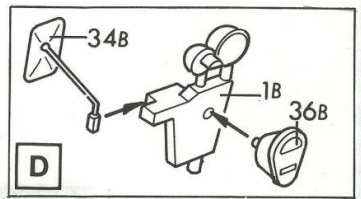
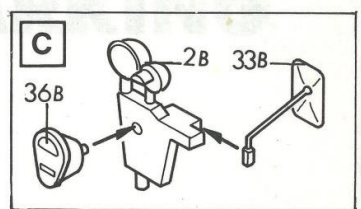
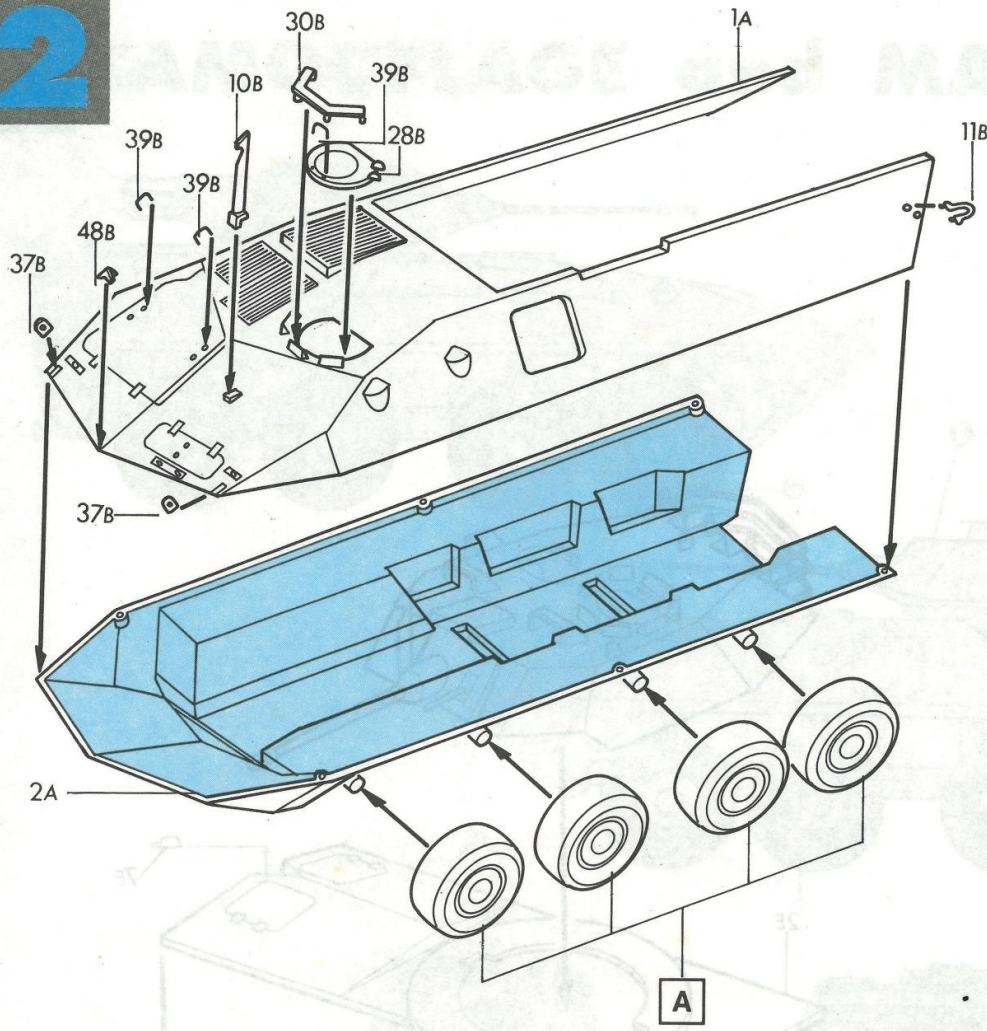









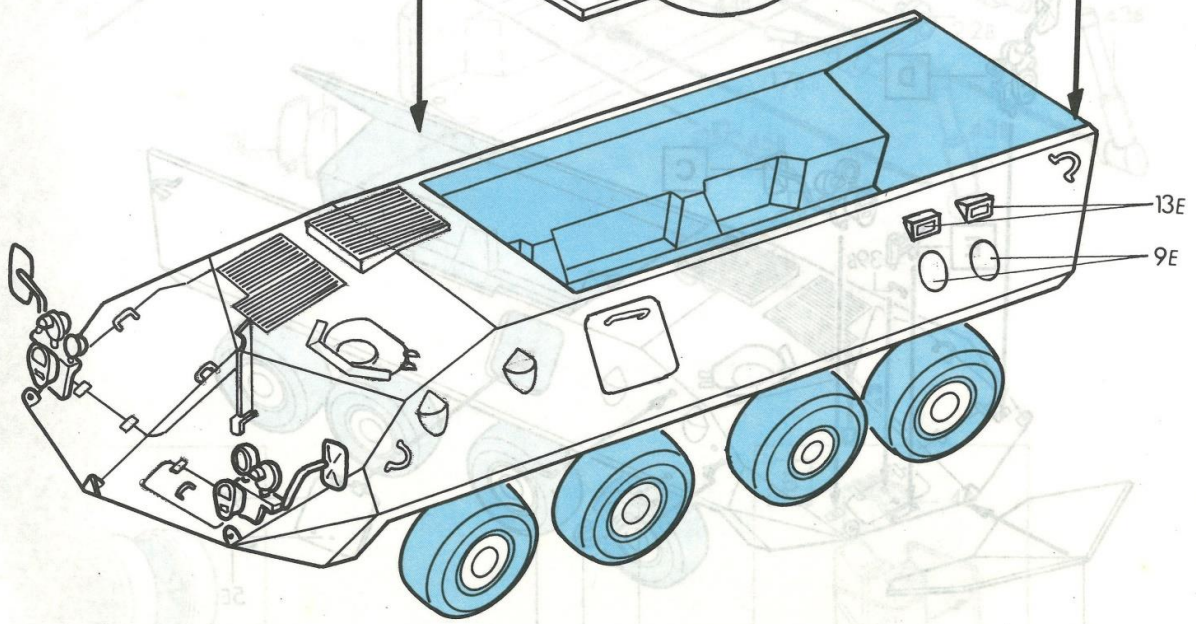
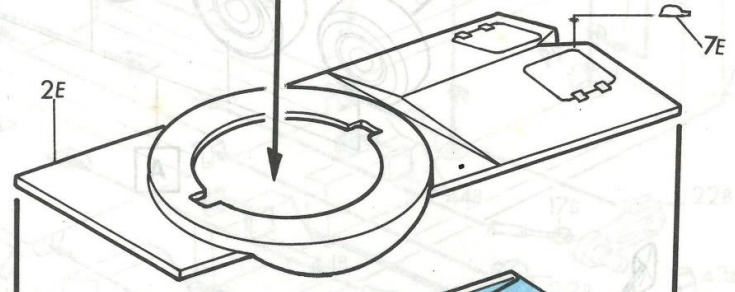
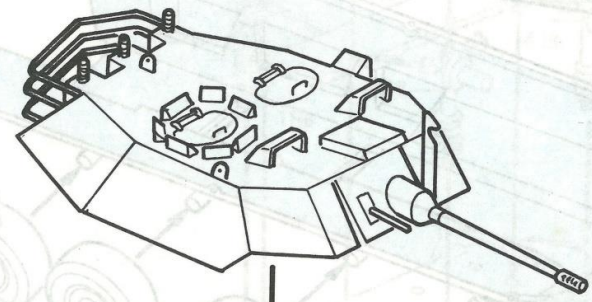
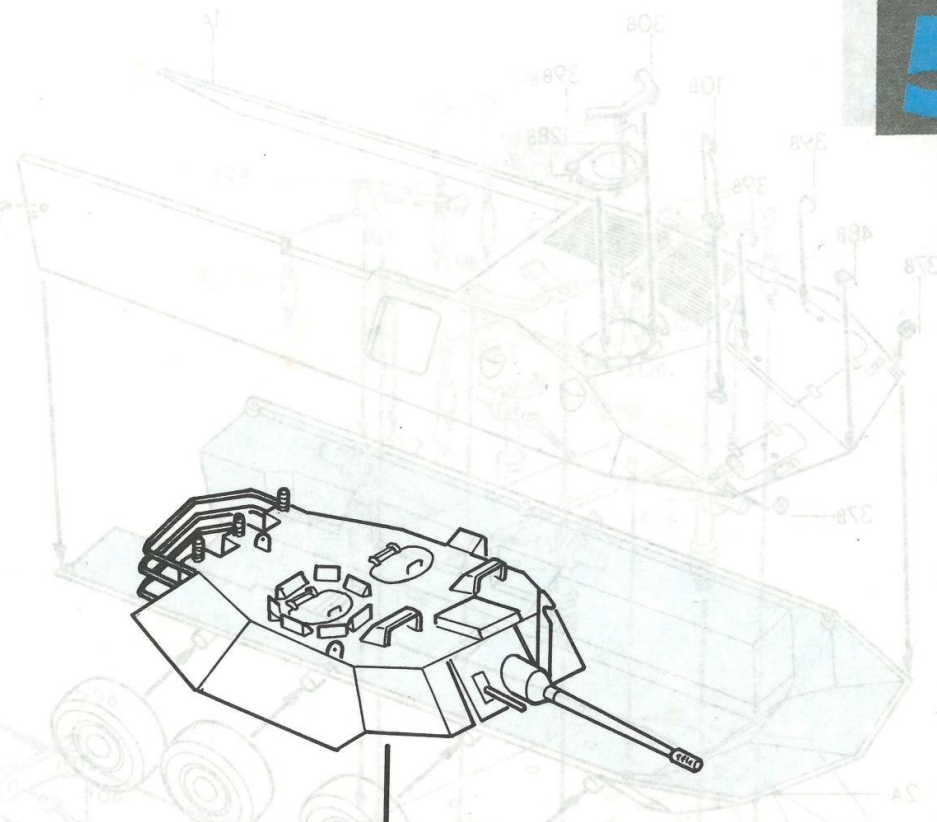
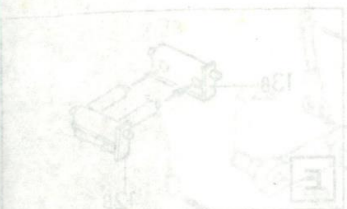
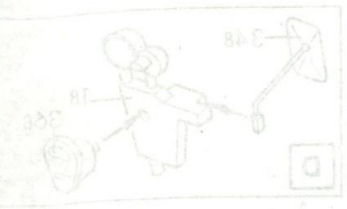
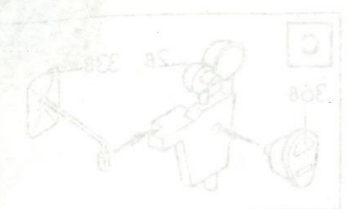



# CAMOUFLAGE and MARKING

