

# Transporter uniwersalny RENAULT UE

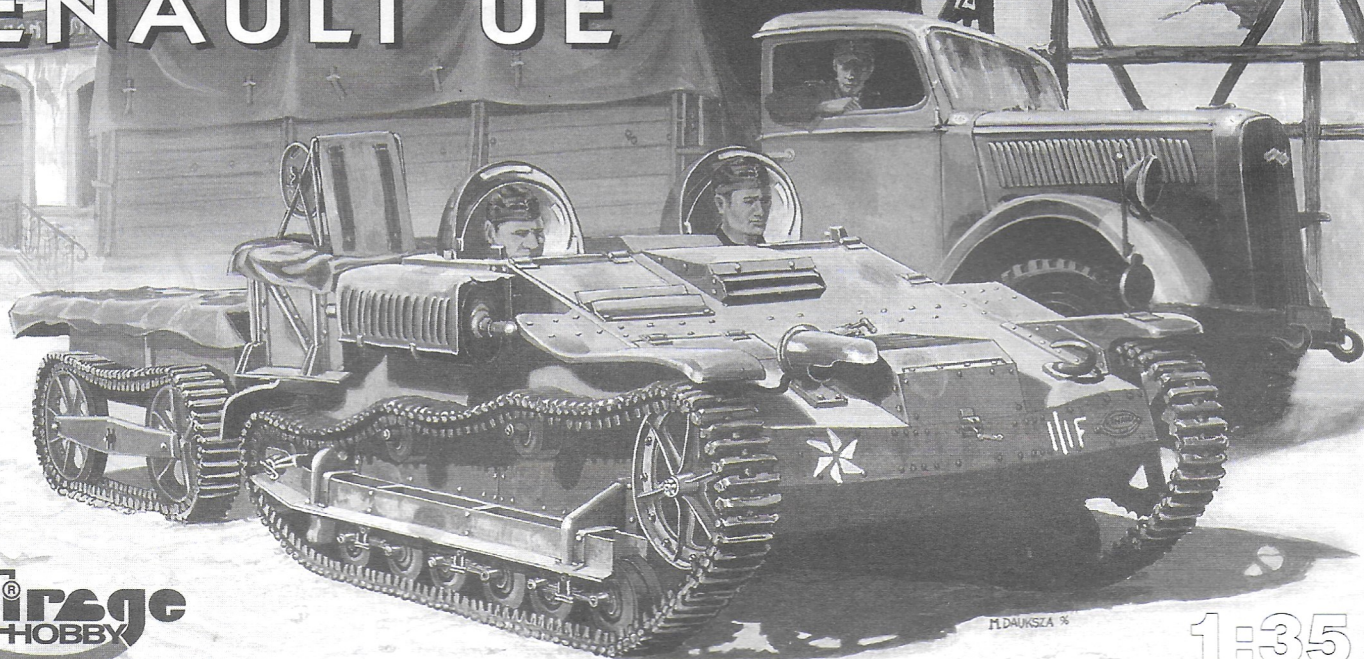

**MIRAGE**  
HOBBY

1:35

**RYS HISTORYCZNY:** Na początku lat trzydziestych XX wieku, we Francji postanowiono zmotoryzować francuską piechotę, w takim stopniu ażeby jej akcje mogły nadążać, za stosowaną jeszcze we Francji Kawalerią. Wzorem dla uniwersalnego transportera miała być udana konstrukcja firmy Carden-Loyd z Anglii. Do rozpisanego konkursu stanęły trzy firmy: Renault, Latil i Citroën. Po pierwszym etapie w konkursie pozostały firmy Renault z modelem „UE” i Citroën z modelem P-28. Natomiast firma Latil pokazała model skopiowany z wzorów Angielskiego Carden-Loyda.

Jako pierwsze zamówienie otrzymał Renault na 60 „wzorów” prototypowych z numerami fabrycznymi od 79112-79171 z realizacją w roku 1932 (w numerze 79171 zastosowano inny silnik - słabszy - o mocy 15KM). Pojazd UE charakteryzował się opancerzeniem 9 milimetrowym dla ważnych części napędowych i obsługi (2 żołnierzy) ważył 3,3 tony. Silnik posiadał moc 38 KM z pojemności 2,1 cm<sup>3</sup>. Uniwersalność pojazdu polegała na możliwości przewozu ładunków i ludzi w pobliżu linii frontu jak i dostawy lub szybkie przetrzy uzbrojenia (armatki o małych kalibrach). Szybkość przemieszczania się pojazdu (około 30 km/h) pozwalała na nadążanie za działaniami kawalerii konnej, a przewyższała ona ówczesne czołgi będące na wyposażeniu armii Francji. Dlatego na prośbę generała Weygand rozpoczęto próby z inną wersją pojazdu. Ruchliwość i niezawadność konstrukcji spowodowała fakt, że zamówienia na transporter ulokowano w kilku zakładach, chcąc spowodować duże nasycenie armii potrzebnym sprzętem mechanicznym.

W latach 1934-35 wyprodukowano 916 egzemplarzy o numerach 88250-88420, 81900-82000, 89650-89950, 92370-92470, 93500-93600. W 1936 roku zamówiono jeszcze 220 egzemplarzy o numerach fabrycznych 95180-95400. Najwięcej wyprodukowano transporterów w 1937 roku, gdyż Zakłady Renault wykonały - 300 szt., Zakłady Berlieta - 160 szt., Zakłady Foug'a - 300 szt., a AMX - 500 szt., razem 1200 szt. i rozpoczęto prace przy 220 sztukach nowszej wersji UE-2. Całkowicie wyprodukowano 2596 sztuk (wraz z produkcją eksportową - do Chin i Rumunii).

Tak dużą ilość wyprodukowanych pojazdów spowodowała fakt, że w chwili zajęcia Francji przez Niemcy w 1940 roku duże ilości niezniszczonego sprzętu dostało się do rąk niemieckich żołnierzy. Zaczęto więc używać je do różnych służb pomocniczych. Jako ciągniki artyleryjskie, lotnicze, czy pojazdy do służb policyjnych. W chwili wybuchu wojny z ZSRS w Wehrmachcie używano transportery uzbrojone w karabin maszynowy IMG-34 umieszczając go na podstawkach na wierzchu pojazdu bez opancerzenia. Pojazd ten nazywano „Gepanzerte MG - Träger Renault UE(f)” i był używany do celów zwiadowczych oraz do ochrony lotnisk polowych. Wiele pojazdów przetrwało II wojnę światową i służyło do celów pomocniczych. Jeden z nich znajduje się w Muzeum w Sinsheim w Niemczech.

## DANE TAKTYCZNO TECHNICZNE:

Napęd:	Silnik 4-cylindrowy o poj. 2120 cm <sup>3</sup> stop. spręż. 1:5,8
Moc:	38 KM
Gaźnik:	1 Solex 36 UDD
Szybkość maksymalna:	~ 33,6 km/h
Zasięg:	droga - 125 km, bezdroża - 60 km
Zużycie paliwa:	droga - 45l/100km, bezdroża - 95l/100km
Wymiary:	długość - 2940 mm, szerokość - 1750 mm, wysokość - 1240 mm.
Nacisk na podłoże:	0,6 kg/cm <sup>2</sup>
Załadunek:	400 kg
Opancerzenie:	9 mm maksimum
Uzbrojenie:	wg. wersji

**UWAGI DO BUDOWY MODELU:** Przed rozpoczęciem budowy modelu należy zapoznać się z instrukcją i numeracją detali oraz oznaczeniami „ramek”. Umyć „ramki” w wodzie ze środkami odtłuszczającymi w celu lepszego klejenia i malowania. Przeanalizować, które detale należy pomalować przed sklejeniem, ażeby później nie brudzić innych detali.

Sklejanie rozpocząć wg kolejności oznaczonych rysunków, a gaśnice przykleić przed doklejeniem błotników. Podwozie wykonać jako lewe i prawe w zależności od wklejenia detali A-10. Wybrać wariant wykonania modelu i malować wg schematu podanego na odwrocie i oznakowania na kalkomanii. Osłony obsługi można skleić jako otwarte lub zamknięte.

Życzymy zadowolenia z pracy nad tym trudnym ale pięknym modelem i radości z powiększenia kolekcji modeli pojazdów pancernych w skali 1:35

Dokumentację opracował: Mirosław Miarka, Łódź.

**MIRAGE**  
HOBBY

PPHU MIRAGE HOBBY Adam Zieliński 02-786 WARSZAWA, ul. ZWM 20/15, fax (0-22) 641-94-21.

BIURO HANDLOWE: 02-684 WARSZAWA, ul. OLKUSKA 3 tel./fax (0-22) 844-02-92, tel. 0-90 262-433



oznaczenia	(A)	(B)	(C)	(D)	(E)	(F)	(G)	(H)	(J)	(K)
Nazwa koloru	czarny	biały	czołgowy szary	ciemno zielony	piaskowy	stalowy szary	czarny metalik	ochra	drewno	zieleń
Nr farby Humbrol	33	34	67	30	63	87	201	83	110	88

- Malowanie:
- A - czarny – bandaż kół jezdnych i nośnych
  - B - biały – wnętrze pojazdu i wewnętrzne strony kopuł osłonowych
  - C - czołgowy szary – wersja modelu używana przez Wehrmacht - cały model
  - D - ciemno zielony – wersja modelu używana przez Francję do 1940 r. - cały model
  - E - piaskowy – wersja modelu używana przez Wehrmacht bez km-u - cały model
  - F - stalowy szary – gaśnice modelu, łopata, kilof, lina holownicza (B40), końcówki haków (A16)(B31)
  - G - czarny metalik – km MG-34 (bez kolby), resory (pióra)
  - H - ochra – tłumik i rura wydechowa
  - J - drewno – stylisko łopaty, kolba km-u
  - K - zieleń – płamy dla wersji w kolorze piaskowym

Uwaga: Tabelkę należy traktować jako wzorec kolorów.  
W przypadku braku farb „Humbrola” dobrać podobne z innych firm.

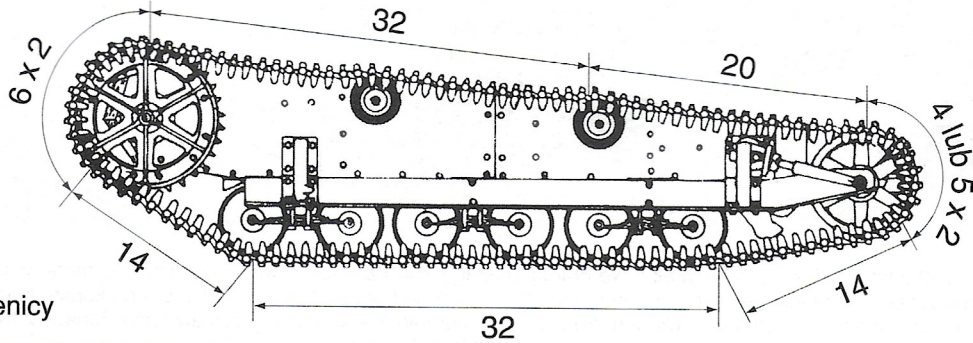

Liczba ogniw w gaśnicy

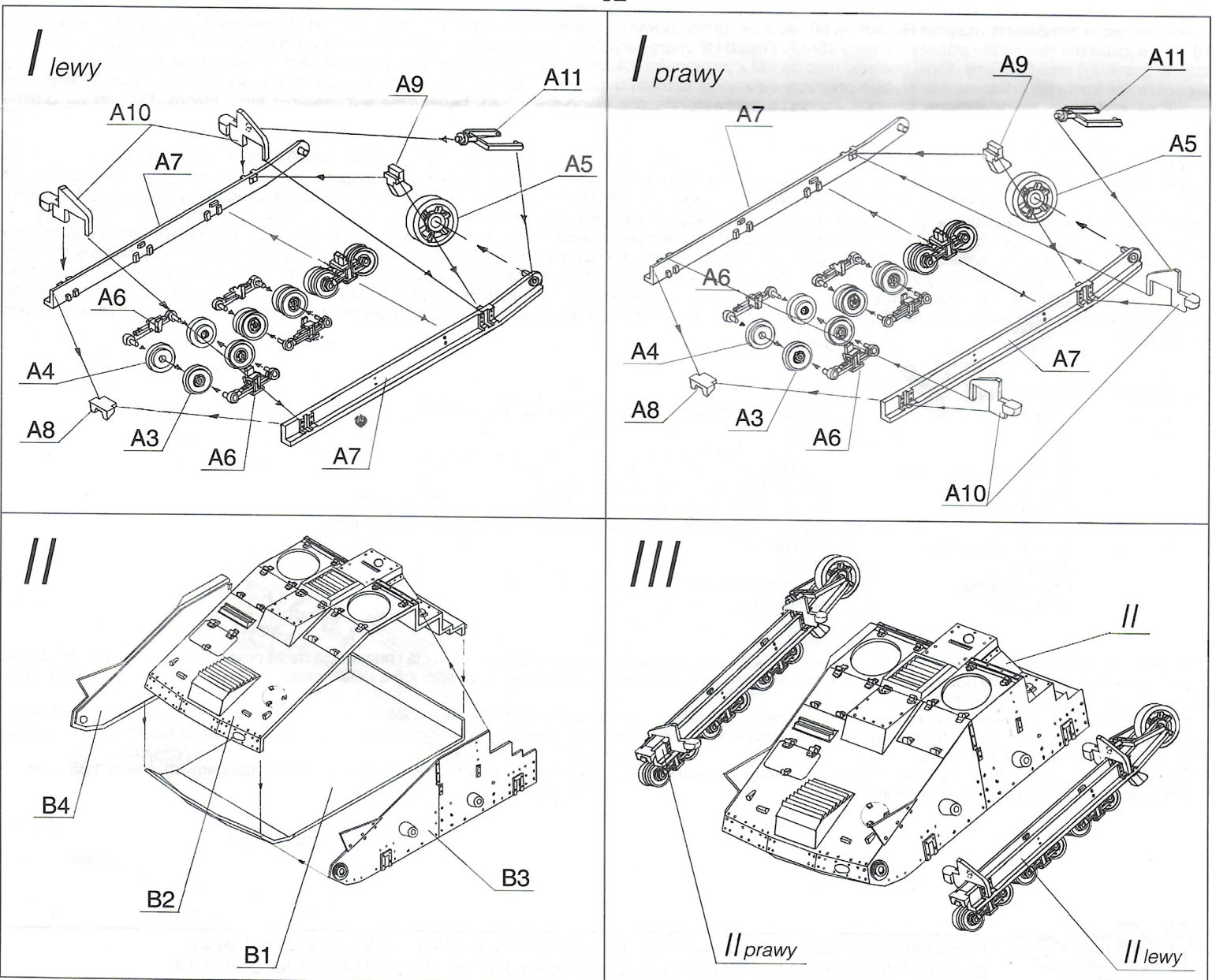



Symbol oznaczenia	(A)	(B)	(C)	(D)	(E)	(F)	(G)	(H)	(J)	(K)
Nazwa koloru	czarny	biały	czołgowy szary	ciemno zielony	piaskowy	stalowy szary	czarny metalik	ochra	drewno	zieleń
Nr farby Humbrol	33	34	67	30	63	87	201	83	110	88

- Malowanie:
- A - czarny
  - B - biały
  - C - czołgowy szary
  - D - ciemno zielony
  - E - piaskowy
  - F - stalowy szary
  - G - czarny metalik
  - H - ochra
  - J - drewno
  - K - zieleń
- bandażę kół jezdnych i nośnych
  - wnętrze pojazdu i wewnętrzne strony kopuł osłonowych
  - wersja modelu używana przez Wehrmacht - cały model
  - wersja modelu używana przez Francję do 1940 r. - cały model
  - wersja modelu używana przez Wehrmacht bez km-u - cały model
  - gaśnice modelu, łopata, kilof, lina holownicza (B40), końcówki haków (A16)(B31)
  - km MG-34 (bez kolby), resory (pióra)
  - tłumik i rura wydechowa
  - stylisko łopaty, kolba km-u
  - plamy dla wersji w kolorze piaskowym

Uwaga: Tabelkę należy traktować jako wzorzec kolorów.  
W przypadku braku farb „Humbrola” dobrać podobne z innych firm.

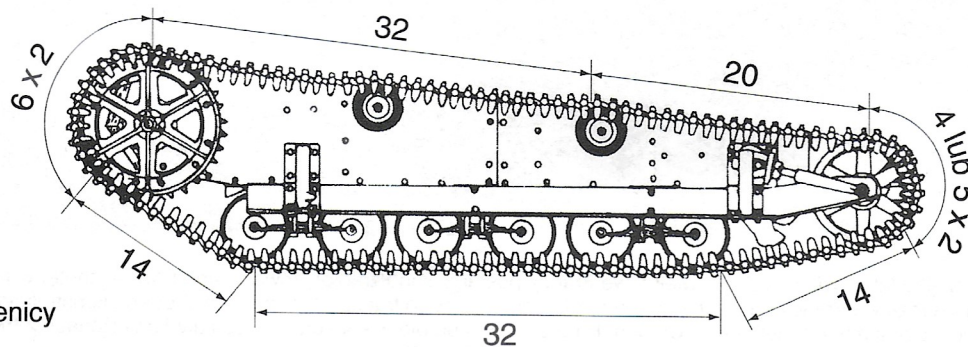

Liczba ogniw w gaśnicy

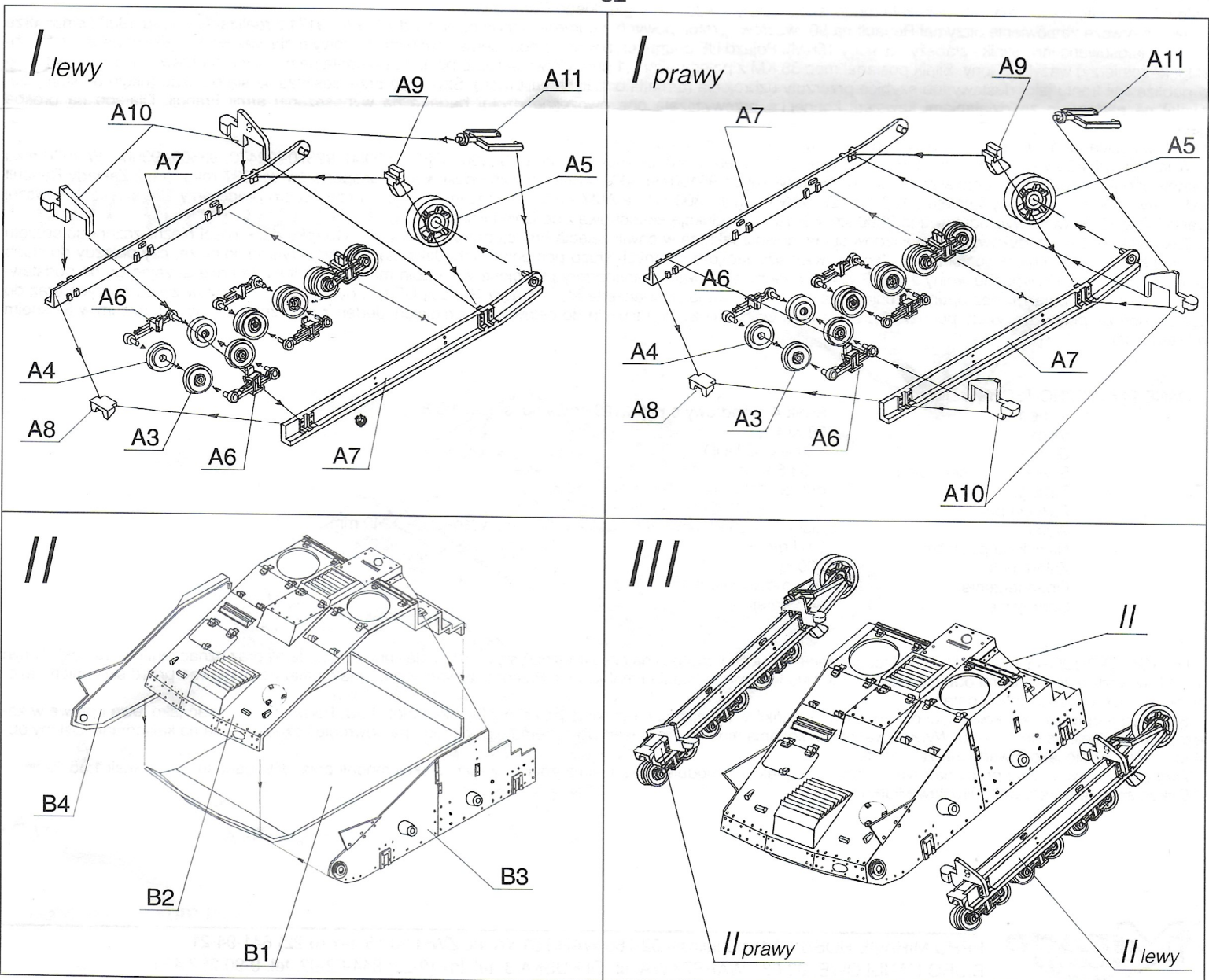



# VIII variant A

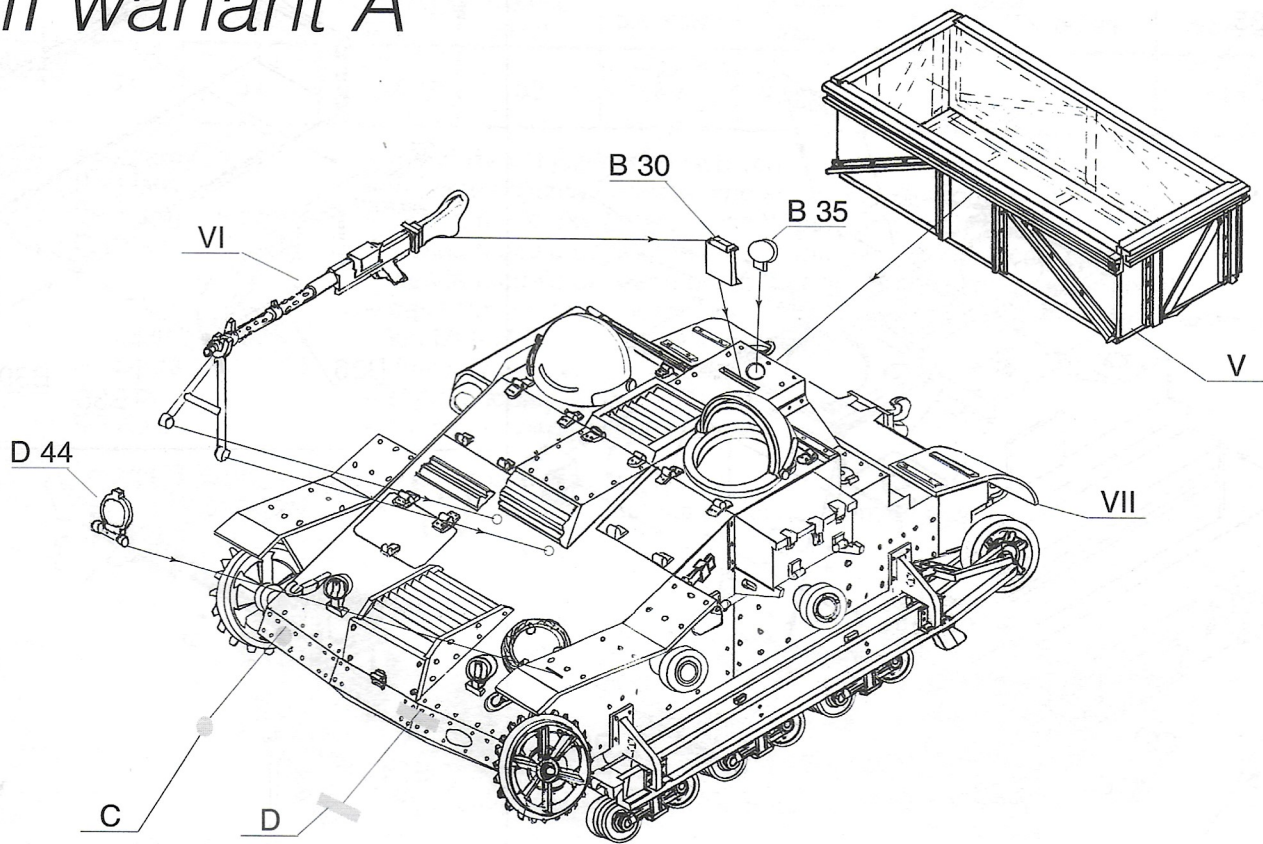

kalkomania

# VIII variant B

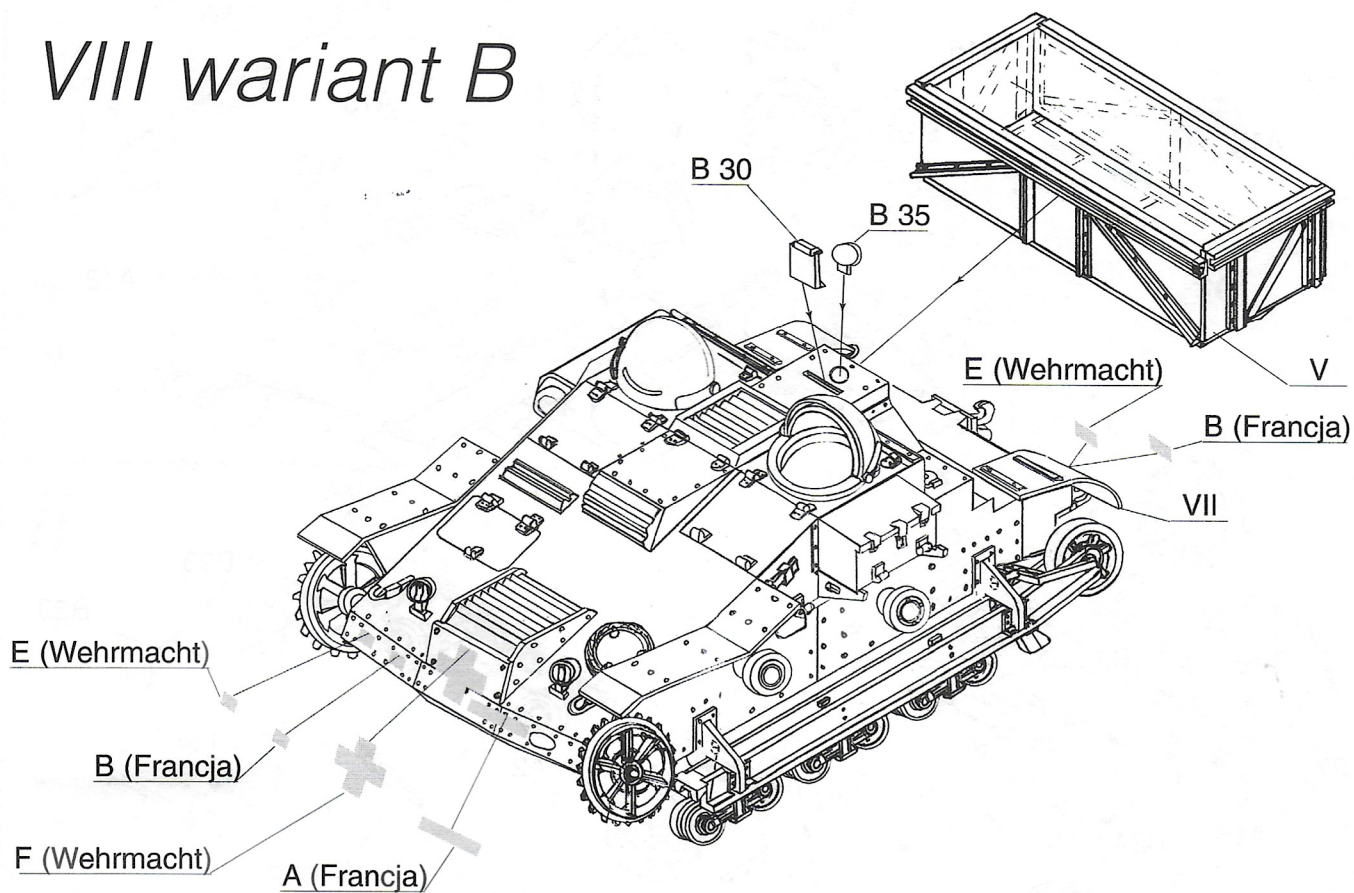

kalkomania