

PLASTIC MODEL KITS
LIMITED EDITION
CAT.NO.7205

SPAN : 138 mm
LENGTH : 122 mm
PARTS : 45 pieces
SCALE:1/72

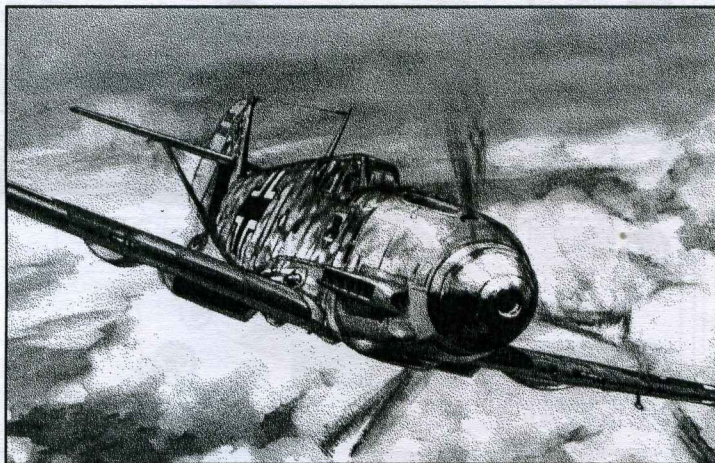

Initially Bf-109E-1 appeared in the fighting units of Luftwaffe in February 1939. The aircraft differed from its predecessor Bf-109D by a more powerful engine DB601A-1, 1050 h.p., three-bladed airscrew, enforced armament and better flying performances. After the transitional modification Bf-109E-2 that was produced in the quantity of only 25 pcs, the firm developed new modification for mass production - Bf-109E-3 with DB601A engine powered 1175 h.p. and 20-mm gun that shot across the screw shaft. In total 1868 aircraft of E-3 modification were built. During summer and autumn of 1940 the modification Bf-109E-4 was being produced. This modification had improved guns MG-FF/M. In 1939 80 pcs of Bf-109E were sold to Switzerland, and 40 pcs - to Spain. During 1940, 40 pcs of these fighters were supplied to Hungary, 73 pcs - to Yugoslavia, 19 pcs - to Bulgaria, 69 pcs - to Romania, 18 pcs - to Slovakia, 5 pcs - to the USSR and 2 pcs - to Japan.

Technical and tactical specifications of Bf-109E :

Length	8,760 m	Max. start weight	2610 kg	Ceiling	11000 m
Span	9,900 m	Maximum speed	560 kph		



Первые Bf-109E-1 появились в истребительных частях Люфтваффе в феврале 1939 года. Самолет отличался от своего предшественника Bf-109D более мощным двигателем DB601A-1 мощностью 1050 л.с., трехлопастным винтом, усиленным вооружением и лучшими летными характеристиками. После переходного варианта Bf-109E-2, выпущенного в количестве всего 25 шт., фирмой был разработан новый серийный вариант Bf-109E-3 с двигателем DB601A мощностью 1175 л.с. и 20-мм пушкой, стрелявшей через вал винта. Всего было выпущено 1868 штук самолетов модификации E-3. Летом и осенью 1940 года выпускался вариант Bf-109E-4 с улучшенными пушками MG-FF/M. В 1939 году 80 шт. Bf-109E были проданы в Швейцарию, 40 шт. - в Испанию. В течении 1940 года было поставлено 40 истребителей в Венгрию, 73 - в Югославию, 19 - в Болгарию, 69 - в Румынию, 18 - в Словакию, 5 штук - в СССР и 2 - в Японию.

Тактико-технические характеристики самолета Bf-109E :

Длина	8,760 м	Макс. взлетный вес	2610 кг	Потолок	11000 м
Размах	9,900 м	Макс. скорость	560 км/ч		

The model is executed on technology short run and is intended only for experienced modelers
Word-wide distributor for AMODEL kits :
IBG, Warszawa, Poland
Fax: (4822) 842-56-29 ; E-Mail: ibgsc@ibg.com.pl

Модель выполнена по технологии short run и предназначена только для опытных моделистов
Дистрибьютор моделей AMODEL :
IBG, Варшава, Польша
Факс: (4822) 842-56-29 ; E-Mail: ibgsc@ibg.com.pl



USED SYMBOLS / ИСПОЛЬЗУЕМЫЕ СИМВОЛЫ

- 1** STAGES OF ASSEMBLY / ЭТАПЫ СБОРКИ
- 1** NUMBER PARTS / НОМЕР ДЕТАЛИ
- A** TO PAINT / ОКРАСИТЬ
- 1** APPLY DECALS / НАНЕСТИ ДЕКАЛЬ
- GLUE / КЛЕИТЬ
- DON'T GLUE / НЕ КЛЕИТЬ
- DETACH WITH KNIFE / ОТДЕЛИТЬ НОЖОМ
- 2x** QUANTITY OF OPERATIONS (PARTS) / КОЛИЧЕСТВО ОПЕРАЦИЙ (ДЕТАЛЕЙ)
- ?** OPTIONAL / НА ВЫБОР



USED PAINTS / ИСПОЛЬЗУЕМЫЕ КРАСКИ

- | | | | |
|----------------------------------------------------------|--------------------------------------------------------------|---------------------------------------------------|------------------------------------------------------------|
| A HUMBROL 32
DARK GREY (RLM 74)
ТЕМНО СЕРЫЙ | B HUMBROL 145
MEDIUM GREY (RLM 75)
СРЕДНЕ-СЕРЫЙ | C HUMBROL 154
YELLOW (RLM 04)
ЖЕЛТЫЙ | D HUMBROL 31
SLATE GREY (RLM 02)
СЕРО-ЗЕЛЕНЫЙ |
| E HUMBROL 33
BLACK (RLM 22)
ЧЕРНЫЙ | F HUMBROL 30
DARK GREEN (RLM 71)
ТЕМНО ЗЕЛЕНЫЙ | G HUMBROL 34
WHITE (RLM 21)
БЕЛЫЙ | H HUMBROL 113
RUST
РЖАВЧИНА |



COMPLETE SET / КОМПЛЕКТНОСТЬ

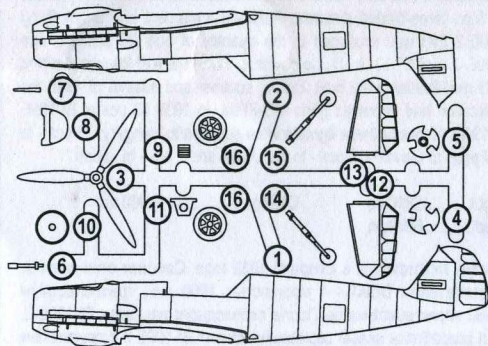

DECALS FOR ONE VERSION OF COLOURING / ДЕКАЛЬ ДЛЯ ОДНОГО ВАРИАНТА ОКРАСКИ

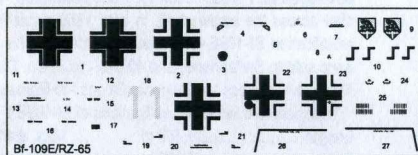

45 DETAILS FOR ASSEMBLY OF ONE MODEL / 45 ДЕТАЛЕЙ ДЛЯ СБОРКИ ОДНОЙ МОДЕЛИ

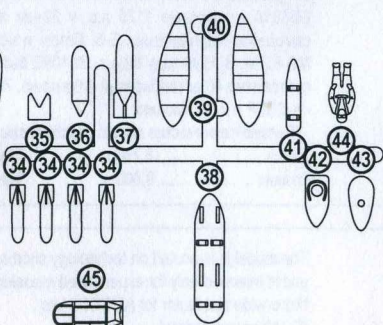
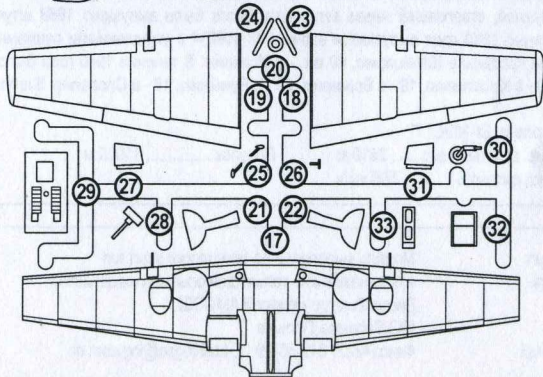

THE SCHEME OF ASSEMBLY / СХЕМА СБОРКИ

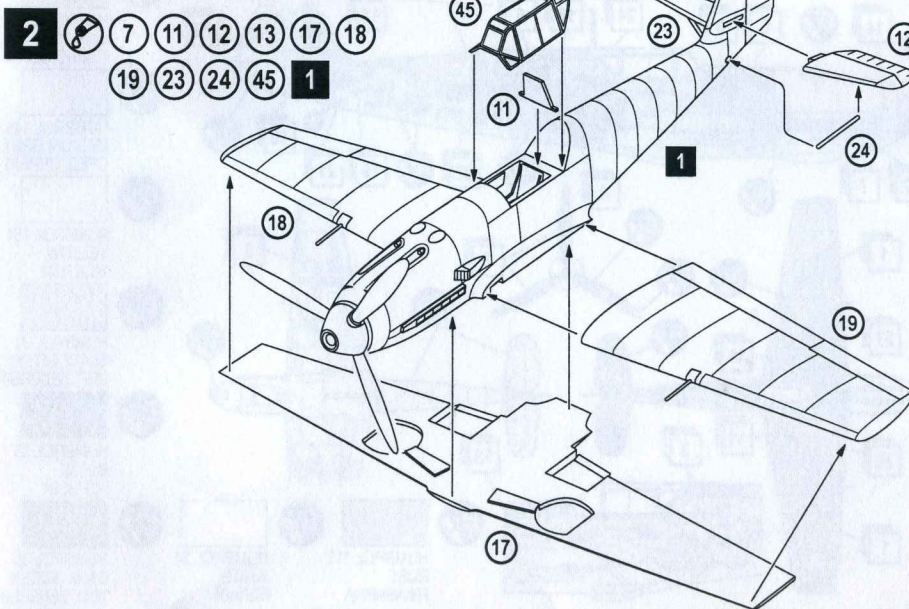
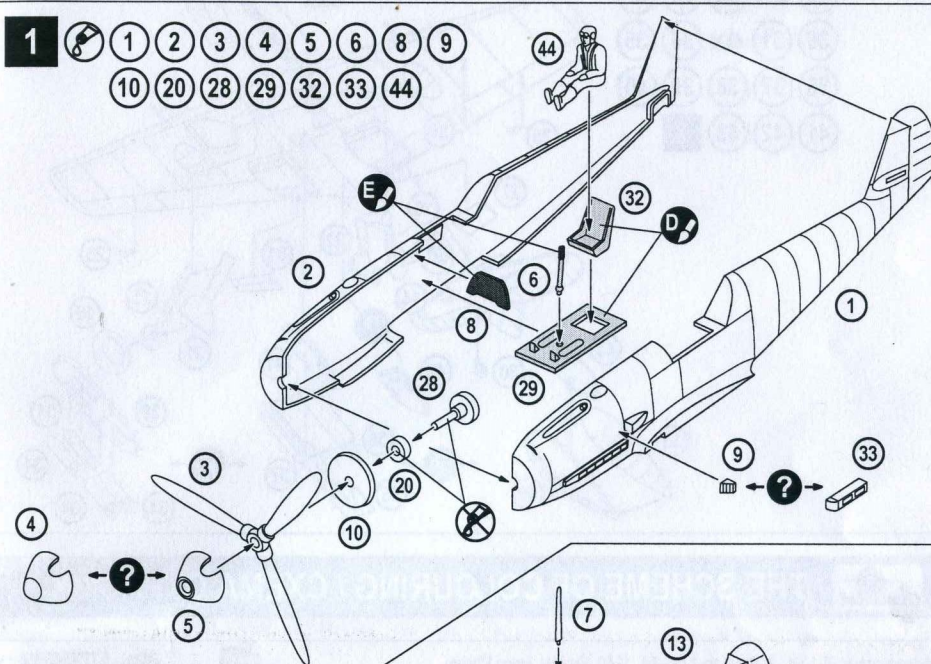

3

- 14 15 2x 16 21
- 22 2x 25 26 27
- 30 31 4x 34 35
- 36 37 38 39 40
- 41 42 43 2

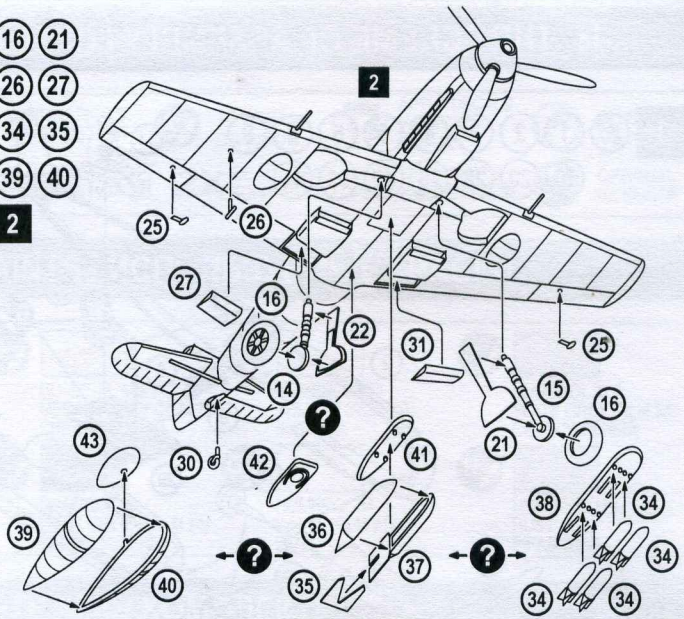

THE SCHEME OF COLOURING / СХЕМА ОКРАСКИ

Messerschmitt Bf-109E-3, Sta.Kap 4./JG-54, 1940, France, Hans Philipp

A		HUMBROL 32 DARK GREY ТЕМНО СЕРЫЙ
B		HUMBROL 145 MEDIUM GREY СРЕД. СЕРЫЙ
C		HUMBROL 154 YELLOW ЖЕЛТЫЙ
D		HUMBROL 31 SLATE GREY СЕР. ЗЕЛЕНЬ
E		HUMBROL 33 BLACK ЧЕРНЫЙ
H		HUMBROL 113 RUST РЖАВЧИНА
G		HUMBROL 34 WHITE БЕЛЫЙ
F		HUMBROL 30 DARK GREEN ТЕМ. ЗЕЛЕНЬ