

Model do sklejania w skali 1:72

FOCKE-WULF FW-189A

FW 189 A, znany jako "Latające Oko", był samolotem rozpoznania i współpracy z artylerią. Był to jeden z najbardziej udanych typów, używanych przez Luftwaffe, głównie na froncie wschodnim. W użyciu FW 189A całkowicie zastąpił poprzednio używane samoloty rozpoznania taktycznego i współpracy z artylerią, był również używany jako lekki bombowiec. Jego wysoka niezawodność, obronność i duża odporność na trafienia spowodowały, że był to samolot bardzo popularny wśród załóg.

Do momentu, kiedy zakończono produkcję w 1944 r. zbudowano ponad 800 sztuk FW 189A, z których większość użyto na froncie wschodnim. Wyposażony w dwa silniki Argus 410 (każdy o mocy 465 KM), FW 189A osiągał maksymalną prędkość 347 km/h, a jego zasięg wynosił 675 km.

Uzbrojenie składało się z czterech km 7,9 mm i do 200 kg bomb. Rozpiętość 18,51 m, długość 12,12 m.

INSTRUKCJA OGÓLNA

Przed użyciem kleju należy dokładnie przestudiować rysunki oraz dopasować części. Uwaga: najlepiej pomalować małe części przed złożeniem. Części powinny odpowiadać rysunkom, a wszelkie nadlewy muszą zostać usunięte. Wszystkie części są ponumerowane, należy składać w kolejności.

Dla uzyskania najlepszych efektów należy używać klejów, akcesoriów oraz farb Humbrol.

- **PRZYKLEIĆ** ● **CZĘŚĆ PRZEZROCZYSTA** ■ **BEZ UŻYCIA KLEJU**
 ▽ **CZĘŚĆ ZŁOŻONA** □ **CZĘŚCI ALTERNATYWNE**

INSTRUKCJA SPECJALNA

Przy schowanym podwoziu, nie używać części (45-49), (51-54), (64,65) a użyć części (44, 50, 66). Przy montażu tylnego km-u nie używać części (19) a użyć część (20). Uwaga: karabin maszynowy mocuje się przed sklejeniem połówek kadłuba. Jeżeli mają być podwieszane bomby, należy nawiercić otwory w częściach (22, 34) przed sklejeniem połówek skrzydeł.

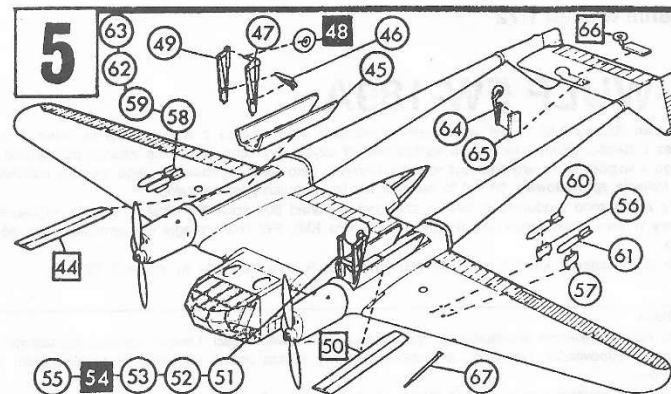

Kalkomanie rozdzielić dla wybranej wersji, zanurzyć w letniej wodzie na parę minut, zsunąć z podłoża na pozycję wskazaną na rysunku.

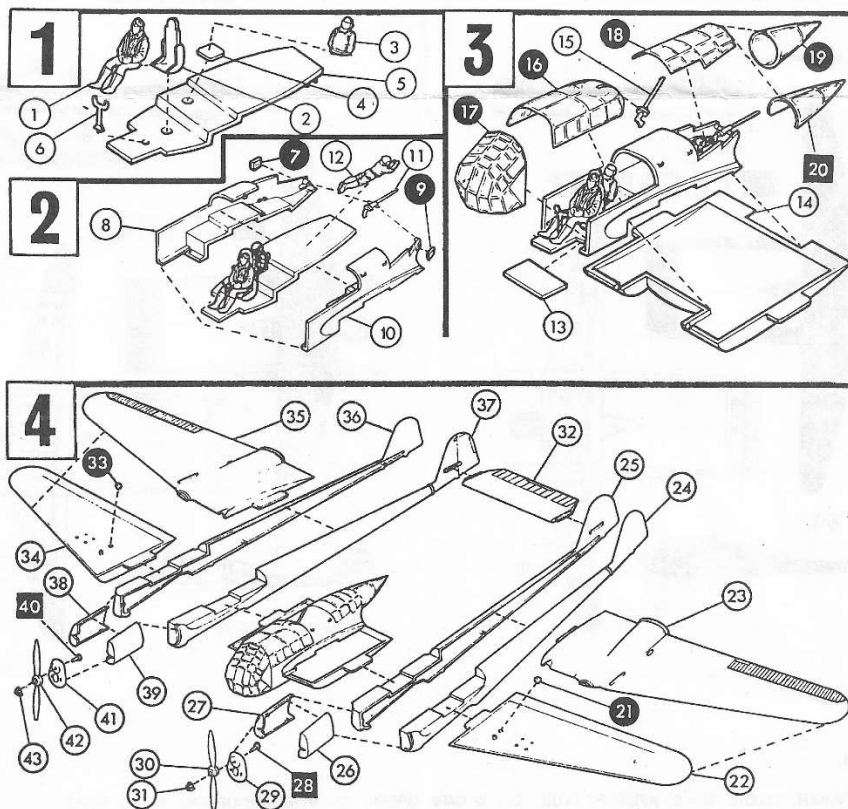

LOTNICTWO NIEMIECKIE
DNIETROPIETROWSK, ZIMA 1943

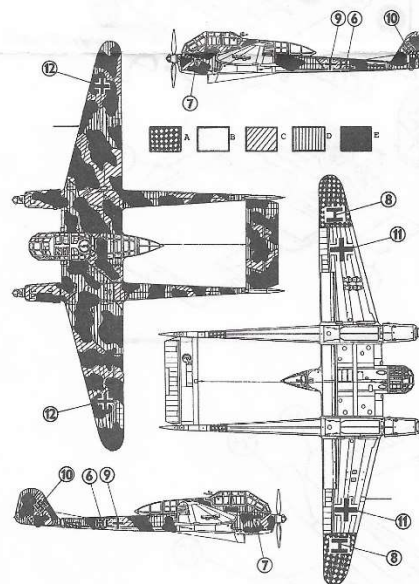

LOTNICTWO WĘGERSKIE
CHARKÓW, 1943

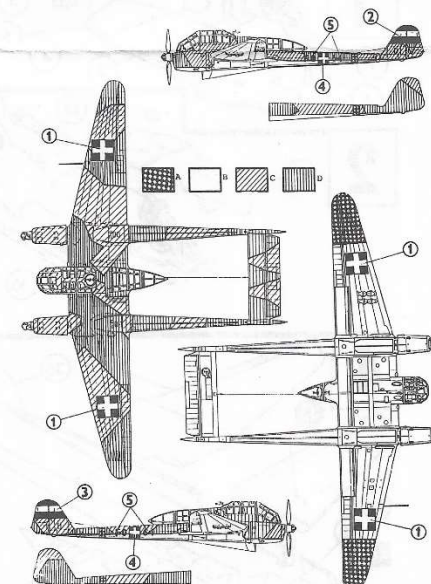

HUMBROL

A- 24 TRAINER YELLOW, B - 65 AIRCRAFT BLUE, C - 30 DARK GREEN, D - 91 BLACK GREEN, E - 34 WHITE

Focke-Wulf Fw 189A

BILEK

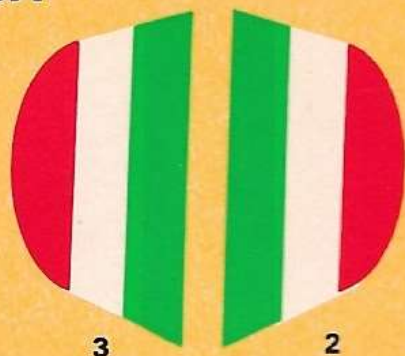

F0 64

F0 64



7



8

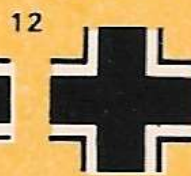
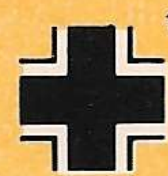
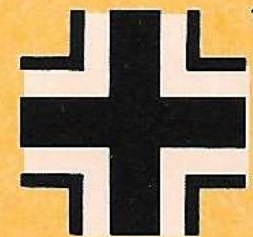

50-60°C



PROPACTEAM