

Heller

51 Pièces

Ech: 1/72

SEPECAT Jaguar A, B et E

HISTORIQUE

Le projet JAGUAR est officiellement lancé en Mai 1965, après signature de l'Accord de Coopération entre les gouvernements Français et Britannique. Le premier prototype vole au début de l'année 1968.

Le JAGUAR est produit sous le contrôle de la Société Franco-Britannique SEPECAT (Société Européenne de Production de l'Avion Ecole de Combats et Appui Tactique), constituée par BREGUET-AVIATION et BRITISH AIRCRAFT Corporation. La fabrication de la pointe avant du poste de pilotage et de la partie avant du fuselage est confiée à la France, la partie voilure et la partie arrière à l'Angleterre.

La forte poussée fournie par les deux réacteurs avec post-combustion, alliée à une hypersustentation très développée, donne au JAGUAR des performances de décollage remarquables tout en lui conservant des distances d'atterrissage très courtes. La longueur de piste utilisée par le JAGUAR est de 33% plus courte que celle nécessaire à son concurrent le plus direct.

Le JAGUAR exécute des missions tactiques, notamment la pénétration à très basse altitude, l'appui feu et la reconnaissance.

En version biplace, le JAGUAR permet l'entraînement des pilotes. Une attention particulière a été apportée à l'étude du cockpit pour doter la place arrière de la meilleure visibilité possible.

CARACTERISTIQUES

Longueur.....15,52 m (A)
 16,42 m (B)
 Envergure.....8,40 m
 Moteur: 2 réacteurs double flux Rolls-Royce
 Turboméca - type RB 172/T 260 "Adour"
 de 2100 Kg de poussée.
 Poids normal au décollage: 10.000 Kg
 Vitesse maximum.....Mach 1,6
 Rayon d'action.....1.650 Km

NOMENCLATURE

GRAPPE 1

- 1 1/2 Nez D. mono
- 2 1/2 Nez G. mono
- 3 Manche à balai(2)
- 4 Fourche AR.(2)
- 5 Pointe AV.
- 6 Trappe AV.
- 7 Poste de pilotage biplace
- 8 Empennage D.
- 9 Empennage G.
- 10 Train AV.
- 11 Train principal D.
- 12 Train principal G.
- 13 1/2 Fuselage G.

GRAPPE 3

- 28 Aile
- 29 Contre-fiche(2)
- 30 Roue AV.
- 31 Sortie réacteur(2)
- 32 Trappe D. train principal
- 33 Trappe G. train principal
- 34 Roue(4)
- 35 Elé. inf. fuselage
- 36 Tableau de bord AR. biplace
- 37 Tableau de bord mono
- 38 Tableau de bord AV. biplace
- 39 Antenne
- 40 Elé. de dérive(2)

GRAPPE 4 - CRISTAL

GRAPPE 2

- 14 Entrée d'air D.
- 15 Entrée d'air G.
- 16 Elé.D. entrée d'air
- 17 Elé.G. entrée d'air
- 18 Siège (2)
- 19 Quille D.
- 20 Quille G.
- 21 Verin train princ.D.
- 22 Verin train princ.G.
- 23 1/2 Nez D. biplace
- 24 1/2 Nez G. biplace
- 25 1/2 Fuselage D.
- 26 Coffre train AV.mono
- 27 Poste pilotage mono

- 41 Verrière biplace
- 42 Verrière mono.

CONSEILS DE MONTAGE

OUTILLAGE: Si nécessaire, ébarber les pièces à l'aide d'une lime fine. Eliminer sur certaines pièces les petites pastilles rondes qui ont pour but de faciliter le moulage. Utiliser la peinture et les pinceaux HELLER, pour la décoration de votre maquette. Peindre les pièces directement sur la grappe, dégrapper celles-ci à l'aide d'une pince coupante, type pince à ongles ou un stylolet. Avant montage, lire attentivement chaque paragraphe.

COLLAGE: Utiliser la colle avec parcimonie. Laisser sécher longuement. Une pièce cassée peut-être recollée.

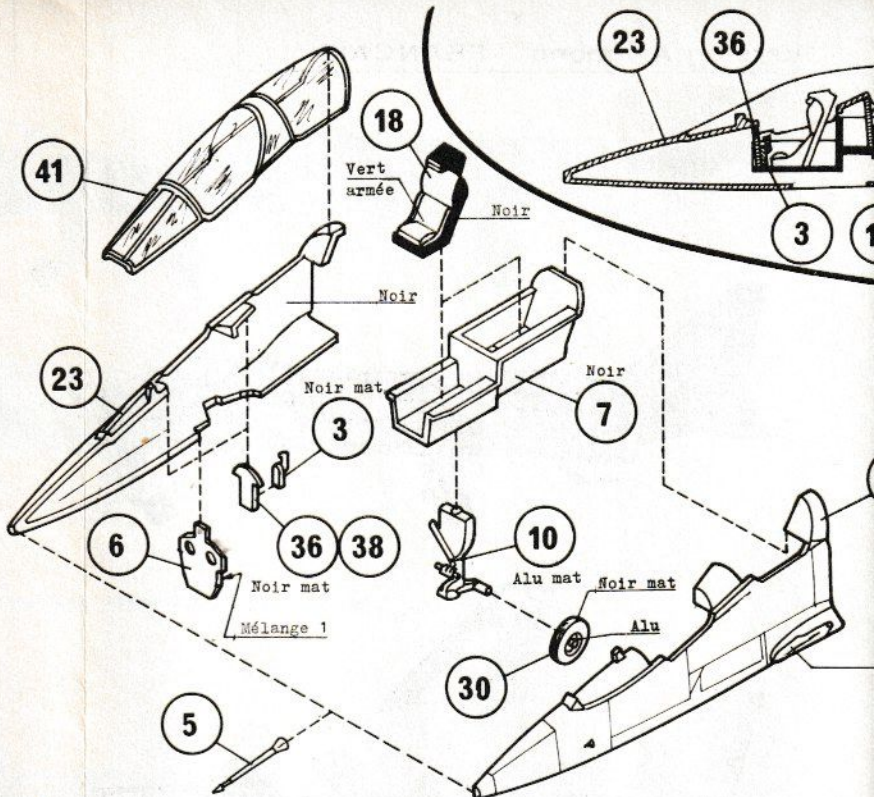

Jaguar B et E

A-MONTAGE DU NEZ BIPLACE

- Coller 3(2) sur 36 et 38
- Coller 36 et 38 sur 7 (gravures)
- Coller 18(2) dans 7
- Coller 7 contre 23 (voir détail)
- Coller 23 contre 24
- Coller 30 contre 10 et l'ensemble
- Coller 6 sous 23 et 24
- Coller 5 en bout du nez.
- Coller 41 sur 23-24

ATTENTION

Avant de commencer le montage de votre maquette, établissez votre choix entre les deux versions qui vous sont offertes: Biplace ou Mono-place.

B-MONTAGE DU NEZ MONOPLACE

- Coller 3 sur 37
- Coller 37 sur 27
- Coller 18 dans 27
- Coller 26 contre 1 (gravure)
- Coller 27 contre 1 (voir détail)
- Coller 2 contre 1
- Coller 30 contre 10 et l'ensemble
- Coller 6 sous 1 et 2
- Coller 5 en bout du nez
- Coller 42 sur 1 et 2

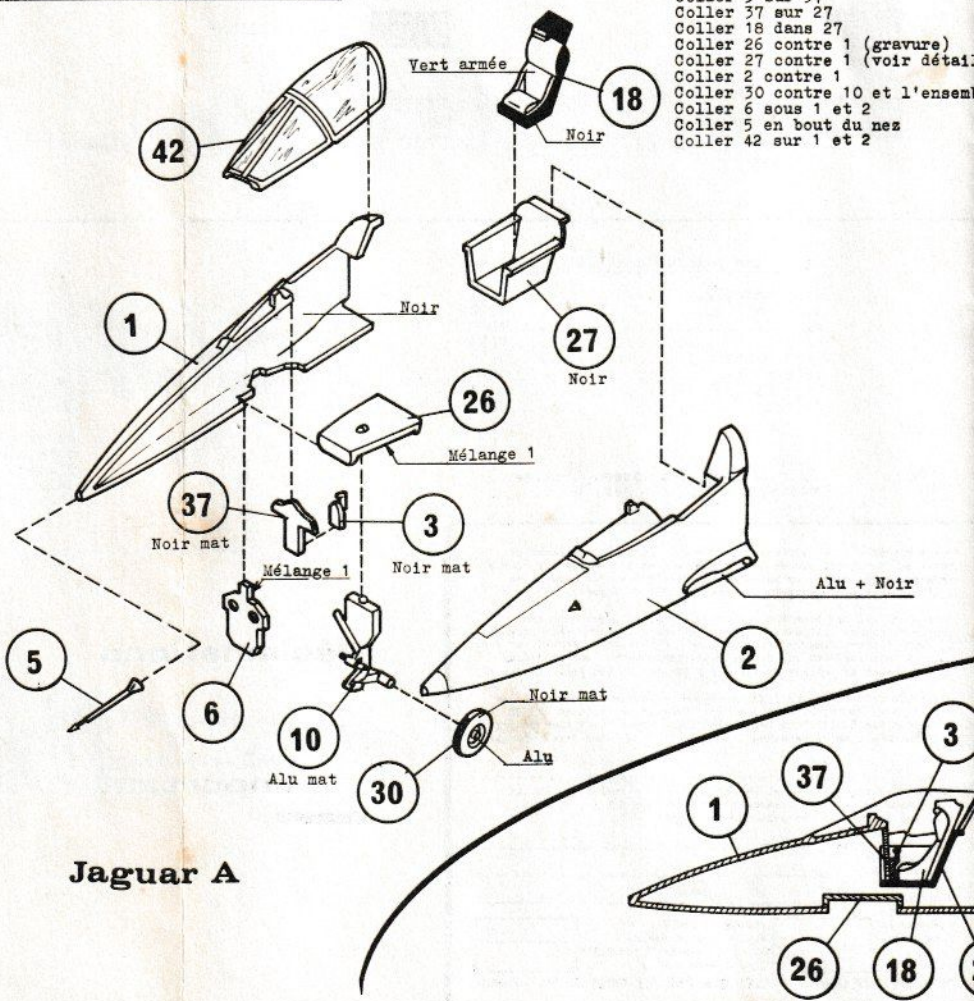

Jaguar A

Jaguar B et E Jaguar A

C-MONTAGE DU FUSELAGE ARRIERE

- Coller 35 contre 25
- Coller 13 contre 25
- Coller 17 contre 15 et 16 contre 14
- Coller ces ensembles sur 13 et 25
- Coller 31(2) entre 13 et 25
- Coller 12 sur 4 et 22 sur cet ensemble
- Coller 11 sur 4 et 21 sur cet ensemble
- Coller 34(4) sur 4(2)
- Coller 12 contre 13 et 11 contre 25
- Coller 29(2) contre 11 et 12 et sous 13 et 25
- Coller 9 contre 13 et 8 contre 25
- Coller 32 sous 13 et 33 sous 25
- Coller 28 sur 13 et 25.
- Coller 19 et 20 sous le fuselage.
- Coller 39 sur 13.
- Coller 40(2) sur 13 et 25 (gravures).

Filet Noir mat

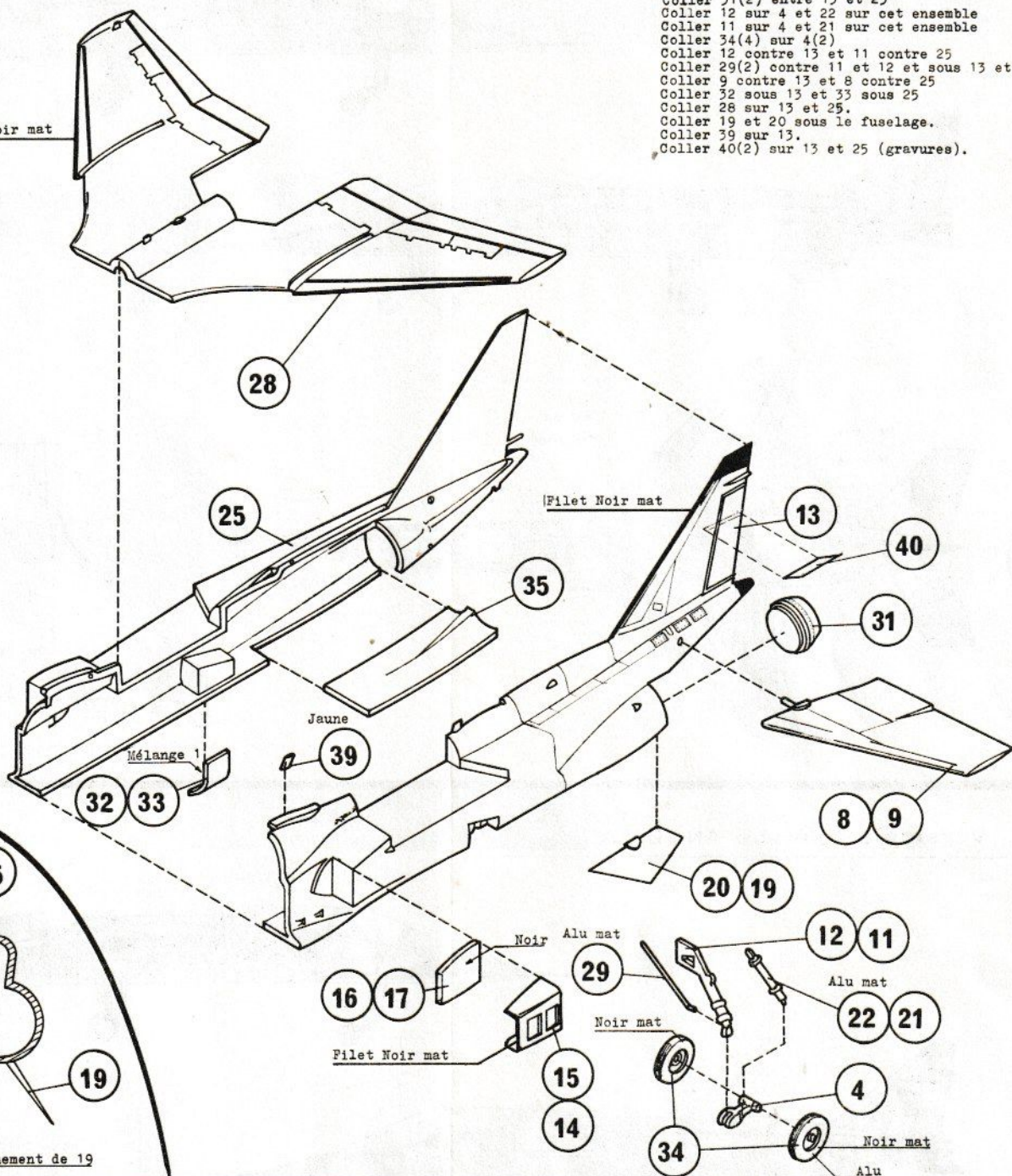

Positionnement de 19

D-FINITION

Assembler la partie avant que vous avez montée avec la partie arrière du fuselage.

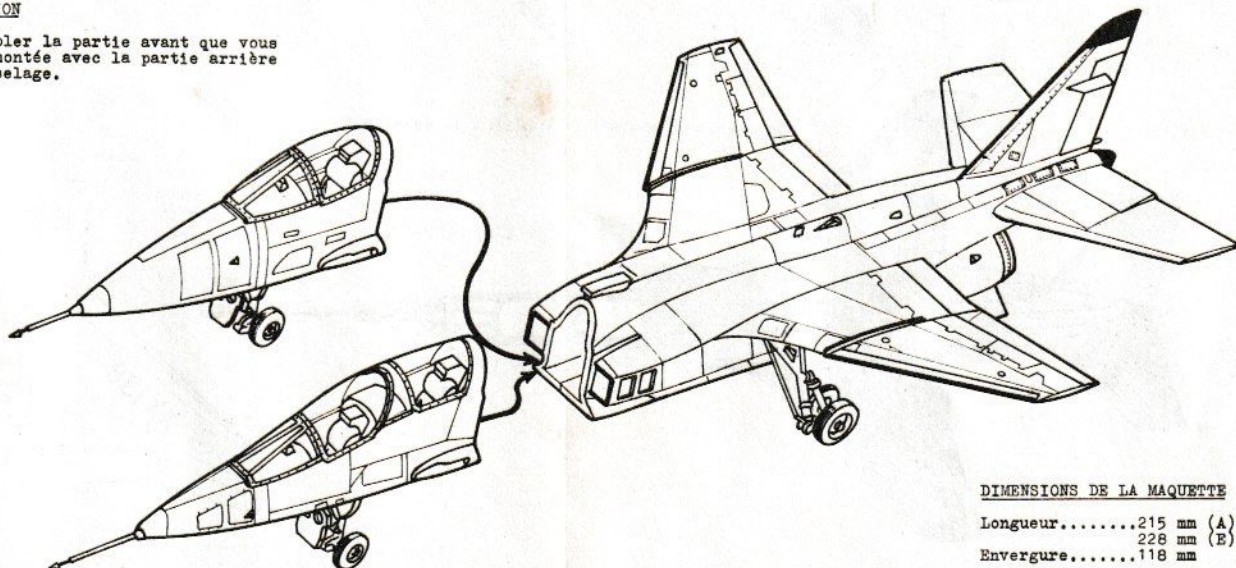

DIMENSIONS DE LA MAQUETTE

Longueur.....215 mm (A)
228 mm (B)
Envergure.....118 mm

Version E: biplace FRANCAIS

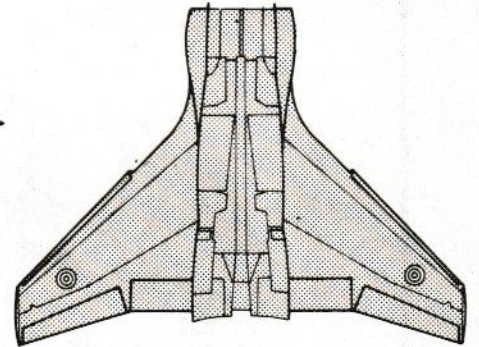
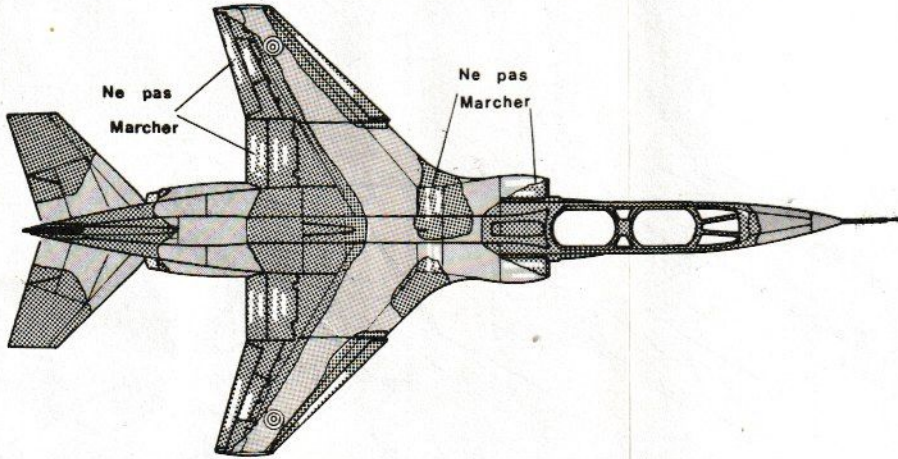
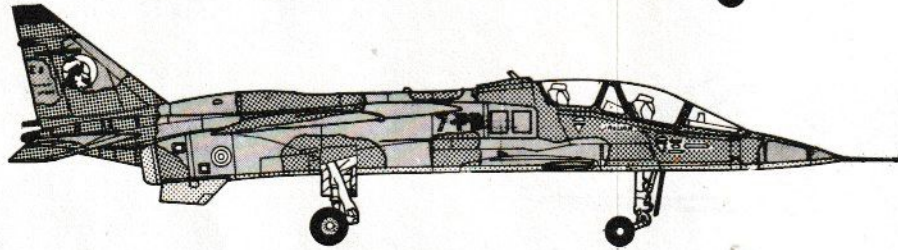
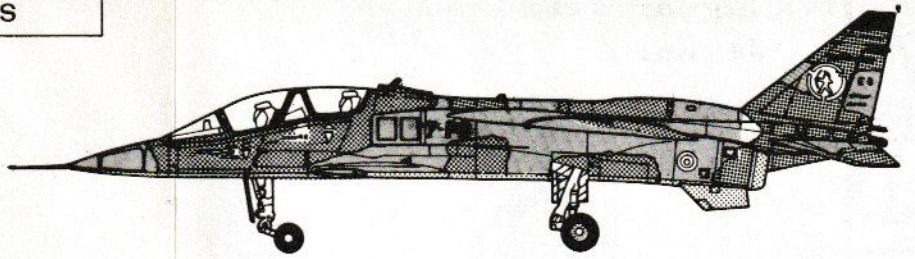

Version B: biplace ANGLAIS

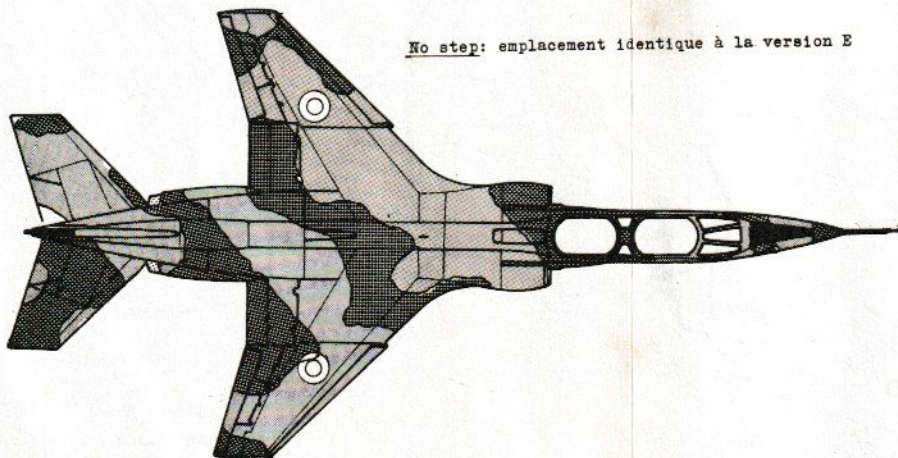
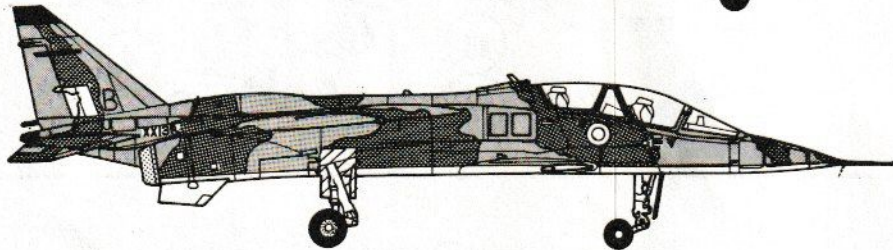
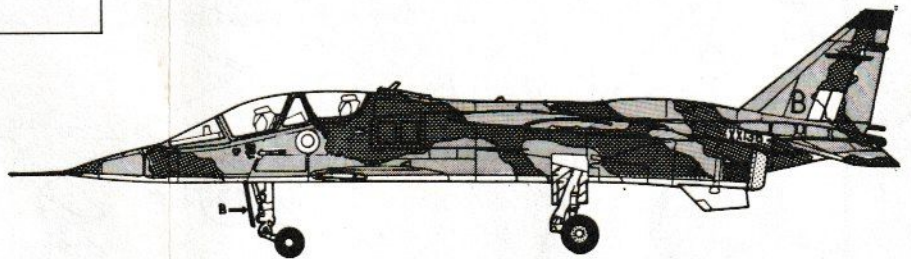

No step: emplacement identique à la version E

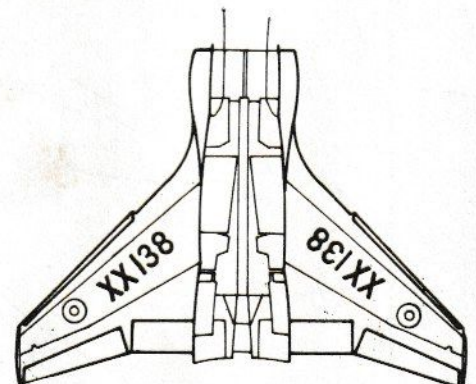

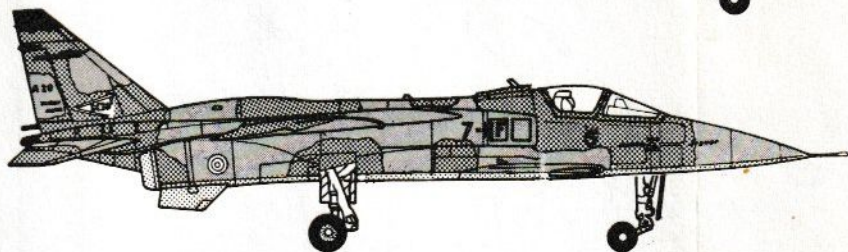
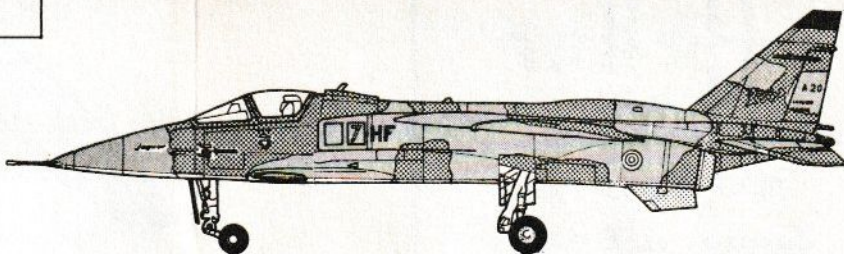



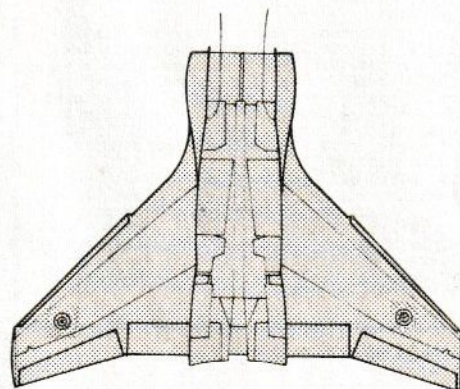
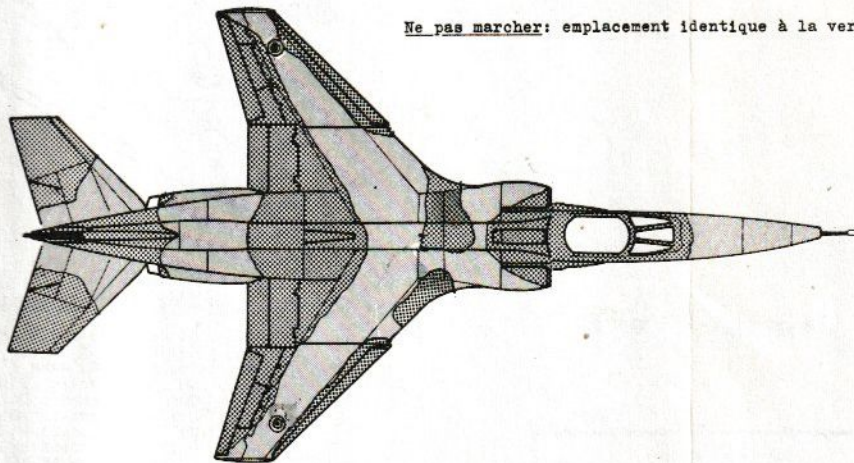



Ne pas marcher: emplacement identique à la version E



DECORATION

 9013 brillant	 9030 brillant	 9020 brillant
 9001 brillant	 9008 mat	 Mélange 1: 3/4 9021 + 1/4 9002

Liste des peintures HELLER à utiliser

Gris amiral.....	9001
Jaune vif.....	9002
Alu.....	9006
Noir.....	9010
Vert armée.....	9013
Vert perle.....	9020
Gris nil.....	9021
Olive.....	9030

Pour les teintes mates, utiliser le vernis mat HELLER, Réf. 9000.

Utilisation du vernis mat

Appliquer le vernis avec un pinceau doux sur une surface sèche, préalablement peinte avec une de nos peintures brillantes.

MODE D'APPLICATION DE LA PLANCHE DE DECORATION

Découper pièce par pièce, tremper quelques secondes dans l'eau, repérer l'emplacement exact et faire glisser la décalcomanie de son support. Absorber l'excédent avec un buvard.

Votre maquette a été sévèrement contrôlée. En cas de réclamation, veuillez remplir ce bon en lettre capitale et l'adresser à : HELLER accompagné de coupons de paiement internationaux d'un montant de l'affranchissement de trois lettres au tarif en vigueur.

Your model kit has been thoroughly tested. Should you have any complaint please fill out the coupon attached here for this purpose in block letters clearly indicating your full address as well as your country together with an international reply coupon corresponding to the amount of postage stamps for 3 letters as the price in force.

Dieser Bausatz wurde sorgfältig geprüft. Sollten Sie dennoch eine Beanstandung haben, richten Sie Ihre Reklamation bitte an HELLER schreiben Sie deutlich in Druckbuchstaben. Fügen Sie diesem Coupon internationale Antwortscheine in Wert von 3 gültigen Briefgebühren bei.

Su maqueta ha sido el objeto de severos controles. En caso de reclamación, rogamos rellenen el presente bomo y lo envíen a : HELLER acompañado con cupones internacionales de pago del importe del franqueo de tres cartas a la tarifa vigente.

Nom - Name - Name - Apellido _____

Votre adresse _____

Your address _____

Ihre adresse _____

Vuestra dirección _____

Maquette N° _____ Pièces incriminées N° _____

Model kit _____ Nos. of parts faulty _____

Bausatz _____ Nr. der beanstandigten Teile _____

Maqueta _____ Piezas defectuosas _____

BORDEN C.C.F. Division HELLER, Sca. P.M., Z.I. 61160 TRUN France

Réclamations

SEPECAT Jaguar

Ech: 1/72

Ref 263

Important



PARTS LIST

A - NOSE ASSEMBLY - TWO SEATER

CLUSTER 1

- 1 1/2 RH single seater nose piece
- 2 1/2 LH single seater nose piece
- 3 Joy stick (2)
- 4 Rear fork (2)
- 5 Front point
- 6 Rear trap door
- 7 Two-seater cockpit
- 8 RH tail plane
- 9 LH tail plane
- 10 Front undercarriage
- 11 RH main undercarriage
- 12 LH main undercarriage
- 13 1/2 LH fuselage

- Glue 3(2) on 36 and 38
- Glue 36 and 38 on 7
- Glue 18(2) in 7
- Glue 7 against 23 (see detail)
- Glue 23 against 24
- Glue 30 against 10 and the assembly under 7
- Glue 6 under 23 and 24
- Glue 5 at end of nose.
- Glue 41 on 23-24

Jaguar B and E

Jaguar A

Matt Black Line

B - NOSE ASSEMBLY - SINGLE SEATER

CLUSTER 2

- 14 RH air intake
- 15 LH air intake
- 16 RH air intake element
- 17 LH air intake element
- 18 Seat (2)
- 19 RH stabiliser
- 20 LH stabiliser
- 21 RH main undercarriage actuator
- 22 LH main undercarriage actuator
- 23 RH 1/2 nose, two seater
- 24 LH 1/2 nose, two seater
- 25 RH 1/2 fuselage
- 26 Front undercarriage housing, single seater
- 27 Cockpit, single seater

- Glue 3 on 37
- Glue 37 on 27
- Glue 18 in 27
- Glue 26 against 1
- Glue 27 against 1
- Glue 2 against 1
- Glue 30 against 10 and the assembly under 26.
- Glue 6 under 1 and 2
- Glue 5 at nose-end
- Glue 42 under 1 and 2

Jaguar B and E

WARNING

Decide which version you wish to assemble - two seater or single seater - before starting assembly.

Army Green

Black Black

Mixture No. 1

Mixture No. 1 Matt Black

Matt Aluminium

Jaguar A

C - ASSEMBLY OF REAR FUSELAGE

CLUSTER 3

- 28 Wing
- 29 Strut
- 30 Nose wheel
- 31 Jet engine outlet(2)
- 32 RH main undercarriage trap door
- 33 LH main undercarriage trap door
- 34 Wheel (4)
- 35 Bottom fuselage element
- 36 Rear instrument panel, two seater
- 37 Instrument panel, single seater
- 38 Front instrument panel, two seater
- 39 Antenna
- 40 Stabilizer element(2)

- Glue 35 against 25
- Glue 13 against 25
- Glue 17 against 15 and 16 against 14
- Glue these assemblies on 13 and 25
- Glue 31(2) between 13 and 25
- Glue 12 on 4 and 22 on this assembly
- Glue 11 on 4 and 21 on this assembly
- Glue 34(4) on 4(2)
- Glue 12 against 13 and 11 against 25
- Glue 29(2) against 11 and 12 and under 13 and 25
- Glue 9 against 13 and 8 against 25
- Glue 32 under 13 and 33 under 25
- Glue 28 on 13 and 25
- Glue 19 and 20 under the fuselage.
- Glue 39 on 13.
- Glue 40(2) on 13 and 25.

CLUSTER 4 - TRANSPARENT

- 41 Two-seater canopy
- 42 Single seater canopy.

ASSEMBLY INSTRUCTIONS

PREPARATION: Smooth parts if necessary using a fine file. Remove the little plastic balls which simplify molding on certain parts. Use HELLER paint and brushes to decorate your model. Paint parts directly on the cluster, cut them off with a cutting tool, such as nail cutters or sharp blade.

Read each paragraph carefully before assembly.

GLUING: Use glue sparingly. Allow to dry for a long time. Broken parts may be re-glued.

- Military Green Matt Aluminium
- Black Matt Black
- Black
- Matt Black Aluminium + Black
- Mixture No. 1

Ref 263

HELLER

51 Pieces

SEPECA

Jaguar A

Matt Black Line

Yellow

Mixture No. 1

Matt Black Line

Position of 19

D - FINISHING

Fit front part when assembled to rear part of fuselage.

Version E : FRENCH two seater

Do not

walk

Version B : ENGLISH two seater

No step: same position as version E

Version A : FRENCH single seater

Do not walk : same position as version E

9013 glossy PAINTS

9030 glossy 9020 glossy

9001 glossy 9008 matt Mixture No. 1 : 3/4 9021 + 1/4 9002

Use the following HELLER paints

- Admiral Grey 9001
- Bright yellow 9002
- Aluminium 9008
- Black 9010
- Army Green 9013
- Pearl Grey 9020
- Nile Green 9021
- Olive 9030

Use HELLER matt varnish No. 9000 for all matt colours
Use of matt varnish

Apply varnish with a brush on a dry surface previously painted with one of our glossy paints.

HOW TO APPLY DECALS

Cut out part by part, soak for a few seconds in water, mark the exact spot, slide the decal from its support. Absorb excess water with blotting paper.

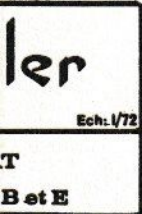

NOMENKLATUR

Traube 1

- 1 - 1/2 Nase rechts, Einsitzer
- 2 - 1/2 Nase links, Einsitzer
- 3 - Steuerknüppel (2)
- 4 - hintere Radgabel (2)
- 5 - vordere Spitze
- 6 - vordere Klappe
- 7 - Führerstand, Doppelsitzer
- 8 - Leitwerk rechts
- 9 - Leitwerk links

- 10 - vorderes Fahrwerk
- 11 - Hauptfahrwerk rechts
- 12 - Hauptfahrwerk links
- 13 - 1/2 Rumpfwerk links

Traube 2

- 14 - Lufteintritt rechts
- 15 - Lufteintritt links
- 16 - rechter Lufteintrittsteil
- 17 - linker Lufteintrittsteil
- 18 - Sitz
- 19 - Kiel rechts
- 20 - Kiel links
- 21 - Einziehstrebe des rechten Hauptfahrwerks
- 22 - Einziehstrebe des linken Hauptfahrwerks
- 23 - 1/2 Nase rechts, Doppelsitzer
- 24 - 1/2 Nase links, Doppelsitzer
- 25 - 1/2 Rumpfwerk rechts
- 26 - Koffer des vord. Fahrwerks, Einsitzer
- 27 - Führerstand, Einsitzer

RATSCHLAGE ZUR MONTAGE

Werkzeug

Nötigenfalls sind die verschiedenen Teile mit Hilfe einer feinen Feile zu entgraten. Gewisse Teile sind mit kleinen runden Kügelchen versehen, die den Zweck hatten, das Abformen zu erleichtern : sie müssen entfernt werden. Zur Dekoration Ihres Modells sind die Farben und Pinsel HELLER anzuwenden. Die Teile sind direkt auf der Traube zu bemalen, um sie dann von dieser vermittels einer Beißzange des Typs Nagelzange, oder vermittels eines Stiletts abzutrennen. Vor der Montage ist jeder diesbezügliche Paragraph aufmerksam durchzulesen.

Leimen

Den Leim sparsam anwenden. Lange trocknen lassen. Zerbrochene Teile können wieder zusammengeklebt werden.

ACHTUNG !

Vor der Montage Ihres Modells haben Sie zwischen den zwei Ihnen angebotenen Ausführungen eine Wahl zu treffen : Doppelsitzer oder Einsitzer.

JAGUAR B UND E

A - Montage der Nase des Doppelsitzers

- 3 (2) auf 36 und 38 kleben
- 36 und 38 auf 7 kleben (Gravuren)
- 18 (2) in 7 kleben
- 7 an 23 kleben (siehe Einzelheit)
- 23 an 24 kleben
- 30 an 10 und das Ganze unter 7 kleben
- 6 unter 23 und 24 kleben
- 5 ans Ende der Nase kleben
- 41 auf 23-24 kleben

- (Vert armée) = Uniformgrün
- (Noir) = Schwarz
- (Noir mat) = mattes Schwarz
- (Alu) = Aluminium
- (Alu mat) = mattes Aluminium
- (Alu + Noir) = Aluminium + Schwarz
- (Mélange 1) = Mischung Nr. 1

JAGUAR A

B - Montage der Nase des Einsitzers

- 3 auf 37 kleben
- 37 auf 27 kleben
- 18 in 27 kleben
- 26 an 1 kleben (Gravur)
- 27 an 1 kleben (Siehe Einzelheit)
- 2 an 1 kleben
- 30 an 10 und das Ganze unter 26 kleben
- 6 unter 1 und 2 kleben
- 5 ans Ende der Nase kleben
- 42 auf 1 und 2 kleben

- (Vert armée) = Uniformgrün
- (Noir) = Schwarz
- (Noir mat) = mattes Schwarz
- (Alu) = Aluminium
- (Alu mat) = mattes Aluminium
- (Alu + Noir) = Aluminium + Schwarz
- (Mélange 1) = Mischung Nr. 1

JAGUAR B UND E

JAGUAR A

C - Montage des hinteren Rumpfwerks

- 35 an 25 kleben
- 13 an 25 kleben
- 17 an 15 und 16 an 14 kleben
- Diese Ganzen auf 13 und 25 kleben
- 31 (2) zwischen 13 und 25 kleben
- 12 auf 4 und 22 auf dieses Ganze kleben

- 11 auf 4 und 21 auf dieses Ganze kleben
- 34 (4) auf 4 (2) kleben
- 12 an 13 und 11 an 25 kleben
- 29 (2) an 11 und 12, und unter 13 und 25 kleben
- 9 an 13 und 8 an 25 kleben
- 32 unter 13 und 33 unter 25 kleben
- 28 auf 13 und 25 kleben
- 19 und 20 unter das Rumpfwerk kleben
- 39 auf 13 kleben
- 40 (2) auf 13 und 25 kleben (Gravuren)

- (Filet Noir mat) = mattschwarzer Rand
- (Jaune) = gelb
- (Noir) = schwarz
- (Noir mat) = mattes Schwarz
- (Alu) = Aluminium
- (Alu mat) = mattes Alumin.
- (Mélange 1) = Mischung Nr. 1
- (Positionnement de 19) = Einstellung von 19.

D - Fertigstellung

Der von Ihnen montierte vordere Teil ist mit dem hinteren Teil des Rumpfwerks zusammenzufügen.

Typ E : Französischer Doppelsitzer

Kein Tritt Kein Tritt

Typ B : Englischer Doppelsitzer

No step : identische Stelle wie beim Typ E

Typ A : Französischer Einsitzer

Kein Tritt : identische Stelle wie beim Typ E

DEKORATION

	9030	glänzend	
9013	glänzend	9008	matt
9001	glänzend	9020	glänzend
		Mischung Nr. 1 : 3/4	9021 + 1/4 9002

Liste der anzuwendenden HELLER-Farben

Admiralgrau	9001
Hellgelb	9002
Aluminium	9008
Schwarz	9010
Uniformgrün	9013
Perlegrau	9020
Nilgrün	9021
Olivengrün	9030

Für die matten Töne ist der matte Firnis HELLER 9000 anzuwenden

Gebrauchsanweisung des matten Firnisses

Der Firnis ist mit einem weichen Pinsel auf eine trockene Oberfläche aufzutragen, die vorher mit einer unserer glänzenden Farben bemalt worden ist.

Anwendungsweise des Dekorationsbretts

Die verschiedenen Teile sind einzeln von der Traube abzuschneiden und einige Sekunden ins Wasser zu tauchen. Darauf ist das Abziehbild behutsam von seiner Unterlage genau auf die vorher bestimmte Stelle gleiten zu lassen. Das überschüssige Wasser wird mit einem Lössblatt aufgesaugt.