



US Field Stove M1937 with cooks

1/35 SCALE MODEL KIT No 35619

Американська польова піч M1937 з кухарями

Гаряча та смачна їжа на фронті відіграє для солдатів значно більшу роль, ніж для звичайних громадян у мирний час. Регулярне харчування на війні, окрім вирішення питання підтримки бойової готовності, має велике моральне значення. Стандартна польова кухня США часів Другої світової війни була розрахована на обслуговування 150–180 осіб, такі кухні були частиною організаційної структури роти, але часто їх об'єднували в одну велику батальйонну кухню. Їх намагалися розташувати не поруч з лініями безпосередніх бойових зіткнень, а по можливості глибше в тилу, що також полегшувало постачання кухонь необхідними запасами. Для приготування їжі використовували польові печі M-1937, які працювали на рідкому паливі. Печі дозволяли смажити, запікати або тушувати різноманітні страви, і навіть випікати пироги. Кухарі намагалися забезпечити солдатів гарячим харчуванням щонайменше двічі на день. Більша частина їжі, що готувалася, була грубою, але калорійною, разом з тим американських солдатів по можливості намагалися балувати і чимось смачним – наприклад, запеченою індичкою.

US Field Stove M1937 with cooks

Hot, delicious food on the front line plays a far more crucial role for soldiers than for civilians in peacetime. Regular meals during wartime not only maintain combat readiness but also have great moral significance. The standard US field kitchen in World War II could serve 150–180 people. These kitchens were part of a company's structure but often combined into larger battalion kitchens. They were typically located away from direct combat lines, deeper in the rear, which eased the supply of provisions. Food preparation relied on M-1937 field stoves, which ran on liquid fuel. These versatile stoves allowed for frying, baking, or stewing various dishes—even pies. Cooks strived to provide soldiers with hot meals at least twice daily. While most of the food was hearty and calorie-rich, American soldiers occasionally enjoyed treats like roast turkey when possible.

ФАРБИ, ЩО ВИКОРИСТОВУЮТЬСЯ / USED COLORS:

COLOR	ICM Nuts in the Seat
A Білий White	1001
B Коричневий Deep Brown	1008
C Алюміній Aluminium	1023
D Срібло Silver	1024
E Масляна сталь Oily Steel	1026
F Офсайт Offwhite	1028
G Сіро-зелений Grey Green	1035 (95%) + 1072 (5%)
H Буйволова шкіра Buff	1041

COLOR	ICM Nuts in the Seat
J Тілесний Basic Skin Tone	1044
K Світла земля Light Earth	1056
L Темна земля Tan Earth	1058
M Зелена охра Green Ochre	1059
N Сірий польовий німецький German Field Grey	1070
P Камуфляжний Camouflage Green	1071
Q US Темно-зелений US Dark Green	1072
R Сталь Natural Steel	1025

Для отримання глянцевого, сатинового чи матового ефекту – використовуйте наші лаки!
For a glossy, satin or matte effect – use our varnishes!



2001
МАТОВИЙ ЛАК
VARNISH MATT



2002
САТИНОВИЙ ЛАК
VARNISH SATIN



2003
ГЛЯНЦЕВИЙ ЛАК
VARNISH GLOSS

01 СТАДІЯ СКЛАДАННЯ
ASSEMBLY STEP

A ФАРБА, ЩО ВИКОРИСТОВУЄТЬСЯ
USED COLOR

x2 ЗРОБИТИ ДВІ ДЕТАЛІ
MAKE 2 PCS

✂ ВІДРІЗАТИ
CUT OFF

03 СКЛАДАЛЬНА ОДИНИЦЯ
ASSEMBLY UNIT

***** ЗРОБИТИ САМОМУ
SCRATCH BUILD

✘ НЕ КЛЕЇТИ
DO NOT CEMENT

У В А Г А І С А У Т І О Н І

Перед складанням уважно прочитати інструкцію з монтажу. Кожна деталь пронумерована. Дотримуватися послідовності монтажу. Необхідні робочі інструменти: ніж і напилек для зачистки деталей; гумова стрічка, клеїна стрічка і прищипки для білених (для притиснення склеюваних деталей). Деталі з пластику очистити в розчині м'якого миючого засобу і висушити на повітрі для того, щоб фарба і перенесені картини краще прилипали. Перед приклеюванням перевірити, чи підходять деталі, клеї наносити економно. Хром і фарбу видалити з поверхонь склеювання. Невеликі деталі пофарбувати перед тим, як вони будуть видалені з рамок. Фарбу необхідно добре просушити, тільки після цього продовжувати складання. Кожну відповідну пересідну картинку вирізати окремо і приблизно на 20 секунд занурити в теплу воду. На позначеному місці картинку відокремити від паперу і притиснути промокальним папером.

Read the instructions thoroughly prior to assembly. Each component is numbered. Adhere to specified sequence of assembly. Tools required: knife and file for removal of components from frame; rubber bond, adhesive tape and clothes pegs for clamping components together after applying adhesive. Clean plastic components in a mild detergent solution and allow to air-dry so that paint and transfers adhere better. Prior to applying adhesive, check to see whether the components fit together; apply adhesive sparingly. Remove chrome and paint from the contact surfaces. Paint small components before removing them from the frame. Allow paint to dry well, and only then continue to assemble. Cut out each transfer individually and immerse in warm water for approx. 20 seconds. Slide transfer off paper and into designated position, then press on with blotting paper.

Підпишіться
на наш канал



Subscribe to our
youtube channel

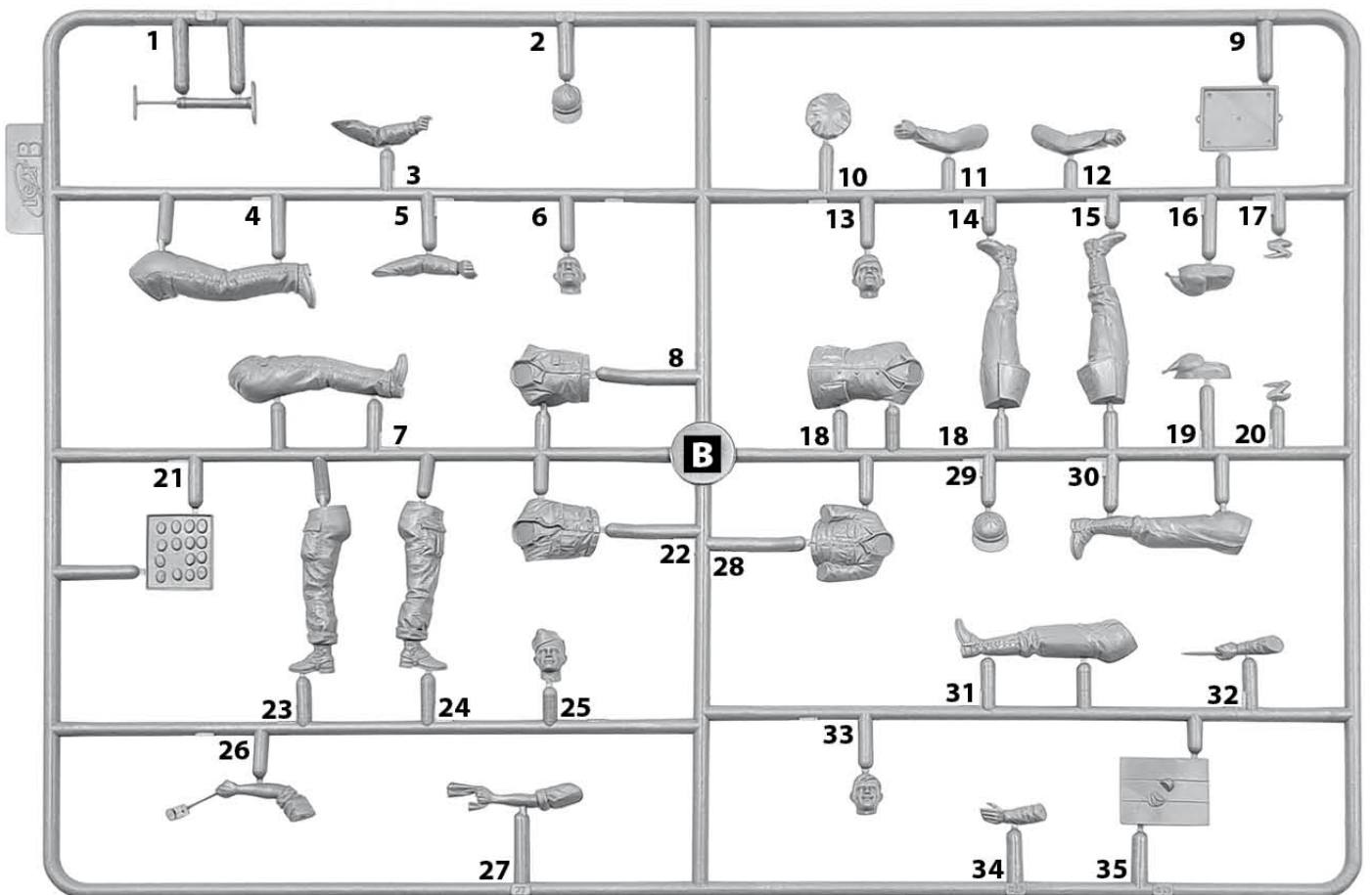
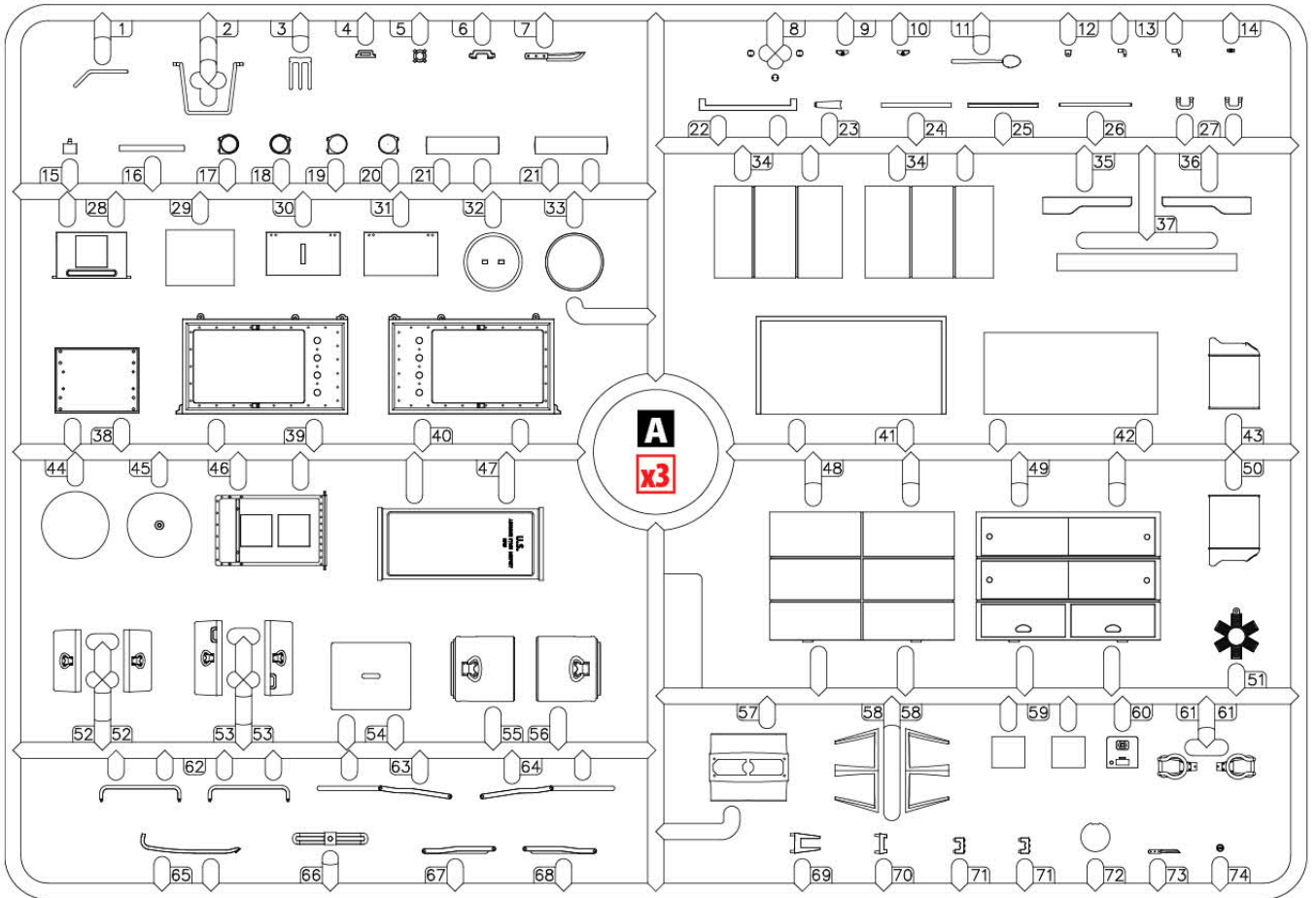

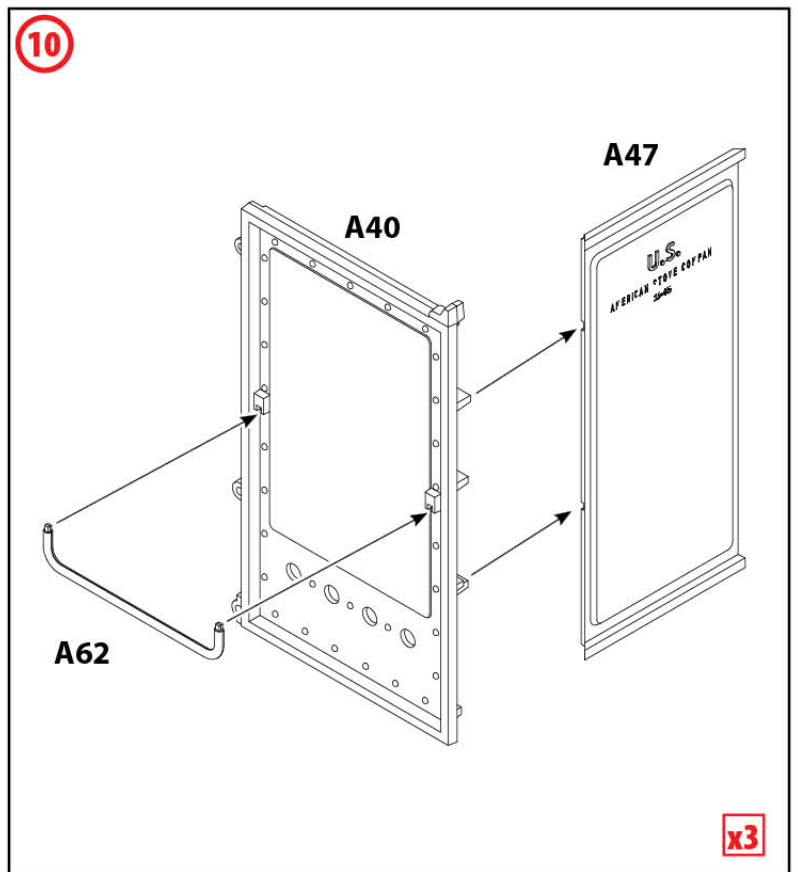
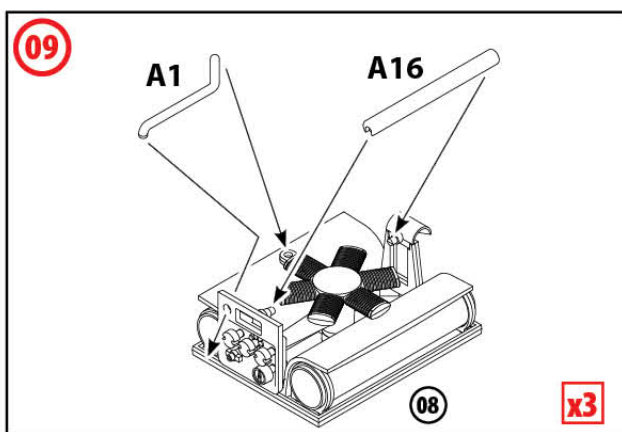
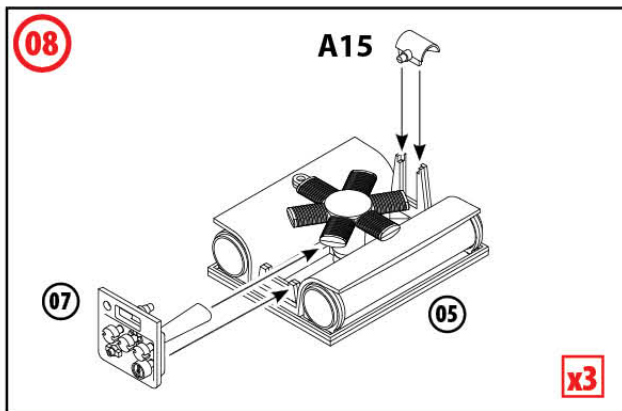
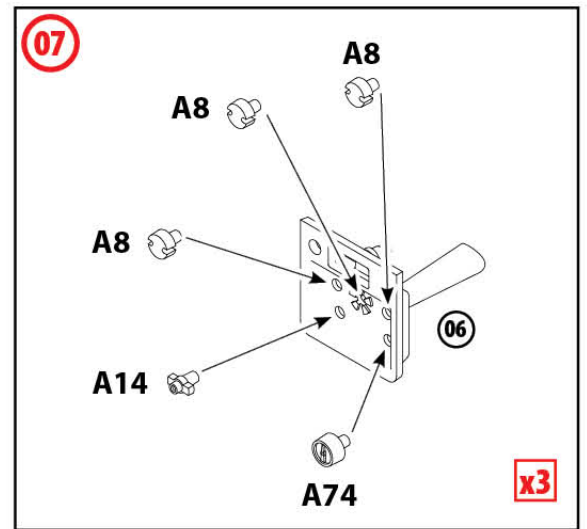
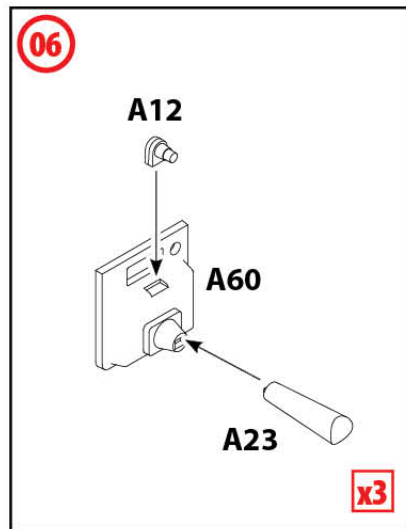
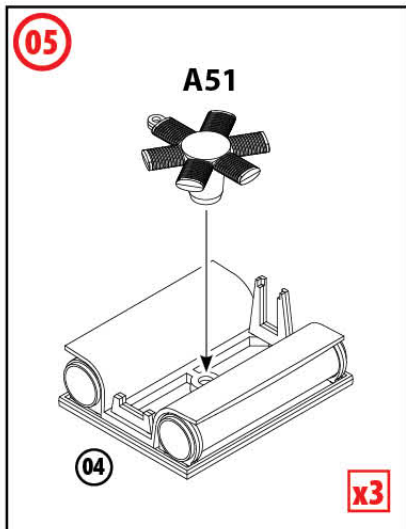
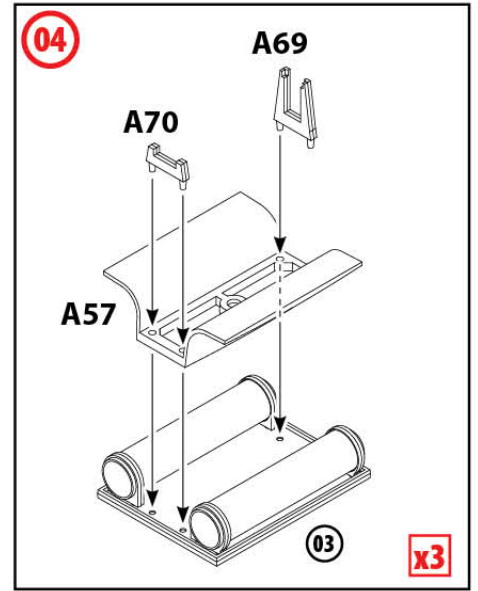
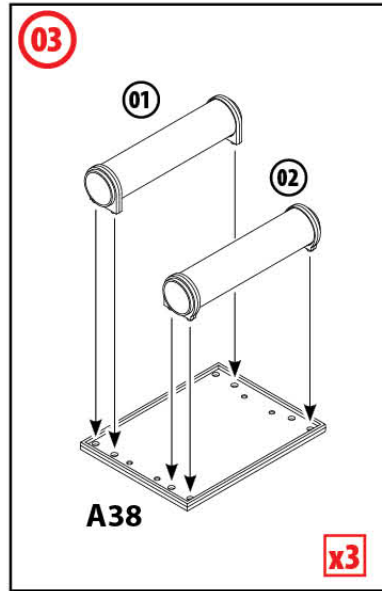
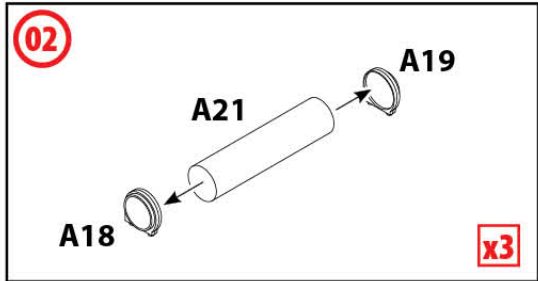
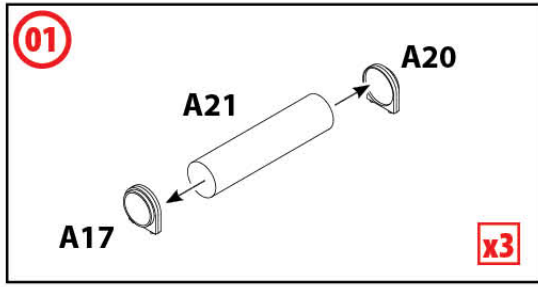

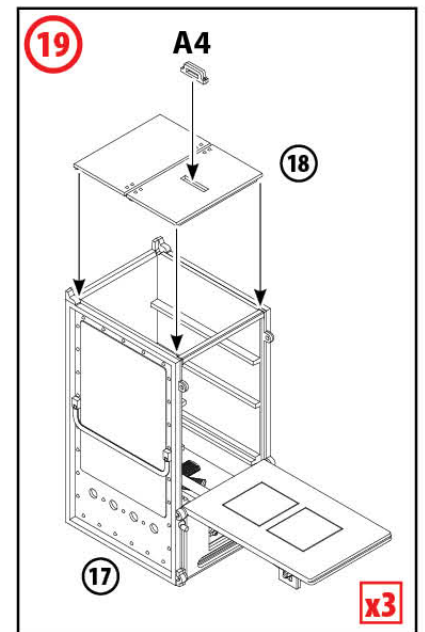
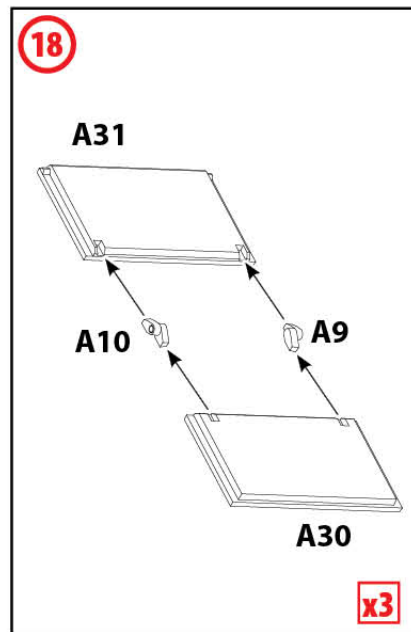
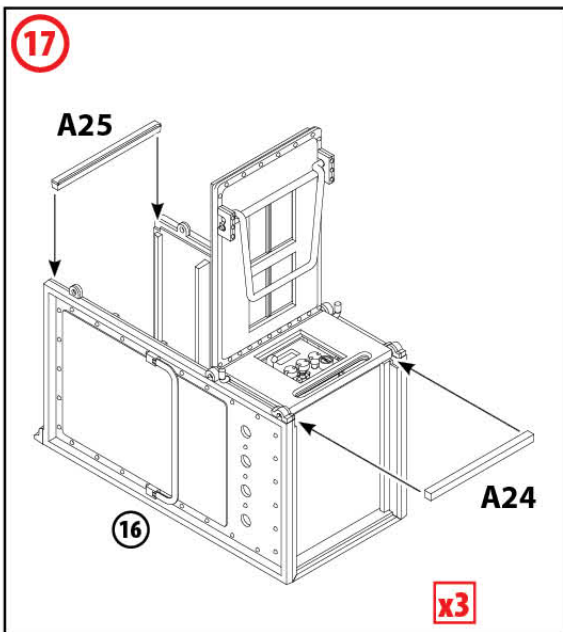
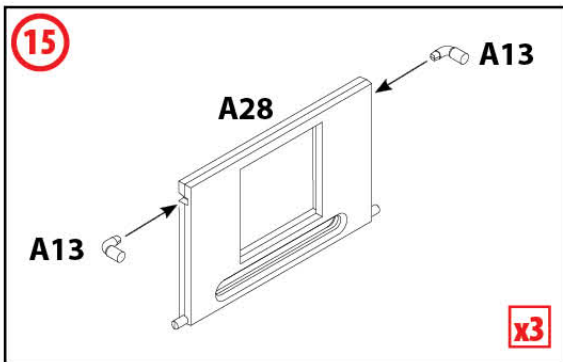
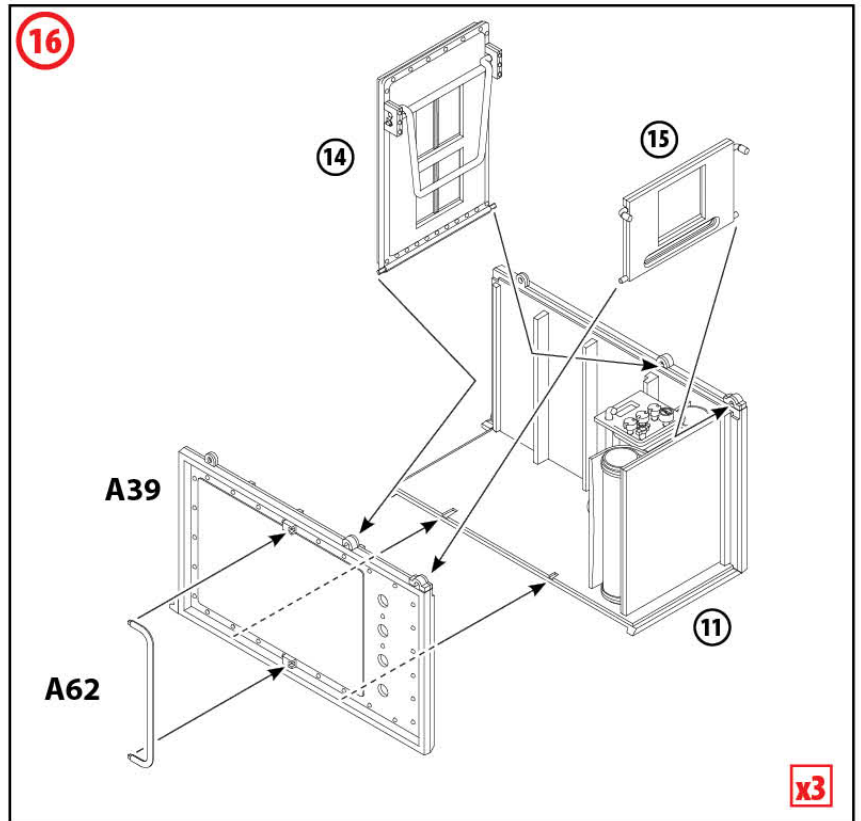
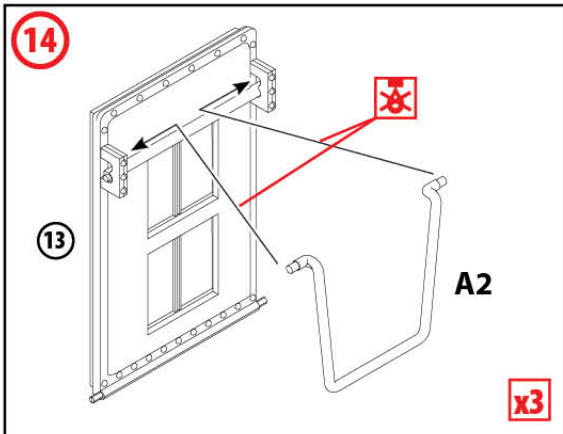
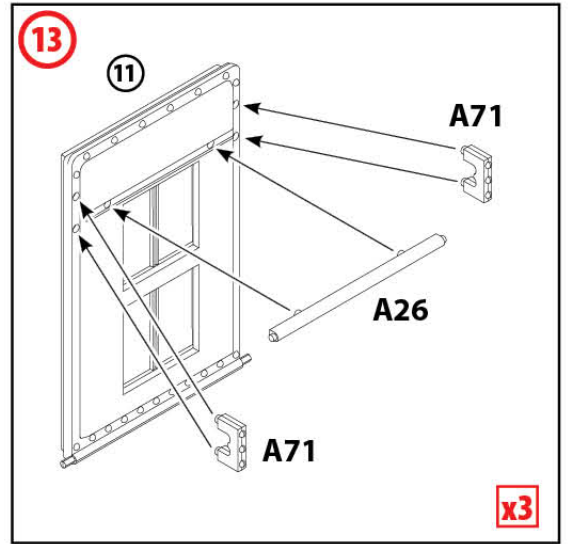
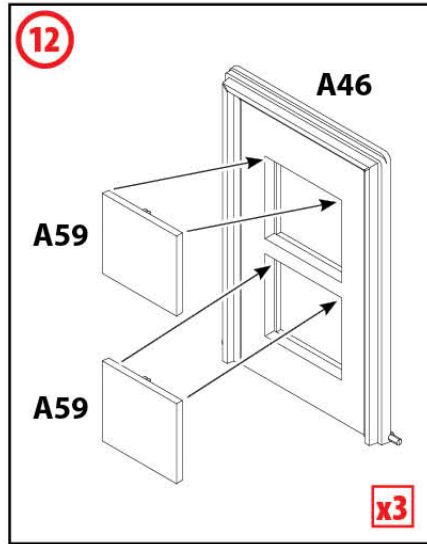
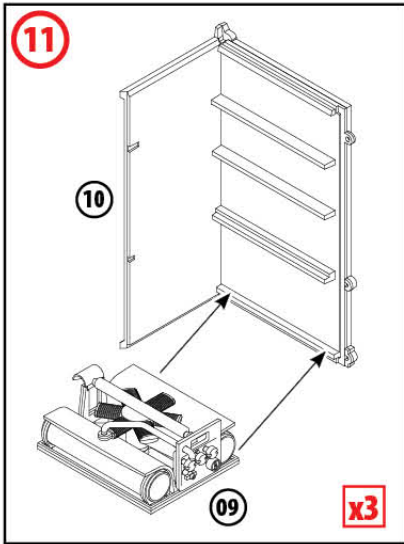

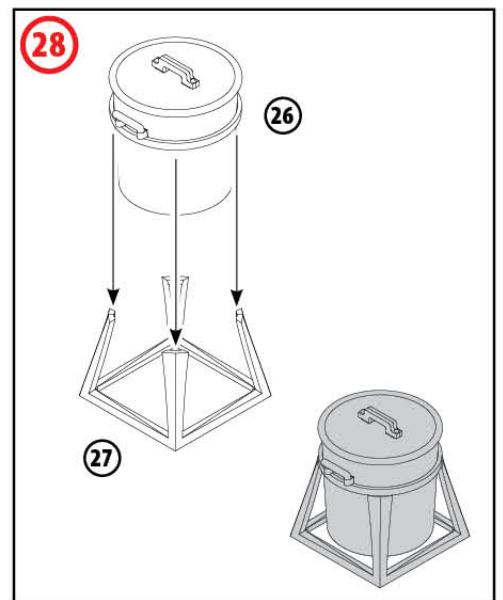
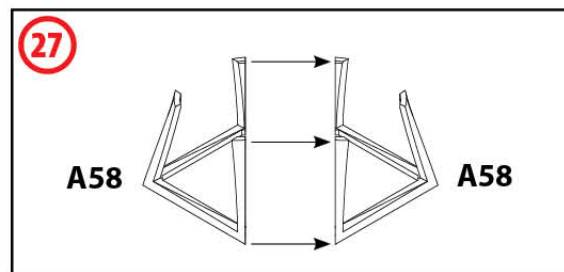
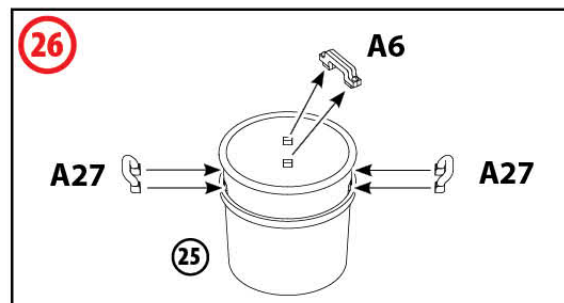
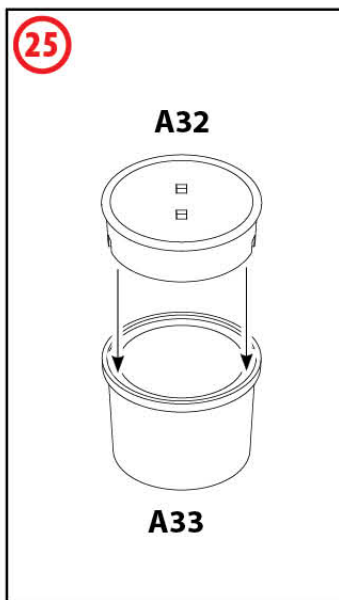
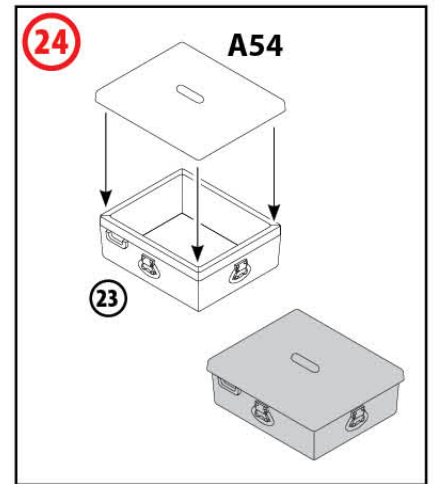
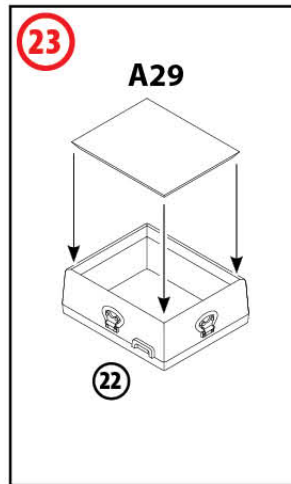
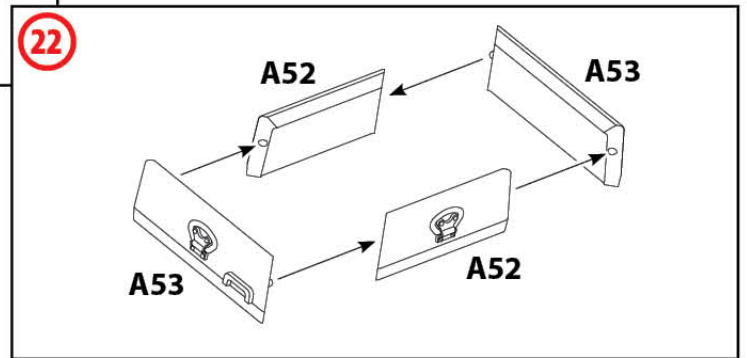
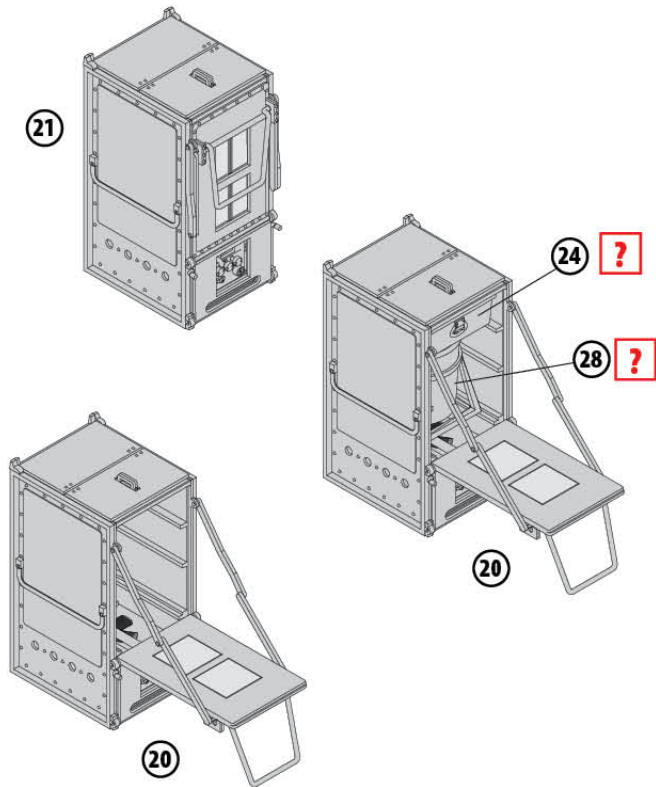
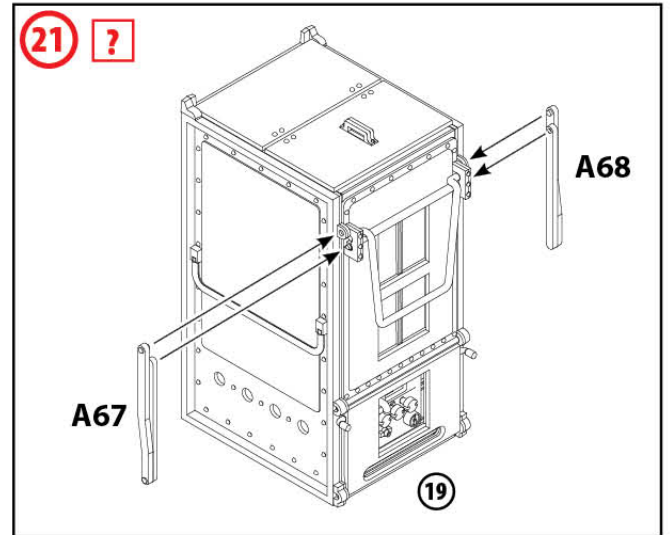
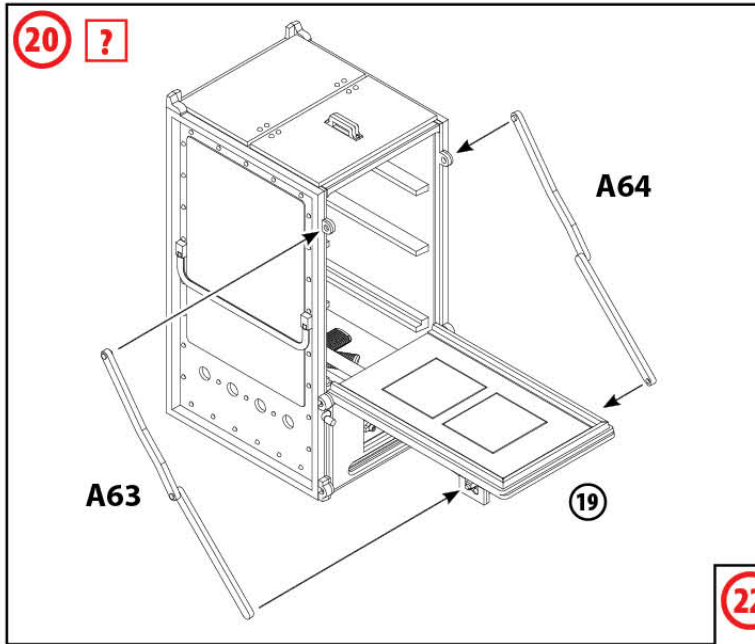

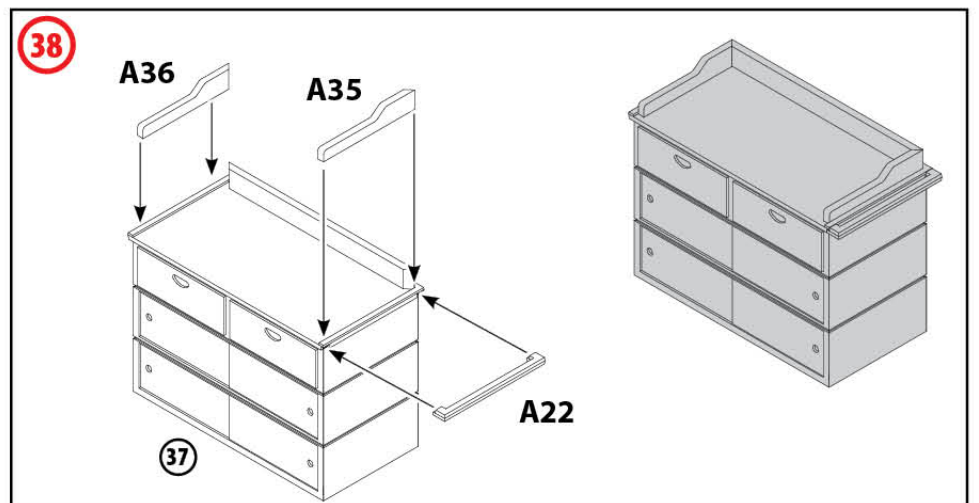
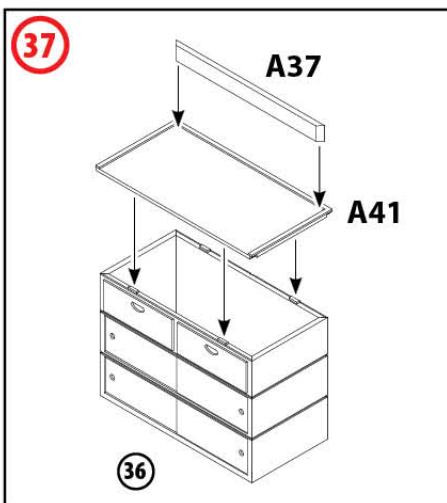
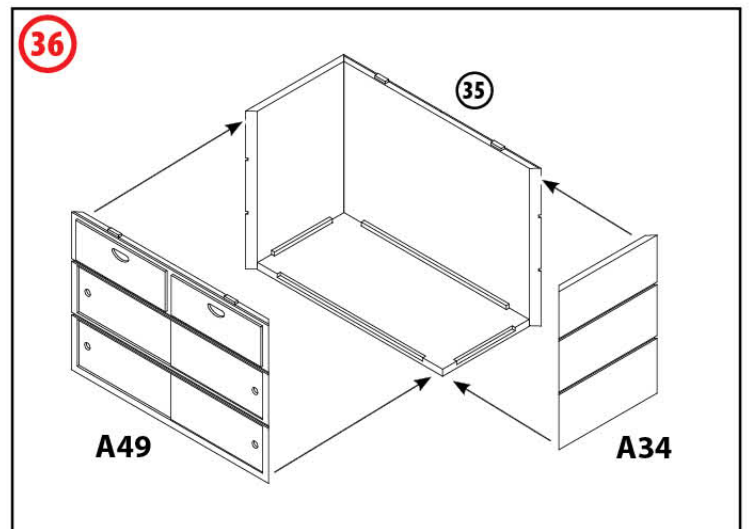
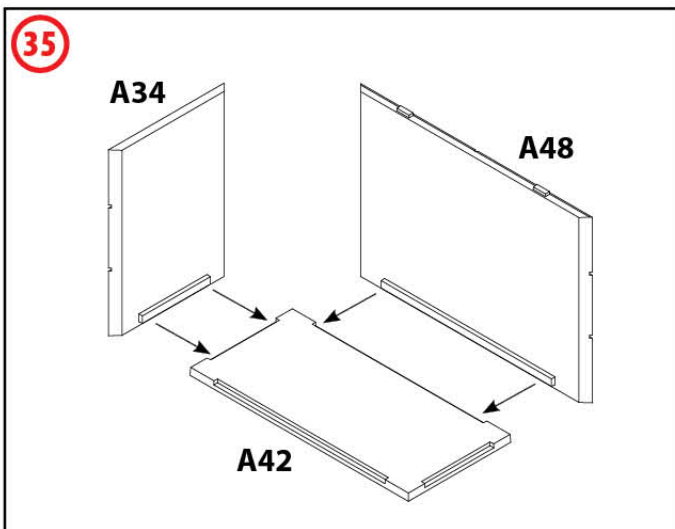
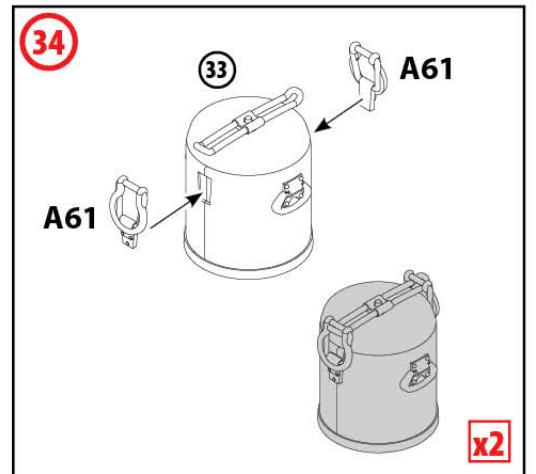
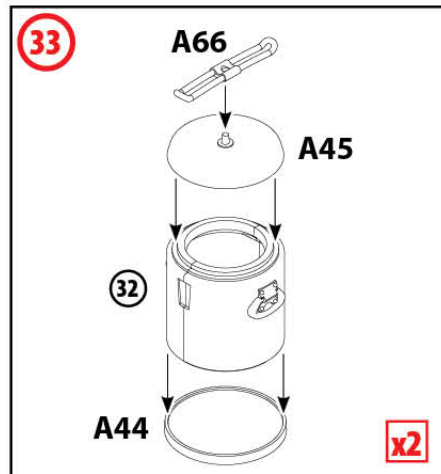
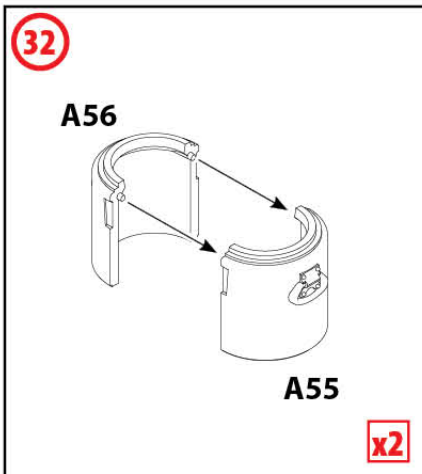
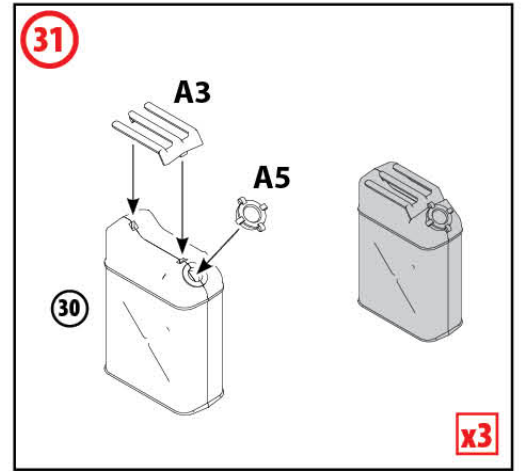
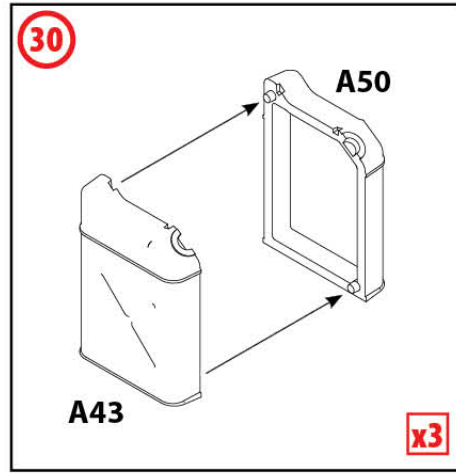
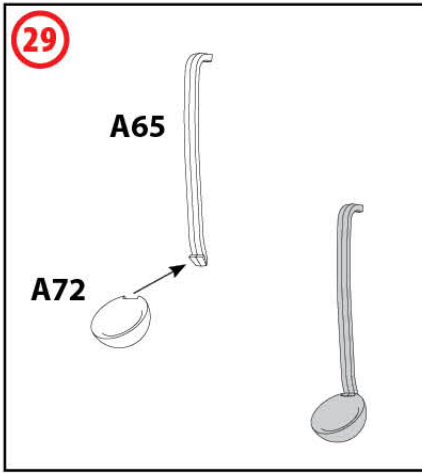

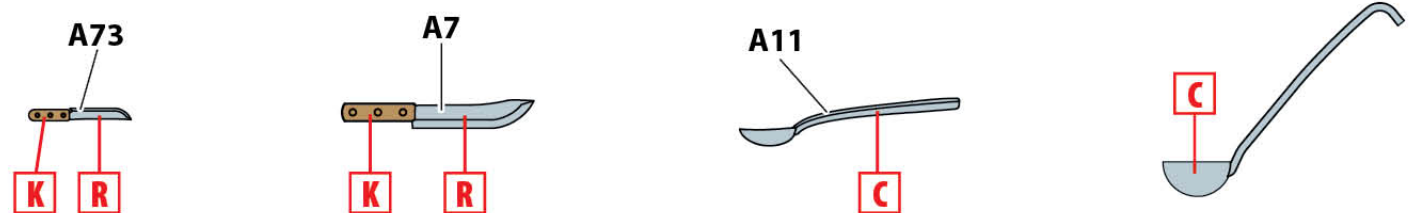
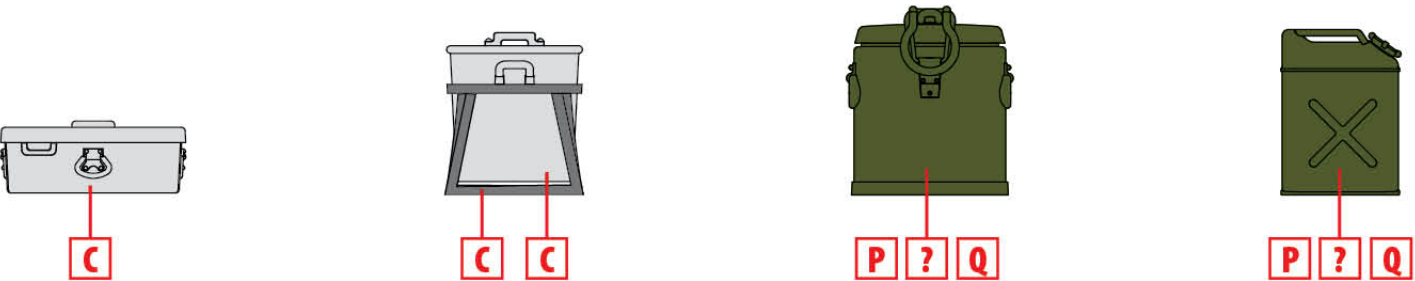
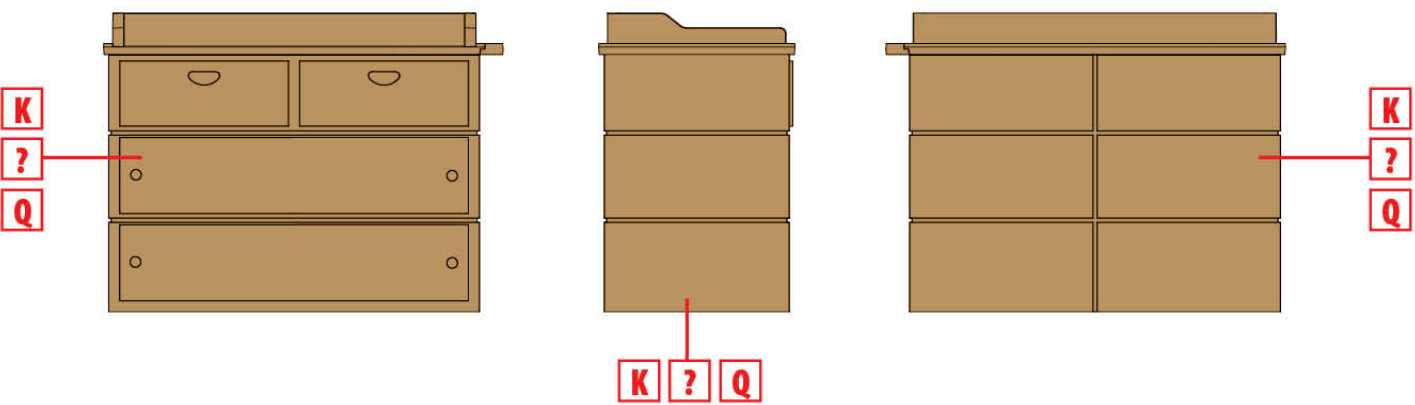
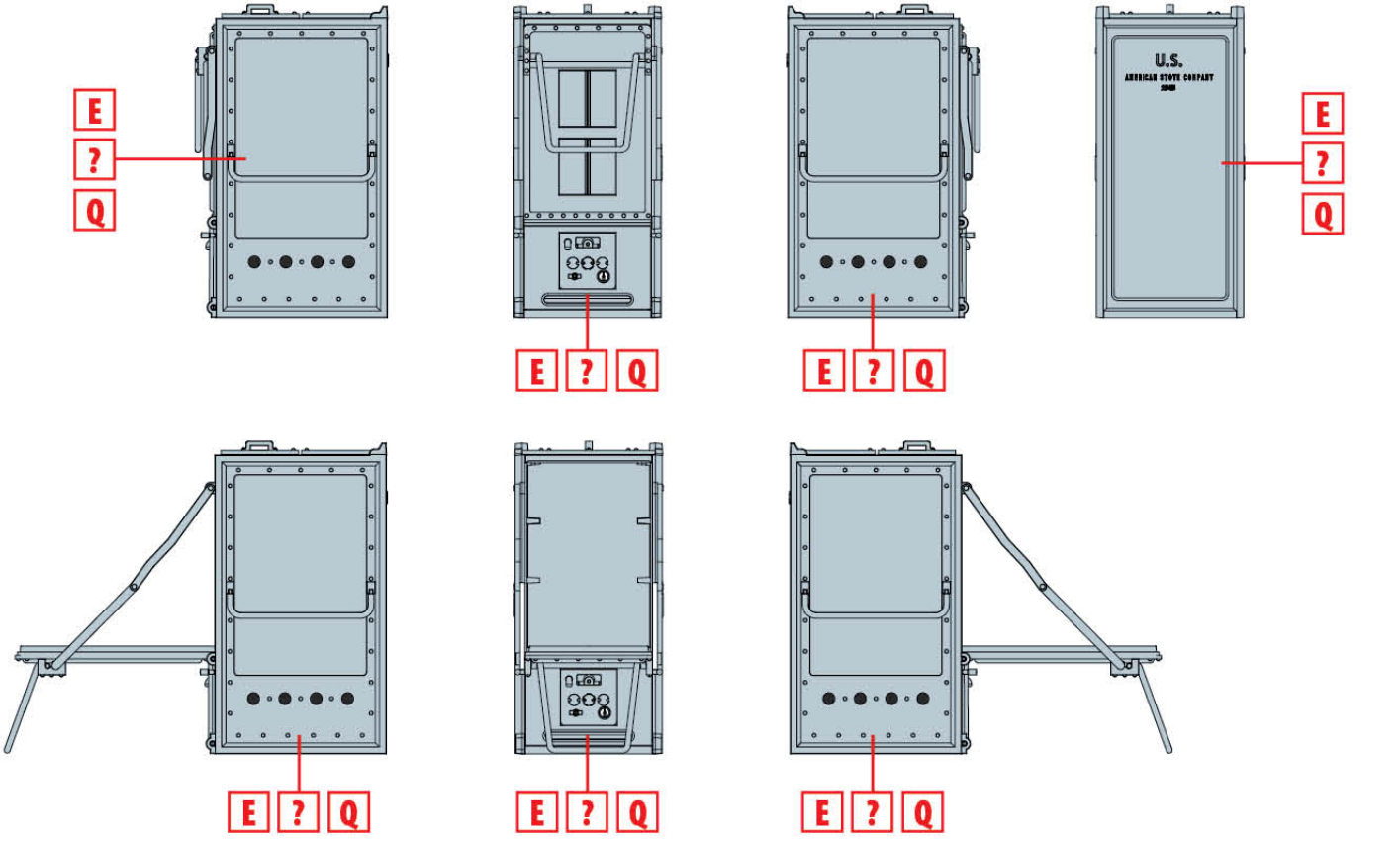

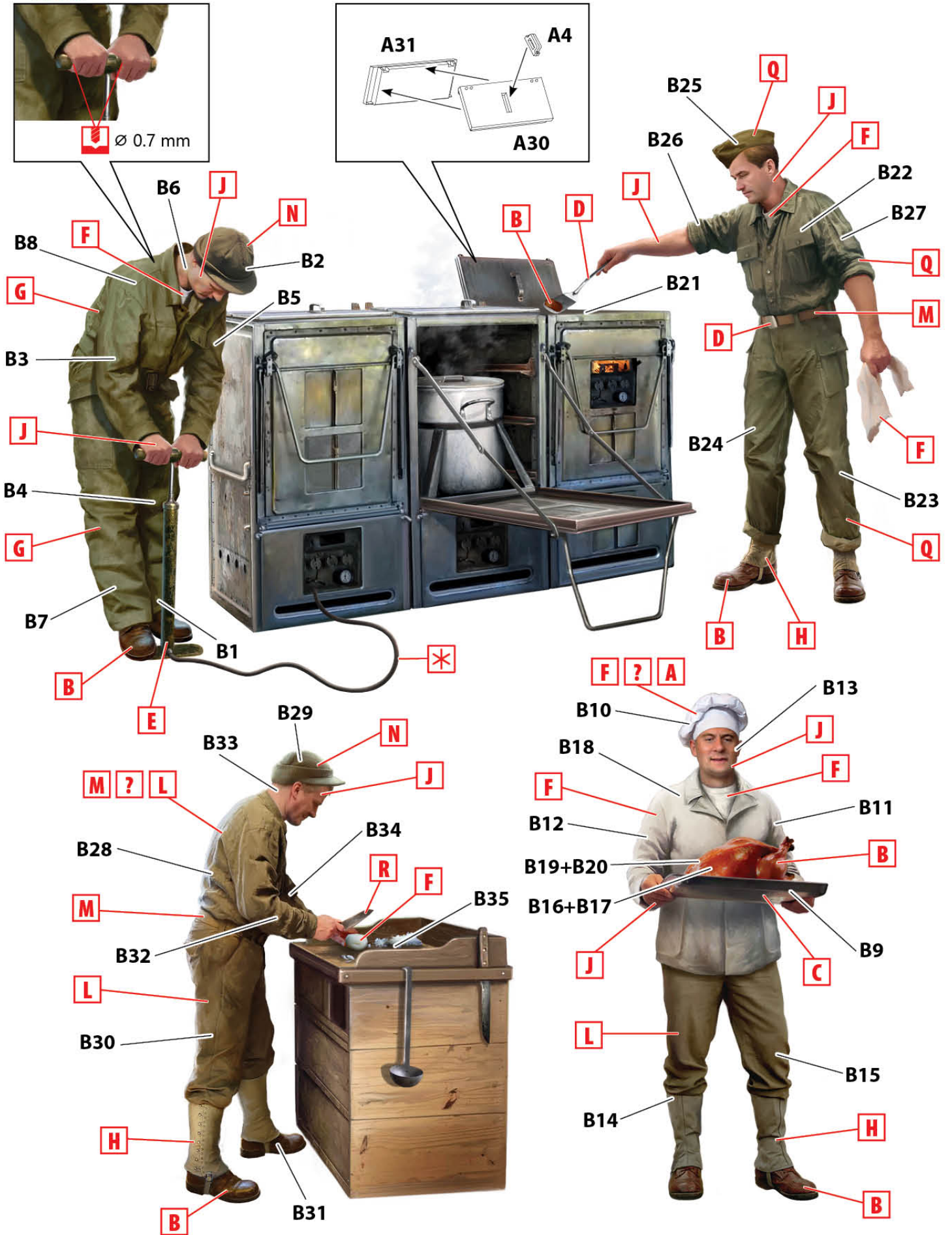

ТОВ ICM Холдинг
вул. Бориспільська 9, корпус 64,
02099, Київ, Україна
Тел./факс: +38(044) 369 54 12
E-mail: export@icm.com.ua

ICM Holding
9 Boryspilska str., build. 64
02099, Kyiv, Ukraine
Tel./Fax: +38(044) 369 54 12
E-mail: export@icm.com.ua