

# KRUPP PROTZE

## 1 ton (6×4) Kfz.69 TOWING TRUCK with 3.7cm Pak

1/35 MILITARY  
MINIATURE  
SERIES No.259



- ★HIGHLY ACCURATE STATIC DISPLAY MODEL
- ★INCLUDES AUTHENTIC REPLICA OF 3.7cm PAK 35/36 ANTI-TANK GUN
- ★FOUR ONBOARD CREW FIGURES
- ★FOUR TYPES OF MARKINGS



1/35 ミリタリーミニチュアシリーズNO.259  
ドイツクルッププロツェ(6×4) 3.7cm対戦車砲牽引型

As Germany mobilized its military after Hitler's seizure of power in 1934, the Wehrmacht's Weapons Department began transforming civilian vehicles into military vehicles. One light (1.5t and under max. load) truck that was selected was the Krupp Company's L2H43. Popularly known as the "Boxer" because of its air-cooled flat-four square 4-cylinder engine, the L2H43 was mass-produced from 1933. This truck was capable of both personnel and light-artillery transport and featured unique 6x4 independent suspension with rear 4-wheel drive and was capable of speeds up to 70km/h. In 1936, this truck had its horsepower improved from 55hp to 60hp with the development of the L2H143 version. This latter version underwent various improvements, and various versions such as the personnel transport Kfz.70 were seen. Kfz. numbers were used to

Als Deutschland nach Hitler's Machtergreifung 1934 aufrüstete, begann das Waffenbeschaffungamt der Wehrmacht damit, zivile Fahrzeuge in militärische abzuändern. Ein leichter Lastwagen (1.5t max. Gesamtgewicht) der hierfür ausgewählt wurde, war der L2H43 der Firma Krupp. Im Volksmund wegen seines luftgekühlten flachen Vierkant 4-Zylinder-Motors bekannt als der "Boxer", wurde der L2H43 ab 1933 in Serie hergestellt. Dieser Lastwagen war sowohl für den Transport von Personen als auch leichter Artillerie geeignet, besaß eine einzigartige 6x4 Einzelradaufhängung mit Vierrad-Antrieb hinten und konnte Geschwindigkeiten bis 70km/h erreichen. 1936 Wurde die Motorleistung des Lkw's mit der Entwicklung des L2H143 von 55PS auf 60PS erhöht. Letztere Version durchlief eine Reihe von Verbesserungen und es erschienen verschiedene Ausführungen, wie etwa den Personentransporter Kfz.70. Die Kfz-Nummern wurden zur Kennzeichnung von militärischen Transportfahr-

Lorsqu'Hitler décida le réarmement de l'Allemagne après sa prise du pouvoir en 1934, le Service des Matériels de la Wehrmacht commença aussitôt à convertir des véhicules civils en engins militaires. L'un des camions légers (charge maxi 1,5 t) choisis était le L2H43 de la firme Krupp. Connu sous le nom de "Boxer" du fait de son moteur quatre cylindres à plat refroidi par air, le L2H43 était produit en série depuis 1933. Ce camion capable de transporter des troupes et de tracter une pièce d'artillerie légère avait une suspension 6x4 à roues indépendantes, les quatre roues arrière étant motrices. Il pouvait atteindre la vitesse maxi de 70 km/h. En 1936, la puissance du moteur passa de 55 à 60 chevaux avec le modèle L2H143. Cette version bénéficia d'améliorations et fut déclinée en diverses variantes dont le transport de troupe Kfz.70. Le ter-

designate military transport vehicles (Kfz. 1-30 refer to passenger cars, while Kfz. 31-100 designate trucks). The type referred to as the Krupp Protze Kfz.69 was designed to tow a 3.7cm PAK 35/36 anti-tank gun and could hold 1 driver and 5 artillery crew. Both sides of the Protze could be fitted with ammunition cases. "Protze" was the German military term used to describe the front carriage towed by a cannon-pulling horse. The front horse-towed carriage was used to carry ammunition and gunner, and would have a cannon hitched to its rear. From the start of WWII, the Krupp Protze Kfz. 69 was employed as standard equipment in anti-tank artillery divisions and was actively deployed to battlefronts in France, Poland, the Balkans, and Russia.

zeugen verwendet (Kfz. 1-30 bezog sich auf Personenwagen, während Kfz. 31-100 Lastwagen bezeichnete). Der Typ, welcher unter der Bezeichnung Krupp Protze Kfz.69 lief, war dafür ausgelegt, eine 3.7cm PAK 35/36 Panzerabwehr-Kanone zu schleppen und konnte 1 Fahrer und eine 5-köpfige Artillerie-Mannschaft transportieren. An beiden Seiten des Protze konnten Munitionskisten befestigt werden. "Protze" war der Deutsche Militärterminus, mit welchem der pferdebespannte Vorderwagen einer Lafete bezeichnet wurde. Dieses vom Pferd gezogene Vorderteil diente der Beförderung von Munition und Kanonier, die Kanone war im Normalfall hinten angehängt. Mit Beginn des Zweiten Weltkriegs wurde das Krupp Protze Kfz. 69 als Standard-Ausrüstung der Panzerabwehr-Divisionen eingesetzt und entsprechend an die Frontlinien in Frankreich, Polen, den Balkan und Russland ausgeliefert.

me Kfz. servait à désigner les véhicules militaires de transport (Kfz.1 à 30 pour les voitures et Kfz.31 à 100 pour les camions). Le type Krupp Protze Kfz.69 était conçu pour tracter un canon anti-char PAK 35/36 de 3,7 cm et transporter cinq servants en plus du conducteur. Les deux côtés du Krupp Protze pouvaient recevoir des caissons à munitions. "Protze" est un terme militaire allemand désignant la partie avant d'un train d'artillerie tracté par des chevaux. A cet avant-train portant les servants et les munitions était attelé le canon. Dès le début de la 2<sup>ème</sup> G.M., le Krupp Protze Kfz.69 était en dotation standard dans les divisions d'artillerie anti-chars et fut engagé en première ligne en Pologne, en France, dans les Balkans et en Russie.

第一次大戦に敗れたドイツは、ベルサイユ条約によって兵力を厳しく制限されていた。しかしヒトラーが政権を掌握した後の1934年、新たな国軍として国防軍(Wehrmacht)が創設されると、軍備の急速な増強が開始されたのです。こうした中、ドイツ陸軍兵器局は軍用車の標準化を図り、車種による分類を行いました。これが有名な軍用自動車番号(Kfz.)で、1~30が乗用車、31~100が主にトラックと区分されていました。陸軍兵器局の次の任務は、当時生産されていた民間車の中から軍用に適する乗用車やトラックを選抜することでした。選定の基準は、走行と保守の信頼性、生産性と経済性、単純な構造による良好な整備性、そして不整地走行能力です。当時、軍用トラックは最大積載量によって軽(1.5t以下)、中(1.5~3t)、重(3t以上)に分けられました。中でも軽量型トラックの1台として選ばれたのがクルップ社のL2H43でした。L2H43は兵員輸送から軽火砲の牽引まで可能な後4輪駆動6輪車(60303 ©2003 TAMIYA

×4)の多用途トラックで、生産は1933年に開始されました。55馬力の空冷水平対向4気筒ガソリンエンジン、前進4段と後進1段の変速機、そして独立懸架サスペンションを装備し、最高速度は70km/h。またボンネットが低いため、良好な前方視界を備えていました。1936年にはエンジン出力を60馬力に向上したL2H143が量産に入り、取り扱ひの良さから兵員輸送車(Kfz.70)の他、様々なタイプが登場。特に大戦前年の主力対戦車砲となった3.7cm対戦車砲Pak35/36などを牽引するタイプは、クルッププロツェ(Kfz.69)と呼ばれました。乗員は運転手1名と対戦車砲要員5名。車体後部の両側には弾薬ケースが装備されていました。なお、プロツェとは馬で砲を牽引する際の砲手と弾薬を載せる前車を意味します。各師団の対戦車砲大隊の標準装備として配備されたクルッププロツェは、対ポーランド戦やフランス戦、バルカンやロシア戦線など、主に大戦前期の各戦線で幅広く使用されました。

35259 Krupp Towing Truck w/3.7cm Pak (1053355)



作る前にならず  
お読みください。

READ BEFORE ASSEMBLY.  
ERST LESEN - DANN BAUEN.  
A LIRE AVANT ASSEMBLAGE.

イラスト 上田 信

●このキットは組み立てモデルです。作る前に必ず説明書を最後までお読みください。また小学生などの低年齢の方が組み立てる時は、保護者の方もお読みください。  
●接着剤や塗料は、必ずプラスチック用をお使いください。(別売) また、換気にも十分注意してください。  
●Read carefully and fully understand the instructions before commencing assembly. A supervising adult should also read the instructions if a child assembles the model.

●Bevor Sie mit dem Zusammenbau beginnen, sollten Sie alle Anweisungen gelesen und verstanden haben. Falls ein Kind das Modell zusammenbaut, sollte ein beaufsichtigender Erwachsener die Bauanleitung ebenfalls gelesen haben.

●Bien lire et assimiler les instructions avant de commencer l'assemblage. La construction du modèle par un enfant doit s'effectuer sous la surveillance d'un adulte.

### 注意

●工具の使用には十分注意してください。特にナイフ、ニッパーなどの刃物によるケガや事故に注意してください。  
●接着剤や塗料は使用する前にそれぞれの注意書きをよく読み、指示に従って正しく使用し、使用する時は換気に十分注意してください。  
●小さなお子様のいる所での工作はやめてください。小さな部品の飲み込みや、ビニール袋をかぶっての窒息などの危険な状況が考えられます。

### CAUTION

●When assembling this kit, tools including knives are used. Extra care should be taken to avoid personal injury.

●Read and follow the instructions supplied with paint and/or cement, if used (not included in kit). Use plastic cement and paints only.  
●Keep out of reach of small children. Children must not be allowed to put any parts in their mouths, or pull vinyl bag over their heads.

### VORSICHT

●Beim Zusammenbau dieses Bausatzes werden Werkzeuge einschließlich Messer verwendet. Zur Vermeidung von Verletzungen ist besondere Vorsicht angebracht.  
●Wenn Sie Farben und/oder Kleber verwenden (nicht im Bausatz enthalten), beachten und befolgen Sie die dort beiliegenden Anweisungen. Nur Klebstoff und Farben für Plastik verwenden.  
●Bausatz von kleinen Kindern fernhalten. Verhü-

ten Sie, daß Kinder irgendwelche Bauteile in den Mund nehmen oder Plastiktüten über den Kopf ziehen.

### PRECAUTIONS

●L'assemblage de ce kit requiert de l'outillage, en particulier des couteaux de modélisme. Manier les outils avec précaution pour éviter toute blessure.  
●Lire et suivre les instructions d'utilisation des peintures et de la colle, si utilisées (non incluses dans le kit). Utiliser uniquement une colle et des peintures spéciales pour le polystyrène.  
●Garder hors de portée des enfants en bas âge. Ne pas laisser les enfants mettre en bouche ou sucer les pièces, ou passer un sachet vinyl sur la tête.

- 用意する工具
- Tools recommended
- Benötigtes Werkzeug
- Outilsage nécessaire

接着剤 (プラスチック用)  
Cement  
Kleber  
Colle



ナイフ  
Modeling knife  
Modelliermesser  
Couteau de modélisme



ニッパー  
Side cutters  
Seitenschneider  
Pince coupante

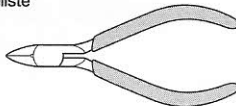

ピンセット  
Tweezers  
Pinzette  
Précettes



はさみ  
Scissors  
Schere  
Ciseaux

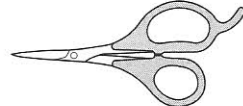

塗装指示のマークです。タミヤカラーのカラーナンバーで指示しました。

This mark denotes numbers for Tamiya Paint colors.

- 塗装指示のない部分は車体色 (TS-4/XF-63 ジャーマングレイ) になります。
- When no color is specified, paint the item with hull color.
- Wenn keine Farbe angegeben ist, Teile mit Wannen-Farbe bemalen.
- Lorsqu'aucune teinte n'est spécifiée, peindre dans la couleur de la carrosserie.

- TS-4 ●ジャーマングレイ / German grey / Deutsches (XF-63) Grau / Gris Panzer
- X-7 ●レッド / Red / Rot / Rouge
- X-10 ●ガンメタル / Gun metal / Metall-Grau / Gris acier
- X-12 ●ゴールドリーフ / Gold leaf / Gold Glänzend / Doré
- X-18 ●セミグロスブラック / Semi gloss black / Seidenglanz Schwarz / Noir satiné
- XF-1 ●フラットブラック / Flat black / Matt Schwarz / Noir mat
- XF-2 ●フラットホワイト / Flat white / Matt Weiß / Blanc mat
- XF-10 ●フラットブラウン / Flat brown / Matt Braun / Brun mat

- XF-15 ●フラットフレッシュ / Flat flesh / Fleischfarben Matt / Chair mate
- XF-16 ●フラットアルミ / Flat aluminum / Matt Aluminium / Aluminium mat
- XF-49 ●カーキ / Khaki / Khaki / Kaki
- XF-56 ●メタリックグレイ / Metallic grey / Grau-Metallic / Gris métallisé
- XF-60 ●ダークイエロー / Dark yellow / Dunkelgelb / Jaune foncé
- XF-61 ●ダークグリーン / Dark green / Dunkelgrün / Vert foncé
- XF-64 ●レッドブラウン / Red brown / Rotbraun / Rouge brun
- XF-65 ●フィールドグレイ / Field grey / Feldgrau / Gris campagne

- クルッププロツツェ (Kfz.69) の組み立て
- Krupp Protze (Kfz. 69) assembly
- Krupp Protze (Kfz. 69) Zusammenbau
- Assemblage du Krupp Protze (Kfz. 69)



1 ボンネットの組み立て  
Engine hood part assembly  
Zusammenbau von Teilen der Motorhaube  
Assemblage des pièces du capot

《ウインドウ》  
Front window  
Windschutzscheibe  
Pare-brise

- ★切り取ります。
- ★Remove.
- ★Entfernen.
- ★Enlever.

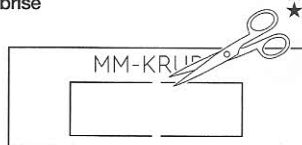

A29

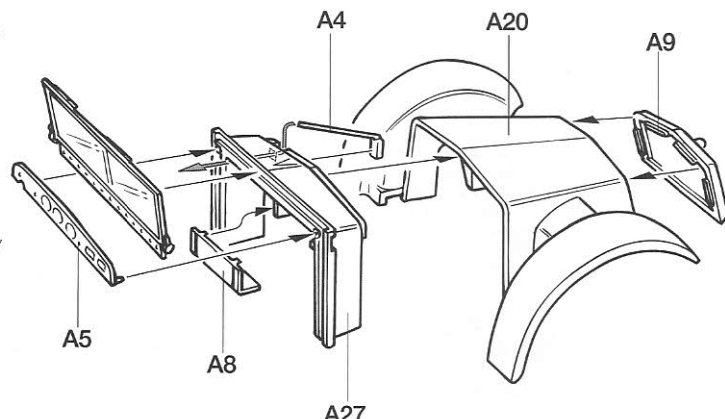

《A5》

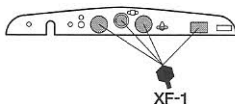

## 2

運転席の取り付け  
 Attaching driver's seat  
 Anbringung des Fahrersitzes  
 Fixation du siège du conducteur

《A1, A2, A3》

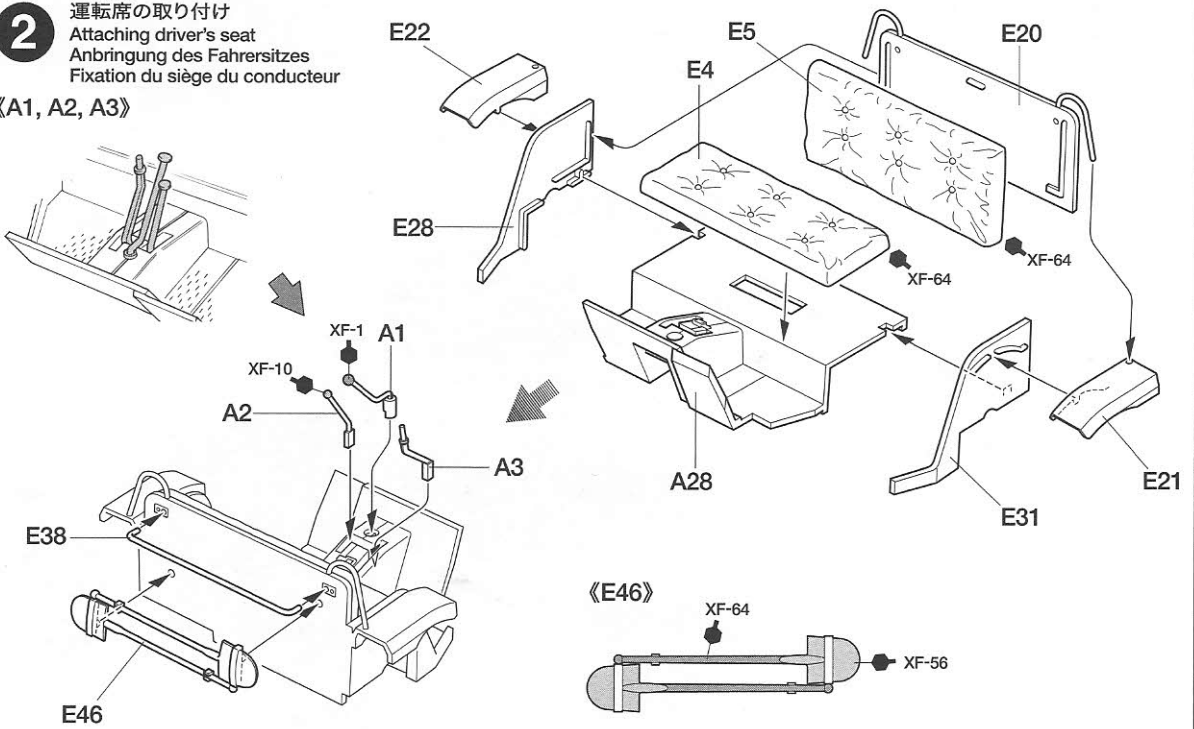

## 3

後部座席の組み立て (1)  
 Rear seat assembly 1  
 Zusammenbau hinterer Sitz 1  
 Assemblage des sièges arrière 1

《敷板》  
 Upper panel  
 Obere Platte  
 Panneau supérieur

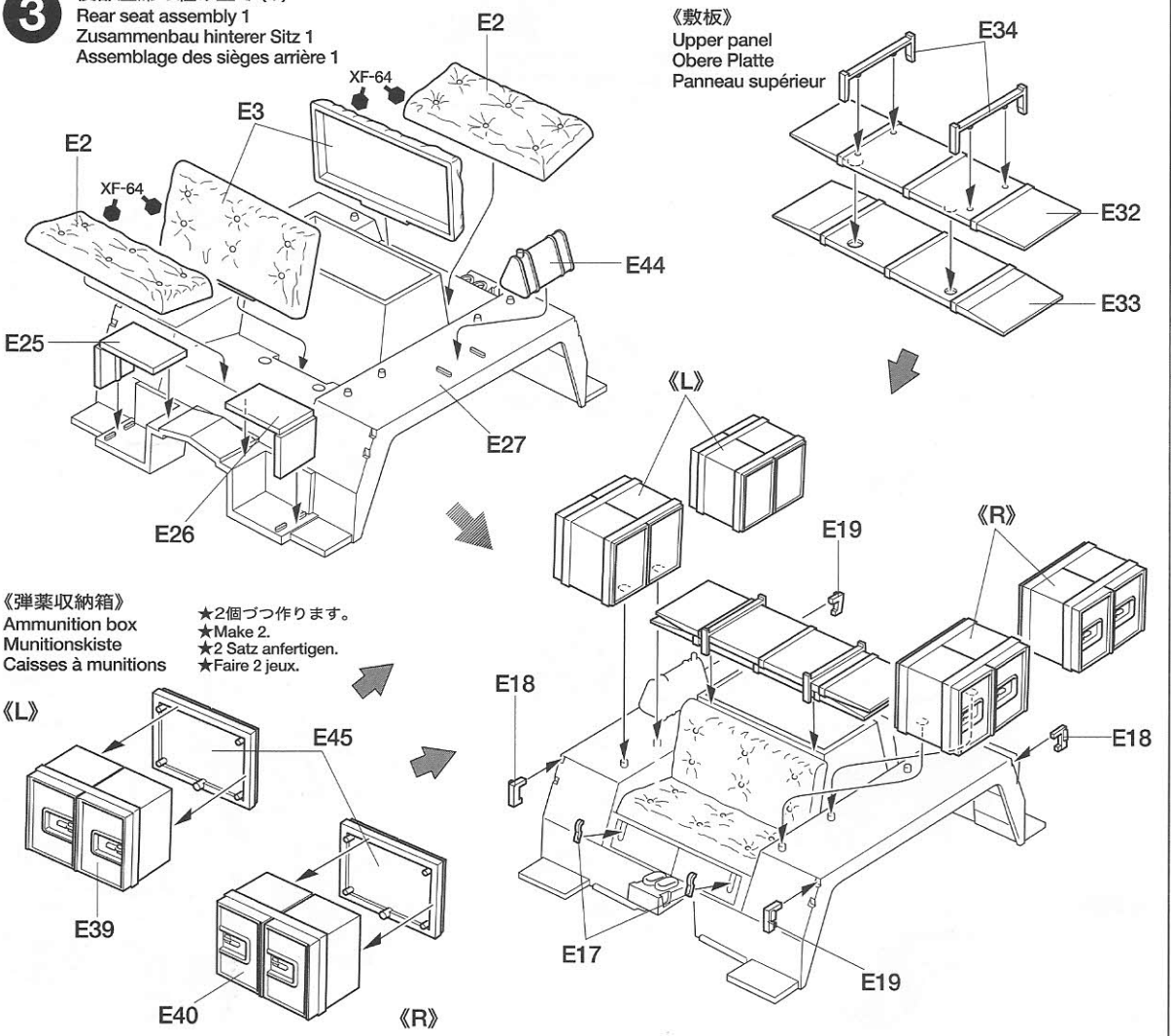

《弾薬収納箱》  
 Ammunition box  
 Munitionskiste  
 Caisses à munitions

★2個づつ作ります。  
 ★Make 2.  
 ★2 Satz anfertigen.  
 ★Faire 2 jeux.

# 4

後部座席の組み立て (2)  
 Rear seat assembly 2  
 Zusammenbau hinterer Sitz 2  
 Assemblage des sièges arrière 2

《Y4》



《E48》

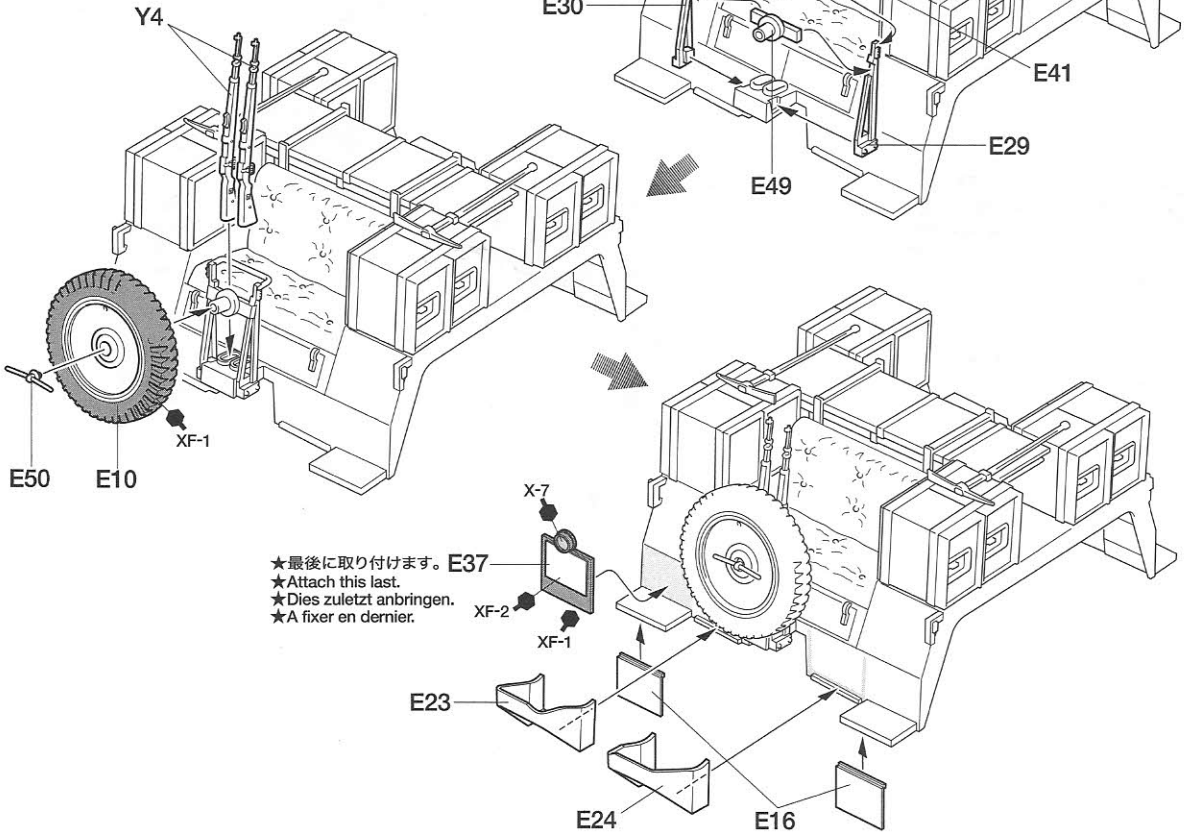
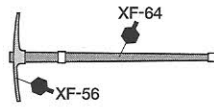

# 5

エンジンの取り付け  
 Attaching engine  
 Einbau des Motors  
 Fixation du moteur

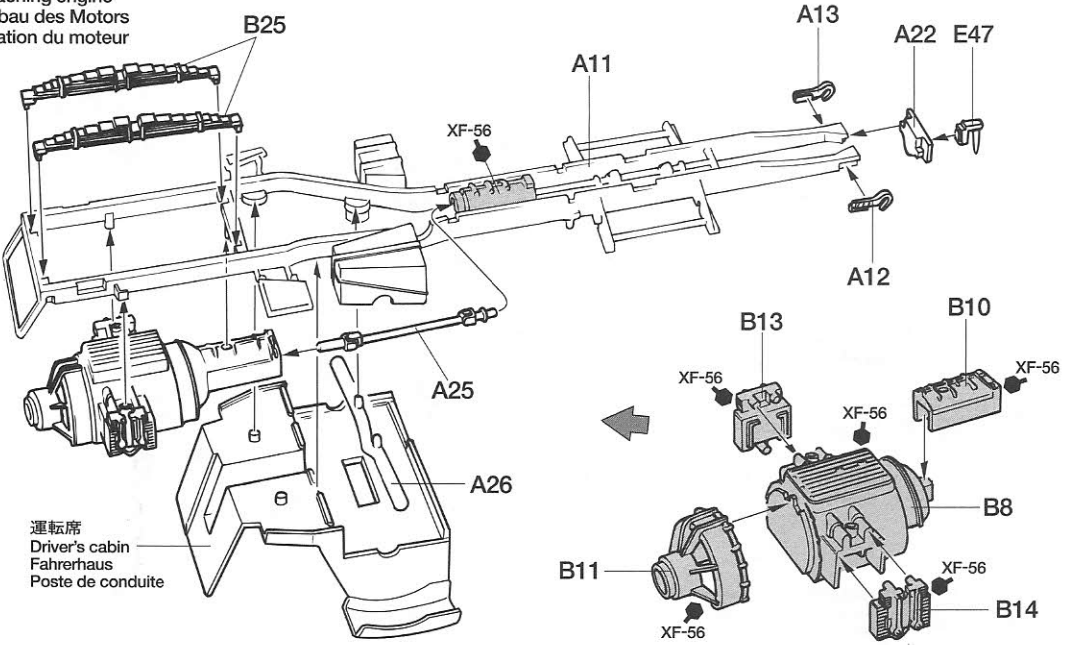

# 6

リアアクスルの取り付け  
Attaching rear axle  
Befestigung der Hinterachse  
Fixation de l'axe arrière

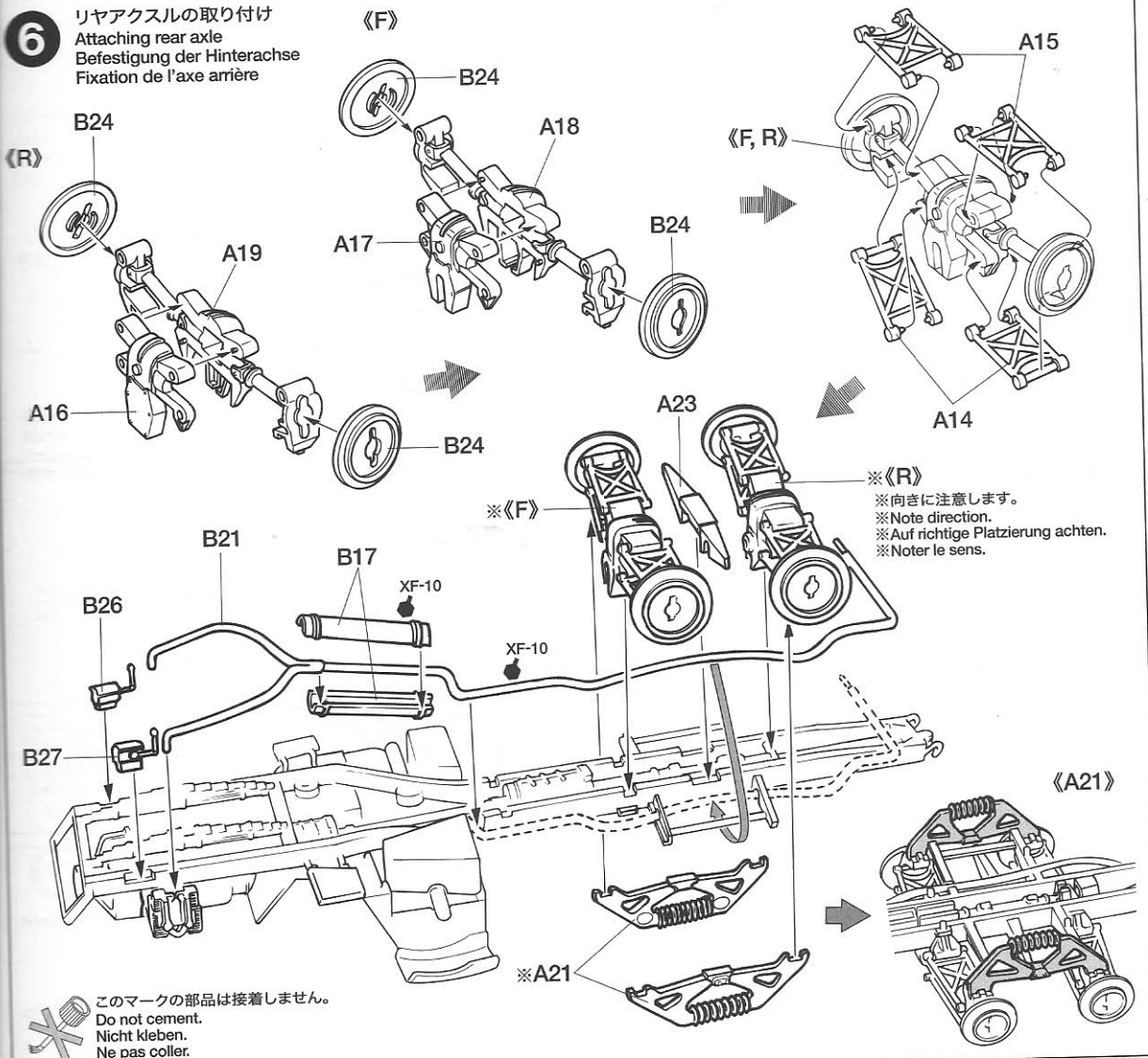

※向きに注意します。  
※Note direction.  
※Auf richtige Platzierung achten.  
※Noter le sens.

このマークの部品は接着しません。  
Do not cement.  
Nicht kleben.  
Ne pas coller.

# 7

フロントアクスルの組み立て  
Front axle assembly  
Zusammenbau der Vorderachse  
Assemblage de l'axe avant

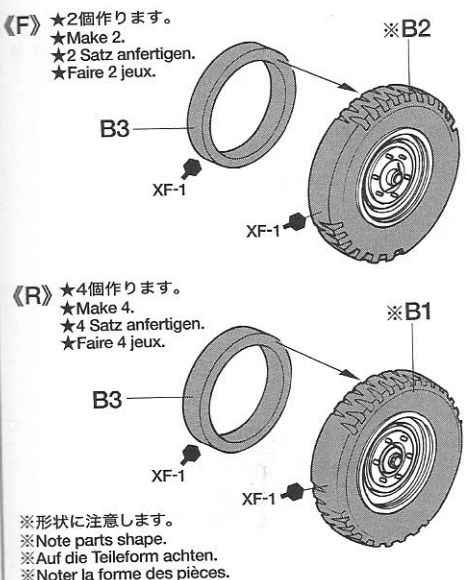

《F》 ★2個作ります。  
★Make 2.  
★2 Satz anfertigen.  
★Faire 2 jeux.

《R》 ★4個作ります。  
★Make 4.  
★4 Satz anfertigen.  
★Faire 4 jeux.

※形状に注意します。  
※Note parts shape.  
※Auf die Teileform achten.  
※Noter la forme des pièces.

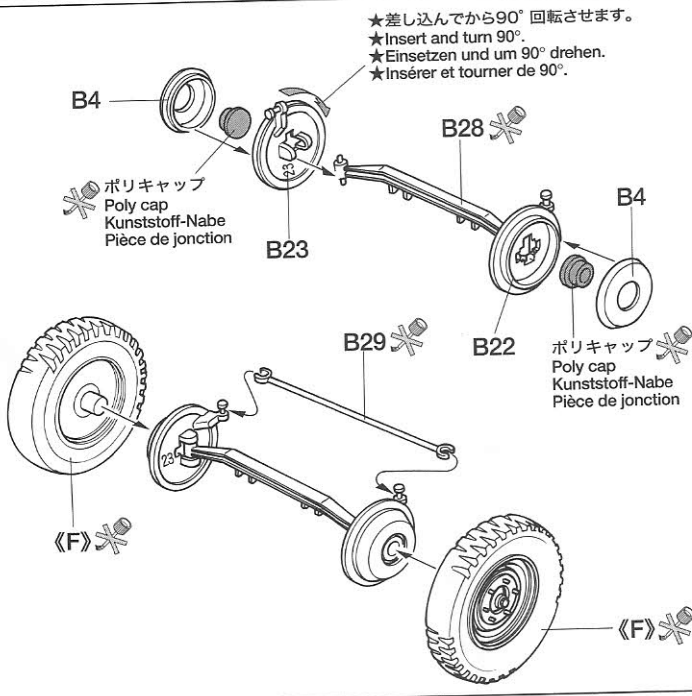

★差し込んでから90°回転させます。  
★Insert and turn 90°.  
★Einsetzen und um 90° drehen.  
★Insérer et tourner de 90°.

ポリキャップ  
Poly cap  
Kunststoff-Nabe  
Pièce de jonction

ポリキャップ  
Poly cap  
Kunststoff-Nabe  
Pièce de jonction

8

ホイールの取り付け  
Attaching wheel  
Befestigung des Rades  
Fixation des roues

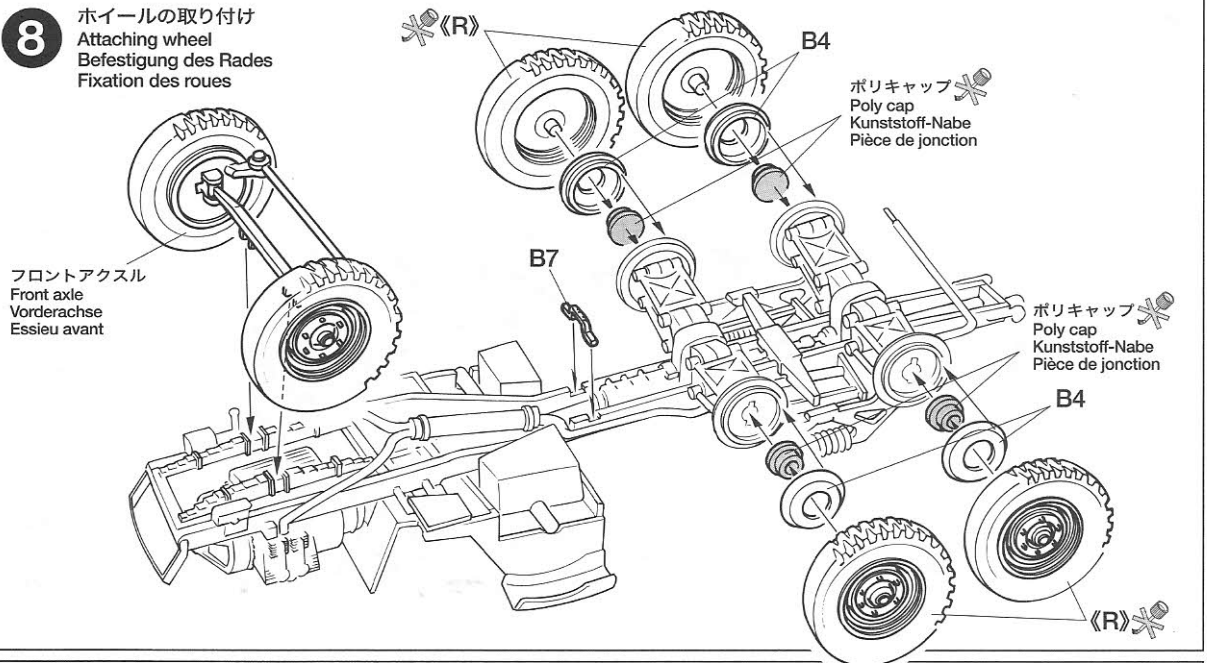

9

人形  
Figures  
Figures  
Figurines

《乗員B》  
Crew B  
Besatzung B  
Equipage B

《ドライバー》  
Driver  
Fahrer  
Conducteur

《乗員C》  
Crew C  
Besatzung C  
Equipage C

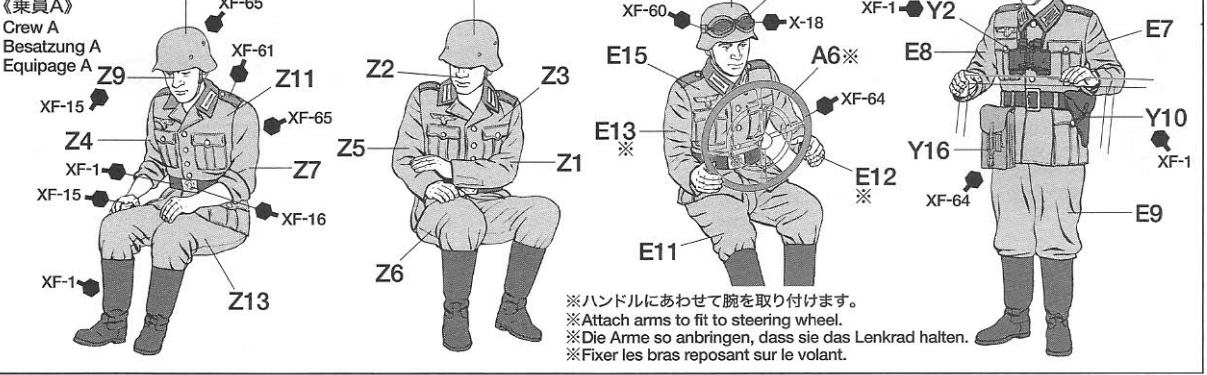

※ハンドルにあわせて腕を取り付けます。  
※Attach arms to fit to steering wheel.  
※Die Arme so anbringen, dass sie das Lenkrad halten.  
※Fixer les bras reposant sur le volant.

10

後部座席の取り付け  
Attaching rear seat section  
Anbringung der Baugruppe hinterer Sitz  
Fixation de la section  
des sièges arrière

ドライバー  
Driver  
Fahrer  
Conducteur

後部座席  
Rear seat section  
Baugruppe hinterer Sitz  
Section des sièges arrière

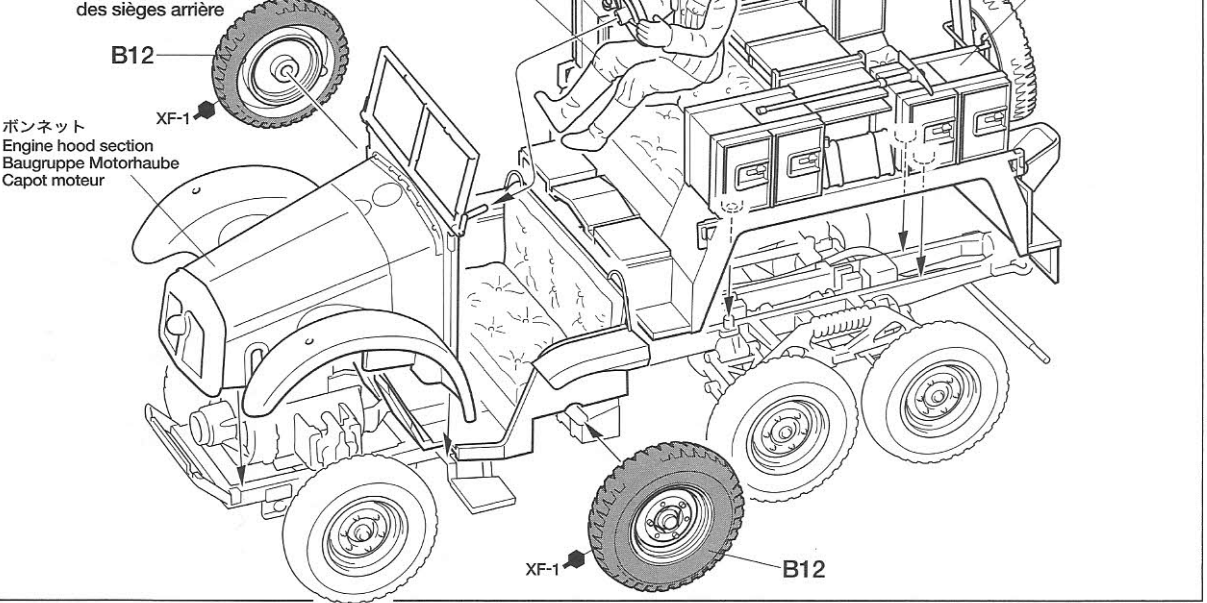

11

ミラーの取り付け  
Attaching mirror  
Befestigung des Spiegels  
Fixation des rétroviseurs

《ジャッキ》  
Jack  
Wagenheber  
Cric

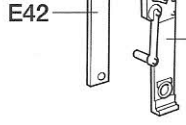

《左ミラー》  
Mirror (left)  
Spiegel (links)  
Rétrovisseur (gauche)

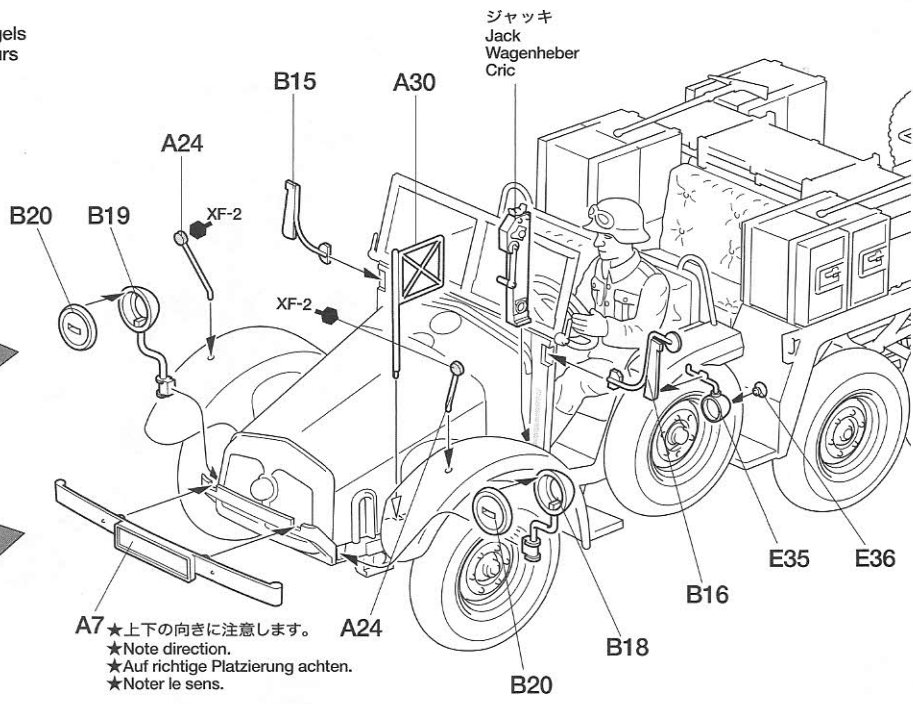
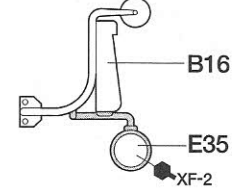

A7 ★上下の向きに注意します。  
★Note direction.  
★Auf richtige Platzierung achten.  
★Noter le sens.

- 3.7cm対戦車砲の組み立て
- 3.7cm PAK 35/36 anti-tank assembly
- Zusammenbau der 3.7cm PAK 35/36 Panzerabwehr-Kanone
- Assemblage du canon anti-char PAK 35/36 de 3,7 cm



12

装填部の組み立て  
Central unit assembly  
Zusammenbau der Zentraleinheit  
Assemblage de la section centrale

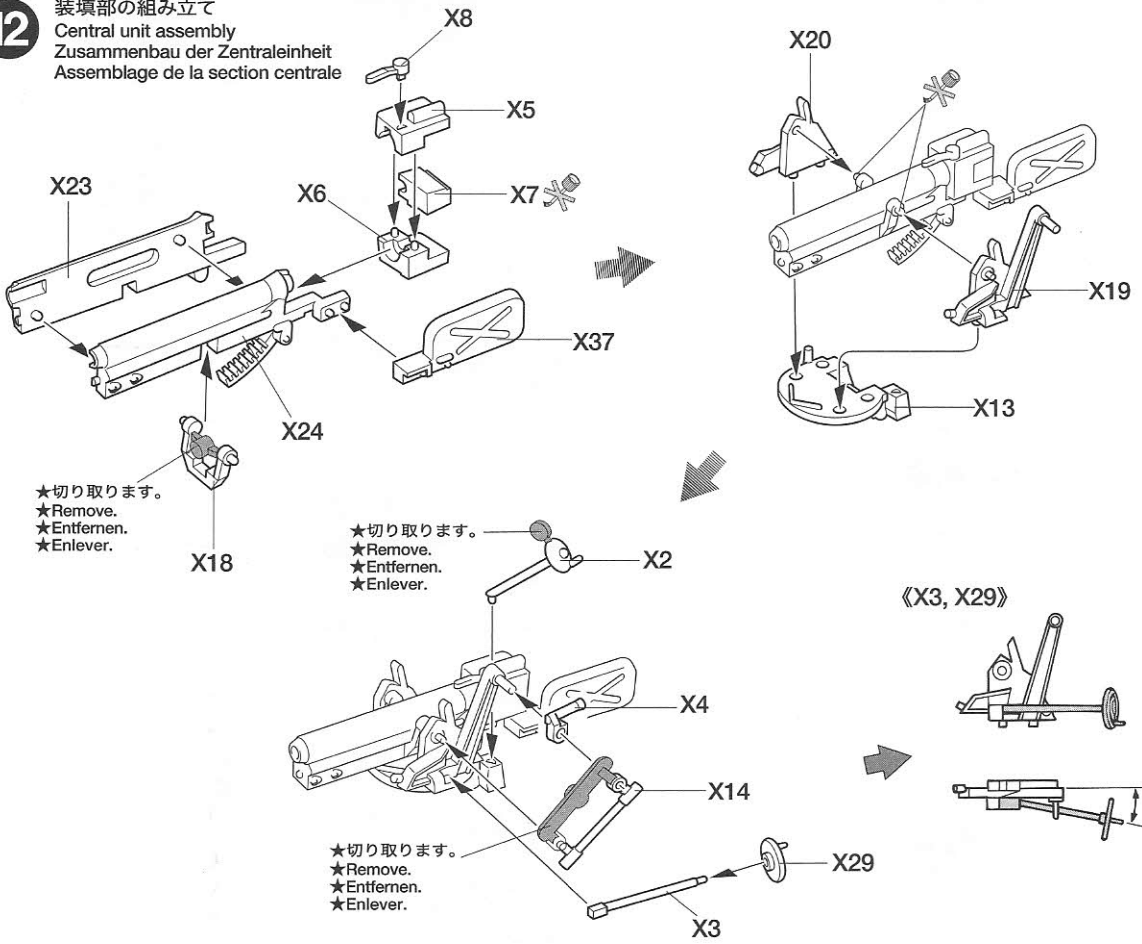

★切り取ります。  
★Remove.  
★Entfernen.  
★Enlever.

★切り取ります。  
★Remove.  
★Entfernen.  
★Enlever.

★切り取ります。  
★Remove.  
★Entfernen.  
★Enlever.

《X3, X29》

**13**

砲盾の取り付け  
Attaching shield  
Befestigung des Schildes  
Fixation du bouclier



指示の番号のスライドマークをはります。  
Number of decal to apply.  
Nummer des Abziehbildes, das anzubringen ist.  
Numéro de la décalcomanie à utiliser.

《X42》

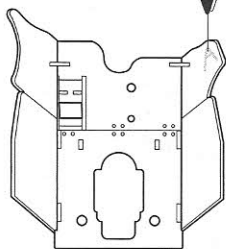
A B C  
①, ②, ③

X31

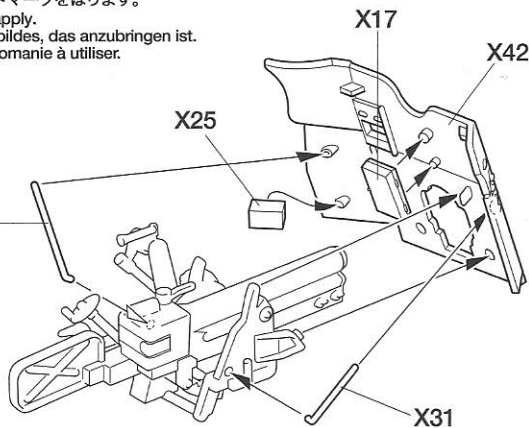
**14**

脚の組み立て  
Support leg assembly  
Zusammenbau der Stützfüße  
Assemblage des bras

《R》

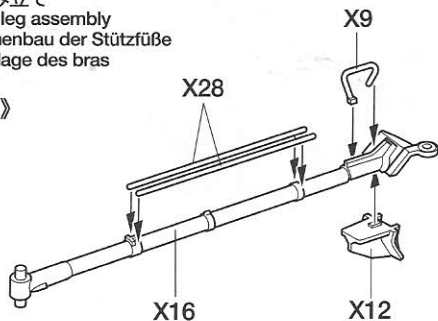

X16

X12

《L》

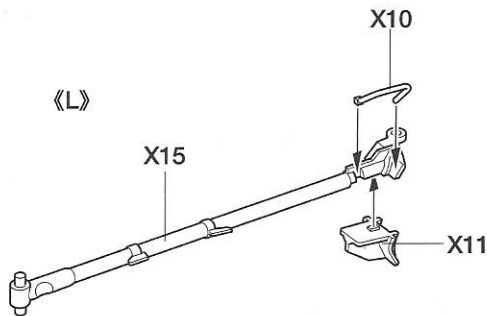

X15

X11

**15**

脚の取り付け  
Attaching support leg  
Stützfuß-Anbringung  
Fixation des bras

※牽引時にはとけずりとります。  
※Cut off when transported.  
※In Transportstellung wegschneiden.  
※Enlever pour la configuration de transport.

《X41》



X27

X38

XF-1

X41

《L》

X36

《R》

X44

X30

X43

※牽引時には取り付けていないようです。  
※Presumed to be removed when the PAK was transported.  
※Wurde vermutlich beim Transport der PAK abgenommen.  
※Etait probablement enlevé pendant le transport.

X1

X26

X38

X27

XF-1

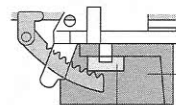

X41

X26



# 16

連結の仕方  
How to connect gun  
Verbinden der Kanone  
Attelage du canon

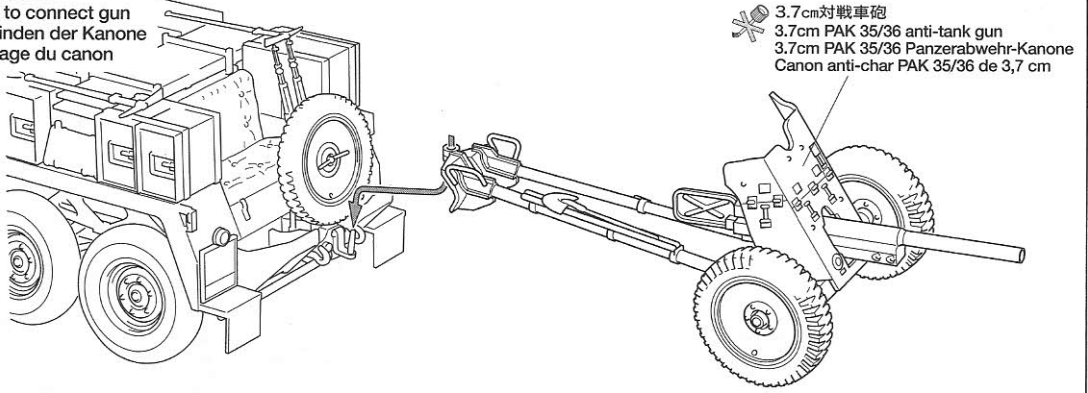

✳ 3.7cm対戦車砲  
3.7cm PAK 35/36 anti-tank gun  
3.7cm PAK 35/36 Panzerabwehr-Kanone  
Canon anti-char PAK 35/36 de 3,7 cm

# 17

アクセサリーの取り付け  
Attaching Accessories  
Anbringung von Zubehör  
Fixation des accessoires

※装備品は自由にお使いください。  
※Use these accessories as you like.  
※Diese Zubehörteile nach Belieben verwenden.  
※Utiliser ces accessoires à votre gré.

《弾薬箱》

Ammunition case  
Munitionskiste  
Caissons à munitions

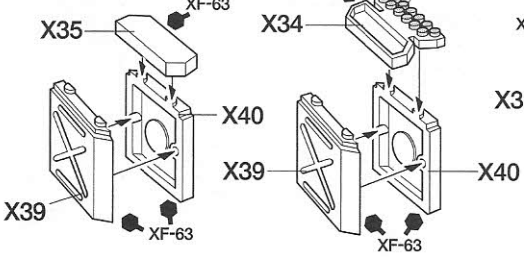

《砲弾、薬莖》

Projectile and shell case  
Geschoss- und Granatenbehälter  
Obus et douilles

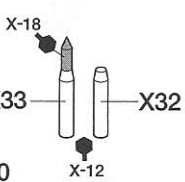

《E1》

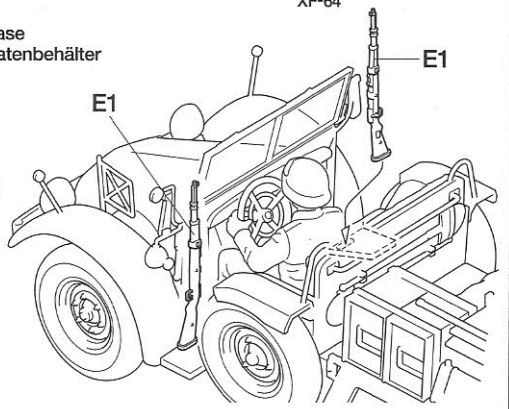
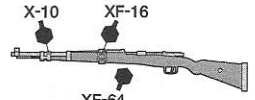

《成形炸薬弾 / Stielgranate 41》

Shaped charge projectile  
Hohlladungs-Geschoss  
Projectile à charge profilée



- 砲口に装填して発射され、着弾時に高温高压の噴流で装甲板を溶かし、車内を破壊します。
- Shaped charge projectile is intended to penetrate tank's armor by high temperature and high impact thereby destroying the inside of the tank.
- Ein Geschoss mit Hohlladung soll mit hoher Temperatur und Aufschlaggewicht die Panzerung des Panzers durchschlagen und dabei dessen Inneres verwüsten.
- Le projectile à charge profilée est conçu pour pénétrer le blindage d'un char et détruire l'intérieur.

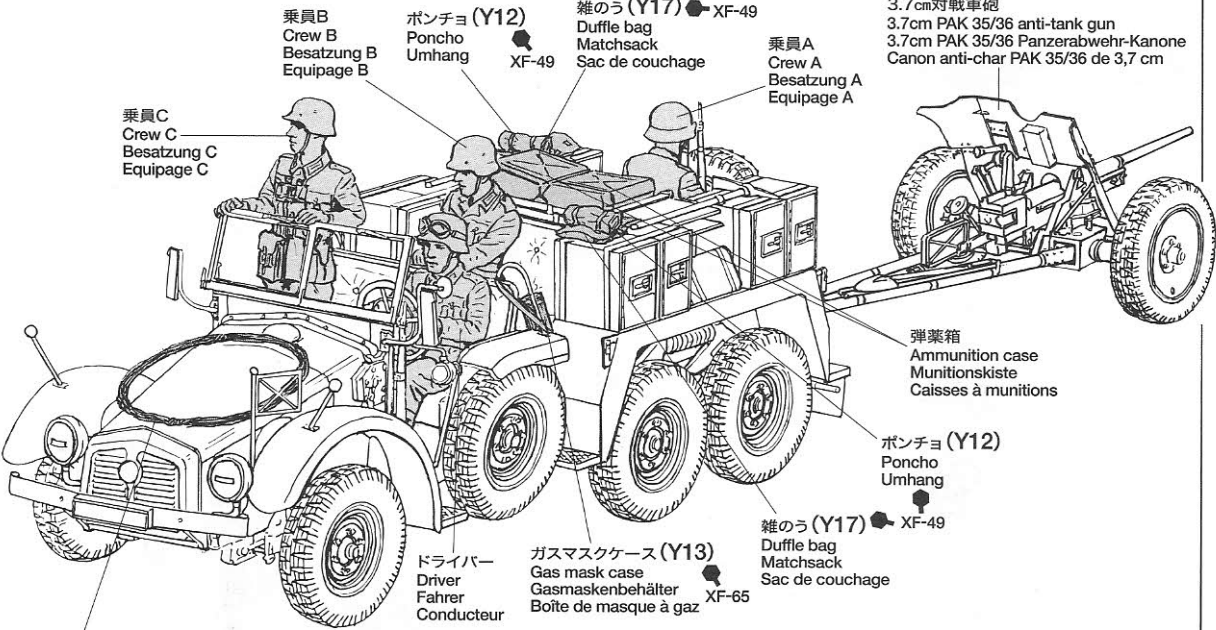

鉄条網 (エナメル線)  
Entanglements wire coil  
Stacheldraht-Kabelrolle  
Fil barbelé

- 陣地設営用の鉄条網を巻いてボンネット上に載せていた車輛もありました。
- Vehicles that had wire coil placed on their engine hoods were seen.
- Mitunter waren auch Fahrzeuge mit auf der Motorhaube abgelegter Stacheldrahtrolle zu sehen.
- Certains véhicules avaient un rouleau de fil de fer barbelé sur le capot.

不要部品……………A10, B5, 6, 9,  
Not used. X45, 46, 47,  
Nicht verwenden. Z8, 10, 12  
Non utilisées.

《第87歩兵師団第187戦車駆逐大隊第1中隊所属車 1941年夏ベラルーシ》  
 1st Company, 187th Tank Destroyer Battalion, 87th Infantry Division, Summer 1941 Belarus

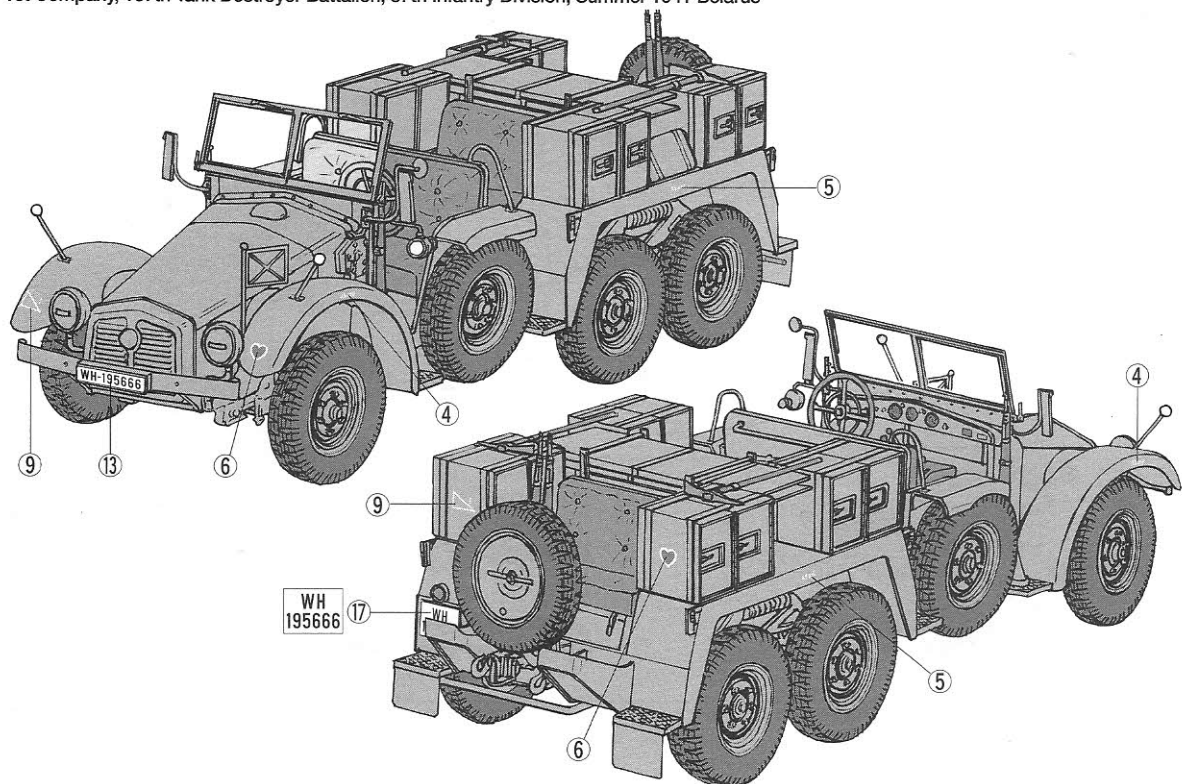

《第1山岳師団第44山岳戦車駆逐大隊第2中隊所属車 1941年6月ウクライナ》  
 2nd Company, 44th Tank Destroyer Battalion, 1st Mountain Division, June 1941 Ukraine

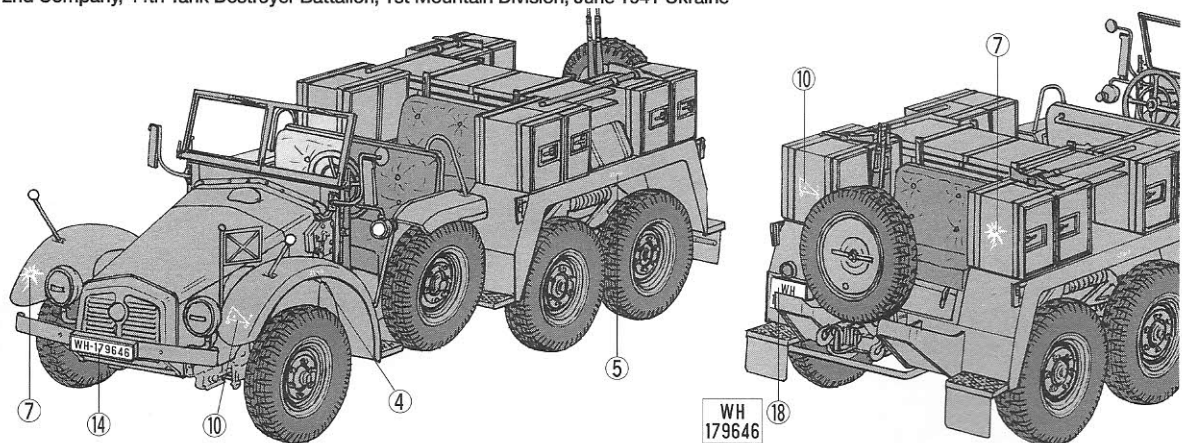

《第293歩兵師団第293戦車駆逐大隊所属車 1941年夏ベラルーシ》  
 293rd Tank Destroyer Battalion, 293rd Infantry Division, Summer 1941 Belarus

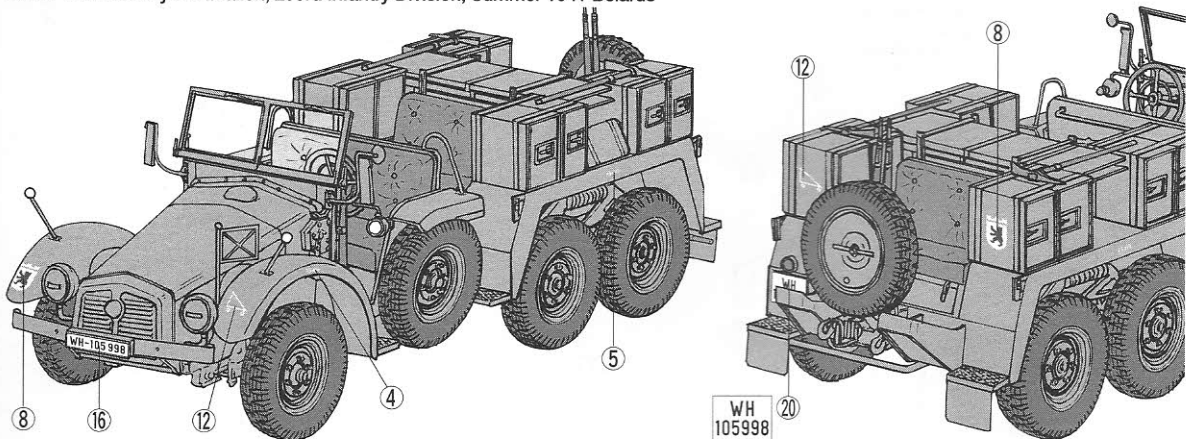

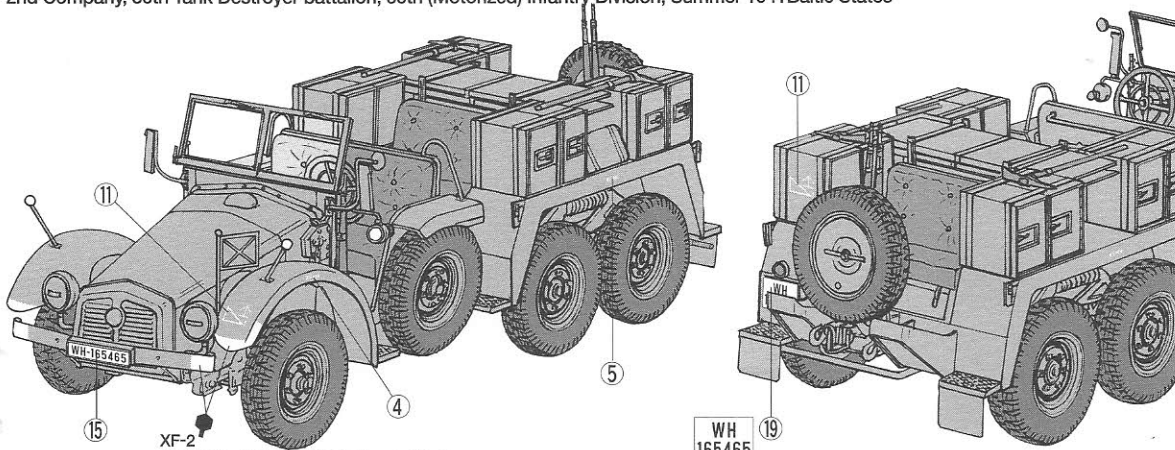

XF-2

★車幅がわかるよう、塗装されていました。  
★Edges are painted with white to indicate vehicle width.

## PAINTING

### 《クルップ プロツェの塗装》

1939年の対ポーランド戦からロシア戦線まで主に大戦前期に使用されたクルッププロツェは、当時の他のドイツ軍車輛同様、1943年2月までの統一色であるジャーマングレイ単色で塗装されていました。また冬季には白の水溶性塗料や水で溶いた石灰を塗りつけて迷彩を施した車輛も見られます。装備品など細部の塗装は組立図中にマークとタミヤカラー・エナメル塗料、アクリル塗料の色番号で指示してあります。マーク図とパッケージサイドのイラストを参考に貼ってください。

### Painting the Krupp Protze

The Krupp Protze that was actively deployed to the eastern fronts of Poland in 1939 and later to Russia was painted the same German Grey as other German military vehicles of during the earlier part of the war. Some German vehicles were smeared with water-soluble white paint or lime dissolved in water as a means of winter camouflage. Detailed painting is called out during construction and should be done at that time.

### Lackierung des Krupp Protze

Der Krupp Protze, so wie er ab 1939 zum Einsatz an der Ostfront von Polen und später Russland ausgeliefert wurde, war im gleichen Deutschem Grau lackiert wie alle

anderen Deutschen Militärfahrzeuge zu jener Zeit. Einige Deutsche Fahrzeuge erhielten ein Anstrich mit wasserlöslicher Farbe oder in Wasser gelöstem Kalk als Winter-Tarnfarbe. Die Detailbemalung ist beim Zusammenbau beschrieben und sollte dort vorgenommen werden.

### Peinture du Krupp Protze

Les Krupp Protze employés sur le Front Est en Pologne en 1939 puis en Russie étaient peints en gris foncé comme les autres véhicules militaires allemands du début de la guerre. En hiver, certains véhicules étaient camouflés en les badigeonnant de peinture blanche ou de chaux dissoute dans l'eau. La peinture des détails doit s'effectuer durant le montage.

## APPLYING DECALS

### 《スライドマークの貼りかた》

- ①はりたいマークをハサミで切りぬきます。
- ②マークをぬるま湯に10秒ほどひたしてからタオル等の布の上におきます。
- ③台紙のはしを手で持ち、貼る位置にマークをスライドさせてモデルに移してください。
- ④指に少し水をつけてマークをぬらしながら、正しい位置にずらします。
- ⑤やわらかい布でマークの内側の気泡をおし出しながら、おしつけるようにして水分をとります。

### DECAL APPLICATION

1. Cut off decal from sheet.

2. Dip the decal in tepid water for about 10 sec. and place on a clean cloth.
3. Hold the backing sheet edge and slide decal onto the model.
4. Move decal into position by wetting decal with finger.
5. Press decal gently down with a soft cloth until excess water and air bubbles are gone.

### ANBRINGUNG DES ABZIEHBILDES

1. Abziehbild vom Blatt ausschneiden.
2. Das Abziehbild ungefähr 10 Sek. in lauwarmes Wasser tauchen, dann auf sauberen Stoff legen.
3. Die Kante der Unterlage halten und das Abziehbild auf das Modell schieben.
4. Das Abziehbild an die richtige Stelle schieben und dabei mit dem Finger das Abzieh-

bild naßmachen.

5. Das abziehbild mit weichem Stoff ganz andrücken, bis kein überflüssiges Wasser und keine Luftblasen mehr vorhanden sind.

### APPLICATION DES DECALCOMANIES

1. Découpez la décalcomanie de sa feuille.
2. Plongez la décalcomanie dans de l'eau tiède pendant 10 secondes environ et poser sur un linge propre.
3. Retenez la feuille de protection par le côté et glissez la décalcomanie sur le modèle réduit.
4. Placez la décalcomanie à l'endroit voulu en la mouillant avec un de vos doigts.
5. Pressez doucement la décalcomanie avec un tissu doux jusqu'à ce que l'eau en excès et les bulles aient disparu.

### AFTER MARKET SERVICE CARD

When purchasing Tamiya replacement parts, please take or send this form to your local Tamiya dealer so that the parts required can be correctly identified and supplied. Please note that specifications, availability and price are subject to change without notice.

Parts code	ITEM 35259
0603045	.....A Parts
0603138	.....B Parts
0003687	.....E Parts
9223083	.....X Parts
0223035	.....Y Parts
0223089	.....Z Parts
4603005	.....Window
0443115	.....Poly Cap
7080001	.....Enamel Wire (30cm)
9493012	.....Decal
1053343	.....Instructions

### 《郵便振替のご利用法》

郵便局の払込用紙の通信欄にこのカードを参考にITEM番号、スケール、製品名、部品名、数量を必ずご記入ください。振込人住所欄には電話番号もお書きいただき、口座番号・00810-9-1118、加入者名・田宮模型でお振ください。

0303 ©2003 TAMIYA

## KRUPP PROTZE 1 ton (6×4) Kfz.69 TOWING TRUCK with 3.7cm Pak

1:35 ミニクリューミニチュアシリーズNO.259  
ドイツクルッププロツェ(6×4) 3.7cm対戦車砲牽引型

部品をなくしたり、こわした方は、下のステッカーが貼られたカスタマーサービス取次店でご注文いただけます。当社カスタマーサービスに直接ご注文する場合は、このカードの必要部品を○でかこみ代金を現金書留または、定額小為替(100円以下は切手可)と一緒に申し込みください。なお、ご送金にはタミヤカードや郵便振替、代金着払いもご利用いただけます。

### 《お問い合わせ電話番号》

静岡 054-283-0003

東京 03-3899-3765 (静岡へ自動転送)

営業時間/平日▶8:00~20:00 土、日、祝日▶8:00~17:00

Aパーツ	.....420円	0603045
Bパーツ	.....420円	0603138
Eパーツ	.....760円	0003687
Xパーツ	.....420円	9223083



Yパーツ	.....500円	0223035
Zパーツ	.....390円	0223089
ウインドウ	.....190円	4603005
ポリキャップ	.....220円	0443115
エナメル線 (30cm)	.....230円	7080001
マーク	.....220円	9493012

★上記の価格は予告なく変更となる場合があります。

For Japanese use only!

ITEM 35259

住所	□□□□-□□□□	
電話 ( )	- □□□□	
氏名	□□□□□□□□	



35259 Krupp Towing Truck w/3.7cm Pak (1053356)