

この部品は使用しません。
Parts not for use.
Teile werden nicht verwendet.
Pièces à ne pas utiliser.
Parti non per uso.
不需要使用的部件。

■部品請求をなさる方は、あなたの氏名、住所、郵便番号、電話番号を1字づつはつきり書いて、下のカードと共に申し込んでください。

部品請求カード

1/72 F-16D

部品を紛失したり、破損なされた方は、このカードの必要部品を○でかこみ代金を現金書留または郵便小為替で当社サービス係までお申込みください。(1,000円以下の部品請求には、切手代用もできます。)

A 部品.....	350円	D 部品.....	450円
B 部品.....	450円	E 部品.....	200円
C 部品.....	450円	マーク.....	200円

2708 ART No. 815

上記の価格は予告なく変更する場合がありますのでご確認ください。
(株)長谷川製作所 静岡県焼津市八幡1193-2 千425 TEL (0546) 28-8241

F-16D FIGHTING FALCON

LOCKHEED MARTIN, F-16 Fighting Falcon, associated emblems and logos, and body designs of vehicles are either registered trademarks or trademarks of Lockheed Martin Corporation in the USA and/or other countries, used under license by Hasegawa Corporation.



D151:72 F-16D ファイティング ファルコン

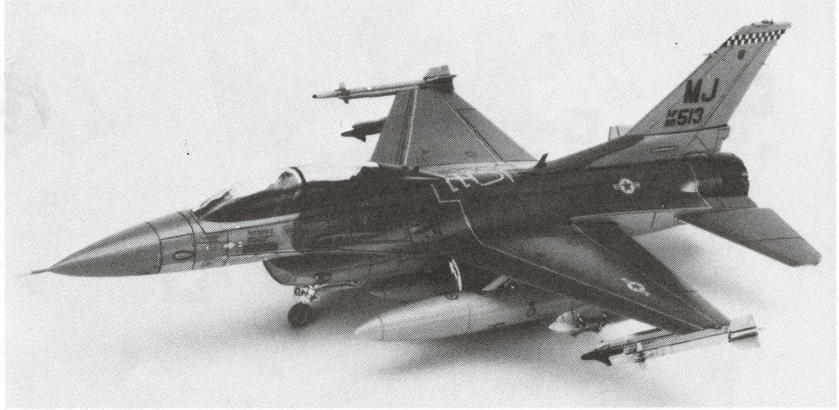

F-16Dファイティングファルコンは、F-16Cを複座にした機体です。MSIP(多段階改良計画)に基づいて、武装搭載量の増大と、電子機器の強化が計られ、AIM 120 (AMRAAM) の運用ができるのも単座のF-16Cと同様です。他にF-16Cでは、ブロック30以降の機体にGE/F-110エンジンを取り付けて、能力を向上させています。

《データ》乗員2名、全幅9.45m、全長14.52m
全高5.01m、最大離陸重量17,710kg、エンジン：
P & W/F-100-PW-220 推力6,655kg、(A/B 使用時10,810kg)、最大速度マッハ2.1/12,200m、
固定武装：M61A1 20mmバルカン砲×1。

F-16D Fighting Falcon is a two seater version of the F-16C. Under the MSIP (Multiple-stage Improvement Program) program, the aircraft's ordinance carrying capacity has been increased and its electronic gear improved, and, like the single-seat F-16C, it is capable of mounting the AIM-120 (AMRAAM). F-16Cs after block 30 utilize the General Electric F-110 engine for yet further improved performance.

《Data》Crew:2 Wingspan:9.45m Length: 14.52m
Height:5.01m Max. take-off weight 17,010kg Engine Pratt and Whitney F-100-PW-200 Thrust 6,655kg (10,810kg with afterburner) Max. speed Mach 2.1/12,200m
Fixed armament One M61A1 20mm Vulcan cannon

F-16D Fighting Falcon ist eine zweisitzige Version der F-16C. Unter dem MSIP-Programm (mehrstufiges Verbesserungsprogramm) wurde die Waffen-Tragekapazität des Flugzeugs erhöht und ihre elektronische Ausrüstung verbessert. Wie die einsitzige F-16C kann sie die AIM-120 (AMRAAM) aufnehmen. F-16C nach Block 30 verwenden das General Electric F-110 Triebwerk für eine noch weiter verbesserte Leistung.

《Data》Besatzung:2 Spannweite:9,45m
Länge:14,52m Höhe:5,01m Max. Startgewicht:17,010 kg Triebwerk Pratt und Whitney F-100-PW-200 Schub 6655kg (10,810kg mit Nachbrenner)
Höchstgeschwindigkeit Mach 2,1/12,200m
Feste Bewaffnung Eine M61A1 20mm Vulcan Kanone

Le Fighting Falcon F-16D est une version à deux places du F-16C. Sous le programme du Plan de développement en plusieurs étapes (MSIP), la capacité de transport d'artillerie de l'appareil a été augmentée et ses dispositifs électroniques améliorés. Comme le F-16C à une place il est possible d'y ajouter un AIM-120 (AMRAAM). Le moteur utilisé est un General Electric F-110 situé après le bloc 30 et destiné à améliorer encore les performances de l'appareil.

《Données techniques》Equipage:2
Envergure:9,45m Longueur:14,52m Hauteur:5,01m
Poids maximum au décollage:17,010kg
Moteur Pratt et Whitney F-100-PW-200
Poussée:6,655kg (10,810kg avec brûleur de post-combustion) Vitesse maximale Mach 2,1/12,200m
Armement fixe Un canon Vulcan M61A1 20mm

Il Fighting Falcon F-16D della ... è una versione biposto dell'F-16C. Secondo il piano di miglioramento multi fase (MSIP) la capacità di trasporto d'ordinanza dell'aereo è stata aumentata e le sue apparecchiature elettroniche migliorate, e come il monoposto F-16C è in grado di montare il missile AIM-120 (AMRAAM). Gli F-16C dopo il blocco 30 utilizzando il motore F-110 della General Electric per prestazioni ancora superiori.

《Caratteristiche》Equipaggio:2 Apertura alare:9,45m
Lunghezza:14,52m Altezza:5,01m
Peso massimo al decollo:17,010kg
Motore Pratt & Whitney F-100-PW-200
Spinta 6.55 kg (10.810kg con postbruciatore)
Velocità massima Mach 2,1/12,200m
Armamento fisso Un cannone Vulcan M61A1 da 20mm

F-16D 戦車 (Fighting Falcon) 是将 F-16C 改为复座的机型。和 F-16C 一样是根據 MSIP (多階段改良計劃)，增大了武器裝備，為加強電子機器設備而採用 AIM-120 (中距離空對空飛彈) 等。其他方面則 F-16C 在 30 批以後的機體安裝了 GE/F-110 引擎，性能更大幅度地提高。

《諸元》
乗員:2名 全寬:9.45公尺
全長:14.52公尺 全高:5.01公尺
最大離陸重量:17,010公斤
引擎:P & W/F-100-PW-220
推力:6,655公斤(使用後燃燒器時為10,810公斤)
最高速度:馬赫2.1/12,200公尺
固定武装:M61A1 20毫米 火神式大砲×1

Marking & Painting

マーキング及び塗装図

Markierungen und Bemalung

Decoration et Peinture

Marchio & Pittura

標貼及着色指示

① 太平洋空軍 第432戦術戦闘航空団
第13戦術戦闘飛行隊
13rd TFS.432TFW.I PACAF

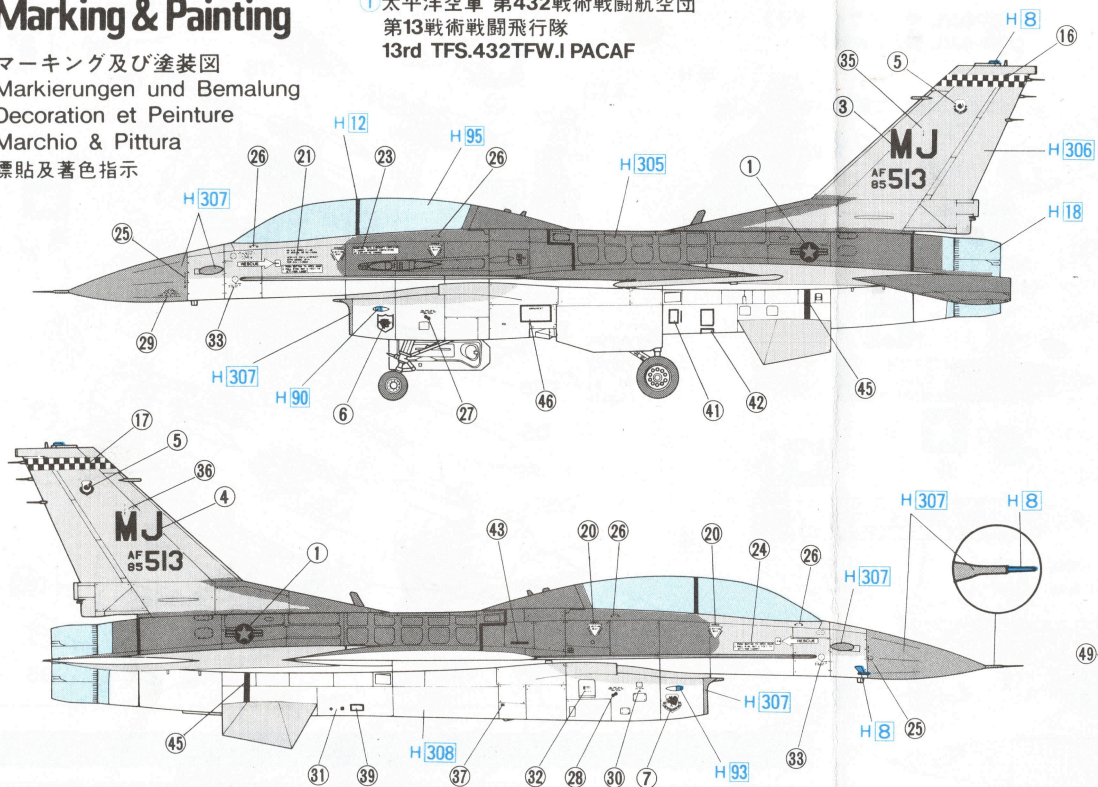

② アメリカ空軍 第58戦術戦闘航空団
第312戦術戦闘訓練飛行隊
312nd TFS 58th TFW. USAF

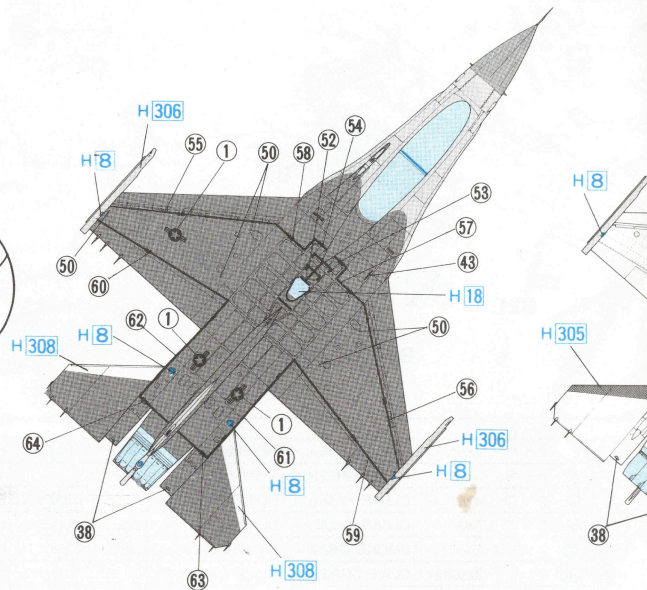
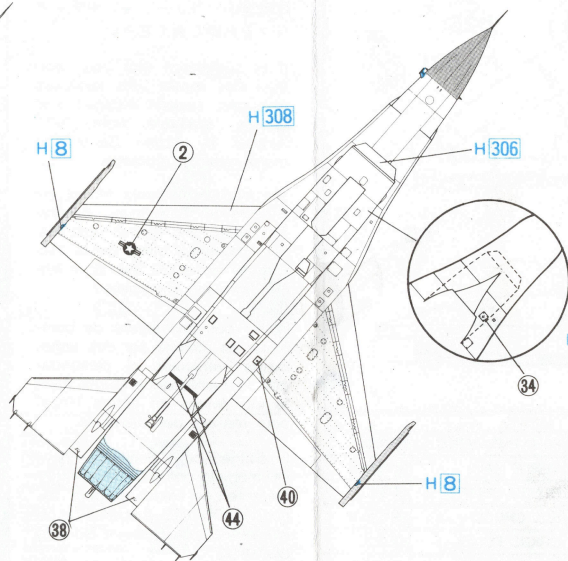
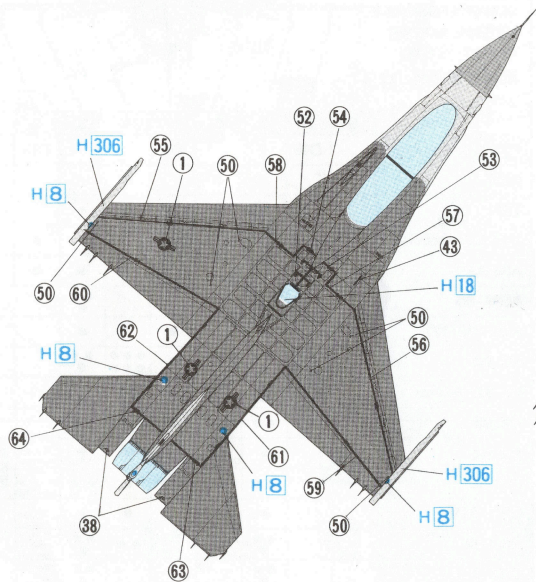
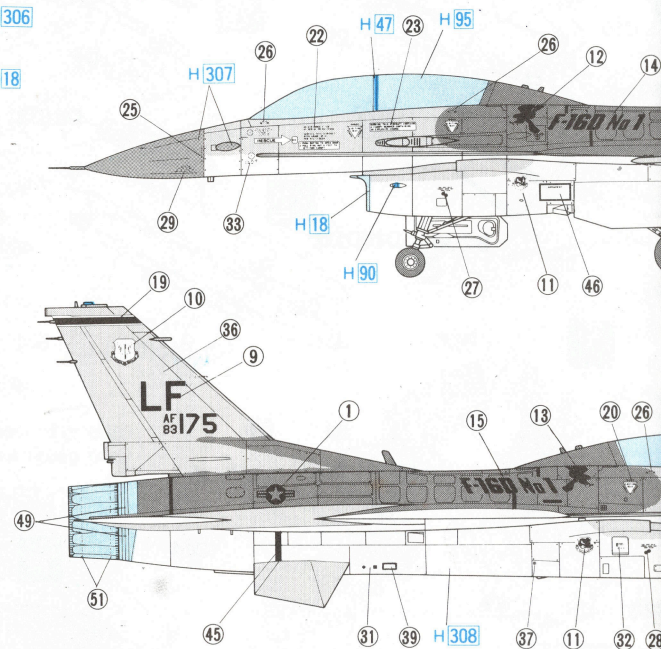

FS36118 : H|305
 FS36270 : H|306
 FS36320 : H|307
 FS36375 : H|308

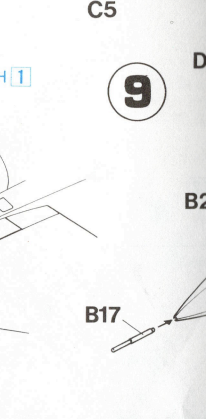
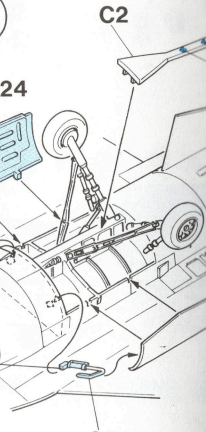
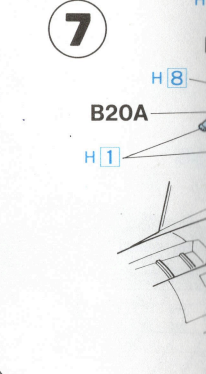
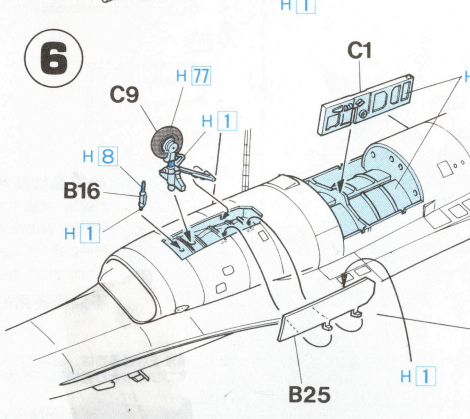
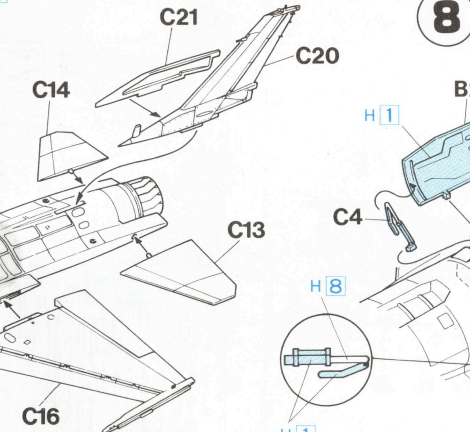
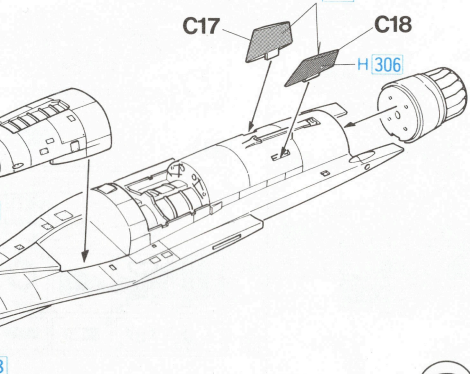
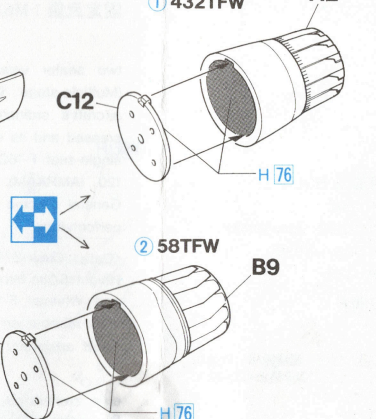
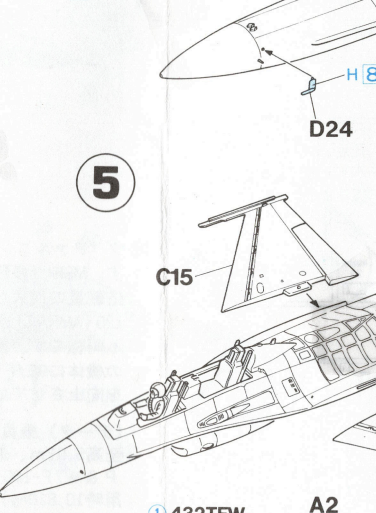
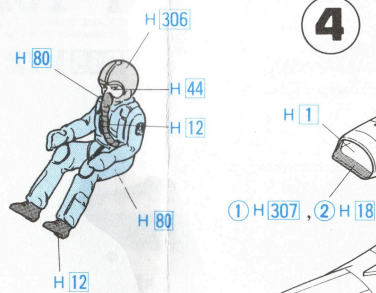
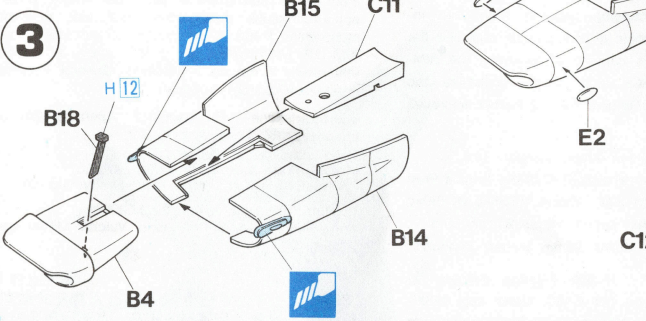
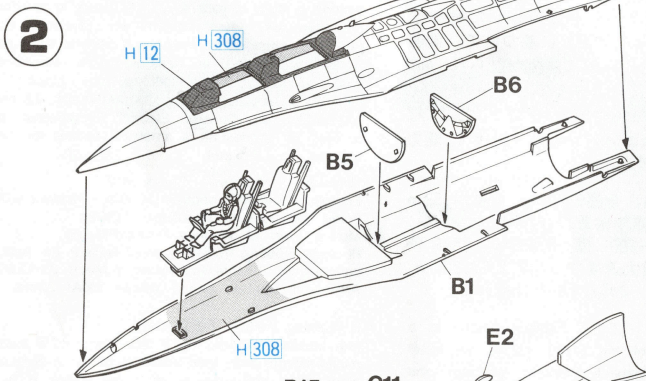
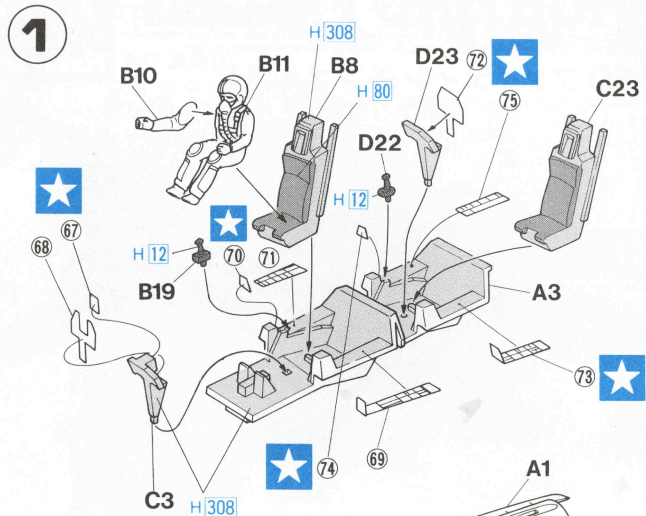

接着してください。CEMENT TOGETHER ZUSAMMENKLEBEN COLLER ENSEMBLE INCOLLARE INSIEME 用膠黏合在一起
 切り取ってください。REMOVE ENTFERNEN RETIRER SEPARARE 切去
 穴を埋めてください。FILL HOLE SCHLIESSEN BOUCHER LE TROU FORO PIENO 把孔填平
 2個つってください。2 SETS NEEDED WIRD DOPPELT BENÖTIGT DEUX SETS NECESSAIRES NECESSARIE 2 SERIE 同樣的製作二個
 デカールをはってください。APPLY DECAL HIER ABZIEHBILD APPLICARE DECALOMANIE APPLICARE DECALOMANIE 貼上水印紙
 塗料指定のH[]はGunze産業・水性ホビーカラー、[]はMr.カラーの番号です。このキットには接着剤は入っていませんので別にお求めください。
 H[] in painting indication is the number of Gunze Sangyo Aqueous Hobby Color, while [] is that of Mr. Color. Glue is not included in this kit.
 H[] bei Bemalungshinweisen ist die Nummer der Aqueous-Hobby-Color von Gunze Sangyo, während [] den Ton der Farbserie Mr. Color anzeigt. Im Bausatz ist kein Klebstoff enthalten.
 H[] nella indicazione della pittura è il numero della Gunze Sangyo del colore ad acqua per Hobby, mentre [] è quello di Mr. Color. La colla non è inclusa nella scatola di montaggio.
 H[]這個着色指示是代表都是出品水性模型漆的編號，而[]則代表都是出品的樹脂系模型漆的編號，這份零件並沒有包括膠水。

H 1 1	ホワイト	WHITE	WEISS	BLANC	BIANCO	白色
H 2 2	ブラック	BLACK	SCHWARZ	NOIR	NERO	黒色
H 4 4	イエロー	YELLOW	GELB	JAUNE	GIALLO	黄色
H 8 8	シルバー	SILVER	SILBER	ARGENT	ARGENTO	銀色
H 12 12	つや消しブラック	FLAT BLACK	MATTSCHWARZ	NOIR MAT	NERO OPACO	啞黒色
H 18 18	黒鉄色	STEEL	STAHL	ACIER	ACCIAIO	黒鐵色
H 24 24	オレンジイエロー	ORANGE YELLOW	GELBORANGE	JAUNE-ORANGE	GIALLO ARANCIO	橙黄色
H 44 44	はだ色	FLESH	FLEISCHFARBE	CHAIR	COLOR CARNE	肌肉色
H 47 47	レッドブラウン	RED BROWN	ROTBRAUN	MARRON ROUGE	MARRONE ROSSICCO	紅褐・啡紅
H 76 76	焼鉄色	BURUNT IRON	GEBR.EISEN	FER BRULÉ	FERRO BRUCIATO	燒鐵色

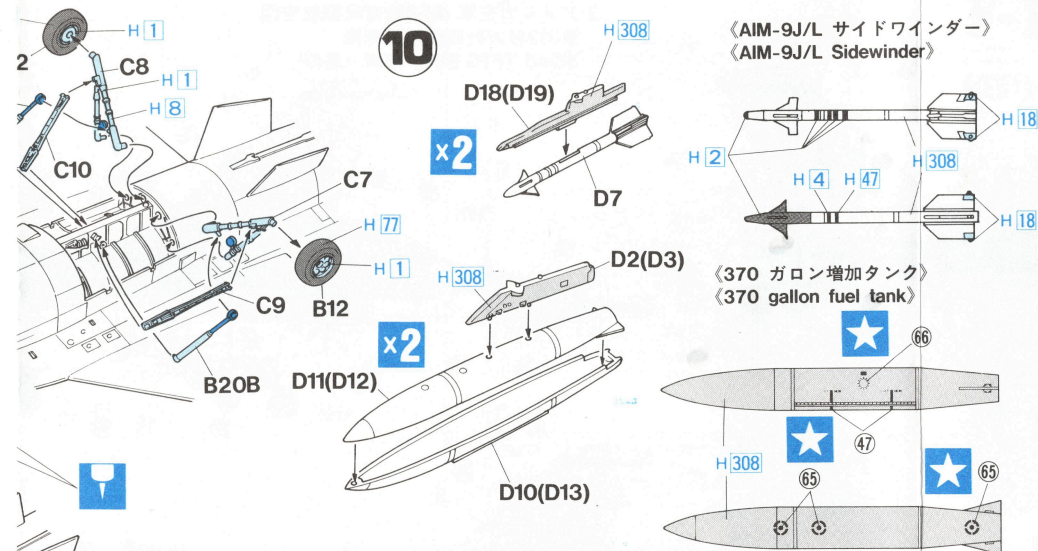

《AIM-9J/L サイドワインダー》
《AIM-9J/L Sidewinder》

《370 ガロン増加タンク》
《370 gallon fuel tank》

《300 ガロン増加タンク》
《300 gallon fuel tank》

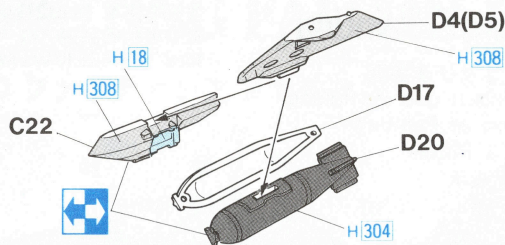
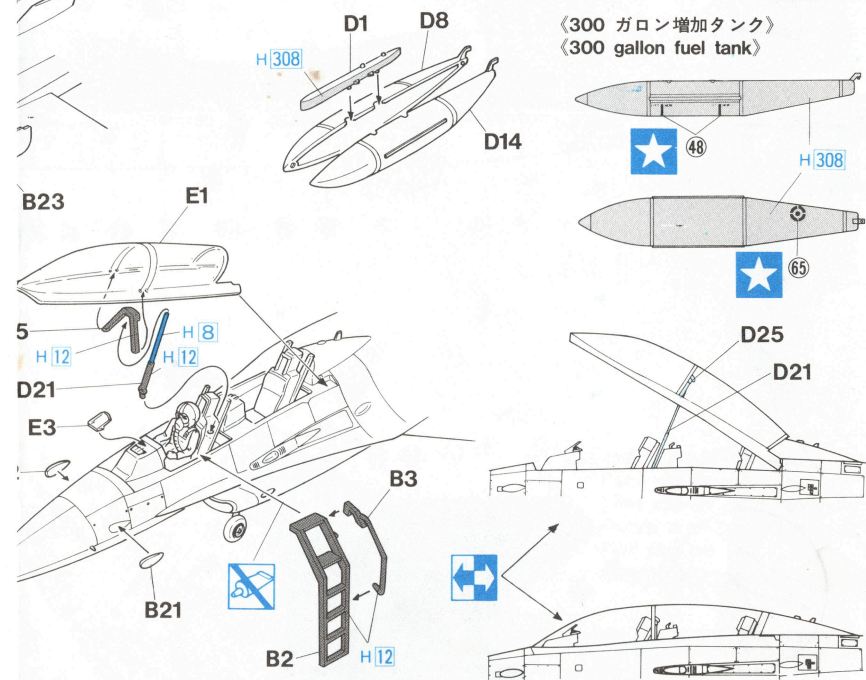

11

AIRCRAFT IN ACTION SERIES

1/72スケール エアクラフト イン
アクションシリーズの豊富なウエ
ポンや各種支援車両、人形を使っ
て武装のバリエーションやディオ
ラマをお楽しみください。

It is suggested that you com-
bine this model with abundant
weapons, support vehicles and
figures available from "1/72
Aircraft in Action Series" to
make realistic dioramas.

Wir empfehlen, dieses Modell mit
umfassender Bewaffnung, Service-
Fahrzeugen und Figuren auszustat-
ten. Hasegawa bietet dieses Zub-
ehor mit seiner 1:72 "Aircraft in Ac-
tion" Serie zum Dioramabau.

Nous vous conseillons de com-
pléter ce modèle par des arma-
ments, véhicules et personna-
ges de maintenance fournis dans
le kit "Avions en action 1/72e"
pour réaliser des dioramas.

Si suggerisce di combinare que-
sto modello con armamento ab-
bondante con veicoli e figure dis-
ponibili da "1/72 Aircraft in Ac-
tion Series" per costruire diorama
realistici.

你可以把這份模型配合「1/72飛
機戰鬥系列」豐富多樣的武器裝備
、地勤支援車輛及地勤人員使用
製作業合富有逼真感覺的各種類戰
地模型組合

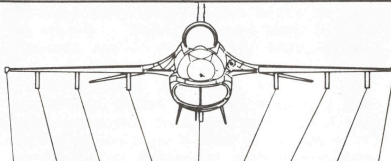
外部兵装搭載図 EXTERNAL STORES ÄÜßERE BEWAFFNUNGSPUNKTE MATÉRIEL EXTERNE DEPOSITI ESTERNI 機外裝備示例										
STA. No.		9	8	7	6	5	4	3	2	1
パイロン PYLON			D16			D9				D15
MER					•			•		
TER				•	•			•	•	
AIM-120 (AMRAAM)			•							•
AIM-9J/L		•	•	•						•
AGM-65				••					••	
ALQ-119/131				•		•				•
Mk. 82				••••		•		••••		
Mk. 82 Snakeye				••		•		••		••
Mk. 83				••	••	•		••		••
Mk. 84				•	•			•		•
BLU-27			••	•				••		
GBU-8/10			•	•				•		•
GBU-12			••	••				••		••
LAU-3			••	••				••		••
Mk. 20 Rockeye			••	••		•		••		••
SUU-20			•	•				•		•
SUU-30			••	••	•			••		••

H 77	タイヤブラック	TIRE BLACK	REIFENSCHWARZ	NOIR DE PNEU	NERO PNEUMATICO	胎黑色
H 80 84	カーキグリーン	KHAKI GREEN	KHAKIGRÜN	VERT KHAKI	VERDE KAKI	砵礮綠色
H 90 47	クリアーレッド	CLEAR RED	ROT,REIN	ROUGE CLAIR	ROSSO CHIARO	透明紅色
H 93 60	クリアーブルー	CLEAR BLUE	BLAU,REIN	BLEU CLAIR	BLU CHIARO	透明藍色
H 95 101	スモークグレー	SMOKE GRAY	RAUCHGRAU	GRIS FUMÉE	GRIGIO FUMO	煙灰色
H 304 304	オリーブドラブ FS34087	OLIVE DRAB	OLIVE DRAB	OLIVE DRAB	OLIVA PALLIDO	橄欖綠色
H 305 305	グレー FS 36118	DARK GRAY	DUNKEL GRAU	GRIS FONCÉ	GRIGIO SCURO	深灰色
H 306 306	グレー FS 36270	LIGHT GRAY	HELLGRAU	GRIS CLAIR	GRIGIO CHIARO	淺灰色
H 307 307	グレー FS 36320	GRAY	GRAU	GRIS	GRIGIO	灰色
H 308 308	グレー FS 36375	LIGHT GRAY	HELLGRAU	GRIS CLAIR	GRIGIO CHIARO	淺灰色