

MITCHELL B25

H/J VERSIONS



B-25 H/J GUNSHIP

Per il combattimento contro formazioni di navi nemiche i B-25 furono convertiti in "cannoni volanti" con un volume di fuoco impressionante. La versione "H", infatti, era armata con 14 mitragliatrici pesanti da 12,7 mm ed un cannone da 75 mm; la versione J aveva invece 12 mitragliatrici da 12,7 mm.

Di queste 2 versioni ne furono prodotti circa 5000 unità.

Caratteristiche: Motori: 2 1850 HP Wright R-2600-29 - Apertura alare: 20,57 m. - Lunghezza: 16,12 m-J (15,54-H) - Altezza: 4,80 m. - Peso totale: 15.200 kg. - Equipaggio: 6 uomini. - Velocità massima: 460 km/h.

GUN SHIP ("KANONENSCHIFF") B-25 H/J

Hauptsächlich zur Bekämpfung feindlicher Schiffseinheiten wurden B-25 Bomber in eindrucksvolle "Kanonenschiffe" umgebaut, die mit 14 überschweren 12,7 mm MGs und einer 75 mm Kanone (Version H) oder 12 Stück 12,7 mm MGs (Version J) ausgestattet waren.

Insgesamt wurden mehr als 5000 J/H Mitchells erzeugt.

Technische Daten: Triebwerke: 2 x 1850 PS Wright R-2600-29 - Flügelspannweite: 20,57 m. - Länge: 16,12 m-J (15,54 m. H) - Höhe: 4,80 m. - Startgewicht: 15.200 kg. - Besatzung: 6 Mann - Höchstgeschwindigkeit: 460 km/h.

B-25 H/J GUNSHIP

Hoofdzakelijk voor de bestrijding van vijandelijke schepen werd de B-25 bommenwerper omgebouwd tot een indrukwekkend 'gunship'. De H-uitvoering was bewapend met 14 zware 12,7 mm machinegeweren en een 75 mm kanon en de J-uitvoering met 12 zware 12,7 mm machinegeweren.

In totaal werden meer dan 5000 J/H Mitchells gebouwd.

Technische gegevens: Motoren: 2 x 1850 pk. Wright R-2600-29 - Spanwijdte: 20,57 m. - Lengte: 16,12 m-J (15,54 m. H) - Hoogte: 4,80 m. - Max. gewicht: 15.200 kg. - Bemanning: 6 - Max. snelheid: 460 Km/u.

GUN SHIP B-25 H/J

Mainly to combat enemy ships the B-25 bombers were converted into impressive "GUNSHIPS" equipped with 14 heavy 12,7 mm machine guns and one 75 mm cannon (Version H) or 12 x 12,7 mm MGs (Version J).

Altogether more than 5000 J/H Mitchells were produced.

Technical Data: Engines: 2 x 1850 HP Wright R-2600-29 - Wingspan: 20.57 m. - Length: 16.12 m-J (15.54 m. H) - Height: 4.80 m. - Max. Weight: 15.200 kg. - Crew: 6 - Max. Speed: 460 km/h.

GUN SHIP ("CANONNIÈRE") B-25 H/J

Des bombardiers B-25 ont été transformés en d'impressionnantes "canonnières" équipées de 14 mitrailleuses lourdes de 12,7 mm et d'un canon de 75 mm (Version H), ou de 12 mitrailleuses de 12,7 mm (Version J) afin de combattre les unités navales ennemies. Plus de 5000 unités (J et H) ont été produites.

Caractéristiques techniques: Propulseurs: 2 x 1850 CV Wright R 2600-29 - Envergure des ailes: 20,57 m. - Longueur: 16,12 m-J (15,54 m. H) - Hauteur: 4,80 m. - Poids de décollage: 15200 kg. - Equipage: 6 hommes - Vitesse maximale: 460 km/h.

ATTENZIONE - Consigli utili!

Prima di iniziare il montaggio, studiare attentamente il disegno. Staccare con molta cura i pezzi dalle stampe, usando un taglia-balsa oppure un paio di forbici e togliere con una piccola lima o con carta vetro fine eventuali sbavature. Mai staccare i pezzi con le mani. Montarli seguendo l'ordine della numerazione delle tavole. Eliminare dalla stampata il numero del pezzo appena montato, facendogli sopra una croce. Le frecce nere indicano i pezzi da incollare, le frecce bianche indicano i pezzi da montare senza colla. Usare solo colla per polistirolo. ▲●■ I contrassegni ai lati dei numeri indicano la stampata ove si trova il pezzo da montare. I pezzi sbarrati da una croce non sono da utilizzare.

ACHTUNG - Ein nützlicher Rat!

Vor der Montage die Zeichnung aufmerksam studieren. Die einzelnen Montageteile mit einem Messer oder einer Schere vom Spritzling sorgfältig entfernen. Eventuelle Grate werden mit einer Klinge oder feinem Schmirgelpapier beseitigt. Keinesfalls die Montageteile mit den Händen entfernen. Bei der Montage der Tafelnummerierung folgen. Die Nummer der schon montierten Teile auf dem Spritzling ankreuzen. Die schwarzen Pfeile zeigen die zu klebenden Teile während die weissen Pfeile die ohne Leim zu montierenden Teile anzeigen. Bitte nur Plastikklebstoff verwenden. ▲●■ Die Markierung neben den Nummern zeigt, auf welchem Spritzling der zu montierende Teil zu finden ist. Die mit einem Kreuz markierten Teile sind nicht zu verwenden.

ATTENTION - Conseils utiles!

Avant de commencer le montage, étudier attentivement le dessin. Détacher avec beaucoup de soin les morceaux des moules en usant un massicot ou bien un pair de ciseaux et couper avec une petite lame ou avec de papier de verre fin ébarbagés éventuels. Jamais détacher les morceaux avec les mains. Monter les en suivant l'ordre de la numération des tables. Eliminer de la moule le numéro de la pièce qui vient d'être montée, en le bifant avec une croix. Les fleches noires indiquent les pièces à coller, les fleches blanches indiquent les pièces à monter sans colle. Employer seulement de la colle pour polystyrol. ▲●■ Les signes aux côtés des numéros indiquent la moule ou se trouve la pièces à monter. Les pièces marquées par une croix ne sont pas à utiliser.

ATTENTION - Useful advice!

Study the instructions carefully prior to assembly. Remove parts from frame with a sharp knife or a pair of scissors and trim away excess plastic. Do not pull off parts. Assemble the parts in numerical sequence. Use plastic cement ONLY and use cement sparingly to avoid damaging the model. Black arrows indicate parts to be glued together. White arrows indicate that parts must be assembled WITHOUT using cement. ▲●■ These marks indicate on which frame the parts will be found. Paint small parts before detaching them from frame. Remove paint where parts are to be cemented. Crossed out parts must not be used.

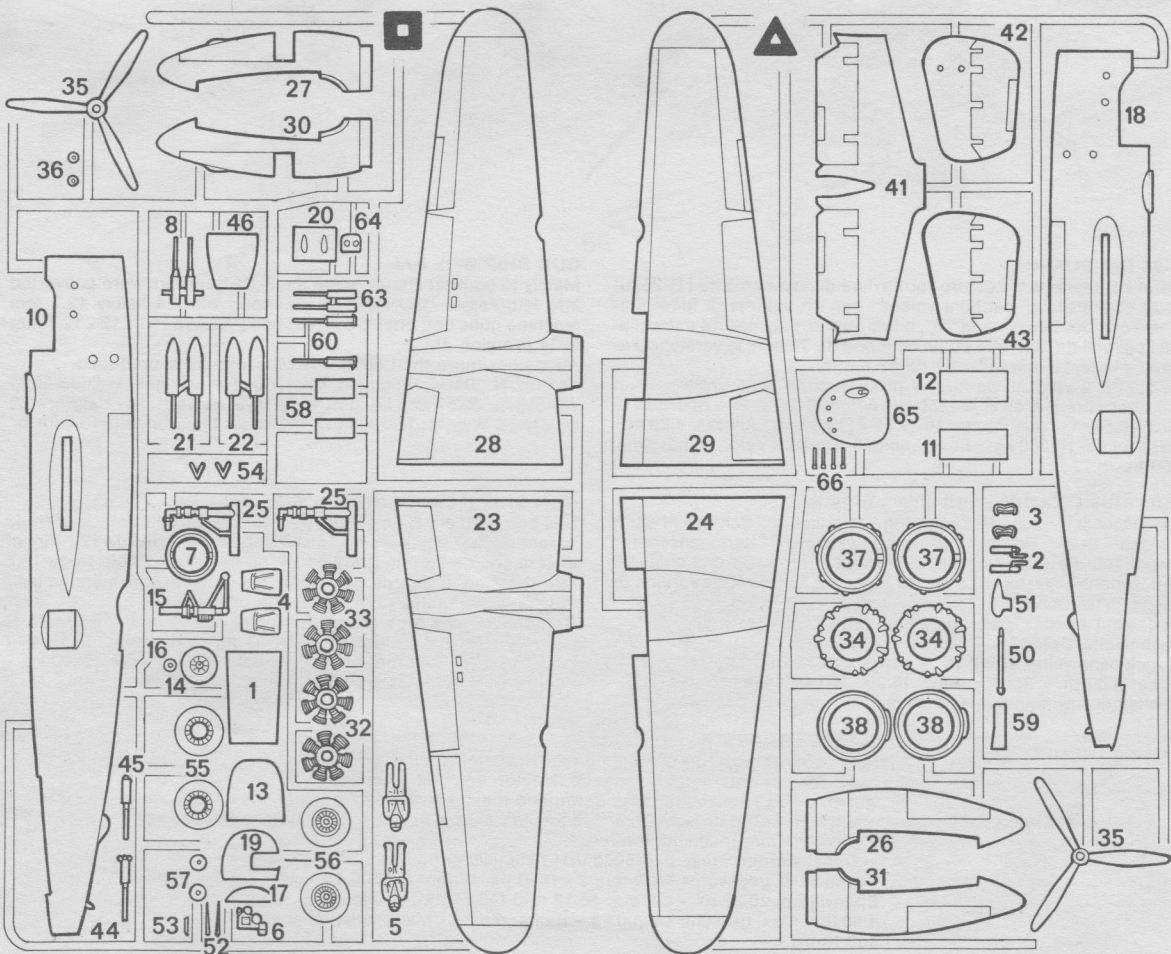
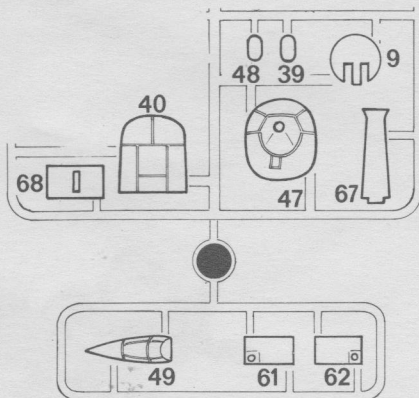

OPGELET - Belangrijke bemerkingen!

Bestudeer zorgvuldig het montageplan voor het bouwen. Breek nooit onderdelen van het kader. Maak ze los met een scherp mes of kleine nageltang. Verwijder daarna al het overblijvende plastic en pas de delen alvorens te lijmen. Gebruik allen lijm voor plastic modellen. Werk zorgvuldig en spaarzaam, teveel lijm zal uw model beschadigen. Zwarte pijlen duiden de te lijmen delen aan. Witte pijlen verwijzen naar bewegende delen welke niet mogen worden gelijmd.

▲●■ Deze tekens duiden aan aan welk kader de stukken zich bevinden. Schilder de kleine onderdelen voor ze van het kader te snijden. Verwijder de verf van de te lijmen oppervlakten.

ATENCION - Consejos útiles!

Estudiar las instrucciones cuidadosamente antes de comenzar el montaje. Separar las piezas de las bandejas con un cuchillo afilado o un par de tijeras, y retirar el exceso de plástico o rebaba. No arrancar las piezas. Montar las piezas en orden numérico. Utilizar SOLAMENTE pegamento para plástico y en poca cantidad para evitar que se dane el modelo. Las flechas negras indican las piezas que se deben pegar juntas. Las flechas blancas indican las piezas que deben ensamblarse SIN usar pegamento. ▲●■ Estas marcas indican en que bandeja se encuentran las piezas. Pintar las piezas pequeñas antes de separarlas de la bandeja. Retirar la pintura de los lugares por donde se deban pegar las piezas.

Istruzioni per la colorazione Paint instructions

Bemalungs-Anweisungen Instructions pour la peinture

| a | b | c | d | e | f | g | h | i | l | m |
|----------------------------------|---|---|---------------------------------------|---|--|-----------------------------------|------------------------------|--|-------------------------------------|--------------------------------|
| NERO BLACK SCHWARZ NOIR | VERDE GIALLO ZINC CHROMATE GELBGRÜN VERT JAUNE | NERO METALLO GRÜN METAL METALLSCHWARZ NOIR METALLISE | ARGENTO SILVER SILBER ARGENT | VERDE GIALLO CHIARO ZINC CHROMATE PRIMER HELLGELBGRÜN VERT JAUNE CLAIR | KAKI SCURO KAKI DRAB DUNKELKHAKI KAKI FONCE | GIALLO YELLOW GELB JAUNE | ROSSO RED ROT ROUGE | MARRONE SCURO DARK BROWN DUNKELBRAUN MARRON FONCE | MARRONE BROWN BRAUN MARRON | VERDE GREEN GRÜN VERT |

ATTENZIONE! Prima di iniziare il montaggio scegliere la versione che si desidera realizzare, se la H o la J.

ATTENTION! Before assembling your model choose version you want to construct H or J.

ACHTUNG! Vor dem Zusammenbau Version H oder J wählen.

ATTENTION! Avant de commencer le montage choisir la version que vous voulez réaliser soit H soit J.



Version J



Version H

1 1=22

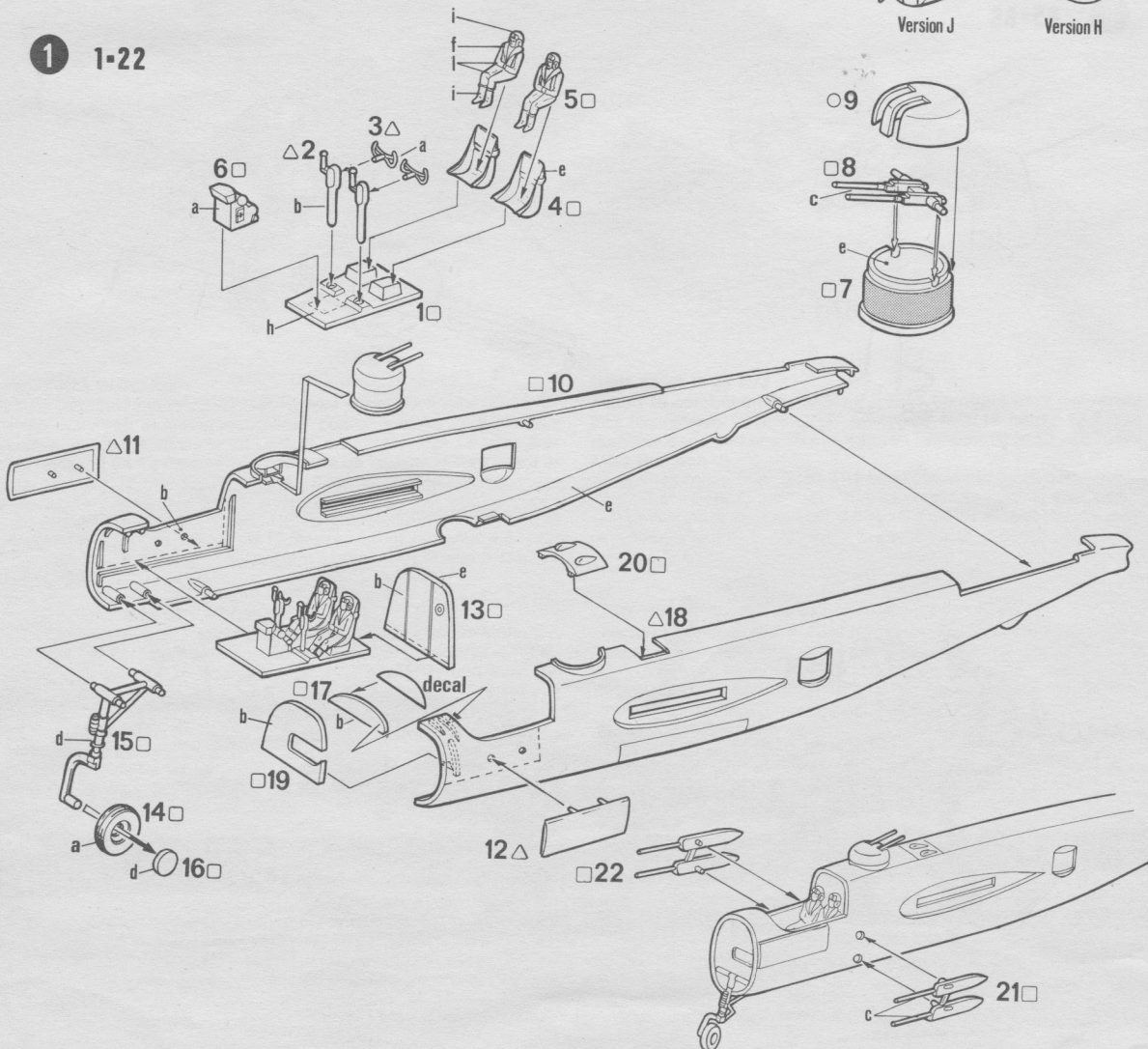

2 23-31

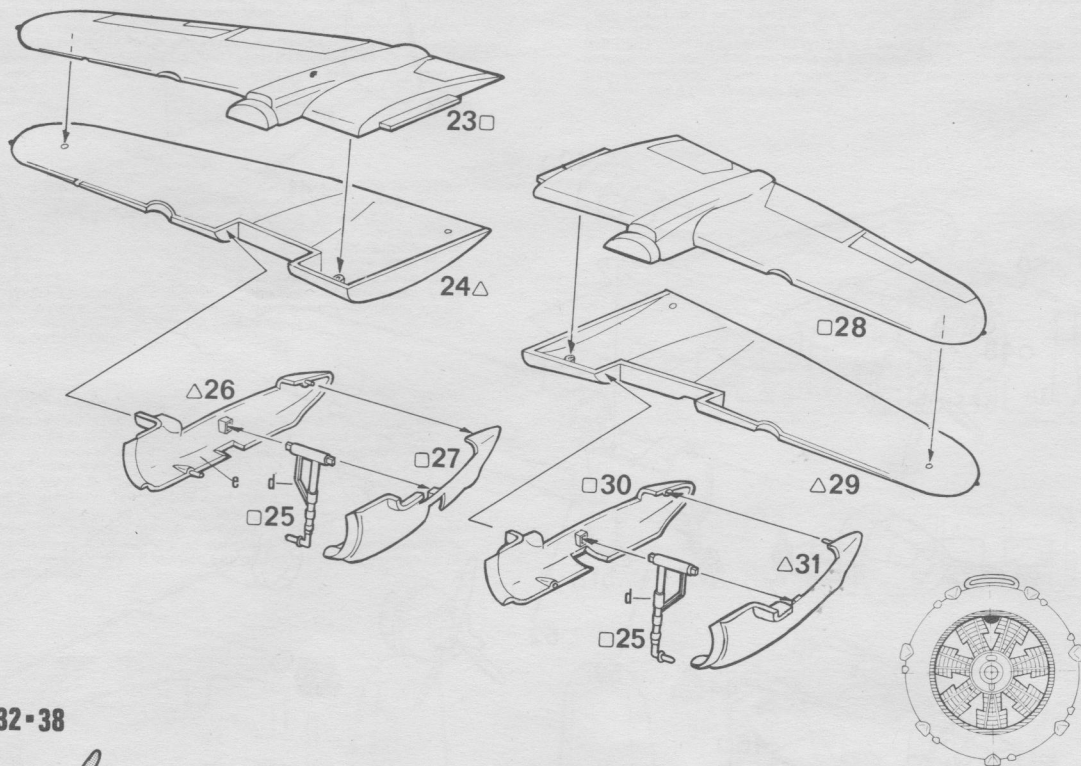

3 32-38

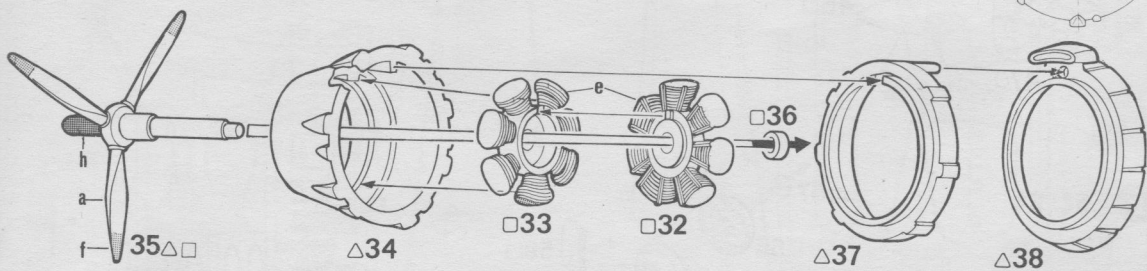

4 39-53

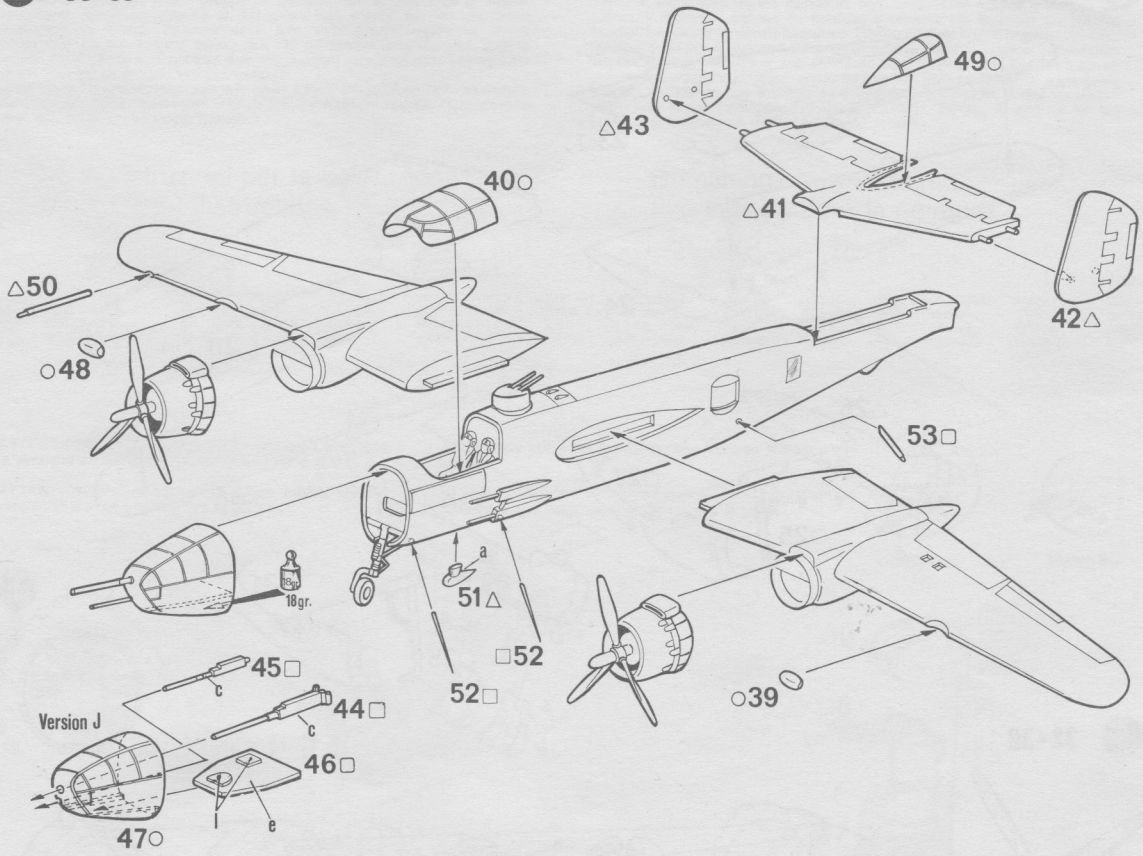

5 54-64

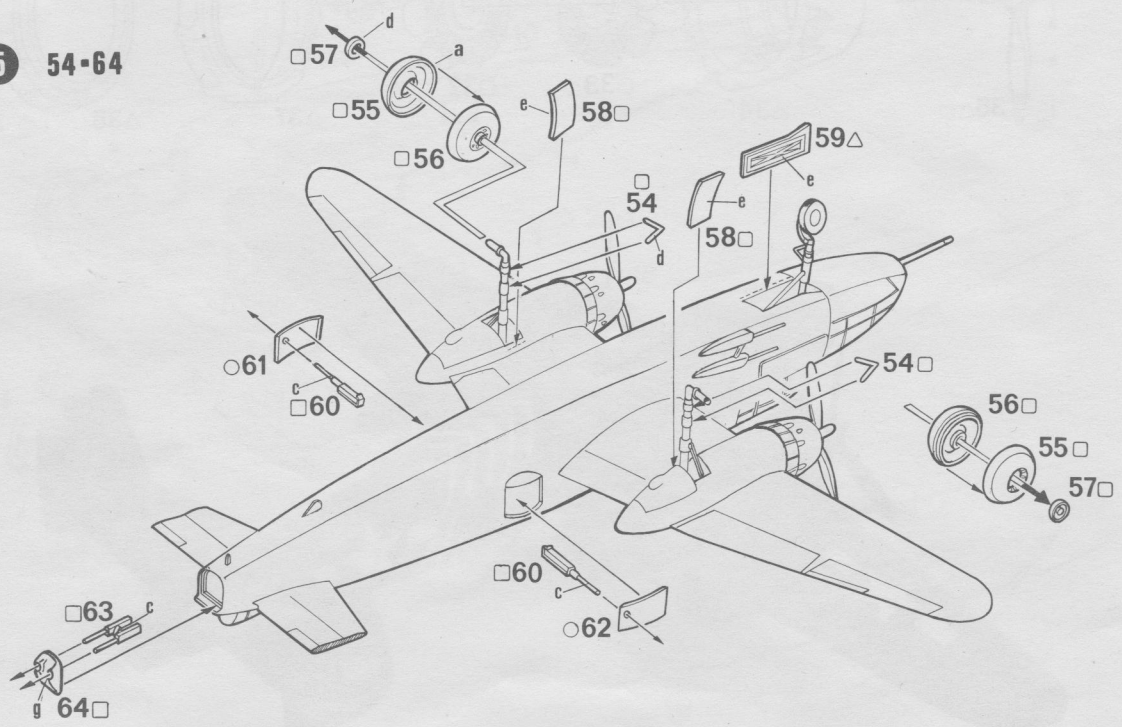

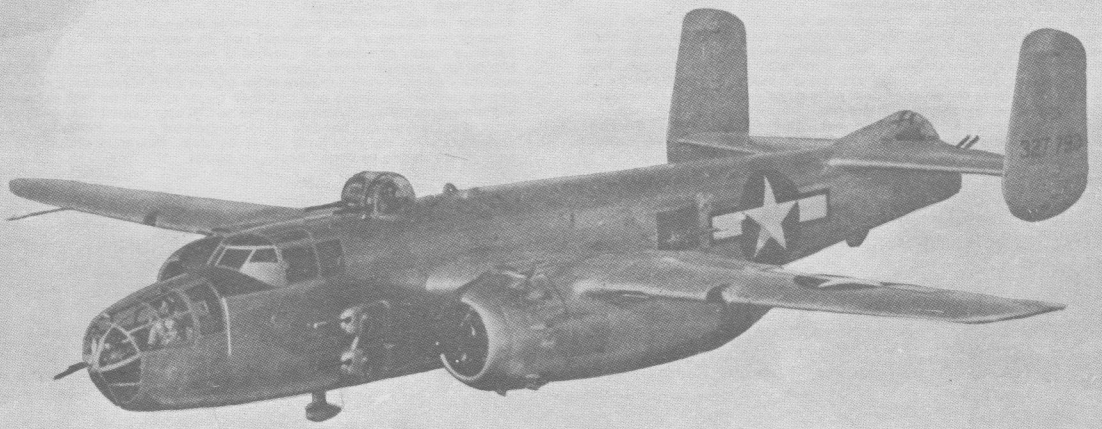

6 65-68

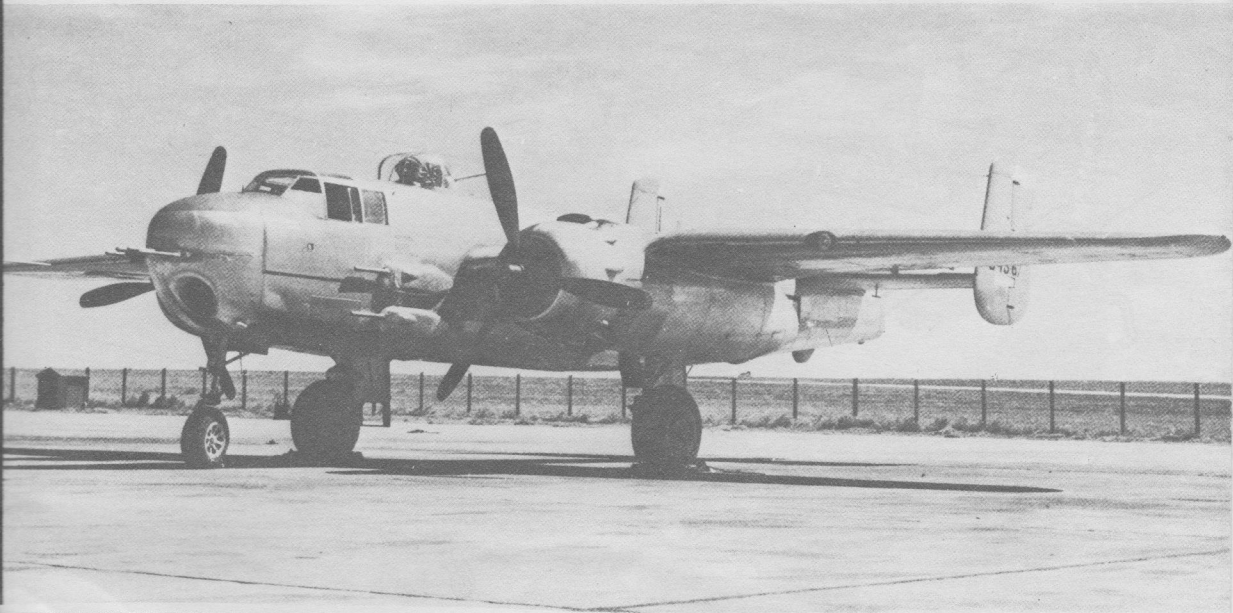
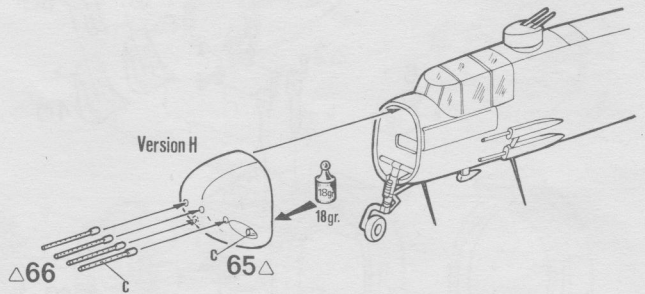
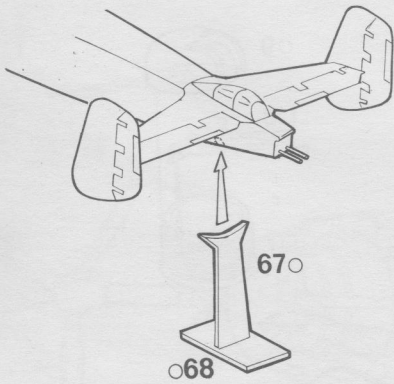

SCHEMI DIVERSI
DI COLORAZIONE
PAINT SCHEMES
SCHEMAS DIFFERENTS
DE COLORATION
BEMALUNGSMÖGLICHKEITEN

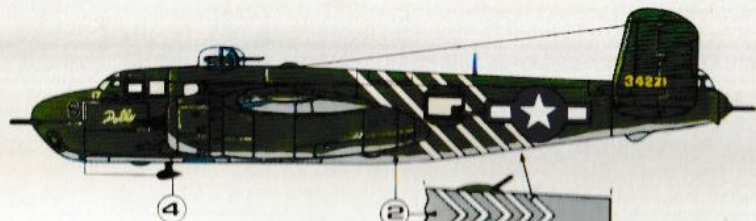

Superficie superiore
Upper side of wing
Superficie supérieure de l'aile
Tragflächenoberseite
Parte superior del ala
Bovenzijde vleugel

Superficie inferiore
Underside of wing
Superficie inférieure de l'aile
Tragflächenunterseite
Superficie inferior
Onderzijde vleugel

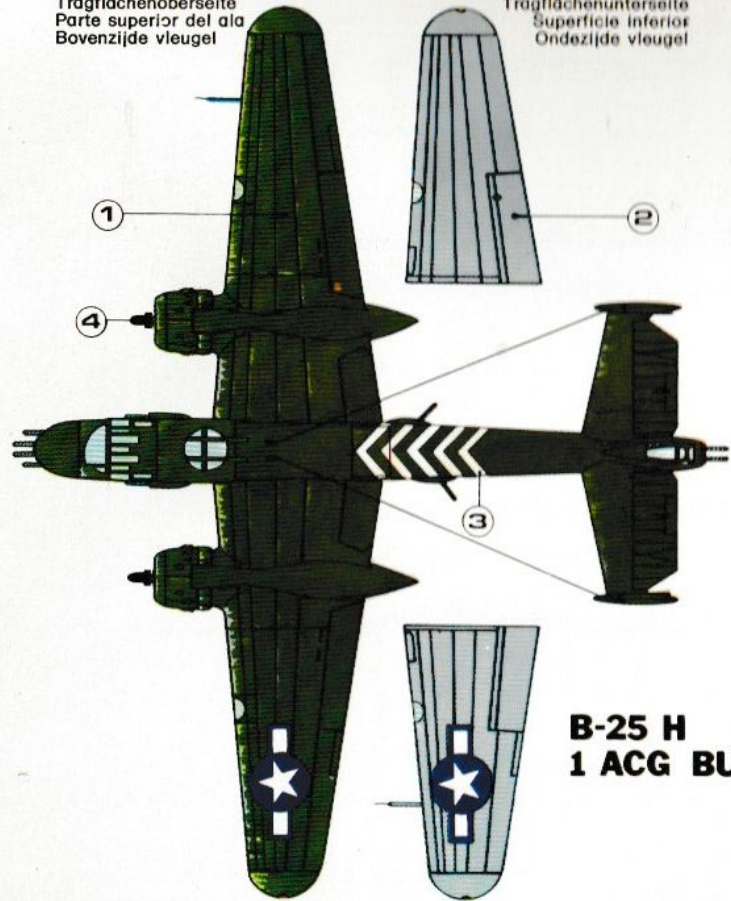

**B-25 H
1 ACG BURMA 1944**

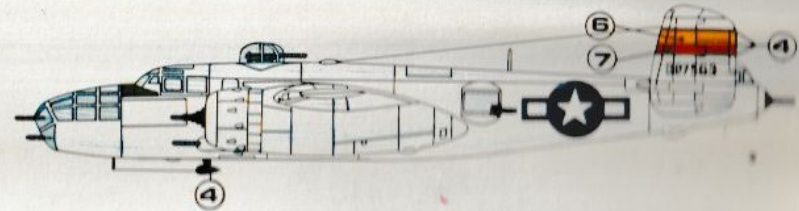

Superficie superiore
Upper side of wing
Superficie supérieure de l'aile
Tragflächenoberseite
Parte superior del ala
Bovenzijde vleugel

Superficie inferiore
Underside of wing
Superficie inférieure de l'aile
Tragflächenunterseite
Superficie inferior
Onderzijde vleugel

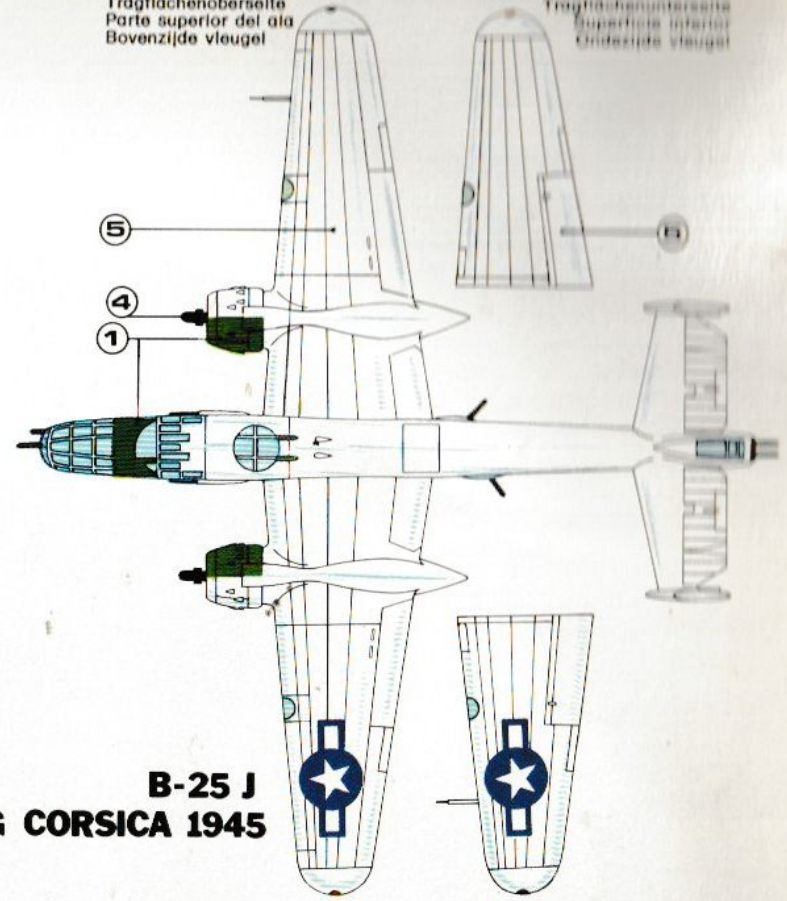

**B-25 J
310th BG CORSICA 1945**

PLASTBYGGSATS
Färg och lim ingår ej.

La conformité du présent produit
aux normes françaises obligatoires
est garantie par l'importeur.

IKKE EGNET TIL BØRN UNDER 3 ÅR
PARA CRIANÇAS A PARTIR DOS 3 ANOS
NIE T GESCHIKT VOOR KINDEREN ONDER DE 3 JAAR
NO ADECUADO PARA NIÑOS MENORES DE 3 AÑOS
NOT SUITABLE FOR CHILDREN UNDER 3 YEARS
BECAUSE OF SMALL PARTS
NON ADATTO AI BAMBINI INFERIORI A 36 MESI
NE CONVIENT PAS A UN ENFANT DE MOINS DE 32 MOIS
ΑΕΝ ΕΡΙΑΙ ΚΑΤΑΛΗΛΟ ΓΙΑ ΠΑΙΔΙΑ ΚΑΤΩ ΤΩΝ ΤΡΙΩΝ ΕΤΩΝ
НЕПРИХІДНІВ НА МАЛІ ДІТЯ



OLIVE DRAB
OLIVE
VERDE OLIVA
OLIVE SALE
F.S. 34087

MODEL MASTER
ITALERI NO. 1711



DARK GULL GRAY
DÜWENGRÄU DUNKEL
GRIGIO GABBIANO SCURO
GRIS MOUETTE FONCÉ
F.S. 36231

MODEL MASTER
ITALERI NO. 1740

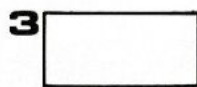

FLAT WHITE
WEISS
BIANCO
BLANC MAT
F.S. 37875

MODEL MASTER
ITALERI NO. 1768



FLAT BLACK
SCHWARZ
NERO
NOIR MAT
F.S. 37038

MODEL MASTER
ITALERI NO. 1749

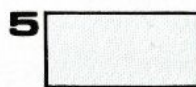

ALUMINIUM
ALLUMINIO
ALLUMINIO

MODEL MASTER
ITALERI NO. 1781



FLAT YELLOW
GELB
GIALLO
JAUNE MAT

MODEL MASTER
ITALERI NO. 1569



RED
ROT
ROSSO
ROUGE

MODEL MASTER
ITALERI NO. 1503