



F-100 D SUPER SABRE

04604 - 0389

©1999 BY REVELL AG.

PRINTED IN GERMANY



F-100 D Super Sabre

Die North American F-100 Super Sabre, eine Überschallvariante der früheren F-86 Sabre/FJ Fury - Baureihe, die in den frühen 50er Jahren durch ihre Luftkämpfe mit den russischen MiG-15 im Korea-Krieg berühmt geworden war, war das erste Kampfflugzeug der "Century Series". Aus der 1951 als Privatprojekt gestarteten Entwicklung eines Jagdflugzeugs, das im Horizontalflug dauerhaft mit Überschallgeschwindigkeit fliegen konnte, entstand ein Jäger, der zunächst (aufgrund der 45°-Flügelneigung) unter der Bezeichnung "Sabre-45" und schließlich als YF-100 geführt wurde. Das Muster absolvierte seinen Erstflug, bei dem gleichzeitig die Schallmauer durchbrochen wurde, am 25. Mai 1953. Der zweite Prototyp YF-100A flog am 14. Oktober 1953 und schon bald darauf, am 29. Oktober des gleichen Jahres, folgte der Erstflug der ersten seriengefertigten F-100A. Im September 1954 wurde die F-100A in den Dienst der U.S. Air Force gestellt. Nach einer Reihe von Unfällen wurden einige Veränderungen vorgenommen, die unter anderem in einem größeren Seitenleitwerk und einer vergrößerten Spannweite bestand. Die nächste Haupt-Produktionsvariante war die F-100C, von der 476 Stück gebaut wurden; sie hatte verstärkte Tragflächen, die mit Außenlastträgern für den Einsatz als Jagdbomber ausgestattet werden konnten, verbesserte Avionik-Systeme und eine erweiterte Treibstoffkapazität. Die TF-100C war eine zweisitzige Variante, die unter der Bezeichnung F-100F in die Serienfertigung ging. Die letzte einsitzige Variante, die in den Dienst gestellt wurde, war die F-100D, die am 24.01.1956 zum ersten Mal flog. Dieses Muster unterschied sich äußerlich von früheren Varianten dadurch, daß sie einen größeren Innenflügelbereich hatte, der auch größere Landeklappen umfaßte (ähnlich der Tragflächen der F-100F). Insgesamt wurden bis 1958 1.274 F-100D gebaut; sie ersetzten frühere Versionen bei der USAF Tactical Air Command und wurden auch sehr schnell an Einsatzeinheiten in den europäischen und pazifischen Einsatzgebieten geliefert. Die F-100D war mit 4 M39 20mm-Kanonen bewaffnet und auch in der Lage, neue Waffengenerationen aufzunehmen, wie zum Beispiel AIM-9 Sidewinder Luft-Luft- und AGM-12 Bullpup Luft-Boden-Raketen sowie eine breite Palette an Bomben, Napalm, Raketen und taktischen Nuklearwaffen. Ihr bedeutendster Einsatz erfolgte im Vietnam-Krieg in den 60er Jahren, wo die Robustheit des Typs und die Fähigkeit zu zielgenauem Einsatz auf niedriger Höhe von großem Wert waren. United States Air Force F-100D's wurden bis 1972 eingesetzt, viele blieben für einige weitere Jahre bei der National Air Guard im aktiven Dienst. Sowohl von den D- als auch F-Mustern wurden größere Stückzahlen exportiert; einer der Hauptabnehmer war die französische Luftwaffe, die 88 F-100D und 12 F-100F erhalten hatte, die von 1968 an bei dem 3. und 11. Geschwader eingesetzt wurden. Viele Maschinen blieben bis zu ihrer endgültigen Ausmusterung im Dezember 1978 im Einsatz beim 11. Geschwader in Dschibuti. Weitere Abnehmer waren Dänemark, Taiwan und die Türkei. Einige Exemplare wurden in ihrer entmilitarisierten Form als Hochgeschwindigkeits-Zielschleppmaschinen zivil genutzt. Bereits am Ende ihrer Karriere bei der USAF wurden einige F-100D nachträglich mit Nachbrennertriebwerken aus ausgemusterten Convair F-102 ausgestattet (dieses Teil ist im Bausatz enthalten, für die vorgesehenen Versionen jedoch nicht erforderlich). Die F-100 wurde von einem Pratt and Whitney 157-P-21 A Strahltriebwerk mit Nachbrenner mit 7.710 kg Schubkraft (17.000 lb.) angetrieben und erreichte eine Höchstgeschwindigkeit von 1.390 km/h (864 mph) auf 10.962 m Höhe (36.000 ft.). Spannweite: 11,80 m Länge: 16,52 m Höhe: 4,72 m

F-100 D Super Sabre

First of the 'Century Series' American fighter aircraft, the North American F-100 Super Sabre was a supersonic development of the earlier F-86 Sabre/FJ Fury series of fighters, the Sabre achieving fame in combat with Russian MiG-15s in the Korea War of the early 1950s. Originally known as the 'Sabre-45' (its wings to be swept at 45 degrees), the 1951 private venture project for a fighter capable of sustained supersonic flight emerged as the YF-100; it first flew and went supersonic on 25 May 1953. The second prototype YF-100A flew on 14 October 1953, quickly followed by the first flight of the first production F-100A on 29 October. F-100As entered service with the U.S. Air Force in September 1954; a series of accidents soon led to some redesign work, including a larger fin and increased wing span. The next main production version was the F-100C with 476 built; these had strengthened wings, which could be fitted with underwing stores for the fighter bomber role, along with improved avionics and extra fuel capacity. The TF-100C was a two-seat version which was produced as the F-100F, the final single seat version to see service being the F-100D which first flew on 24 January 1956. This model differed externally to earlier ones in having increased inboard wing area incorporating larger landing flaps (the F-100F wing being similar). A total of 1,274 F-100Ds was built by 1958; these replaced earlier versions in service with the USAF's Tactical Air Command and were also rapidly deployed to operational units in the European and Pacific theatres. The F-100D was armed with four M39 20mm cannons and capable of carrying new generations of weapons including the AIM-9 Sidewinder air-to-air and AGM-12 Bullpup air-to-ground missiles, along with a wide variety of bombs, napalm, rockets and tactical nuclear weapons. Their most important operational use occurred in the Vietnam war during the 1960s, where the type's ruggedness and ability to deliver ordnance with great precision at low levels was a major asset. USAF F-100Ds remained operational until 1972 and many continued in service with Air National Guard units for several more years. Both D and F models were exported in quantity, one of the main overseas users being the French Air Force, which received 88 F-100Ds and 12 F-100Fs, using them from 1968 with the 3rd and 11th Wings. Many of these remained in service with the 11th Wing in Djibouti until final retirement in December 1978. Other countries to receive the type were Denmark, Taiwan and Turkey, while a few were demilitarised for civilian use as high speed target towing aircraft. Near to the end of their USAF Careers several F-100Ds were retrofitted with afterburner units from redundant Convair F-102s; (this part is included in the kit but not required for the versions included.) The F-100D was powered by a Pratt and Whitney 157-P-21A afterburning turbojet rated at 7.710 kg (17,000 lb.) thrust, giving it a maximum speed of 1.390 km/h (864 mph) at 10,962 m (36,000 ft.) Wing span: 11,80 m (38 ft. 9 in.) Length: 16,52 m (54 ft. 3 in.) Height: 4,72 m (15 ft. 6 in.)

Zu Ihrer Sicherheit!

D:

ACHTUNG: Nur für Kinder über 8 Jahre!

Benutzung unter Aufsicht von Erwachsenen empfohlen.

VORSICHT! Bauanleitung vor Gebrauch lesen, befolgen und nachschlagebereit halten. Bausätze und Zubehör außer Reichweite von Kleinkindern (unter 36 Monaten) und Tieren entfernt halten. Die Hände und die Werkzeuge nach dem Basteln waschen. Bitte nur das dem Bausatz beiliegende oder in der Gebrauchsanleitung empfohlene Zubehör benutzen.

Beim Basteln bitte nicht essen, trinken oder rauchen. Von Zündquellen fernhalten. Material nicht mit den Augen, Haut und Mund in Berührung bringen oder verschlucken. Dämpfe nicht einatmen. Im Falle der Berührung mit dem Auge: Sofort gründlich mit fließendem Wasser spülen und umgehend ärztliche Hilfe in Anspruch nehmen. Im Falle des Verschluckens: Mund mit Wasser spülen und frisches Wasser trinken. Ein Erbrechen ist nicht herbeizuführen. Umgehend ärztliche Hilfe in Anspruch nehmen.

F:

ATTENTION: destinés seulement aux enfants de plus de 8 ans! Utilisation recommandée sous la surveillance d'adultes. Mesure de précaution: bien lire et suivre les instructions de montage avant emploi, et les garder à portée de la main.

Tenir les jeux de pièces et accessoires hors de la portée d'enfants en bas âge (moins de 36 mois) et des animaux. Se laver les mains et nettoyer les outils après le travail. N'utiliser que les accessoires contenus dans le jeu de pièces ou conseillés dans le manuel d'utilisation.

Lors du bricolage, ne pas manger, boire ou fumer. Tenir à l'écart de sources inflammables. Ne pas mettre le matériel en contact avec les yeux, la peau et la bouche, et ne pas l'avaler. Ne pas respirer les vapeurs. En cas de contact avec les yeux, rincer aussitôt abondamment à l'eau courante et consulter immédiatement un médecin. En cas d'ingestion: rincer la bouche à l'eau et boire de l'eau fraîche. Ne pas provoquer de vomissement. Consulter immédiatement un médecin.

E:

ATENCIÓN: ¡Solo para niños de más de 8 años! Se recomienda una utilización de los mismos bajo la vigilancia de adultos.

¡CUIDADO! Leer atentamente las instrucciones de uso antes de la utilización, seguir las minuciosamente y mantenerlas siempre a mano para cualquier consulta.

Mantener los juegos de piezas fuera del alcance de niños (menores de 3 años) y de los animales. Después de haber realizado trabajos, es necesario lavar las herramientas y las manos. Les rogamos utilicen exclusivamente los accesorios que se adjuntan al juego de piezas o los recomendados en las instrucciones.

No comer, ni beber, ni fumar durante las operaciones. Mantenerse alejado de cualquier fuente de ignición. El material no debe contactar con los ojos, la piel ni la boca. No inhalar los vapores. En caso de que se produzca un contacto con los ojos: aclarar a fondo de inmediato con agua corriente y recurrir en seguida a ayuda médica. En caso de ingestión: enjuagarse la boca con agua y beber agua fresca. No hay que provocar el vómito. Recurrir de inmediato a asistencia médica.

P:

ATENÇÃO: só para crianças com mais de 8 anos!

Recomenda-se a sua utilização sob a vigilância de adultos.

CUIDADO! Antes de usar, ler com atenção e seguir as instruções de construção, e tê-las sempre à mão para as consultar.

Guardar os conjuntos de montagem e acessórios fora do alcance de crianças (de idade inferior a 36 meses) e animais. Lavar as mãos e as ferramentas depois de um trabalho. Queira utilizar exclusivamente os acessórios fornecidos com o conjunto de montagem ou recomendados nas instruções de utilização.

Durante os trabalhos não comer, não beber nem fumar. Manter afastadas fontes de inflamação. Não tocar com o material nos olhos, na pele ou na boca, nem engolir. Não aspirar os vapores. No caso de contacto com os olhos lavar imediatamente com muita água corrente e consultar um médico quanto antes. No caso de engolir: lavar a boca com água e beber água fresca. Não se deve provocar vômito. Consultar um médico quanto antes.

N:

ADVARSEL: Kun for barn over 8 år! I ung alder bør modellbygging forgå under oppsikt av/sammen med en voksen person!

OBS: Studer byggeveiledningen godt før du begynner å bygge, følg den skritt for skritt, og ta vare på den for eventuell senere bruk.

La ikke barn under angitt alder, eller dyr, komme i nærheten av "byggeplassen". Lagre kjemiske stoffer utenfor mindreråriges rekkevidde. Vask hender og utstyr godt hver gang du er ferdig med å bygge, og rydd opp etter deg. Bruk kun tilbehør som følger med settet, eller som anbefales brukt til det.

Ikke spis, drikk eller rayk på "byggeplassen", og hold lett antennelige materialer unna åpen flamme. Pass på at du ikke får lim på huden, i øynene, i munnen eller at du ikke spiser det. Får du lim på huden, vask området godt med mye vann. Får du lim i øyet vask øyet med rikelig med vann, og hold øyet åpent hele tiden. Oppsøk lege! Har du svelget lim, vask munnen godt med vann, og drikk rikelig. **FORSØK IKKE Å FREMBRING BREKNINGER**, men oppsøk lege! Pass også på at du ikke puster inn gassene fra lim og maling. Føler du deg uvel, avbryt byggingen og gå ut i frisk luft.

Security-Text!

GB: WARNING!

• Paint and cement for children over eight years of age only.

• For use under adult supervision.

CAUTION!

• Read the instructions before use, follow them and keep them for reference.

SAFETY RULES

- Keep younger children under the specified age limit and animals away from the activity area.
- Store chemical toys out of reach of young children.
- Wash hands after carrying out activities.
- Clean all equipment after use.
- Do not use any equipment which has not been supplied with the set or recommended in the instructions for use.
- Do not eat, drink or smoke in the activity area.
- Flammable. Keep away from ignition sources.
- Do not allow cement to come into contact with the skin, eyes and mouth.
- In the case of skin contact: Wash affected area with plenty of water.
- In case of eye contact: Wash out eye with plenty of water, holding eye open. Seek immediate medical advice.
- Do not swallow material.
- If swallowed: Wash out mouth with water, drink some fresh water. **DO NOT INDUCE VOMITING.** Seek immediate medical advice.
- Do not inhale fumes.
- In case of inhalation: Remove person to fresh air.
- Keep all materials away from mouth.

CEMENT (GLUE)

• For use on most polystyrene plastic (not foam or expanded polystyrene). Apply thinly to surface and keep under pressure until set. Keep out of reach of young children.

NL:

ATTENTIE: uitsluitend geschikt voor kinderen ouder dan 8 jaar! Wij adviseren het gebruik onder toezicht van een volwassene persoon.

VOORZICHTIG! Lees voor het gebruik de handleiding, volg deze op en houd hem voor het naslaan binnen handbereik.

Bouwsets en hulpmiddelen buiten bereik houden van kleine kinderen (onder 36 maanden) en dieren. Was na het knutselen de handen en het gereedschap. Gebruik a.u.b. alleen de hulpmiddelen die zijn meegeleverd of die in de gebruiksaanwijzing worden geadviseerd.

Tijdens het knutselen niet eten, drinken of roken. Uit de buurt van ontkenningshaarden houden. Materiaal niet in contact met ogen, huid en mond brengen of verslikken. Dampen niet inademen. Bij oogcontact: direct grondig met stromend water spoelen en direct een arts consulteren. Bij inslikken: mond met water spoelen en vers water drinken. Niet laten overgeven. Direct een arts consulteren.

I:

ATTENZIONE! Esclusivamente adatti per bambini oltre gli 8 anni!

Da usare sotto la sorveglianza di adulti.

IMPORTANTE! Leggere attentamente le istruzioni sull'uso, seguitele rigorosamente e tenetele sempre a portata di mano per una pronta consultazione.

Tenere le confezioni e gli accessori lontano dalla portata di mano dei bambini (sotto ai 36 mesi) e dagli animali. Dopo aver praticato il bricolage, lavarsi le mani e lavare gli attrezzi. Adoperare solo gli accessori acclusi alla confezione oppure quelli consigliati nelle istruzioni d'uso.

Non mangiare, bere o fumare durante il lavoro. Tenere i kits lontani da fonti di accensione. Non portare il materiale a contatto con gli occhi, la pelle o la bocca; non ingerirlo. Non aspirare i vapori. Se il prodotto viene in contatto con gli occhi: sciacquare gli occhi immediatamente con acqua corrente e rivolgersi ad un medico. Se il prodotto viene inghiottito: sciacquarsi la bocca e bere dell'acqua fresca. Non provocare il vomito. Rivolgersi immediatamente ad un medico.

FIN:

Tutki kuvalliset ohjeet huolellisesti ennenkuin aloitat kokoamisen. Jos vaihtoehtoja on useita, ota esille vain ne osat, jotka tarvitaan valitsemassasi vaihtoehdossa. Irroita osat kokoamisjärjestyksessä kiintykestään Revell askarteluveitsellä. Sovita osat yhteen ennen liimaamista, jotta liimaus onnistuisi hyvin. Käytä Revell liimoja pienissä erissä, ja anna liiman kuivua. Liimatessasi isompia osia, kiinnitä ne yhteen kuminauhan tai teipin avulla. Aseta pienet osat paikoilleen pinsettien avulla. Mallin viimeistelyssä käytä erityisesti näitä varten suunniteltuja Revell maaleja ja tarvikkeita. Maalaa osat ohjeiden mukaan, joko ennen kokoamista tai sen jälkeen. Leikkaa siirtokuvat irti toisistaan, kasta ne helkeksi haaleaan veteen ja siirrä ne paikoilleen. Kuivaa liika vesi talouspaperiin. Muovirakennussarja. Ei sisällä liimaa eikä maaleja, joita tarvitaan mallin viimeistelyyn. Sisältää kuvallisen kokoamisohjeen. Ei sovelly alle 8-vuotiaille.

Säilytä rakennussarja ja tarvikkeet pikkulasten (alle 36 kk ikäiset) ja eläinten ulottumattomissa. Pese kädet ja työkalut askartelun jälkeen. Käytä ainoastaan rakennussarjassa olevia tai käyttöohjeissa suositeltuja tarvikkeita.

Zu Ihrer Sicherheit!

S:

OBSERVERA: Endast för barn över 8 år!

Det rekommenderas att vuxna har uppsikt när barn bygger.

OBSERVERA! Läs bygganvisningen före du börjar, följ den och håll den i beredskap. Förvara byggsatser och tillbehör utom räckhåll för småbarn (under 3 år) och djur. Tvätta händer och verktyg efter arbetet. Använd bara de tillbehör som ingår i byggsatsen eller som rekommenderas i bruksanvisningen.

När du bygger, bör du inte äta, dricka eller röka. Bygg inte i närheten av brandkällor. Låt inte materialet komma i kontakt med ögonen, huden eller munnen och svälj det inte. Andas inte in ångorna. I fall materialet kommer i kontakt med ögat: Skölj omedelbart ordentligt under flytande vatten och sök sedan genast läkarhjälp. I fall du råkar svälja något: Skölj munnen med vatten och drick rent vatten. Du bör inte försöka kräkas. Sök läkarhjälp meddetsamma.

DK:

BEMÆRK: kun for børn over 8 år! Det anbefales, at anvendelse kun sker under opsyn af voksne. **FORSIGTIG!** Læs byggevejledningen før brug og følg denne. Hold vejledningen hele tiden parat. Byggesæt og tilbehør skal holdes uden for rækkevidde af småbørn (under 36 måneder) og dyr. Hænder og værktøj skal vaskes efter samlingen. Benyt venligst kun det tilbehør, der er vedlagt byggesættet, eller er anbefalet i brugsanvisningen. Undgå at spise, drikke eller ryge ved sammensætningen. Undgå åben ild. Materialet må ikke komme i berøring med øjne, hud eller mund og må ikke synkes. Dampene må ikke indåndes. Ved øjenkontakt: skyl grundigt med rindende vand og søg opsøg omgående lægehjælp. Ved synkning: skyl munden med vand og drik frisk vand. Det er ikke nødvendigt at kaste op. Opsøg straks lægehjælp.

PL:

UWAGA: Tylko dla dzieci powyżej 8 lat!

Zaleca się używanie pod nadzorem dorosłych.

OSTROŻNIE! Przeczytać przed użyciem instrukcję modelarską, stosować się do niej i trzymać pod ręką.

Nie trzymać elementów zestawu oraz wyposażenia w zasięgu małych dzieci (w wieku poniżej 36 miesięcy) oraz zwierząt domowych. Po majsterkowaniu umyć ręce oraz narzędzia. Proszę używać tylko wyposażenia należącego do zestawu lub wyposażenia zalecanego przez instrukcję montażu.

Przy majsterkowaniu proszę nie jeść, nie pić i nie palić. Trzymać z dala od źródeł ognia. Nie dotykać materiałem oczu, skóry i ust, nie połykać. Nie wdychać par. W wypadku kontaktu z okiem: natychmiast wypłukać dokładnie wodą bieżącą i bezzwłocznie skorzystać z pomocy lekarskiej. W wypadku połknięcia wypłukać usta wodą i pić świeżą wodę. Nie należy powodować wymiotów. Bezzwłocznie skorzystać z pomocy lekarskiej.

TR:

DİKKAT: Sadece 8 yaşın üzerindeki çocuklar içindir.

Yetişkinlerin gözetiminde kullanılması tavsiye edilir.

DİKKAT: Kullanma talimatnamesini önceden dikkatle okuyarak kesinlikle uyunuz ve her an ulaşabileceğiniz bir yerde bulundurunuz. Yapı gruplarını ve aksesuarları küçük çocukların (36 aylık altında) ve hayvanların ulaşabileceği yerlerden uzak tutun. İş bitiminden sonra ellerinizi ve takımları yıkayın. Lütfen sadece yapı grupları ile birlikte verilen veya kullanma talimatında tavsiye edilen aksesuarları kullanın. Birleştirme işlemini yaparken yemek yemeyiniz, içmeyiniz ve sigara içmeyiniz. Yanıcı kaynaklardan uzak tutunuz. Materyali gözle, deriyle ve ağızla temas ettirmeyiniz veya yutmayınız. Buharı teneffüs etmeyiniz. Gözle temas etmesi halinde hemen akan su ile iyice yıkayınız ve bir hekime başvurunuz. Yutulması halinde, ağızınızı bol su ile çalkalayınız ve hemen bir hekime başvurunuz.

CZ:

UPOROZŇENÍ: Pouze pro děti starší 8 let!

Doporučuje se používat pod dozorem dospělých.

POZOR: Před použitím přečtěte stavební návod, řiďte se jím a mějte jej připravený k použití.

Stavební soupravy a příslušenství držet mimo dosah malých dětí (mladší než 36 měsíců) a zvířat. Ruce a nástroje po skončení sestavování umýt. Používejte jen příslušenství, které je přiloženo ke stavební soupravě nebo které je doporučováno v návodu k použití. Při sestavování prosím nejíst, nepít ani nekouřit. Vyhýbat se zápalným zdrojům. Chránit oči, pokožku a ústa před stykem s materiálem a zabránit spolknutí. Nevdechovat páry. V případě, že došlo ke kontaktu s očima: ihned důkladně opláchnout tekoucí vodou a bez odkladu vyhledat lékařskou pomoc. V případě spolknutí: ústa vypláchnout vodou a pít čerstvou vodu. Není třeba provádět zvracení. Bez odkladu vyhledat lékařskou pomoc.

Security-Text!

GR:

ΠΡΟΣΟΧΗ: Μόνο για παιδιά πάνω των 8 χρονών!

Συνιστάται η χρήση μόνο υπό την επίτηρηση ενηλίκων.

ΠΡΟΣΟΧΗ: Διαβάστε τις οδηγίες κατασκευής πριν τη χρήση, ακουθείστε τις και διατηρείστε τις κοντά σας για να τις συμβουλευέστε σε περίπτωση ανάγκης.

Διαφυλάξτε τα κατασκευαστικά σετ και τα αξεσουάρ, μακριά από μικρά παιδιά (κάτω από 36 μήνες) και ζώα. Υστερα από κάθε μερμετί, πλένετε τα χέρια σας και τα εργαλεία. Παρακαλώ χρησιμοποιείτε μόνο εκείνα τα αξεσουάρ που παρατίθενται στο κατασκευαστικό σετ ή εκείνα που συνιστώνται στις οδηγίες χρήσης.

Κατά την διάρκεια της κατασκευής μην τρώτε, μην πίνετε και μην καπνίζετε. Διατηρείστε το υλικό μακριά από αναφλέξεις.

Αποφεύγετε κάθε επαφή του υλικού με τα μάτια, το δέρμα και το στόμα καθώς και την κατάποσή του. Μην εισπνέετε τους ατμούς.

Στην περίπτωση μιας επαφής με τα μάτια: Ξεπλένετε τα αμέσως πολύ καλά με τρεχούμενο νερό και ζητείστε αμέσως ιατρική βοήθεια. Στην περίπτωση μιας κατάποσης: Ξεπλένετε το στόμα με νερό και πίνετε φρέσκο νερό. Δεν ενδείκνυται η πρόκληση εμετού. Ζητείστε αμέσως ιατρική βοήθεια.

H:

FIGYELEM: csak 8 éven felüli gyerekek számára!

Használatát csak felnőttek felügyelete mellett ajánljuk.

VIGYÁZAT! Az összeépítési útmutatót a készlet használatá elött olvassa át, kövesse és tartsa utána nézésre készenlétben.

Építőelemeket és kiegészítőket kisgyermekek (36 hónap alatt) és háziállatok hatótávolságától távol kell tartani. A kezeket és szerszámokat a barkácsolás után meg kell mosni. Kérjük, csak az építőelemek mellett található, vagy a használati utasításban ajánlott kiegészítők használatát. Barkácsolás közben ne egyék, ne igyék, ne dohányozzék! Nyílt lángtól tartsa távol. Óvakodjon attól, hogy az anyag a szemébe, a bőrére vagy a szájába jusson; lenyelni nem szabad! A gőzöket ne lélegezze be! Ha az anyag a szemébe került, azonnal alaposan mossa ki folyóvízzel és haladéktalanul kérjen orvosi segítséget. Lenyelés esetén: a száját öblítse ki és igyon friss vizet. Hányatni nem kell. Haladéktalanul orvosi segítséget vegyen igénybe.

SLO:

SVARILO: Samo za otroke cez 8 let!

Priporoča se uporaba pod nadzorom odraslih.

POZOR! Navodilo za graditev prečitati pred začetkom uporabe. Navodilo točno slediti in pred seboj držati kot priročnik.

Sklopi in pribor držati na varnem od otrok (pod 36 mesecev) in domačih živali. Umiti roke in orodje po končanem delu. Prosimo uporabljajte samo predpisani pribor priložen k sklopu, ali pa tisti kod teri je priporočeno v navodilu za dele.

Za čas dela prosim ne jesti, ne piti ali pa kaditi! Držati dalec od vžigalnih izviri. Material ne smete približiti ustam, koži in očem ali pa pogoltniti. Izparitve ne vdihati. V slučaju če je tvar prišla v oči: takoj očisti z tekočo vodo izprati in nemudoma poizkati zdravinsko pomoč. V slučaju da ste tvar pogoltnili: usta izprati takoj z vodo in popijte svežo vodo. Ni potrebno izzvati bruhanje. Nemudoma poizkati zdravinsko pomoč.

RUS:

ВНИМАНИЕ: только для детей старше 8 лет!

Применение разрешается под наблюдением взрослых.

ОСТОРОЖНО! Перед применением прочитайте руководство по пользованию, соблюдайте его и справляйтесь по нему.

Конструкторские наборы и принадлежности храните в месте, недоступном для маленьких детей (младше 3 лет) и животных. После занятий руки и инструменты вымыть. Используйте, пожалуйста, только приложенный конструкторский набор деталей или принадлежности, рекомендованные в руководстве по пользованию.

Во время занятий не принимайте пищу, не пейте и не курите.

Держать далеко от источников зажигания.

Избегать соприкосновения материала с глазами, кожей и ртом. Не заглатывать!

Пары не вдыхать.

В случае контакта с глазами: сразу же хорошо промойте их проточной водой и немедленно обратитесь за помощью к врачу.

Если Вы проглотили: прополощите полость рта водой и выпейте свежей воды. Не вызывайте рвоту. Немедленно обратитесь к врачу.

Vor dem Zusammensetzen gut durchlesen!

D: Achtung: Jedes Teil ist nummeriert (1). Reihenfolge der Montageschritte beachten. Benötigte Werkzeuge: Messer und Feile zum Entfernen und Entgraten der Teile (2) Gummiband, Klebeband und Wäscheklammer zum Zusammenhalten der klebten Einzelteile (3). Plastikteile in einer milden Waschmittellösung reinigen und an der Luft trocknen, damit der Farbansatz und die Abziehbilder besser haften. Vor dem Ankleben prüfen ob Teile passen, Klebstoff sparsam auftragen Chrom und Farbe an den Klebeflächen entfernen. Kleine Teile anschieben, bevor sie vom Rahmen entfernt werden (4) (5). Farben gut durchtrocknen lassen, erst dann den Zusammenbau fortsetzen. Jedes Abziehbildmotiv einzeln ausschneiden und ca. 20 Sekunden in warmes Wasser tauchen. Das Motiv an der bezeichneten Stelle vom Papier abschleifen und mit Löschpapier andrücken.

NL: OPGELET: Voor de montage eerst goed de handleiding lezen. Elk onderdeel is genummerd (1). Let op de montagevolgorde. Benodigd gereedschap: mes en vijl voor het aframen van de onderdelen (2); elastiek, plakband en wasknijpers voor het bij elkaar houden van de geplande onderdelen (3). Plastic onderdelen met een zacht afwasmiddel reinigen en vanzelf laten drogen, zodat de verf en de decals beter hechten. Controleer voor het lijmen of de onderdelen passen; lijm dun opbrengen. Chrom en verf van de lijmvlakken verwijderen. Kleine onderdelen ververn voordat ze van het raam worden verwijderd (4) (5). Verf goed laten drogen, dan pas verdergaan met de montage. Elke decal afzonderlijk uitsnijden en ca. 20 sec. in warm water dopen. De decal op de aangegeven plaats van het papier schuiven en met vloeipapier aandrukken.

GB: ATTENTION: Read the instructions thoroughly prior to assembly. Each component is numbered (1). Adhere to specified sequence of assembly. Tools required: knife and file for removal of components from frame (2); rubber band, adhesive tape and clothes pegs for clamping components together after applying adhesive (3). Clean plastic components in a mild detergent solution and allow to air-dry so that paint and transfers adhere better. Prior to applying adhesive, check to see whether the components fit together; apply adhesive sparingly. Remove chrome and paint from the contact surfaces. Paint small components before removing them from the frame (4) (5). Allow paint to dry well, and only then continue to assemble. Cut out each transfer individually and immerse in warm water for approx. 20 seconds. Slide transfer off paper and into designated position, then press on with blotting paper.

F: ATTENTION: lisez bien la notice de montage avant de commencer. Chaque pièce est numérotée (1). Respectez l'ordre des opérations. Outils nécessaires : couteau et lime pour ébarber les pièces (2); élastiques, ruban adhésif et pinces à linge pour maintenir les pièces collées (3). Nettoyez les pièces en matière plastique dans une solution douce de produit de lavage et faites-les sécher à l'air afin que la peinture et les décalcomanies tiennent mieux. Avant de mettre la colle, vérifiez si les pièces s'adaptent bien les unes aux autres; mettez peu de colle. Enlevez le chrome et la peinture des surfaces de collage. Peignez les petites pièces avant de les détacher de la grappe (4) (5). Laissez bien sécher la peinture avant de poursuivre l'assemblage. Découpez chaque décalcomanie séparément et plongez-la dans de l'eau chaude pendant 20 secondes environ. A l'endroit marqué, faites glisser le motif pour le séparer du papier et pressez-le sur emplacement avec du papier buvard.

E: ¡Atención! Antes de comenzar con el ensamblaje, leer detenidamente las instrucciones. Cada pieza va numerada (1). Téngase en cuenta el orden de operaciones del ensamblaje. Herramientas necesarias: Cuchilla y lima para desbarbar las piezas (2). Cintas de goma, cinta adhesiva y pinzas de ropa para sujetar las piezas pegadas (3). Lavar las piezas de plástico en una solución de detergente suave y dejar que se sequen al aire para mejorar así la adhesión de la pintura y de las calcomanías. Antes de aplicar el pegamento comprobar si las piezas quedan correctamente adaptadas. Aplicar el pegamento sin excederse. Alejar de las superficies de pegado el cromado y la pintura. Pintar las piezas pequeñas antes de despegarlas de su sujeción (4) (5). Antes de proseguir con el ensamblaje, dejar que se seque bien la pintura. Recortar las calcomanías una por una y sumergirlas durante unos 20 segundos en agua caliente. Deslizar del papel la calcomanía en el lugar adecuado y apretarla colocando encima de ella papel secante.

I: ATTENZIONE: Prima dell'assemblaggio leggere attentamente le istruzioni di montaggio. Ogni pezzo è numerato (1). Tener presente la successione delle fasi di assemblaggio. Attrezzi necessari: coltello e lima per togliere la sbavatura dai pezzi (2), nastro adesivo e mollette da bucato per tenere insieme i pezzi singoli dopo averli incollati (3). Lavare i particolari in plastica con un detergente delicato e lasciarli asciugare all'aria, per una migliore adesione dello strato di colore e della figura decalabile. Prima di incollare, verificare che i pezzi si abbinino bene tra di loro; applicare il collante con parsimonia. Togliere cromo e colore dalle superfici da incollare. Dipingere i piccoli accessori sul supporto prima di rimuoverli (4) (5). Far seccare bene la vernice prima di proseguire con l'assemblaggio. Ritagliare singolarmente ogni figura ed immergerla in acqua tiepida per 20 secondi circa. Applicare il motivo nella posizione segnata e tamponare con carta assorbente.

S: OBS: Läs instruktionerna noga igenom innan du sätter modellerna samman. Vardera detalj är nummerad (1). V g beakta följden i sammansättningsstegen. Verktyg, som du kommer att behöva : kniv och fil för att skrapa detaljerna rena (2), gummiringar, tejp och klädnypor för att hålla samman de limmade detaljerna (3). Rengör plastdetaljerna in en mild tvättmedelslösning och torka dem i luften för att lack och dekaler skall hålla bättre. Kolla, om detaljerna passar ihop innan du klistrar dem och använd limmet sparsamt. Avlägsna krom och lack från ytan, som kommer att limmas ihop. Måla de små detaljerna innan du ovlägsnar dem från ramen (4) (5). Låt lacket torka riktigt bra igenom innan du fortsätter med sammansättningen. Skär av varje dekalmotiv enskilt och doppa det i varmt vatten i ca 20 sekunder. Flytta motivet bort från papperet genom att trycka vid det angivna stället och tryck fast med löskpapper.

DK: BEMÆRK: Inden sammensætningen begynder, skal byggevejledningen læses godt igennem. Hver del er nummereret (1). Rækkefølgen af monteringstrinene skal overholdes. Nødvendigt værktøj: Kniv og fil til afgratning af delene (2); gummibånd, tape og tøjklammer til at holde de klebede (3) enkeltdele sammen. Plastikdelene renses i en mild sæbeud og lufttørres så malingen og overføringsbillederne bedre kan hæfte. Inden påførelsen kontrolleres om delene passer; limen påføres sparsomt. Krom og farve fjernes fra klebefladerne. De små dele males inden de fjernes fra rammen (4) (5). Lad farven tørre godt inden sammensætningen fortsættes. Overføringsbilledernes motiver skæres ud enkeltvis og dyppes ca. 20 sek. i varmt vand. Skub motivet fra papiret og tryk det fast med løskpapper.

GR: ΠΡΟΣΟΧΗ: Πριν τη συναρμολόγηση, διαβάστε καλά τις οδηγίες. Κάθε εξάρτημα είναι αριθμημένο (1). Προσέξτε τη σειρά "των βημάτων" συναρμολόγησης. Απαιτούμενα εργαλεία: μαχαίρι και λίμα για τη λείανση των εξαρτημάτων (2), λαστική ταινία, κολλητική ταινία και μανταλάκια για τη συγκράτηση των κολλημένων μεμονωμένων εξαρτημάτων (3). Καθαρίστε τα πλαστικά εξαρτήματα μέσα σε ένα "μαλακό" καθαριστικό διάλυμα και στεγνώστε τα στον αέρα, ώστε να υπάρξει καλύτερη πρόσφυση του χρώματος και των χαλκομανιών. Πριν το κόλλημα, ελέγξτε αν ταίριαζουν μεταξύ τους τα εξαρτήματα. Επαλείψτε οικονομικά την κόλλα. Απομακρύνετε από τις επιφάνειες επικάλυψσης, χρώμα και βαφή. Βάψτε τα μικρά εξαρτήματα, πριν απομακρυνθούν από το πλαίσιο (4) (5). Αφήστε να στεγνώσουν καλά τα χρώματα και ύστερα συνεχίστε τη συναρμολόγηση. Κόψτε ξεχωριστά το κάθε μοτίβο των χαλκομανιών και βουτήξτε το σε ζεστό νερό για περί. 20 δευτερόλεπτα. Απομακρύνετε το μοτίβο από το χαρτί, στο σηματοδομένο σημείο και πιέστε το με το σουπυράκι.

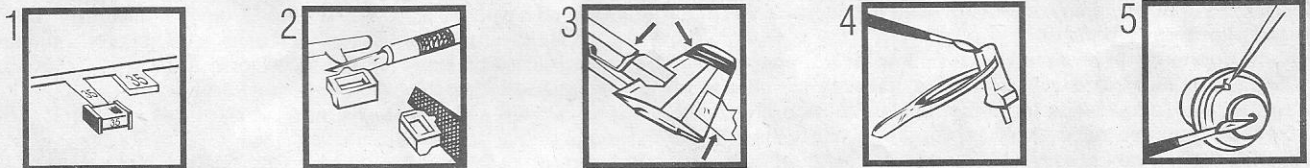

D: Dieser Bausatz wurde in mehrfachen Qualitäts- und Gewichtskontrollen auf Vollständigkeit überprüft. Reklamationen können nur bearbeitet werden, wenn die Bauanleitung und das aus der Kartontage ausgeschnittene EAN-Strichcode-Feld eingeschickt werden. Einzelteile aus unseren Bausätzen für Umbauten usw. liefern wir mit Rechnung per Nachnahme. Unsere Adresse: Revell AG, Abteilung X, Henschelstr. 20-30, 32257 Bünde.

NL: Deze bouwdoos is tijdens meervoudige kwaliteits- en gewichtcontroles op volledigheid gecontroleerd. Reklamaties worden alleen in behandeling genomen, indien de handleiding en de uit de kartonnen doos geknipte streepjescode worden opgestuurd. Onderdelen uit onze bouwdozen voor ombouw etc. sturen wij onder rembours. Ons adres: Revell AG, afdeling X, Henschelstr. 20-30, 32257 Bünde.

Read before you start!

N: OBS! Les nayo igjenom monteringsanvisningen for sammenbyggingen. Hver del er nummerert (1). Følg rekkefølgen på monteringstrinene. Nødvendig verktoy: Kniv og fil for fjerning av grader på delene (2), gummibånd, tape og tøyklammer for å holde sammen de limede enkeltdelene (3). Rengjør plastdelene i mildt såpevann i la dem lufttørke, slik at fargen og bildene sitter bedre. Før pålimingen må det kontrolleres om delene passer. Ta på litt lim. Fjern krom og farge på klebeflatene. Mal de små delene fra de fjernes fra rammen (4) (5). La fargene tørke godt før sammenmonteringen fortsettes. Skjær ut hvert av motivet for seg og legg dem i varmt vann i ca. 20 sekunder. Skytt motivet fra papiret på det merkede stedet og trykk på med trekkpapir.

P: ATENÇÃO: Antes de iniciar a montagem leia atentamente o manual de construção. Todas as partes componentes são numeradas (1). Atentar para a sequência das etapas de montagem. Ferramentas necessárias: Faca e lixa para aparar a borda das peças (2), elástico, fita adesiva e molas de roupa para sustentar as peças (3) durante a colagem. As peças de matéria plástica devem ser limpas numa solução fraca de detergente e secas ao ar, de forma que a demão de tinta e os decalques tenham uma boa adesão. Antes de colar, verificar se as peças encaixam; utilizar a cola em pequena quantidade. Eliminar o cromado e a tinta das superfícies a serem coladas. Não passar cola nas peças que ainda se encontram fixas na grade de matéria plástica. Pintar as peças pequenas antes de retirá-las da grade (4) (5). Deixar a tinta secar completamente para depois continuar com a montagem. Cortar separadamente cada um dos decalques e mergulhá-los em água morna durante aproximadamente 20 segundos. Decalar os motivos do papel na posição indicada e secar com mata-borrão.

FIN: HUOMIO: Lue rakennusohjeet huolellisesti ennen kokoonpanoa. Jokainen osi on numeroitu (1). Huomioi osien oikea asennusjärjestys. Tarvittavat työkalut: Veltsi ja villa osien ylimääräisten puserien poistamiseen (2); kuminauha, teippiä ja pyykkipoikia yhteenliittävien osien paikkaamattomiksi (3). Puhdistusta muoviosat miedolla pesuaineliuoksella ja anna niiden kuivua itsestään, jotta maali ja siirtokuvat tarttuivat niihin paremmin. Tarkasta ennen liimausta, että osat sopivat toisiinsa; levitä liimaa säästeliäästi. Poista kromaus ja maali liimapaikoista. Maalaa pienet osat ennen kuin irrotat ne pinta-aineista (4) (5). Anna maalin kuivua kunnolla ennen kuin jatkat kokoonpanoa. Leikkaa jokainen siirtokuva erikseen ja irrota lämpimään veteen n. 20 sekunniksi. Irrota kuvia paperiin merkityistä kohdasta samalla painamalla muovipaperi kuvion toista puolta vasten.

RUS: Вниманию: Перед сборкой хорошо прочитайте руководство по монтажу. Каждая деталь пронумерована (1). Соблюдайте последовательность монтажа. Необходимые рабочие инструменты: нож и напильник для зачистки деталей (2); резиновая лента, клейкая лента и зажимы для сушки белья для прижимания склеиваемых отдельных деталей (3). Детали из пластика очистить в растворе мягкого моющего средства и высушить на воздухе для того, чтобы краска и переводные картинки лучше прилипали. Перед приклеиванием проверить, подходят ли детали; клей наносить экономно. Хром и краску удалить с поверхностей склеивания. Небольшие детали покрасить перед тем, как они будут удалены из рамок (4) (5). Краску необходимо хорошо просушить, только после этого продолжать сборку. Каждую соответствующую переводную картинку отдельно вырезать и примерно на 20 секунд окунуть в теплую воду. На обозначенном месте картинку отделить от бумаги и прижать промокающей бумагой.

PL: UWAGA: Przed składaniem przeczytać dokładnie instrukcję montażu. Każda część jest ponumerowana (1). Zwrócić uwagę na kolejność przeprowadzania poszczególnych punktów montażowych. Potrzebne narzędzia: nóż oraz pilnik do usunięcia zadziórów z poszczególnych elementów (2); taśma gumowa, taśma klejąca, klamki do bielizny dla przytrzymania sklejonych elementów (3). Wymyć plastikowe części w wodzie z delikatnym środkiem myjącym oraz osuszyć na powietrzu, aby zapewnić lepszą przylepność farby oraz kalkomanii. Sprawdzić przed przyklejeniem, czy dane elementy pasują do siebie; nanosić klej oszczędnie. Usunąć chrom oraz farbę z powierzchni przeznaczonych do klejenia. Małe elementy pomalować jeszcze przed wycięciem z ramki (4) (5). Farbę dobrze wysuszyć, dopiero potem kontynuować składanie części. Wyciąć pojedynczo każdy z motywów kalkomanii i zanurzyć na 20 sekund w ciepłej wodzie. Ściągnąć motyw z papieru na oznaczone miejsce i docisnąć bibułą.

TR: DİKKAT: Birleştirilmeden önce montaj talimatını iyice okuyun. Her parça numaralandırılmıştır (1). Montaj adimları sırasına dikkat edin. Gereklî takımlar: Parçaların papağını almak için bıçak ve ege (2); lastik bant, yapıştırma bantları her arada tutmak için yapıştırma bandı ve çamaşır mandalı (3). Plastik parçaların yapışmasını parçaların ille temizleyin, boya ve çıkartmaların daha iyi yapışması için, açık havada kurutun. Boya yapışmadan önce parçaların uyup uymadığını kontrol edin; yapışkanı idareli bir şekilde sürün. Krom ve boyayı yapıştırma yüzeylerinden temizleyin. İskeletten sökmöden önce, küçük parçaları boyayın (4) (5). Boyayı iyice kurumaya bırakın, sonra montaja devam edin. Her çıkartma motifini tek tek kesin ve yaklaşık 20 saniye sıcak suya daldırın. Motifleri işaretlenen yere kağıttan itin ve silme kağıdı ile bastırın.

CZ: POZOR: Před sestavením montážního návodu důkladně pročíst. Každý díl je očíslovan (1). Dbejte na pořadí montážních kroků. Potřebné nástroje: Nůž a pilník k odstranění výrůnků na dílech (2); pryžová páska, klející páska a kolíčky na prádlo pro přidržování lepených jednotlivých dílů (3). Dily z plastické hmoty vyčistit v roztoku jemného pracího prostředku a nechat vyschnout na vzduchu, za účelem zajištění lepší přilnavosti barevného nátěru a obtisků. Před nalepením zkontrolovat, zdali díly ležící; lepidlo nanášet úsporně. Chrom a barvu na lepených plochách odstranit. Malé díly natřít před jejich odstraněním z rámu (4) (5). Barvy nechat dobře proschnout, teprve potom pokračovat v sestavení. Každý motiv obtisku jednotlivě vyřiznout a ponořit do teplé vody na dobu přibližně 20 sekund. Motiv na označeném místě z papíru odsunout a přitlačit pomocí stíračky papíru.

H: FIGYLEM: Az összeállítás előtt az építési útmutatót alaposan át kell olvasni. Minden alkatrészt számmal láttak el (1). A szerelési lépések sorrendjére ügyelni kell. Szükséges szerszámok: kés és reszelő az alkatrészek sorjaitánításához (2); gumiszalag, ragasztószalag és ruhacsipesz az összeragasztott alkatrészek megtartásához (3). A műanyag alkatrészeket lágy mosószéres oldatban kell tisztítani és a levegőn kell megszáradni, hogy a festékbevonat és a matricák jobban tapadjanak. A felragasztás előtt ellenőrizni kell, hogy az alkatrészek összeillenek-e; a ragasztóanyagot takarékosan kell felhordani. A krómot és festéket a ragasztási felületekről el kell távolítani. A kisméretű alkatrészeket a keretből történő eltávolítás előtt be kell festeni (4) (5). A festékeket hagyni kell jól megszáradni, az összereszelést csak ezután szabad folytatni. Minden matricát-motívumot egyesével kell kivágni és kb. 20 másodperc meleg vízbe kell áztatni. A motívumot a matricából helyesen a papírról lecsúsztatni és itatóspapírral felnyomni.

SLO: UPOZORILO: pred sestavo dobro prečitati upozorilo za sestavo. Vsaki del je označen (1). Slediti sled postopka pri montiranju. Potrebno orodje: noži in orodje za delitev delov (2), gumijaste trake, traka z lepilom in klukce za učvrstilo zalepenih delov (3). Plastične dele očistiti z blagim deterdžentom, sižiti na zraku da bi se sloji barve in preslikači boljše prijeli. Pre lepjenje obvetno preveriti če se deli uklapajo eden v drugi. Počasi nanášati lepilo. Na površinah na katere nanašamo lepilo treba prvo odstraniti hrom in barvo. Manjše dele prvo treba premazati in pšotem oddeliti z rama (4) (5). Pustiti da se barve dobro posušijo, in šele potem nastaviti z sestavljanjem. Vsaki preslikač posebno zrezati in potopiti v toplo vodo ca. 20 sekund. Motiv na odrejenem mestu oddeliti od papirja in nanesti z zipčičem.

GB: The integrity of this construction set has been subjected to numerous quality and weight controls. Claims can only be dealt with on receipt of the assembly instructions and the bar code located on the box. Individual components, for conversion purposes, etc., can be ordered C.O.D. Write to: Revell AG, Department X, Henschelstr. 20 - 30, D-32257 Bünde.



F: Ce modèle a fait l'objet de plusieurs contrôles de qualité et de poids pour vérifier qu'il n'y manque rien. Les réclamations ne peuvent être examinées que si elles sont accompagnées de la notice d'assemblage et du code-barres GEN découpé dans l'emballage. Nous fournissons contre remboursement, avec facture, des pièces détachées pour nos modèles, destinées à des modifications ou autres travaux. Voici notre adresse: Revell AG, Abteilung X, Henschelstr. 20-30, D-32257 Bünde, Allemagne.

Verwendete Symbole / Used Symbols

Bitte beachten Sie folgende Symbole, die in den nachfolgenden Baustufen verwendet werden.
Veuillez noter les symboles indiqués ci-dessous, qui sont utilisés dans les étapes suivantes du montage.
 Sirvane tener en cuenta los símbolos facilitados a continuación, a utilizar en las siguientes fases de construcción.
SI prega di fare attenzione ai seguenti simboli che vengono usati nei susseguenti stadi di costruzione.
 Huomioni seuraavet symbolit, joita käytetään seuraavissa kokoonsovitteluissa.
 Proszę zwracać na następujące symbole, które są użyte w poniższych etapach montażowych
Daha sonra montaj basamaklarında kullanılacak olan, aşağıdaki sembollere lütfen dikkat edin.
 Кérjük, hogy a következő szimbólumokat, melyek az alábbi építési fokokban alkalmazásra kerülnek, vegyétek figyelembe.

Please note the following symbols, which are used in the following construction stages.
Nem a. u. h. de volgende symbolen in acht, die in de onderstaande bouwfasen worden gebruikt.
 Por favor, preste atenção aos símbolos que seguem pois os mesmos serão usados nas próximas etapas de montagem.
Observed: Nedanstående piktogram används i de följande arbetsmomenten.
 Lag yverligst merke til følgende symboler, som benyttes i de følgende byggestrøg.
Παρακάτω προσέξτε τα παρακάτω σύμβολα, τα οποία χρησιμοποιούνται στις παρακάτω βαθμίδες συναρμολόγησης.
Dbejte prosím na dáte uvedené symboly, které se používají v následujících konstrukčních stupních.
 Prosimo za Vašu pozornost na sledeće simbole ki se uporabljajo v naslednjih korakih gradbe.

						
Abziehbild in Wasser einweichen und anbringen Soak and apply decals Mouiller et appliquer les décalcomanies Transfer in water even laten waken en aanbrengen Remojar y aplicar las calcomanías Pór de molho em água e aplicar o decalque Immergere in acqua ed applicare decalcomanie Blöt och läst dekaler Kostuta siirtokuvaa vedessä ja aseta paikalleen Fukt motivet i varmt vann og for det over på modellen Dypp bildet i vann og sett det på Переводную картинку намочить и наклеить Zmęczyć kalkomanie w wodzie a następnie nakleić Βουτήξτε τη χαλκομανία στο νερό και τοποθετήστε τη Çikartmayı suda yumuşatın ve koyun Obtisk namočite ve vodě a umistěte a matricát vizben beázatrni és felhelyezni Preslikao potopiti v vodo in zatem nanašati	Kleben Glue Coller Colter Niet lijm Niet lijm Engomar No engomar No engomar Limmas aj Älä liimaa Skäl IKKE limes Ikke lim Клеить Не клеить Nie przyklejać nie kolllátte Yapıştırma Lepeni ragasztani Lepti	Nicht kleben Don't glue Ne pas coller Niet lijm Niet lijm No engomar No engomar Non incollare Limmas aj Älä liimaa Skäl IKKE limes Ikke lim Клеить Не клеить Nie przyklejać nie kolllátte Yapıştırma Lepeni nem szabad ragasztani Ne lepti	Wahlweise Optional Facultatif Naar keuze No engomar Alternado Facultativo Valfritt Valfritt Valfritt Hä valbord Do wyboru εναλλακτικά Seçmeli Voliteľné tetszés szerint nacin izbere	Anzahl der Arbeitsgänge Number of working steps Nombre d'étapes de travail Het aantal bouwstappen Número de operaciones de trabajo Número de etapas de trabalho Numero di passaggi Antal arbetsmoment Työväiden lukumäärä Antall arbeidsstrinn Antall arbeidstrinn Количество операций Liczba operacji αριθμός των εργασιών Is sahalarinin sayisi Počet pracovných operáci a munkafolyamatok száma Številka koraka montaže	Entfernen Remove Détacher Verwijderen Sacar Retirar Eliminare Tag loss Poista Fjern Fjern Удалять Usunąć απομακρύνετε Temizleyin Ostranit eltávolítani Ostraniti	Klarsichtteile Clear parts Pièces transparentes Transparente onderdelen Limpiar las piezas Peça transparente Parfe transparente Genomsiktliga detaljer Läpinäkyvät osat Grönska deler Gjennomsiktige deler Προзрачные детали Elementy przezroczyste διαφανή εξαρτήματα Şeffaf parçalar Průzračné díly áttesztő alkatrészek Deli ki se jasno vide

			
Gleichen Vorgang auf der gegenüberliegenden Seite wiederholen Repeat same procedure on opposite side Opérer de la même façon sur l'autre face Dezelfde handeling herhalen aan de tegenoverliggende kant Realizar el mismo procedimiento en el lado opuesto Reparir o mesmo procedimento utilizado no lado oposto Stessa procedura sul lato opposto Upprepa proceduren på motsatta sidan Toista sama toimenpide kuten viere-sellä sivulla Gjenta prosedyren for den motsatte siden Gjenta prosedyren på siden tværs overfor Повторять такую же операцию на противоположной стороне Taki sam przebieg czynności powtórzty na stronie przeciwniej επαναλάβετε την ίδια διαδικασία στην απέναντι πλευρά Aynı işlemleri karşı tarafta tekrarlayın Stejný postup zopakovat na protilehlé straně ugyanazt a folyamatot a szemben található oldalon megismételni Isti postopek ponoviti na suprotni strani	Abbildung zusammengesetzter Teile Illustration of assembled parts Figure représentant les pièces assemblées Afbeelding van samengevoegde onderdelen Ilustración piezas ensambladas Figura representando peças encaixadas Illustrazione delle parti assemblate Bilden visar dälarna hopsatta Kuva yhteenniläytetyistä osista Illustrasjonene viser de sammensatte delene Ilustrasjon, sammensatte deler Изображение смонтированных деталей Rysunek złożonych części απεικόνιση των συναρμολογημένων εξαρτημάτων Bírdészfírfelen parçaların şekli Zobrazení sestavených dílů összeállított alkatrészek ábrája Silka slopljenega dela	Mit einem Messer abtrennen Detach with knife Détacher au couteau Met een mesje afsnijden Separarlo con un cuchillo Separar utilizando uma faca Staccare col coltello Skär loss med kniv Irrota vaitsellä Adskilles med en kniv Skjær av med en kniv Отделять ножом Odcłajać nożem διαχωρίζετε με ένα μαχαίρι Bir bıçak ile kesin Oddéltí pomoci nože kés segítségével leválasztani Oddeliti z nožem	Zur besseren Ausbalancierung mit einem Gewicht beschweren Add weight for improved stability Pour une mise en place correcte allourdir Voor evenwicht gewicht aanbrengen Colocar um peso para obter um melhor equilíbrio Utilizar um peso para melhor balanceamento Per un migliore bilanciamento metterci su un peso belasta med en vikt för bättre balansering paremmatun tasapainon saavuttamiseksi kuormita painolla Til bedre afbalansering vedhænges en vægt For bedre avbalansering - belast med en vekt для лучшего отбалансирования положить груз dla lepszego wyrownoważenia obciążyć ciężarkiem για την καλύτερη αντιστάθμιση τοποθετείστε ένα βάρος Daha iyi dengelemek için bir ağırlık koyun Za účelem lepšího vyvážení zaťažím závažím a jobb kiegyenlítés érdekében egy nehézkéssel ellátni Zaradi boljše ravnoteže postaviti kontratežo z tegom

Benötigte Farben / Used Colors

Benötigte Farben Required colours	Peintures nécessaires Benötigte kleuren	Pinturas necesarias Tintas necessárias	Colori necessari Använda färger	Tarvitavat värit Du trenger følgende farger	Nødvendige farger Необходимые краски	Potrzebne kolory Απαιτούμενα χρώματα	Gerekli renkler Potrebne barvy	Szükséges színek. Potrebne barve
A aluminium, metallic 99 steel, metallic aluminium, métallique aluminium, metallic aluminio, metalizado aluminio, metálico aluminio, metallic aluminium, metallic aluminium, metallic aluminium, metallik aluminium, metallic алюминиевый, металллик aluminium, metaliczny αλουμινίου, μεταλλικό aluminium, metalik hliníková, metaliza aluminium, metall aluminium, metalik	B eisen, metallic 91 "coloris fer, métallique ijzerkleurig, metallic ferroso, metalizado ferro, metálico ferro, metallic järnårg metallic tekkensvärnen, metallik jern, metalik jern, metallic стальной, металллик żelazo, metaliczny σιδηρού, μεταλλικό demir, metalik železná, metaliza vas, metall železná, metalik	C silber, metallic 90 silver, metallic argent, métallique zilver, metallic plata, metalizado prata, metálico argento, metallic høpea, metallik salv, metalik salv, metallic серебристый, металллик srebro, metaliczny οσημί, μεταλλικό gümüş, metalik stříbrná, metaliza ezüst, metall srebrna, metalik	D schwarz, matt 8 black, matt noir, mat steengrijs, mat negro, mata negro, fosco nero, opaco svart, matt musta, himmeä sort, matt sort, metallic чёрный, матовый czarny, matowy mauro, mat siyah, mat černá, matná fekete, matt črna, mat	E steingrau, matt 75 stone grey, matt gris pierre, mat grís piene, mat steengrijs, mat gris pizza, mate cinzento pedra, fosco grigio roccia, opaco stengrå, matt kivenharmaa, himmeä stengrå, mat stengrå, matt серый каменный, матовый szary kamien., matowy γκρι πέτρας, mat taş grişi, mat kamenň šedá, matná kőszürke, matt kamen siva, mat	F karmirod, matt 36 carmín red, matt rouge carmin, mat geel, mat carmín, mate vermelho carmim, fosco rosso carminio, opaco karmirod, matt karmirod, matt karmirod, matt красный кармин, матовый karmirov, matowy κόκκινο όδιόφι, mat lái rengi, mat krbově červená, matná kármípiros, matt šminka rdeča, mat	G gelb, matt 15 yellow, matt jaune, mat geel, mat amarillo, mate amarelo, fosco giallo, opaco gul, matt keltainen, himmeä gul, mat gul, matt жёлтый, матовый żółty, matowy κίτρινο, mat sarı, mat žlutá, matná sárga, matt rumena, mat	H blau, matt 56 blue, matt bleu, mat blauw, mat azul, mate azul, fosco blu, opaco blá, matt sininen, himmeä blá, mat blá, matt синий, матовый niebieski, matowy μπλε, mat mavi, matná modrá, matná kék, matt plava, mat	

I seegrün, matt 48 sea green, matt vert d'eau, mat zeegroen, mat verde mar, mate verde-mar, fosco verde lago, opaco havsgrün, matt merenvihreä, himmeä havgrön, mat sjøgrønn, matt зеленый морской, матовый zielon morska, matowy πράσινο λιμνής, mat göl yeşili, mat mořská zelená, matná tengerzöld, matt morsko zelena, mat	J 60% lederbraun, matt 84 leather brown, matt brun cuir, mat lederbrun, mat marroñ cuero, mate castanho couro, fosco marrone cuoio, opaco lederbrun, matt nahkaruskea, himmeä lederbrun, mat larbrun, matt коричневая кожа, матовый brunatny jak skóra, matowy kaki ódermos, mat deri kahverengi, mat kořeně hnědá, matná börbarna, matt közé sárga, mat	K 40% aluminium, metallic 99 aluminium, metallic aluminium, métallique aluminium, metallic aluminio, metalizado aluminio, metálico aluminium, metallic aluminium, metallic aluminium, metallik aluminium, metaliczny αλουμινίου, μεταλλικό aluminium, metalik hliníková, metaliza aluminium, metall aluminium, metalik
---	--	---

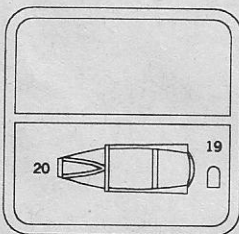
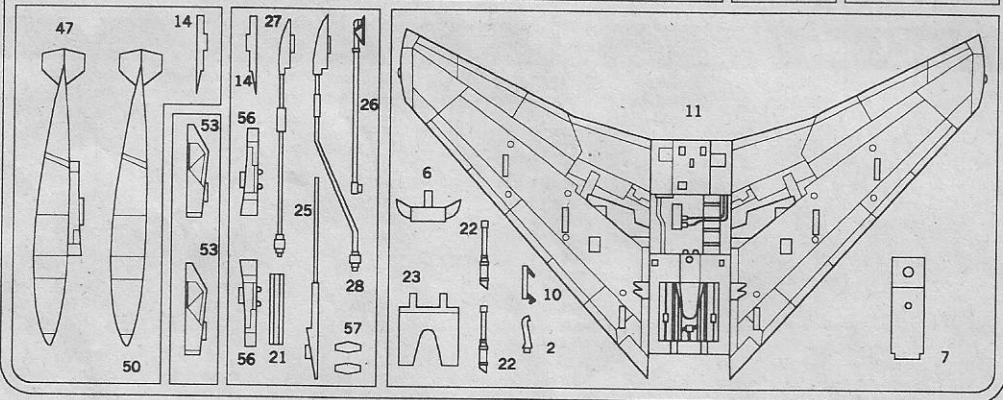
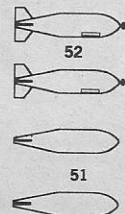
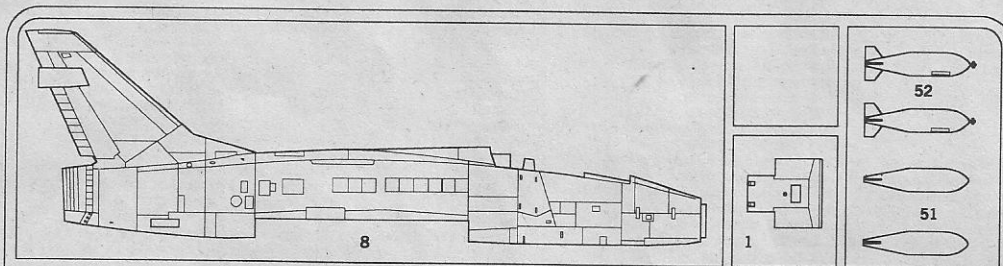
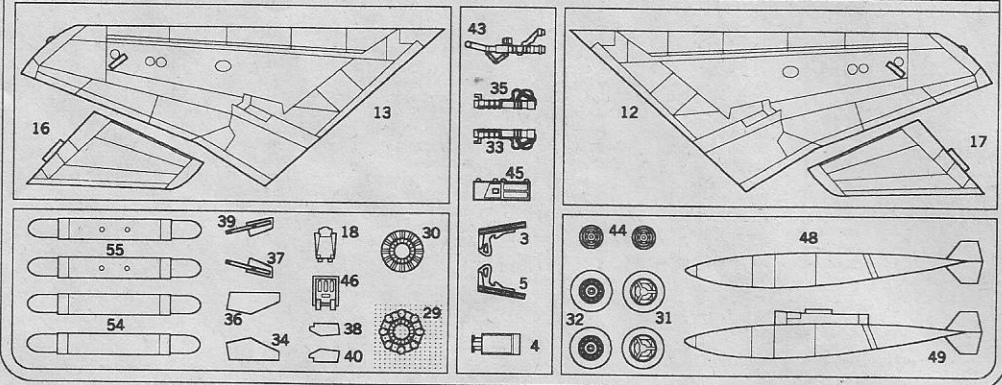
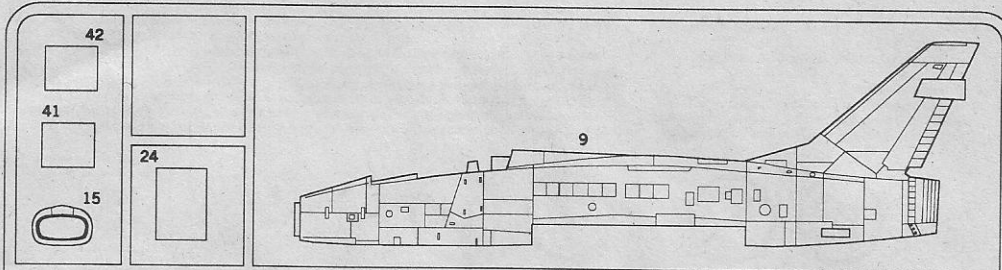

- ≡ Nicht benötigte Teile
- ≡ Parts not used
- ≡ Pièces non utilisées
- ≡ Niet benodigde onderdelen
- ≡ Piezas no necesarias
- ≡ Peças não utilizadas
- ≡ Parti non usate
- ≡ Inte använda delar
- ≡ Tarpeetomat osat
- ≡ Ikke nødvendige dele
- ≡ Deler som ikke er nødvendige
- ≡ Неиспользуемые детали
- ≡ Elementy niepotrzebne
- ≡ μη χρησιμοποιούμενα εξαρτήματα
- ≡ Gereksiz parçalar
- ≡ Nepotrebné díly
- ≡ fel nem használt alkatrészek
- ≡ Nepotrebni deli

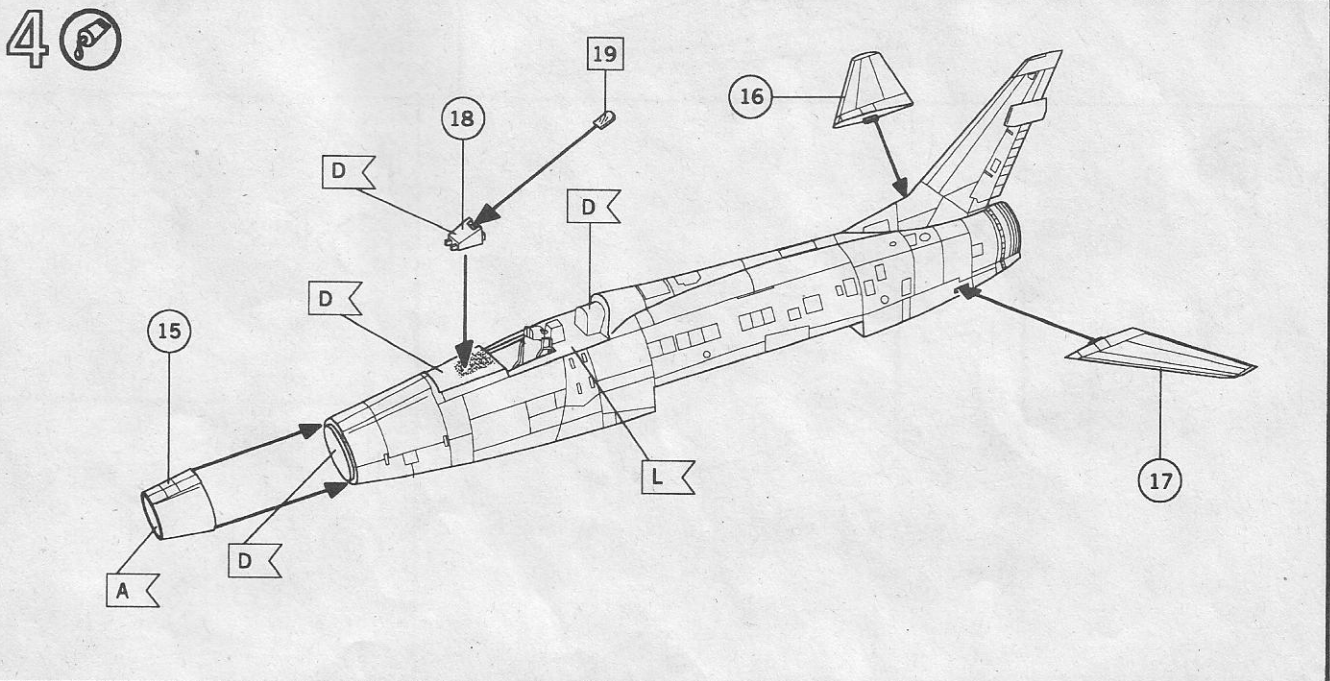
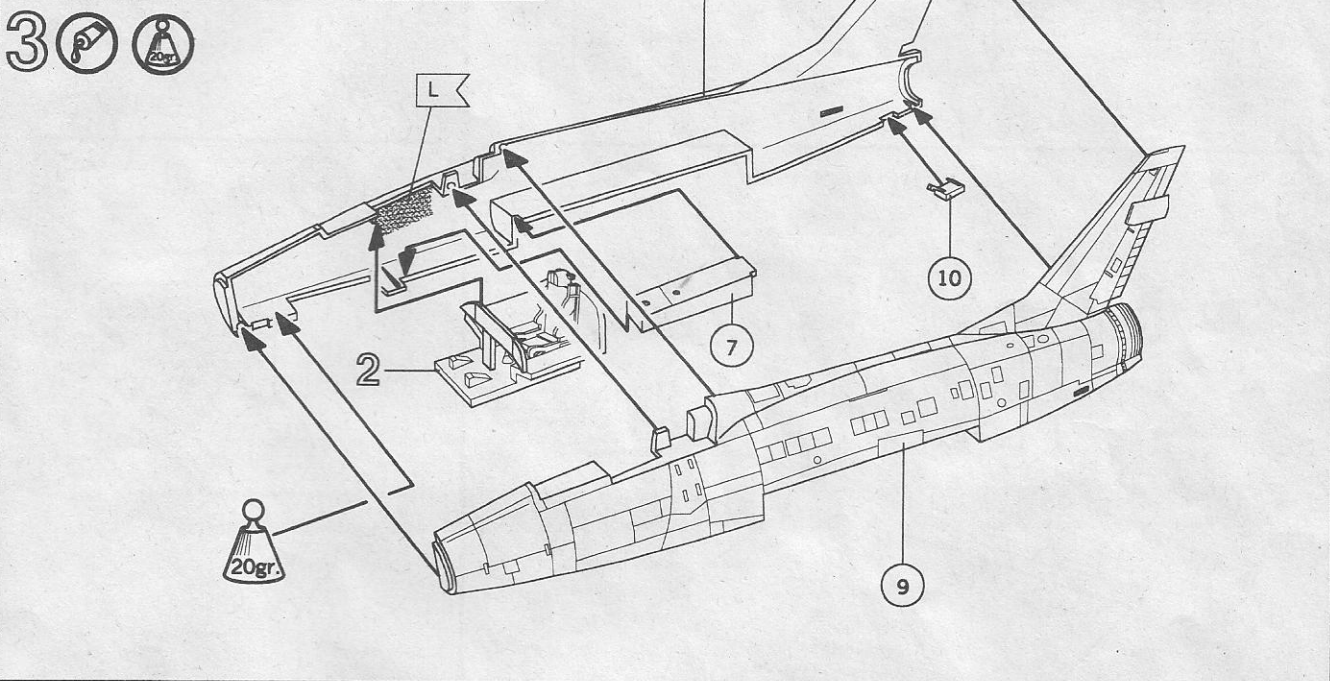
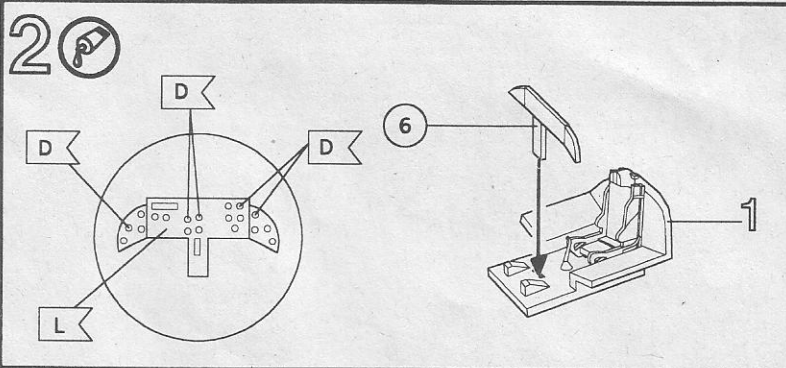
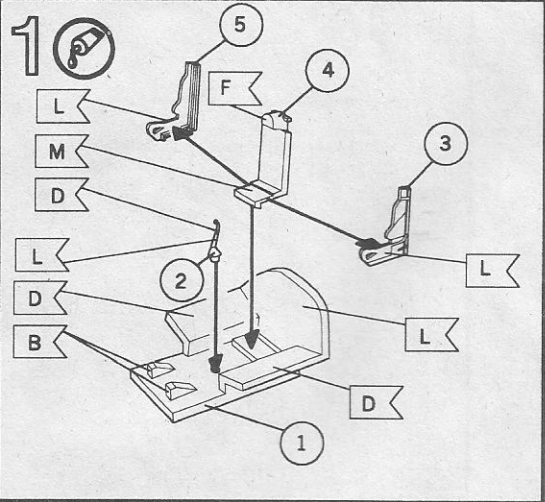

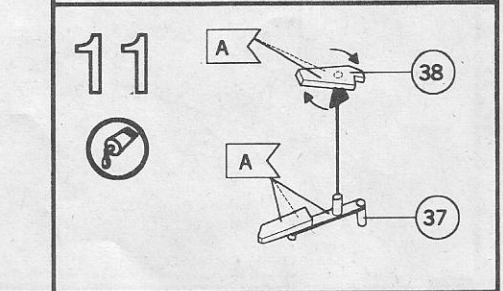
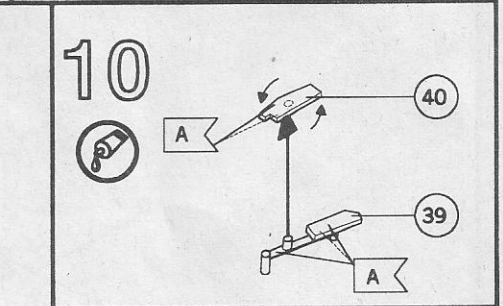
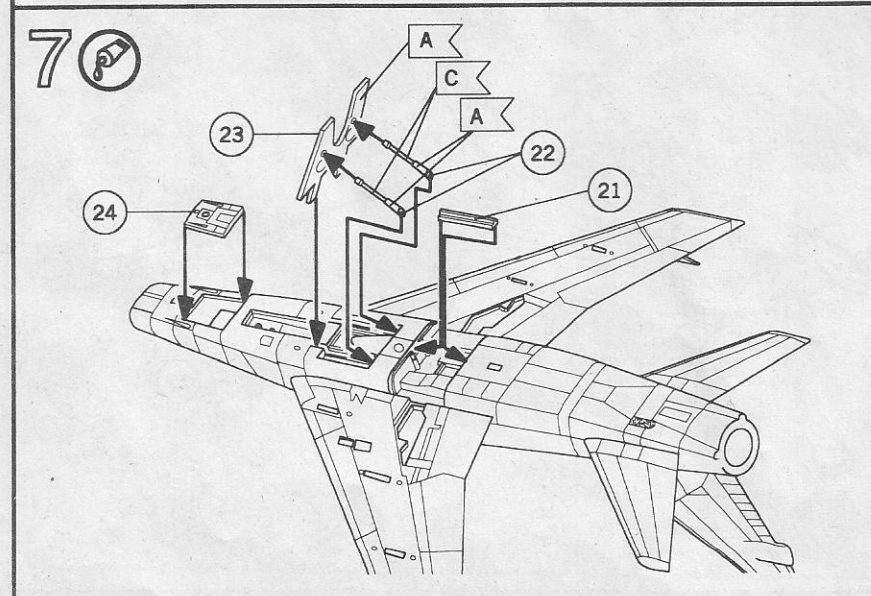
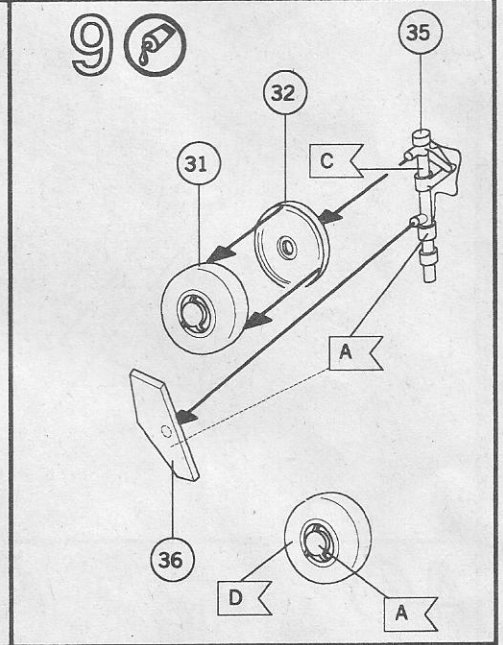
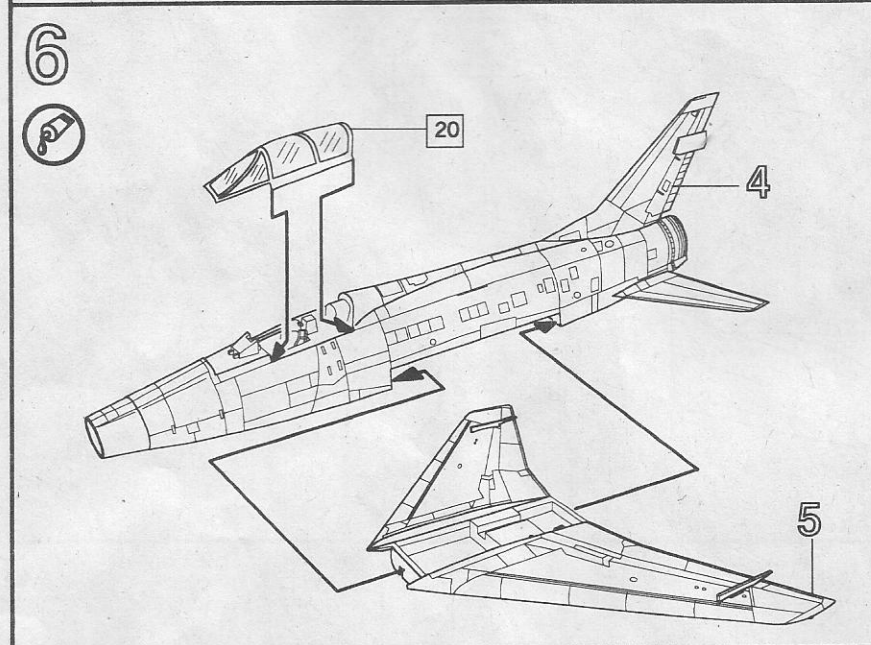
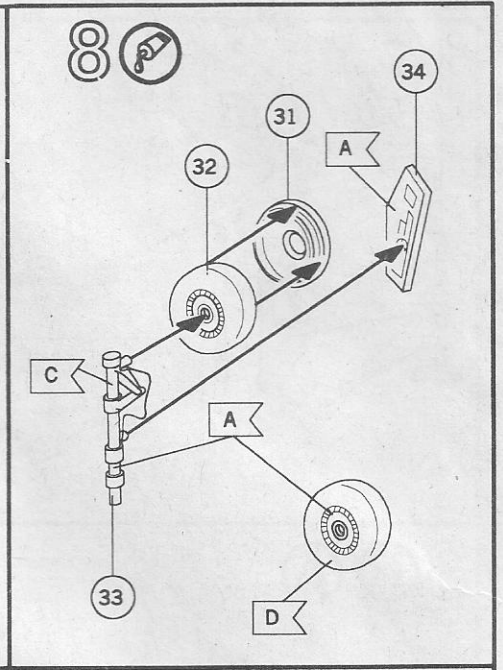
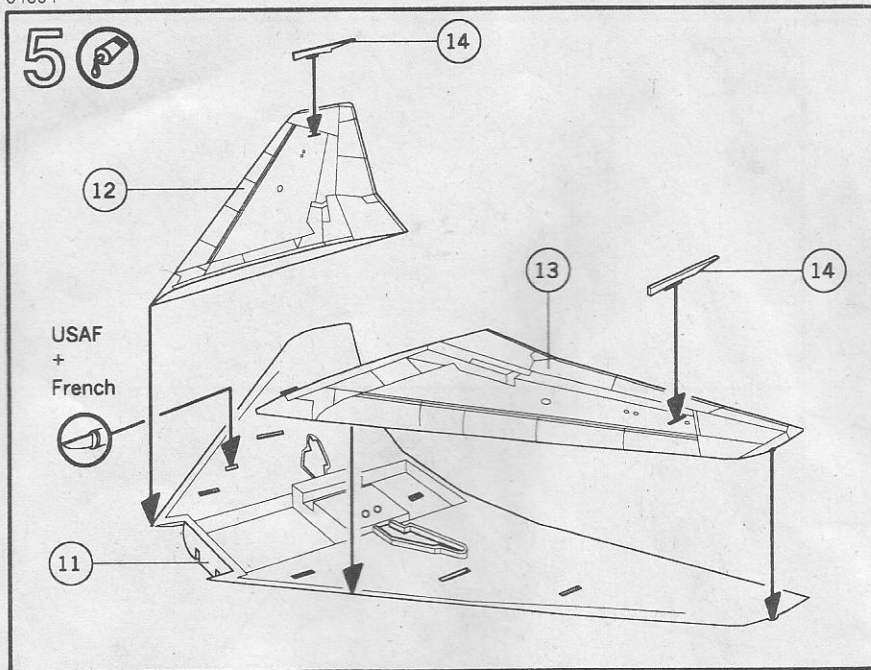

12

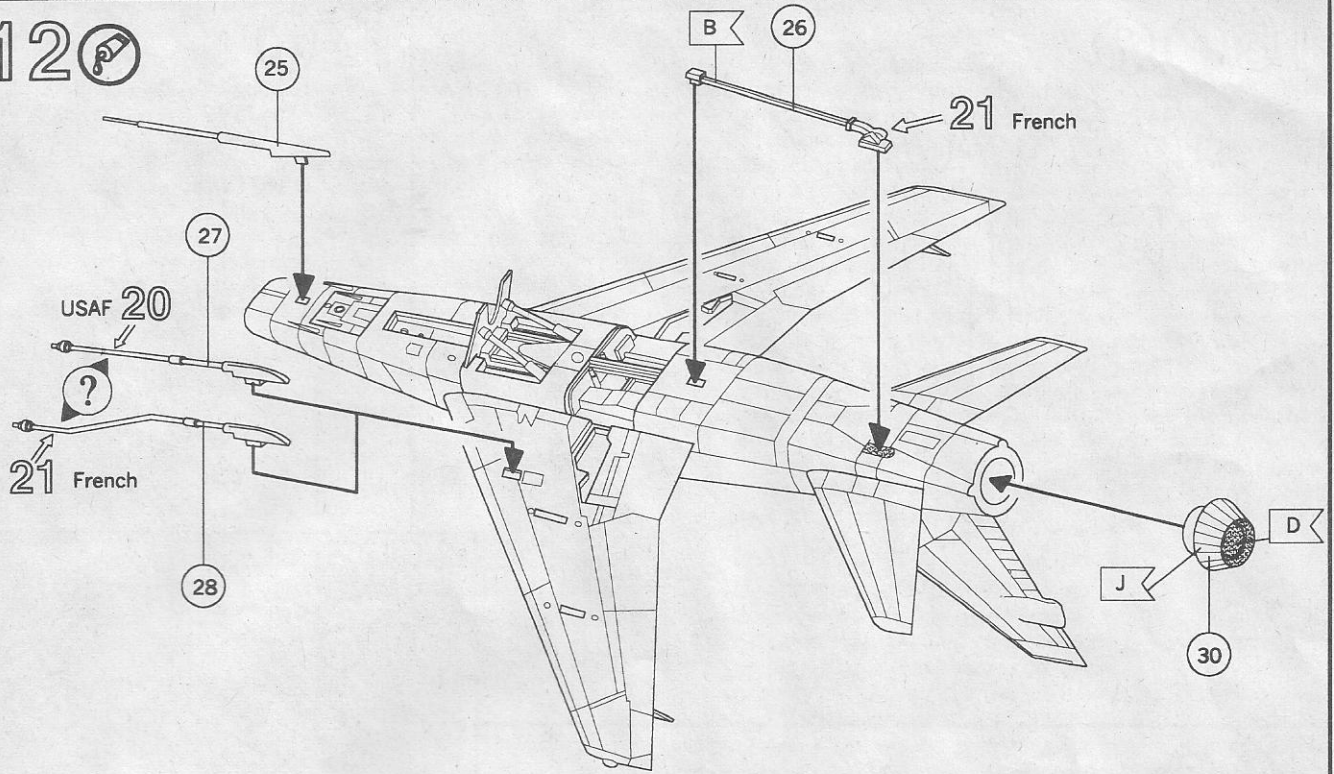

13

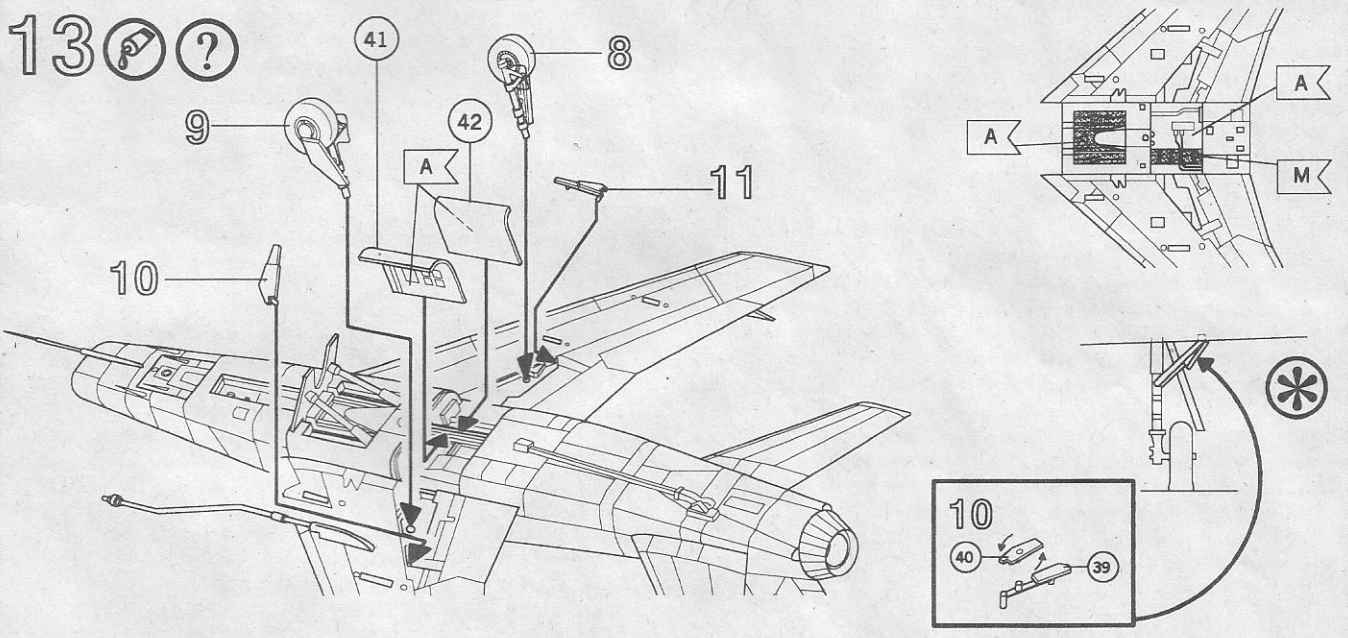

14

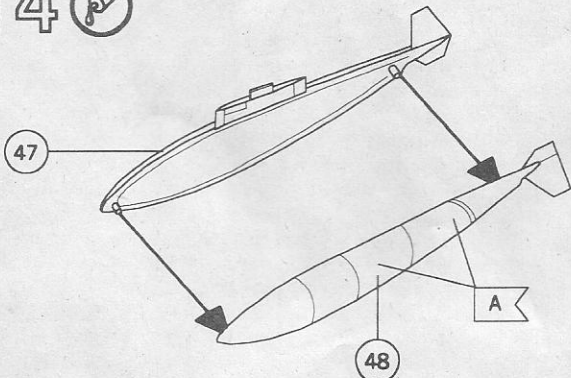

15

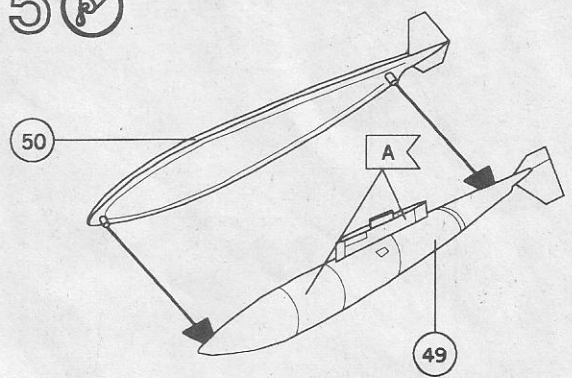

16  

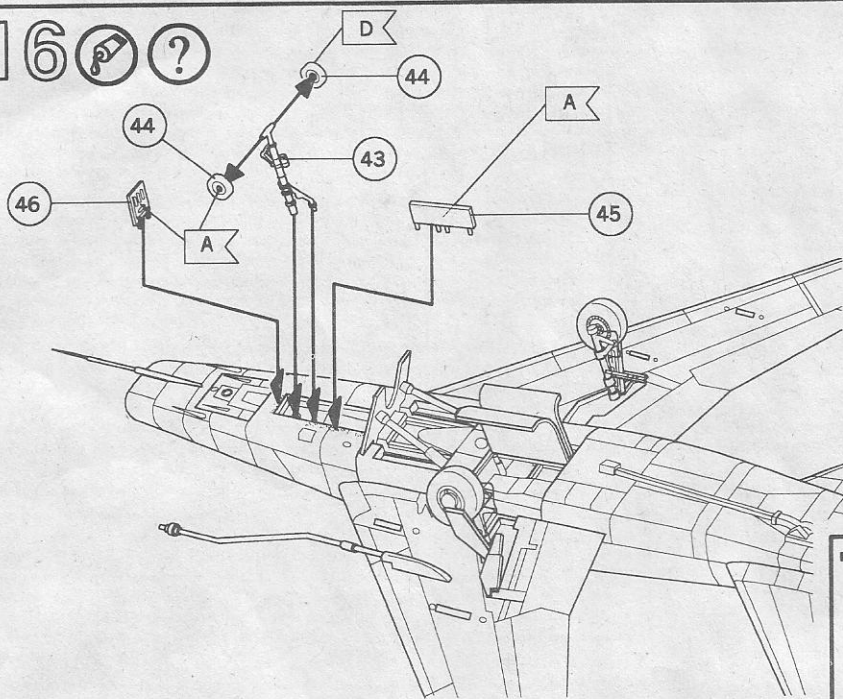

17 

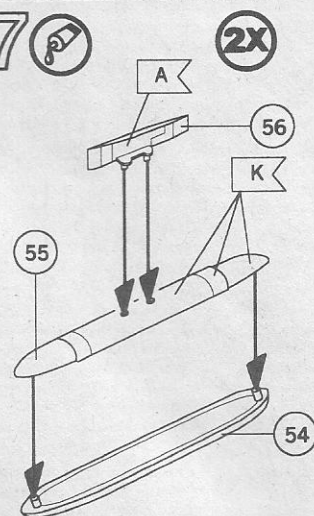

18 

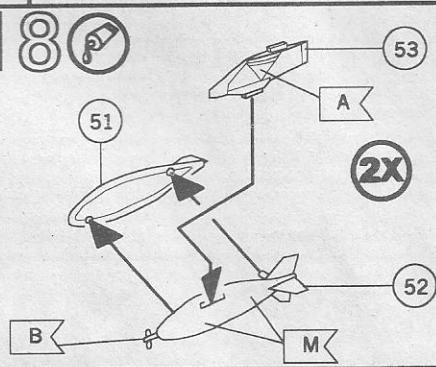

19 

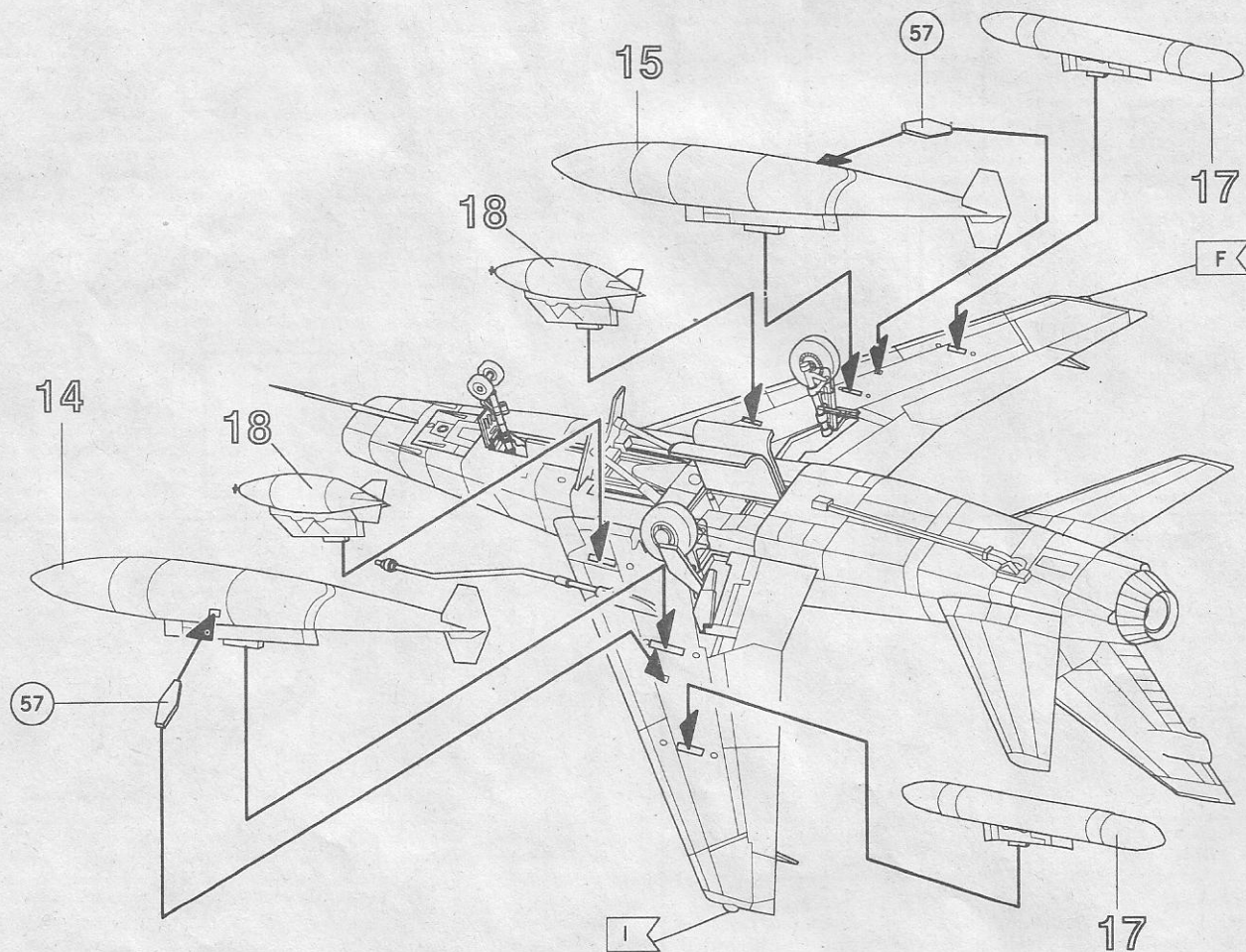

20



F-100D Super Sabre, 309th Fighter Bomber Squadron, 31st Fighter Bomber Wing, Tactical Air Command, USAF, Turner Air Force Base, Georgia, 1958, Special markings for a TAC gunnery meet.

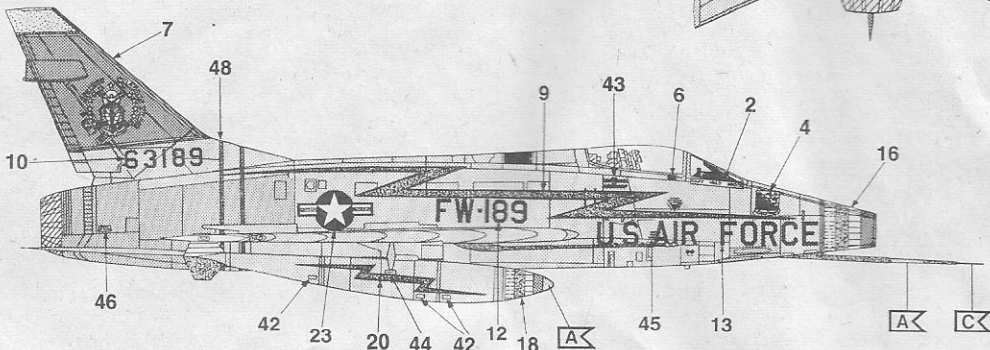
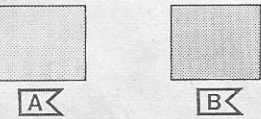
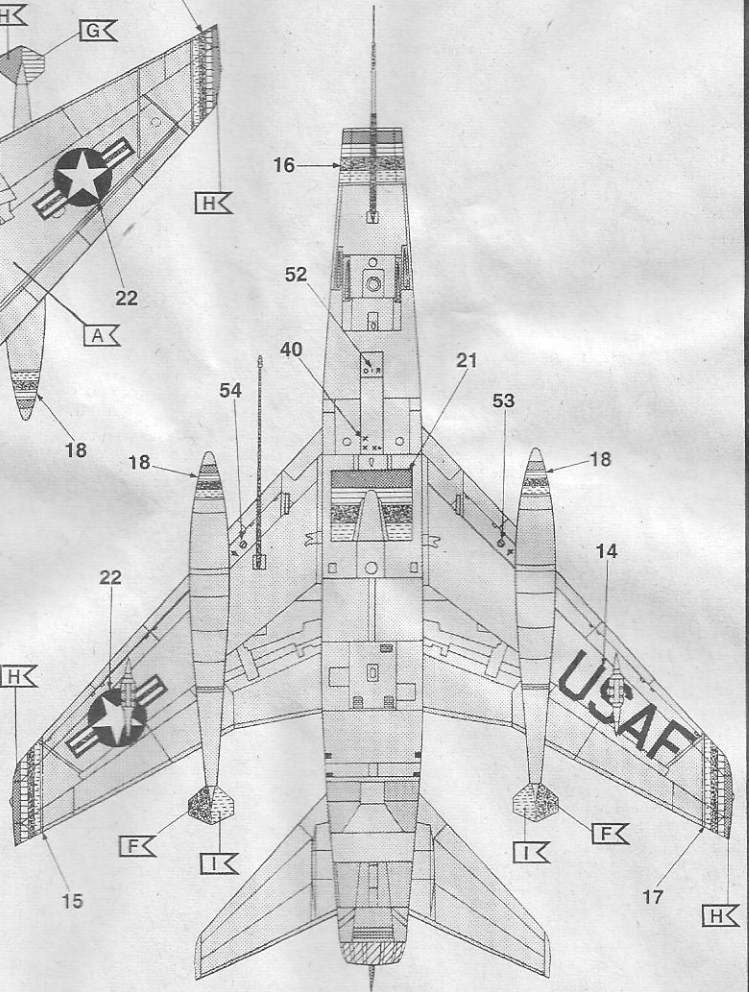
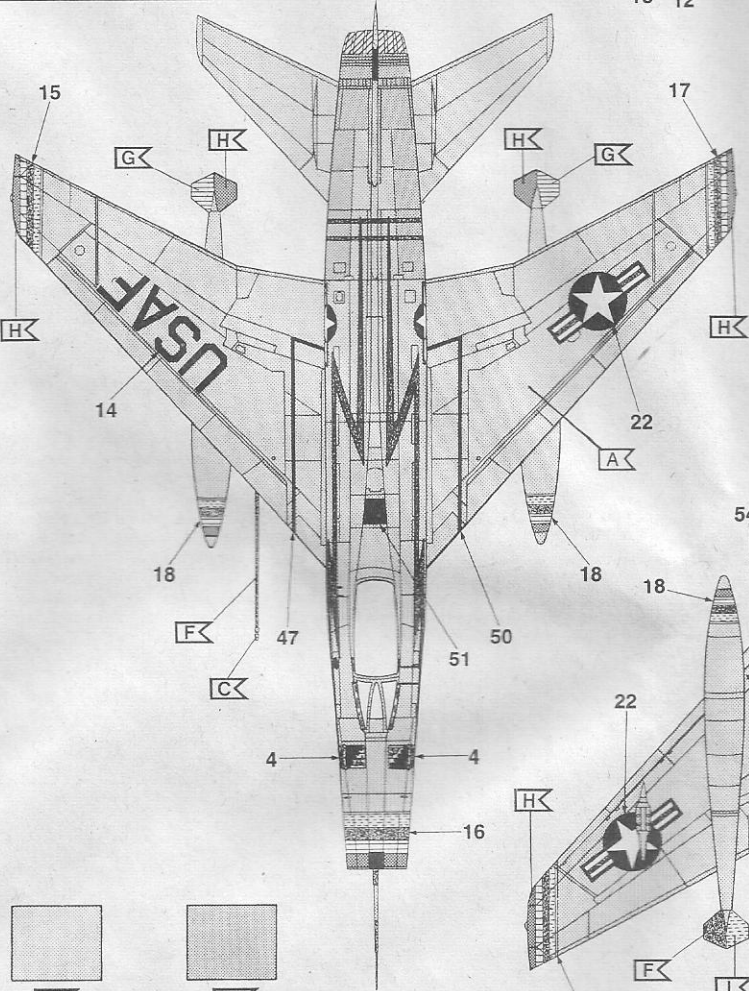
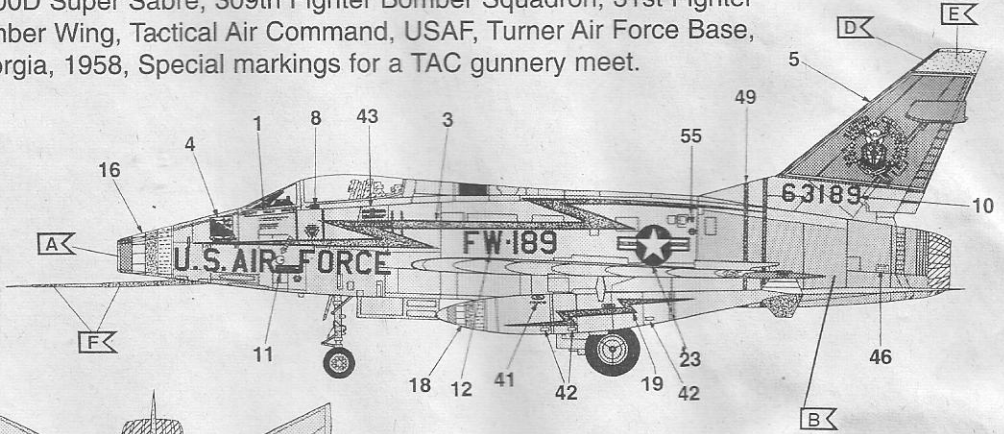
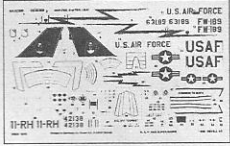

21

F-100D Super Sabre, E.C. 2/11 „Corse“, French Air Force,
Toul Air Base, 1972.

