

Ciągnik artyleryjski Lorraine 37L

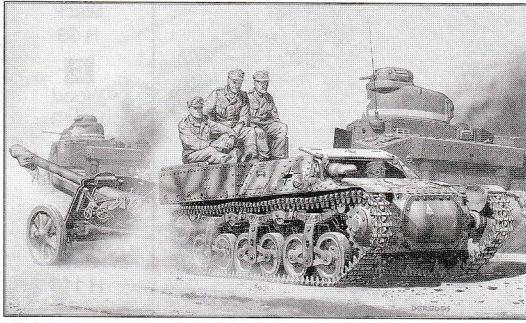

Lorraine L37L był lekkim opancerzonym transporterem przeznaczonym do przewozu amunicji i ludzi. Na uzbrojeniu armii francuskiej pojawił się w 1938 roku. W okresie od 1937 roku do maja 1940 wyprodukowano w zakładach SOCIETE LORRAINE 387 sztuk tego pojazdu. Jako jedyny transporter francuski został zaakceptowany przez komisję do spraw uzbrojenia niemieckiego WEHRMACHTU, i jako „TRACTOUR BLINDE 37 L” w ilości ponad 300 sztuk służył na wszystkich frontach. W latach późniejszych podwozia przeznaczone zostały do zabudowy armat i haubic, tworząc artylerię samobieżną.

Dane techniczne:

Załoga - 2 osoby, masa bojowa - 6000 kg.
Silnik 6-cylindrowy DelaHaye 103 TT o poj. 3,5 dcm³ i mocy 70 ps przy 2700 obr/min. skrzynia biegów o 6 przełożeniach, prędkość maksymalna 34 km/h, zasięg 135 km.

MALOWANIE I OZNAKOWANIE

Nakładanie kalkomanii.

1. Wyciąć wybrany znak z arkusza.
2. Zanurzyć w naczyniu z ciepłą wodą na czas ok. 10 sek.
3. Po wyjęciu z wody poczekać aż kalkomania całkowicie odmoknie (2-5min.) i daje się łatwo przesuwac po papierze.
4. Przenieść kalkomanie na model.
5. Wgnieść kalkomanie w fakturę modelu przy pomocy miękkiej szmatki, usuwając jednocześnie pęcherze powietrza i wodę znajdującą się pod kalkomanią.

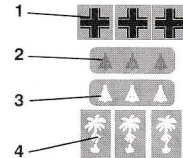

1. Lorraine 37L, Afryka Północna, 1942

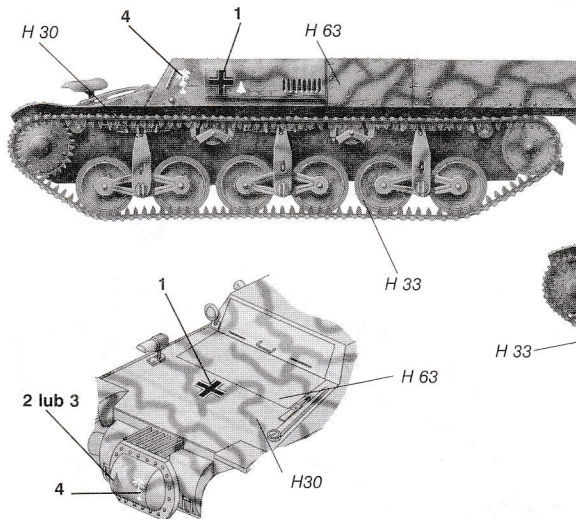

2. Lorraine 37L, Francja, 1943

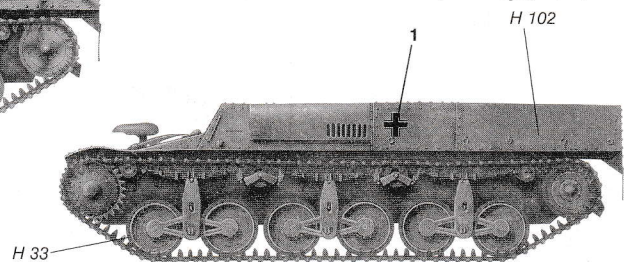

MONTAŻ

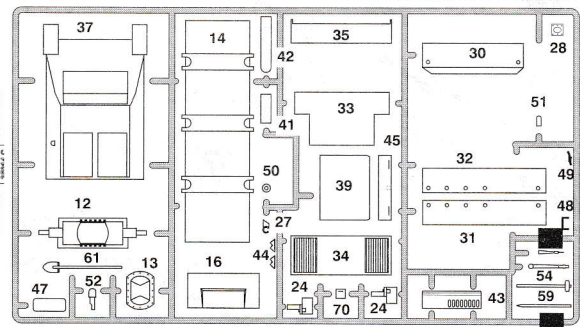
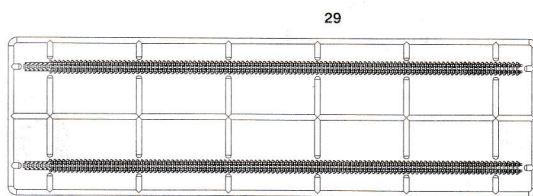

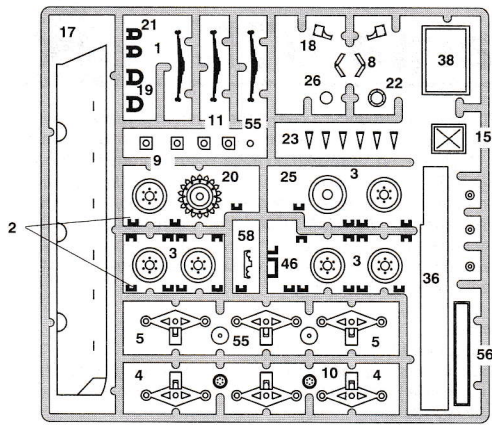

- A** Light Grey
H 147
- B** Black
H 33
- C** Wood
H 110
- D** Aluminium
H 56
- E** Rust
H 113

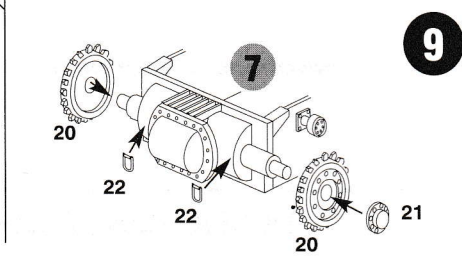
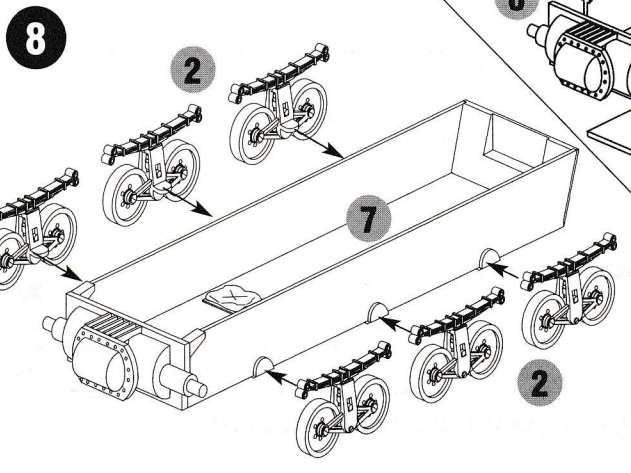
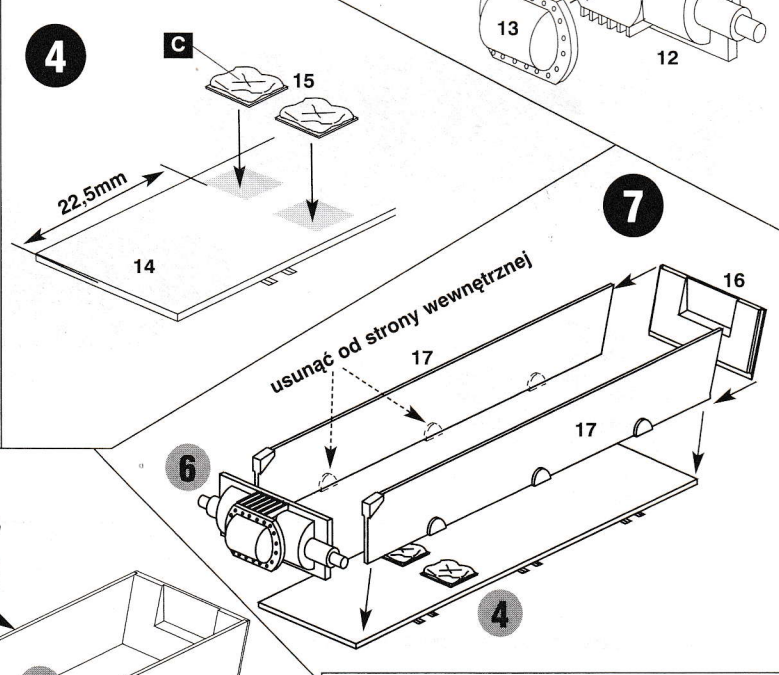
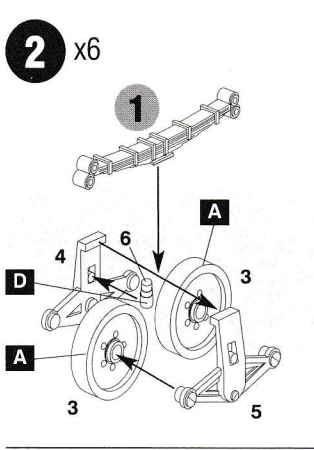
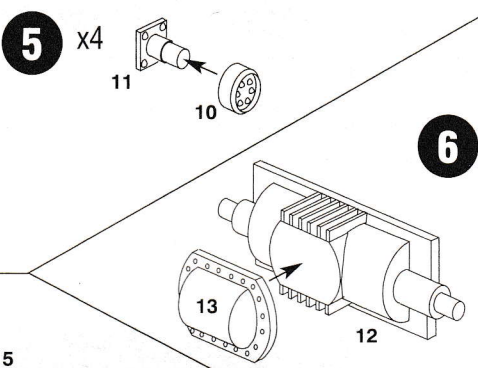
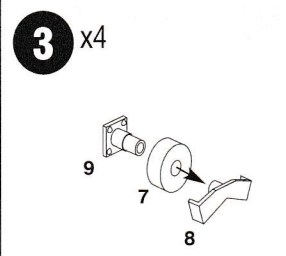
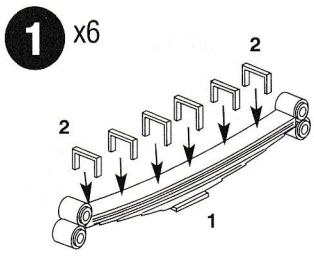

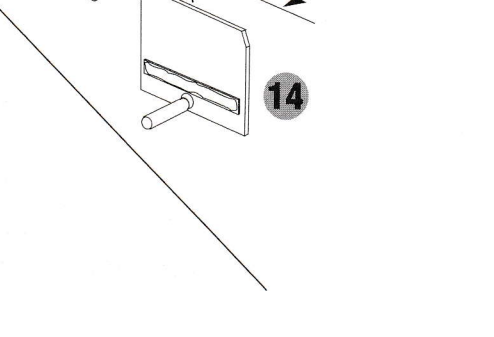
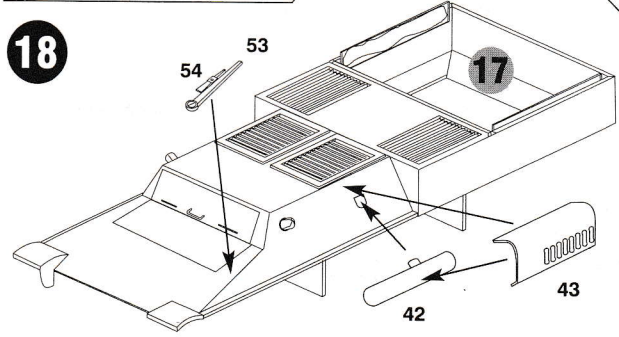
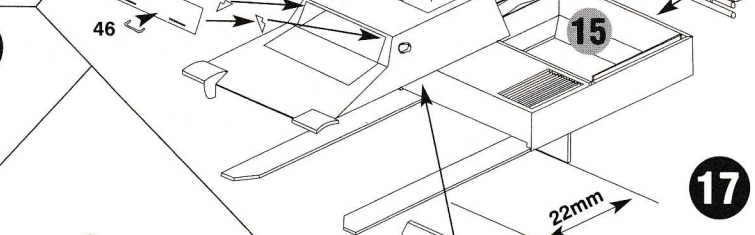
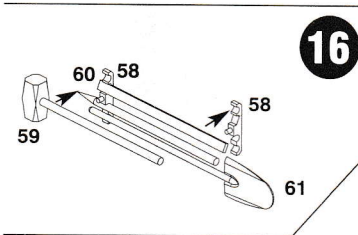
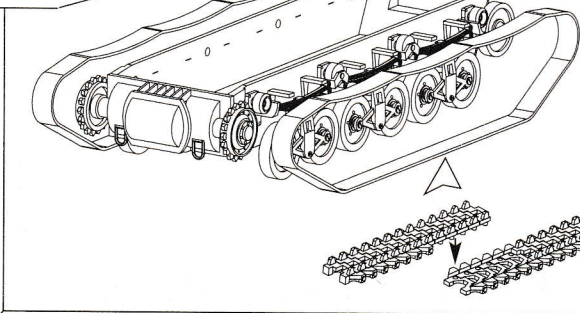
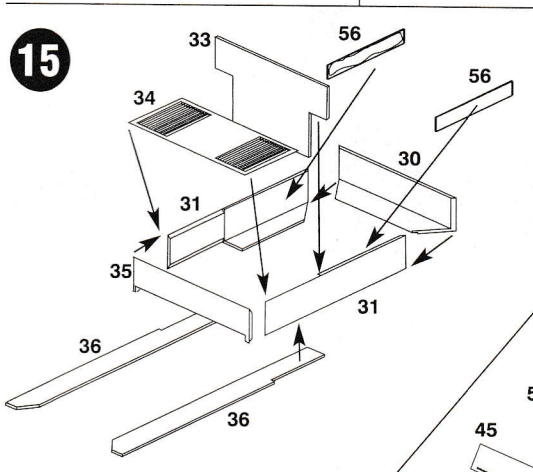
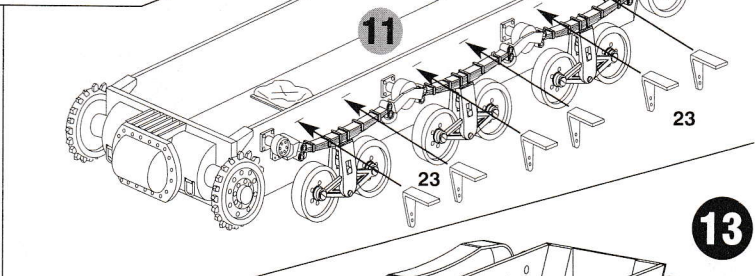
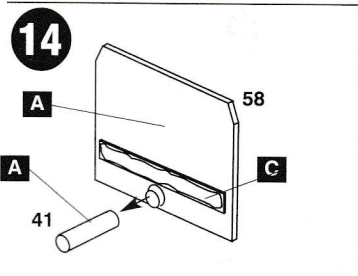
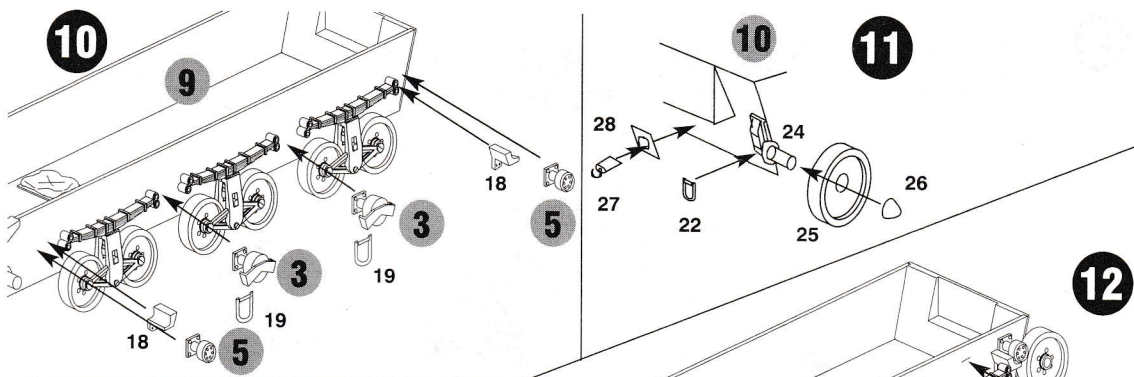

19

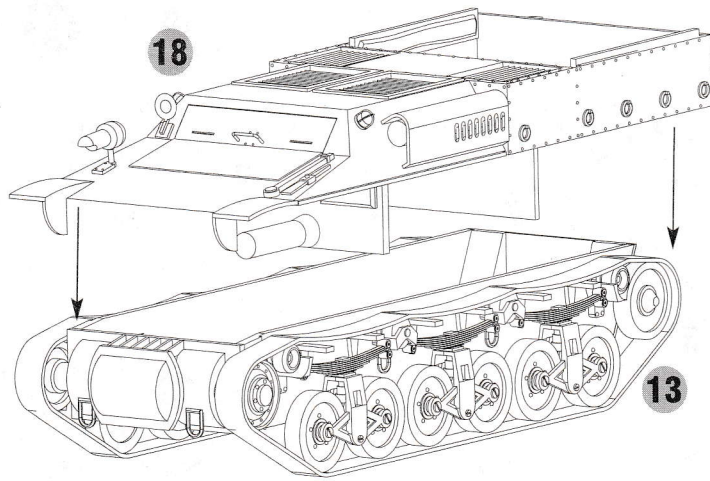

20

