

ITALAEREI

1/35

MADE IN ITALY

No. 210

PANZER JAGER 38 t **MARDER III** Ausf. H

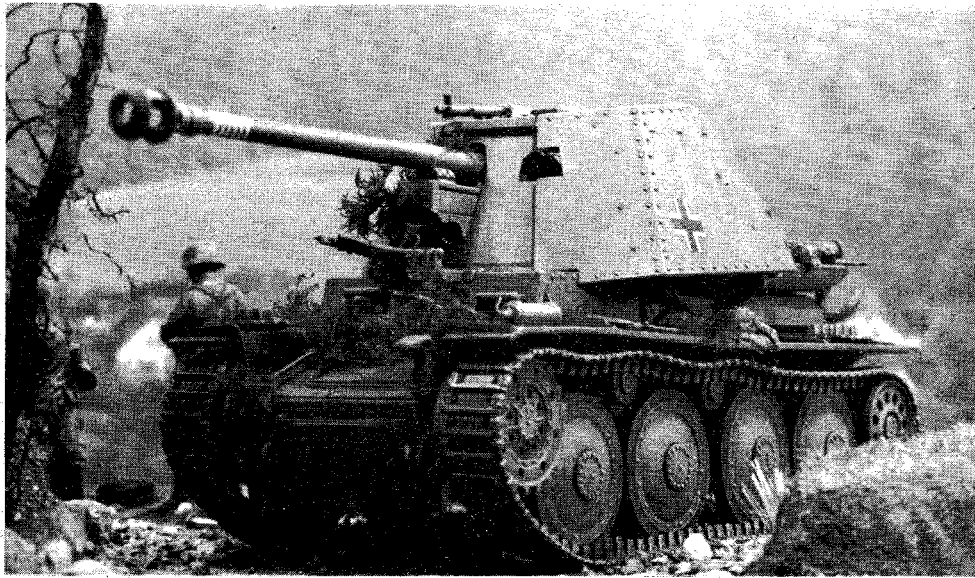

Questo semovente venne realizzato dai tedeschi nel 1942 come misura d'emergenza per fronteggiare il pericolo dei nuovi carri armati russi e dotare di mobilità le unità anticarro. Lo scafo di questo carro era quello del carro cecoslovacco TNHP-S usato dai tedeschi come Pz 38 (t). In questa variante la torretta veniva sostituita dalla sovrastruttura fissa in cui era sistemato il cannone, un PaK 40 da 75 mm. di calibro. Il motore e le sistemazioni interne rimanevano invariate e a causa di questo il veicolo era molto alto, mentre gli artiglieri erano in posizione piuttosto esposta. Per questo il veicolo era insoddisfacente e dopo una produzione di 418 esemplari venne sostituito sulle catene di montaggio dalla versione successiva più perfezionata. Rimane tuttavia un veicolo molto interessante, perché fu il primo cannone semovente a montare il PaK 40 e venne usato molto largamente in Tunisia, in Russia, e in Italia, rimanendo in servizio fino alla fine del 1944. Venne utilizzato dalle unità anticarro (Panzerjager Abteilung) delle divisioni di fanteria, di Panzer Grenadier e corazzate. Era dotato di un motore Praga EPA da 125 CV. che gli permetteva una velocità massima su strada di 47 km./h. Equipaggio 4 uomini; armamento un cannone PaK 40 da 75 mm. lungo 46 calibri, e una MG 34.

Dimensioni fuori tutto: lunghezza m. 5,70 - larghezza m. 2,15 - altezza m. 2,40 - spessore max. mm. 25.

This self propelled anti-tank was built by the Germans in 1942 in order to face the dangerous, new, Russian tank and to equip their own anti-tank units with a mobile vehicle. Same body as the Czechoslovak TNHP-S, used by the Germans as Pz 38 (t). The turret was substituted by a fixed superstructure which incorporated a 75 mm. Pak 40 gun. Motor and interior equipment remained unchanged and therefore the vehicle was very high, while the gunners were in a rather exposed position. This was reason enough to stop production after 418 pieces and substitute it by the more perfect, subsequent version. Remains however a very interesting vehicle, since it was the first self-propelled Pak 40 gun mount. Widely used in Tunisia, Russia and Italy. Remained in service with Panzerjaegerabt, on the infantry, Panzergrenadier and armoured divisions until the end of 1944. Equipped with a Praga EPA engine at 125 HP. permitting a maximum speed on street of 47 km./h. Crew consisting of 4 men, armoured with a 75 mm. Pak 40 gun, length 46 caliber and a MG 34. Dimensions: length 5.70 m. - width 2.15 m. - height 2.40 m. - thickness max. 25 mm.

Cet automoteur fut réalisé par les allemands en 1942 comme mesure d'émergence pour affronter le danger des nouveaux chars d'assaut russes et rendre mobiles les unités antichars. Le coque de ce char était le même du char tchécoslovaque TNHP-S utilisé par les allemands comme Pz 38 (t). Dans cette version la tourelle était remplacée par la supra-structure fixe sur laquelle le canon Pak 40 - calibre 75 mm. était monté. Le moteur et l'intérieur ne changèrent pas, par conséquent le véhicule était très haut tandis que les artilleurs étaient dans une position plutôt exposée. Pour cette raison le véhicule n'était pas satisfaisant et après la production de 418 exemplaires il fut remplacé sur les chaînes de montage par la version successive, plus perfectionnée. Il reste toutefois un véhicule très intéressant, car il s'agit du premier canon automoteur qui monta le Pak 40 et fut utilisé largement en Tunisie, en Russie et en Italie; il resta en service jusqu'à la fin de 1944. Il fut utilisé par les unités antichar (Panzerjagerabteilung) des divisions d'infanterie, de Panzergrenadier et cuirassées. Il était équipé d'un moteur Praga EPA de 125 CV. qui lui permettait d'obtenir une vitesse maxi sur route de 47 km./h. Equipement: 4 hommes - Armement: un canon Pak 40 de 75 mm., longueur 46 calibres et une MG 34.

Dimensions: longueur m. 5,70 - largeur m. 2,15 - hauteur m. 2,40 - épaisseur mm. 25 maximum.

Diese Ausfuehrung einer Selbstfahrlafette wurde von den Deutschen im Jahre 1942 gebaut um der Gefahr der neuen, russischen Panzerwaegen gegenueberzustehen und um ihre Panzerjaegerereinheiten mit einem beweglichen Fahrzeug auszuruesten. Der Rumpf ist gleich dem des tschechoslovakischen TNHP-S, von den Deutschen als Pz 38 (t) eingesetzt. Bei dieser Ausfuehrung wurde der Turm von einem fixen Aufbau ersetzt, in dem sich die Kanone, ein Pak 40 mit 75 mm. Kaliber befand. Motor und Innenausstattung blieben unveraendert, weshalb dieser Panzer sehr hoch war, waehrend sich die Artilleristen in einer eher ungeschuetzten Position befanden. Aus diesem Grund wurde die Produktion dieser unzufriedenstellenden Ausfuehrung nach 418 Exemplaren eingestellt und von einer perfekteren Version ersetzt. Dieser Panzerjaeger ist jedoch sehr interessant, da er die erste mit einer Pak 40 versehenen Selbstfahrlafette war. Wurde weitgehend in Tunesien, Russland, Italien verwendet und blieb bis Ende 1944 im Einsatz. Verwendung bei Panzergrenadier- und Panzerjaegerereinheiten der Infanterie. Der Marder III, Ausf. H war mit einem Praga EPA 125 PS. Motor ausgestattet, der einer Hoechstgeschwindigkeit von 47 km./h. entsprach. Besatzung 4 Mann. Bewaffnet mit einer Pak 40 75 mm. Kaliber, Laenge 46 Kaliber und einer MG 34.

Aeussere Abmessungen: Laenge 5.70 m. - Breite 2.15 m. - Hoehe 2.40 m. - Dicke max. 25 mm.

Si raccomanda di studiare attentamente la figura coi pezzi staccati prima di cominciare il montaggio. Montare i pezzi seguendo l'ordine della numerazione. Le frecce nere indicano i pezzi attaccati con colla, le frecce grigie indicano i pezzi montati senza colla. Usare colla per polistirolo.

It is recommended that the exploded view is studied before commencing assembly. Assemble parts in numerical order. Black arrows indicate parts to be cemented together, grey arrows indicate part to be fitted into place without cementing. Ensure that cement suitable for polystyrene plastics is used.

Il est recommandé d'étudier attentivement la vue écorchée avant de commencer l'assemblage. Assembler les pièces selon l'ordre prescrit. Les flèches noires indiquent les parties à coller, les flèches grises les parties à ne pas coller. Il est vivement conseillé de n'employer que de la colle à polystyrène.

Vor dem Zusammenbau sollte man sich mit den einzelnen Teilen in der Übersichtszeichnung vertraut machen. Der Zusammenbau der einzelnen Teile geschieht in der angegebenen Reihenfolge. Schwarze Pfeile weisen auf Klebeverbindungen hin; graue Pfeile bezeichnen Teile, die ohne Kleber montiert werden. Bitte nur Polystyrol-Kleber verwenden.

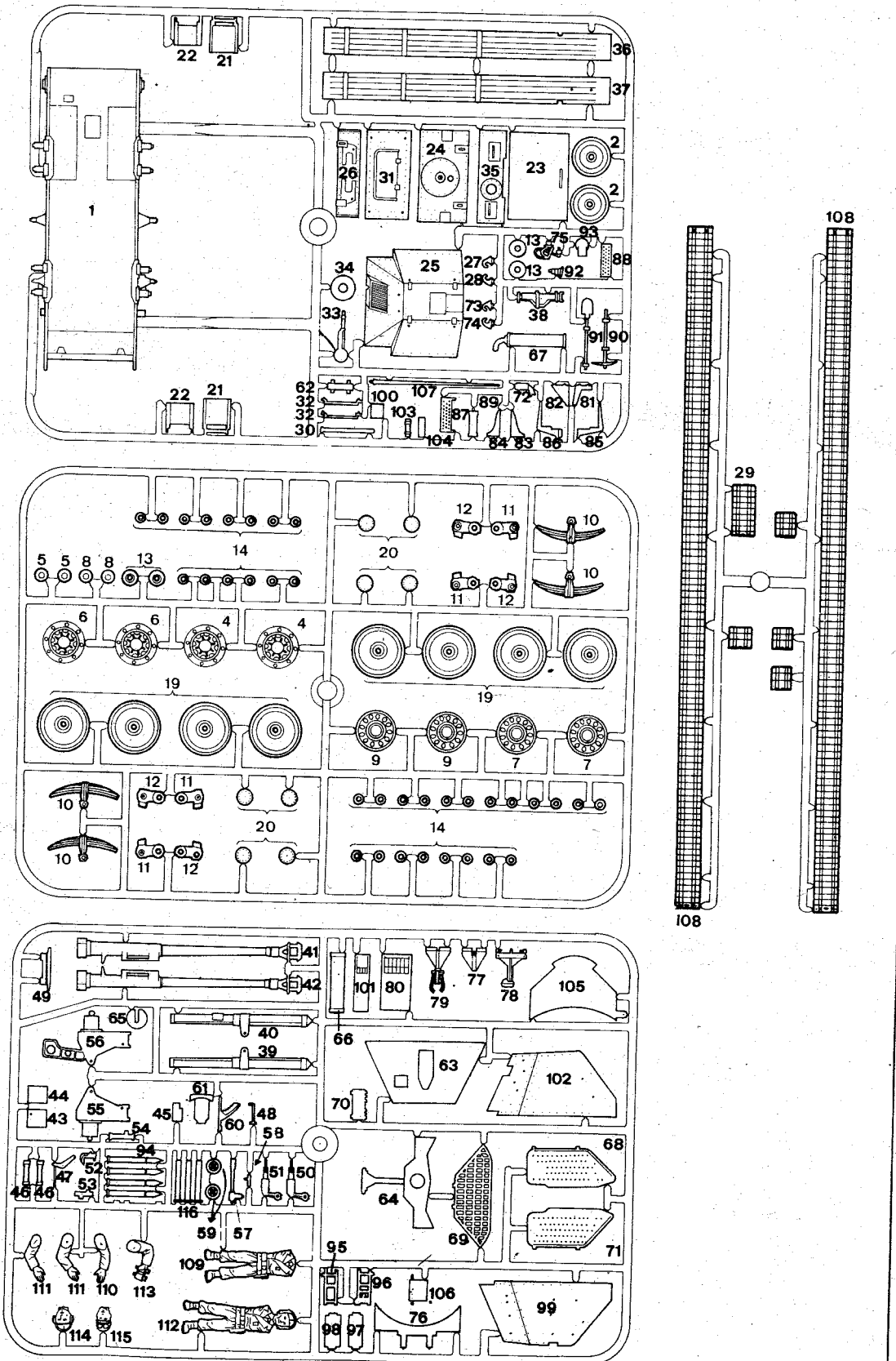

Saldare le rondelle 14 con un cacciavite caldo (8 pezzi sono di riserva)

Washers 14 must be welded by means of a warm screw-driver (8 pcs. as reserve)

Les rondelles 14 doivent être soudées avec un tournevis chaud (8 pièces comme réserve).

Die Unterlegringe 14 müssen mit einem warmen Schraubenzieher geschweisst werden (8 Stch. als Reserve).

Fig.1

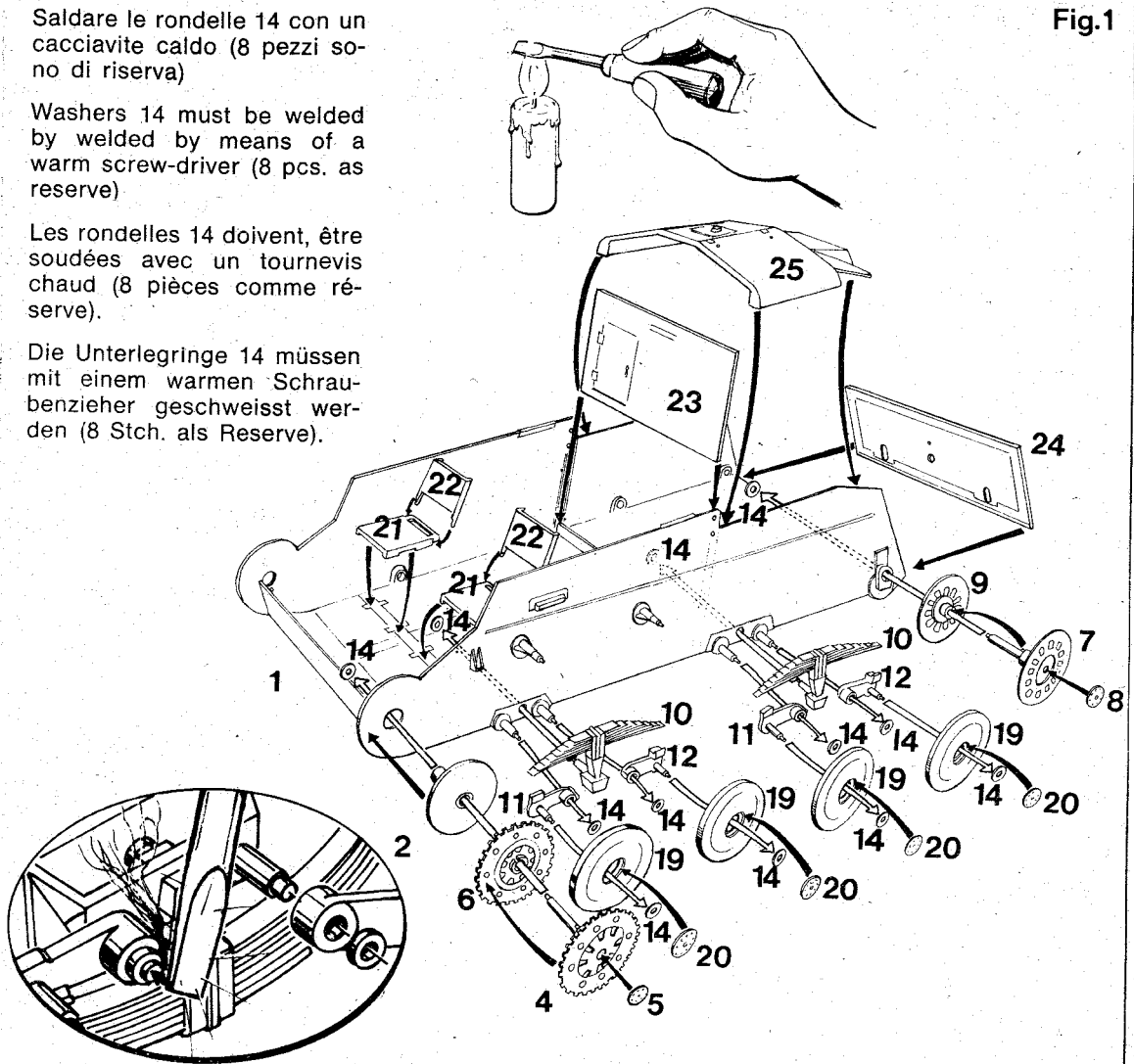

Fig.4

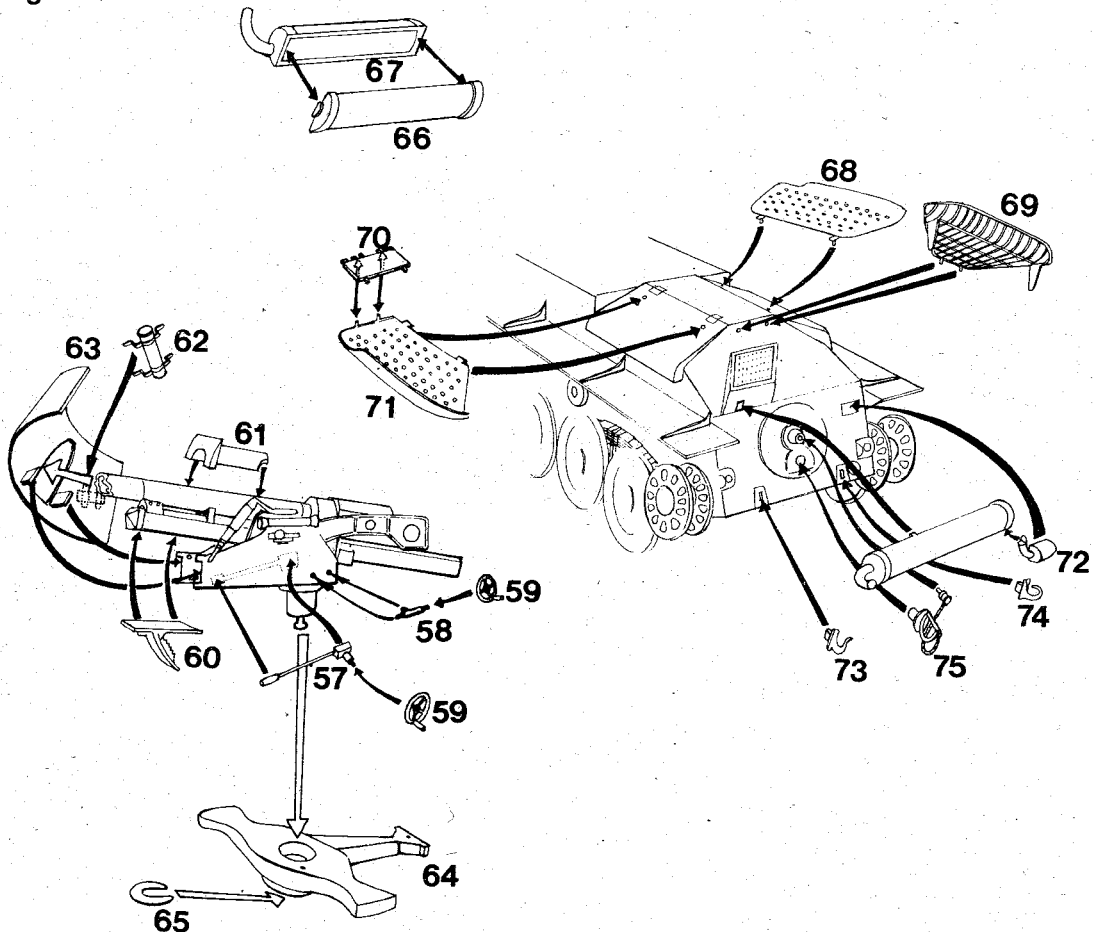

Fig. 2

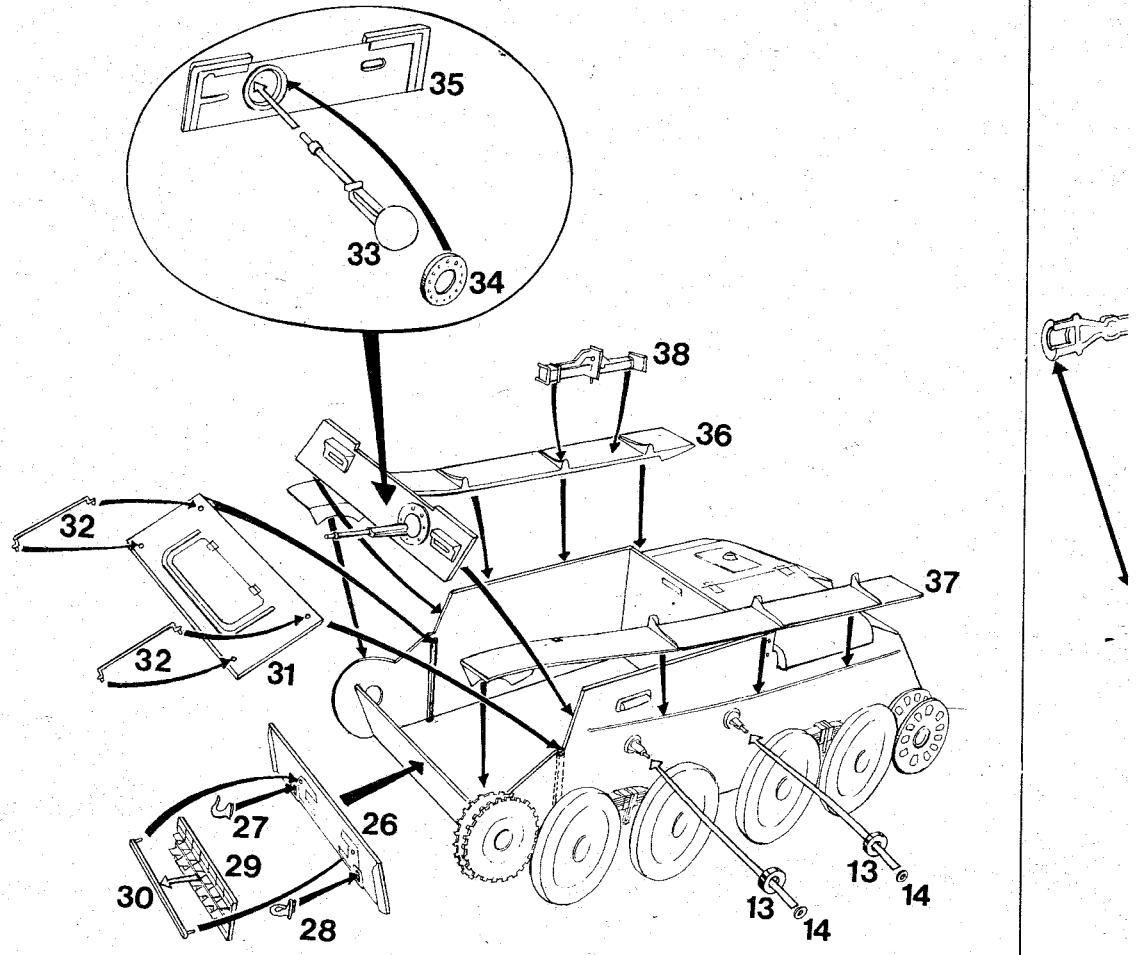

Fig. 6

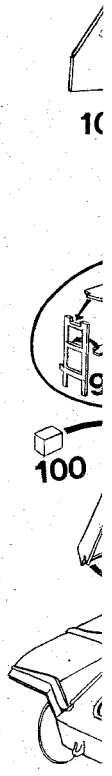

Fig. 5

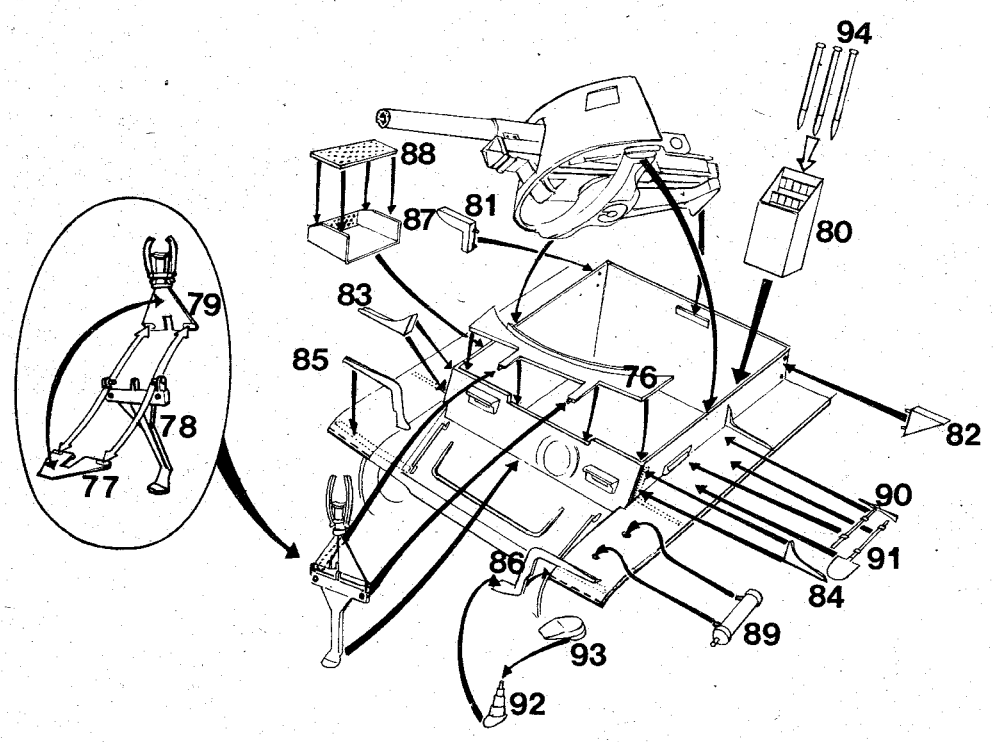
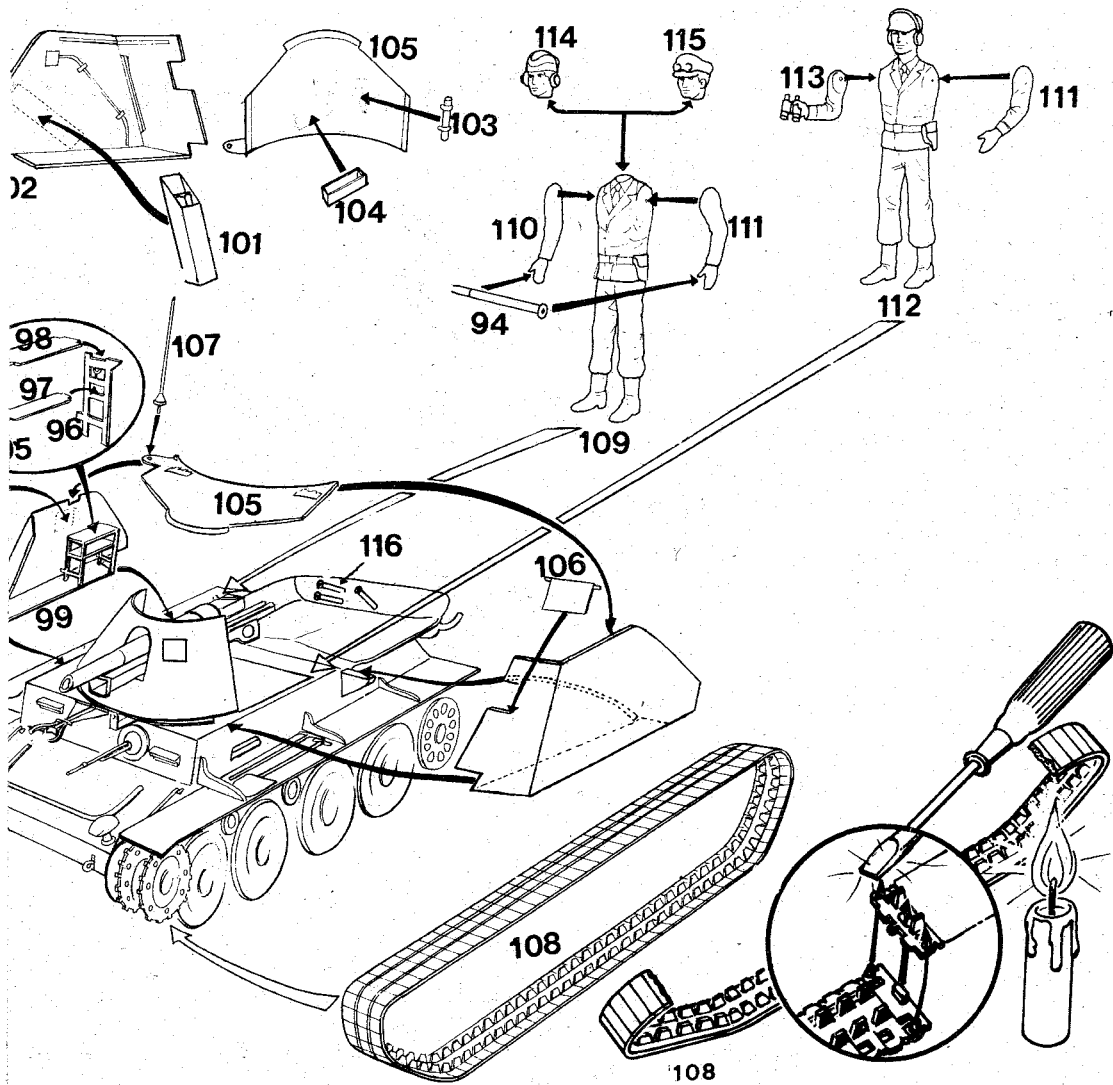
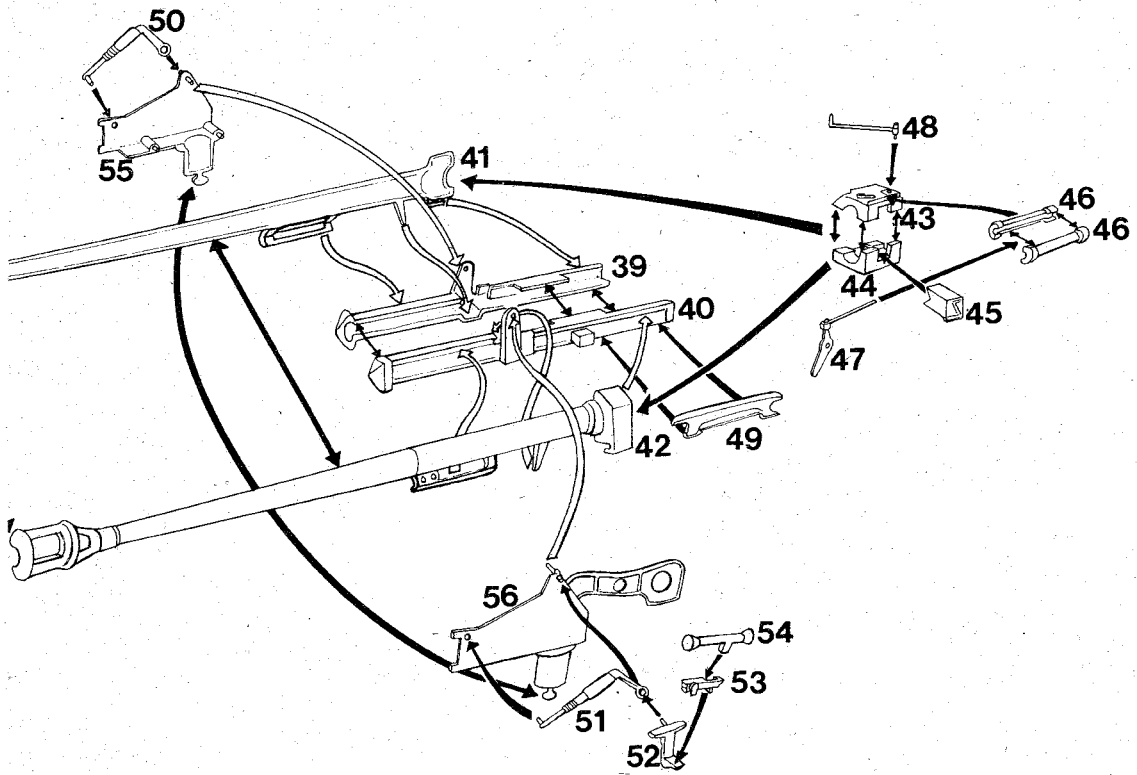
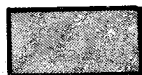

Fig.3





GIALLO SABBIA
SAND YELLOW
JAUNE SABLE
SAND GELB



VERDE SCURO
DARK GREEN
VERTE FONCÉ
DUNKELGRÜN



MARRONE SCURO
DARK BROWN
BRUN FONCÉ
DUNKEL BRAUN

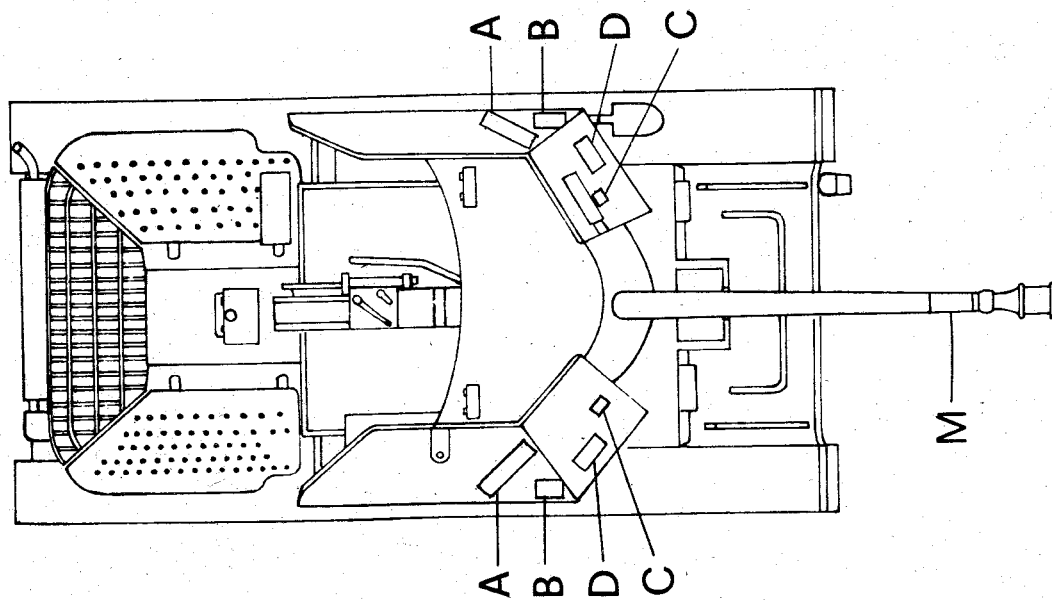
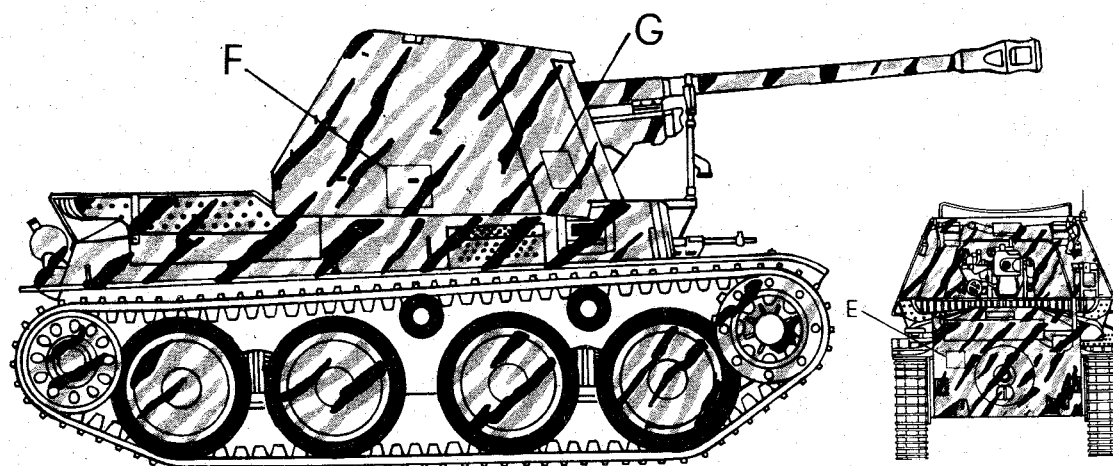
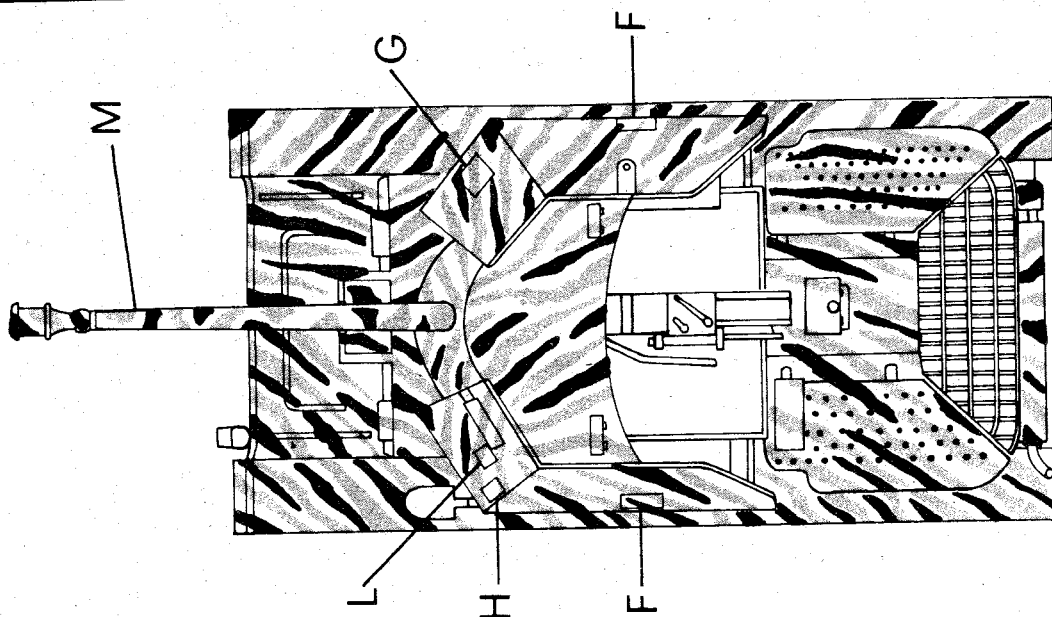

Per applicare le decalcomanie bagnare il foglio in acqua e farle scivolare sul modello.

Pour appliquer les décalcomanies tremper la planche dans l'eau puis glisser chaque sujet sur le modèle.

To apply transfers cut out designs, dip into water and slide into position.

Abziehbilder in's Wasser tauchen und am Modell anbringen.

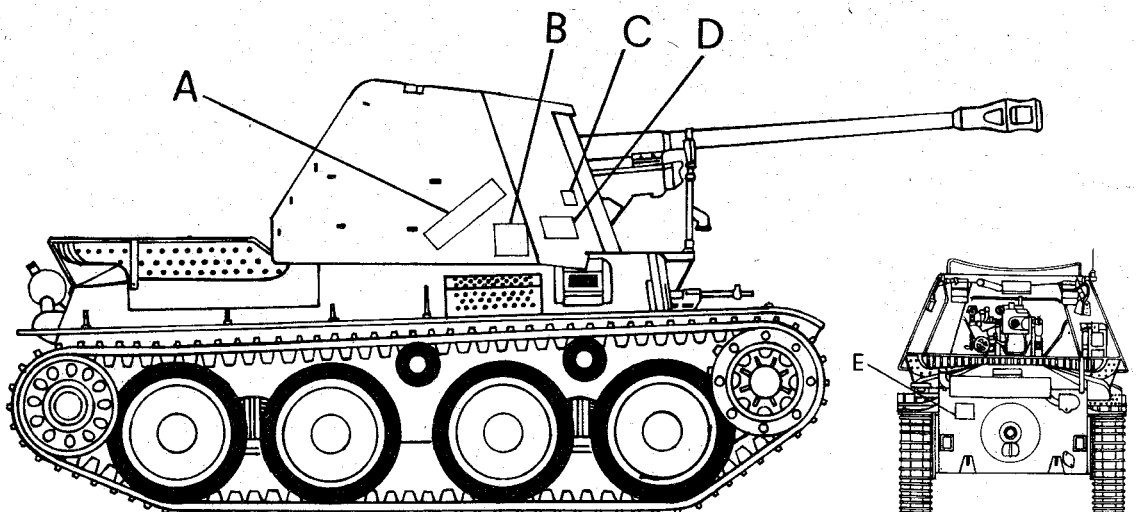
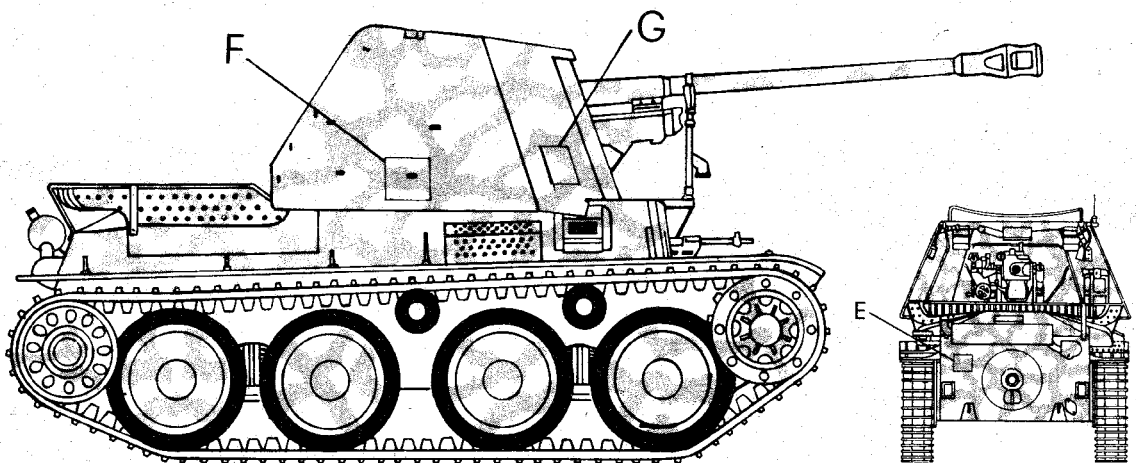
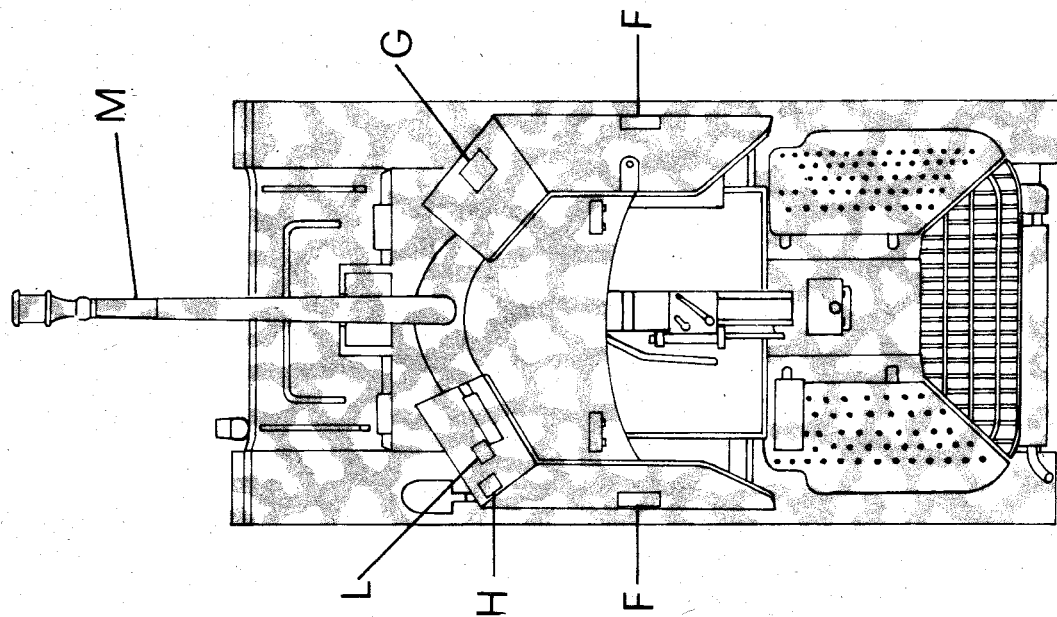

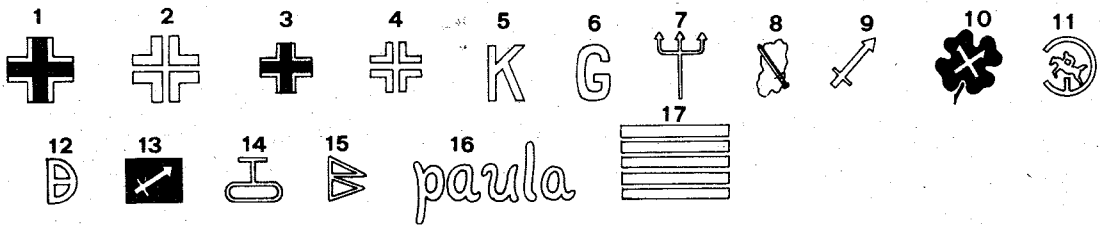

- 1) Insegne nazionali (F)
- 2) Insegne nazionali (F)
- 3) Insegne nazionali (B/E)
- 4) Insegne nazionali (E)
- 5) Designazione per i mezzi del Kleist Korp (G)
- 6) Designazione per i mezzi del Guderian Korp (G)
- 7) 2° Panzer Division (H)
- 8) 90° Panzer Grenadier Division (H)
- 9) 23° Panzer Division (H)
- 10) 71° Infanterie Division (H)
- 11) 24° Panzer Division (H)
- 12) 21° Panzer Division (H)
- 13) 23° Panzer Division (variazione) (D)
- 14) Unità anticarro (L)
- 15) Unità comando (C/L)
- 16) Insegna personale (A)
- 17) Contrassegni vittorie conseguite (M)

- 1) National badges (F)
- 2) National badges (F)
- 3) National badges (B/E)
- 4) National badges (E)
- 5) Designation for the Kleist Korp units (G)
- 6) Designation for the Guderian Korp units (G)
- 7) 2nd. Panzer Division (H)
- 8) 90th. Panzer Granadier Division (H)
- 9) 23rd. Panzer Division (H)
- 10) 71st. Infanterie Division (H)
- 11) 24th. Panzer Division (H)
- 12) 21st. Panzer Division (H)
- 13) 23rd. Panzer Division (variation) (D)
- 14) Antitank unit (L)
- 15) Command unit (C/L)
- 16) Personal badge (A)
- 17) Marks for victories accomplished (M)

- 1) Insignes nationaux (F)
- 2) Insignes nationaux (F)
- 3) Insignes nationaux (B/E)
- 4) Insignes nationaux (E)
- 5) Désignation pour les moyens du Kleist Korp (G)
- 6) Désignation pour les moyens du Guderian Korp (G)
- 7) 2.me Panzer Division (H)
- 8) 90.me Panzer Grenadier Division (H)
- 9) 23.me Panzer Division (H)
- 10) 71.me Infanterie Division (H)
- 11) 24.me Panzer Division (H)
- 12) 21.me Panzer Division (H)
- 13) 23° Panzer Division (Variation) (D)
- 14) Unité antichar (L)
- 15) Unité commande (C/L)
- 16) Insigne personnel (A)
- 17) Marques des victoires emportées (M)

- 1) Nationalabzeichen (F)
- 2) Nationalabzeichen (F)
- 3) Nationalabzeichen (B/E)
- 4) Nationalabzeichen (E)
- 5) Bezeichnung der Kleist Korp Mittel (G)
- 6) Bezeichnung der Guderian Korp Mittel (G)
- 7) 2. Panzer Division (H)
- 8) 90. Panzer Grenadier Division (H)
- 9) 23. Panzer Division (H)
- 10) 71. Infanterie Division (H)
- 11) 24. Panzer Division (H)
- 12) 21. Panzer Division (H)
- 13) 23. Panzer Division (Abänderung) (D)
- 14) Panzerabwehr - Einheiten (L)
- 15) Kommand - Einheiten (C/L)
- 16) Personalabzeichen (A)
- 17) Gekennzeichnungen der errungenen Siege (M)

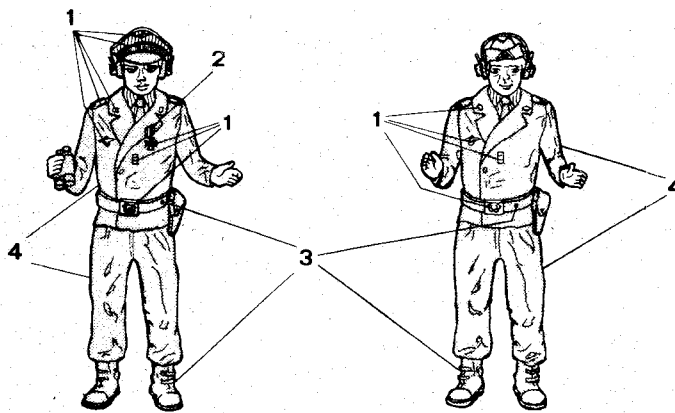

- 1 - ARGENTO
SILVER
ARGENT
SILBER
- 2 - ROSSO
RED
ROUGE
ROT
- 3 - NERO
BLACK
NOIR
SCHWARZ
- 4 - GRIGIO
GREY
GRIS
FELDGRAU

