

Junkers Ju88A-11 (A-4 Trop) `NORTH AFRICA`

00867 1:72 ユンカース Ju88A-11 (A-4Trop) “北アフリカ”

ユンカースJu88 は水平爆撃と急降下爆撃の能力を合わせ持った爆撃機であり、また双発爆撃機としては優れた運動性能と最高速度を利用して、いろいろな用途に使用されました。開戦当初から大戦終了まで使用され、総生産数はBf109、Fw190に次ぐ約15,000機に達しました。

1940年夏頃から部隊へ配備されたJu88A-4は全幅がJu88A-1の18.375mから20.08mとなり、自重は増えましたがエンジンを高出力のJumo211F/Jに換装したことにより、最大速度はA-1より速くなりました。

数多く生産されたA-4型は派生型も多く生まれました。

その中で主に北アフリカ戦線で活躍したJu88は熱帯装備型でA-4Trop (A-11) と呼ばれました。

《データ》(Ju88A-4)乗員:4名、全幅:20.08m、全長:14.36m、全高:5.07m、エンジン:Jumo211F/J(1,410hp)x2、最大速度:440km/h、航続距離:2,500km、武装:MG81 7.92mm機銃x1 (コクピット前部)、MG81 7.92mm機銃x2 (コクピット後部)、MG81Z 7.92mm連装機銃x1 (ゴンドラ後部)

Possessing excellent speed and maneuverability for a two-engined bomber, the Junkers Ju-88 was designed to perform both level bombing and dive bombing roles, and its versatility lent it to suitability for many other types of mission as well from the first days of the war to the very end of the conflict. Over 15,000 were built, making it the third most-produced German warplane of the war after the Bf109 and Fw190.

The Ju88A-4 that began to see service with front line units from Summer 1940 had a wingspan of 20.08 meters, as compared with 18.375 meters for the predecessor Ju88A-1. Although airframe weight increased, fitting with high-power

Jumo211F/J engines gave the A-4 a speed edge over the A-1.

(Data) (Ju88A-4)

Crew: four; wingspan: 20.08m; length: 14.36m; height: 5.07m; engine: Jumo211F/J (1,410hp) x 2; maximum speed: 440km/h; cruising range: 2,500km; armament: MG81 7.92mm machine gun x 1 (cockpit front); MG81 7.92mm machine gun x 2 (cockpit rear); MG81Z 7.92mm linked machine gun x 1 (gondola rear).

x2 2組つくってください。
2 SETS NEEDED
WIRD DOPPELT BENÖTIGT
DEUX SETS NECESSAIRES
NECESSARIE 2 SERIE
SE NECESITAN DOS PIEZAS
同樣の制作二組

穴をあけてください。
OPEN HOLE
OFFNEN
FAIRE UN TROU
FORO APERTO
HACER AQUJERO
鑽孔

デカールをはってください。
APPLY DECAL
HEIAR ABZIEHBILD
APPLIQUER DECALCOMANIE
APPLICARE DECALCOMANIE
PONER CALCOMANIA
貼上水印紙

接着しないでください。
DO NOT CEMENT
NICHT KLEBEN
NE PAS COLLER
NON INCOLLARE
NO PEGAR
不用粘合

どちらかを選んでください。
OPTIONAL
NACH BELIEBEN
FACULTATIV
FACOLTATIVO
OPCIONAL
可以選擇採用

1 2 3 塗装図の番号です。
PAINTING SCHEME NUMBER
LACKIERSCHEMANUMMER
NUMEROS DE LA LISTE DE PEINTIURA
NUMERO DELLO SCHEMA DI VERNICIATURA
PINTAR ESQUEMA NUMERO
這是塗裝圖的號碼

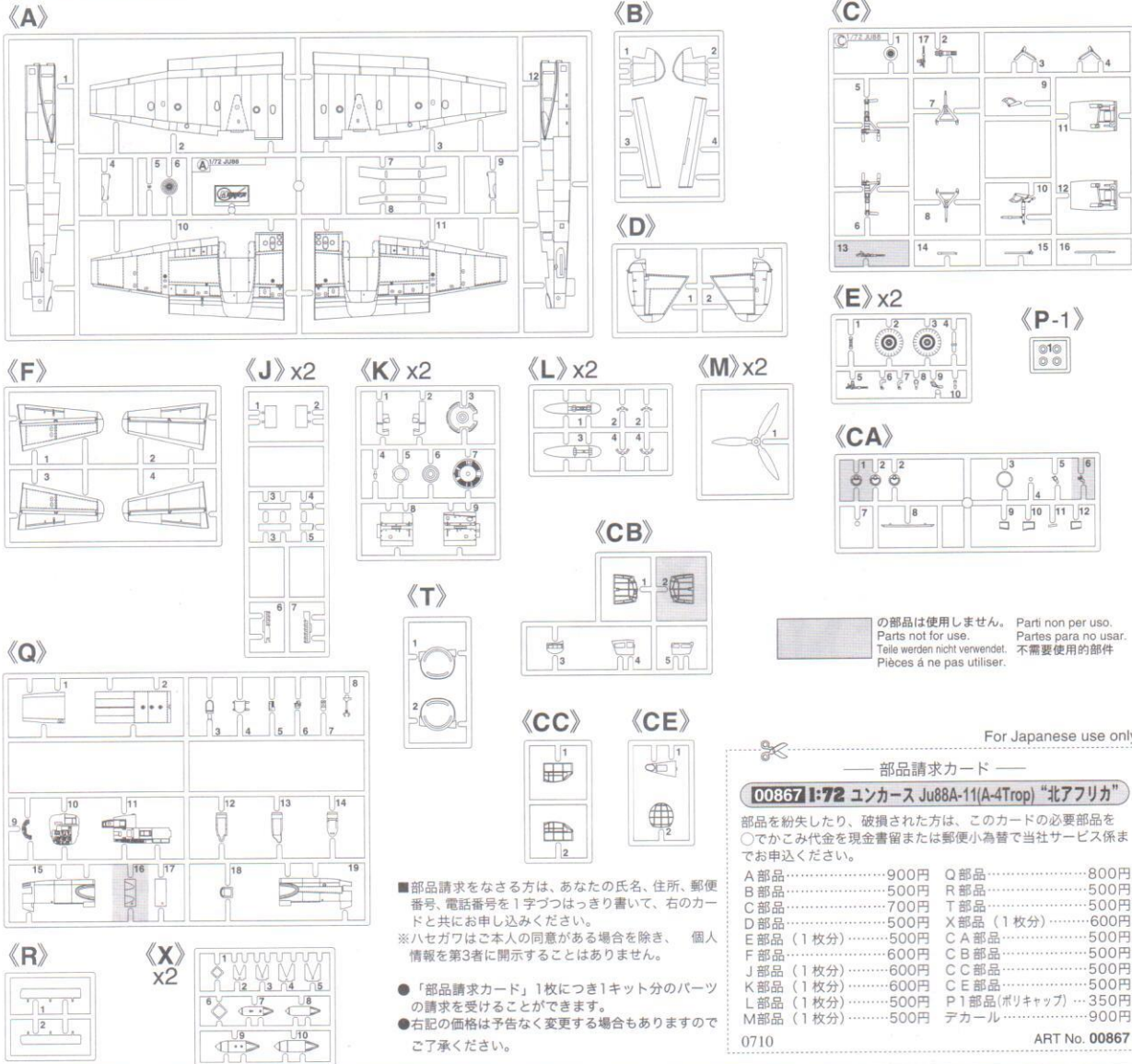

の部品は使用しません。 Part non per uso.
Parts not for use. Partes para no usar.
Teile werden nicht verwendet. 不需要使用的部件
Pièces à ne pas utiliser.

For Japanese use only.

— 部品請求カード —

00867 1:72 ユンカース Ju88A-11(A-4Trop) “北アフリカ”

部品を紛失したり、破損された方は、このカードの必要部品を
○でかみ代金を現金書留または郵便小為替で当社サービス係ま
でお申込ください。

A 部品.....900円	Q 部品.....800円
B 部品.....500円	R 部品.....500円
C 部品.....700円	T 部品.....500円
D 部品.....500円	X 部品 (1枚分).....600円
E 部品 (1枚分).....500円	C A 部品.....500円
F 部品.....600円	C B 部品.....500円
J 部品 (1枚分).....600円	C C 部品.....500円
K 部品 (1枚分).....600円	C E 部品.....500円
L 部品 (1枚分).....500円	P 1 部品(ポリキャップ).....350円
M 部品 (1枚分).....500円	デカール.....900円

0710 ART No. 00867

■ 部品請求をなさる方は、あなたの氏名、住所、郵便
番号、電話番号を1字づつはっきり書いて、右のカー
ドと共に申し込ください。
※ハセガワはご本人の同意がある場合を除き、個人
情報を第3者に開示することはありません。

● 「部品請求カード」1枚につき1キット分のパーツ
の請求を受けることができます。
● 右記の価格は予告なく変更する場合がありますので
ご了承ください。

2	H[2]	ブラック(黒)	BLACK
8	H[8]	シルバー(銀)	SILVER
17	H[64]	RLM71 ダークグリーン	RLM71 DARK GREEN
18	H[65]	RLM70 ブラックグリーン	RLM70 BLACK GREEN
28	H[18]	黒鉄色	STEEL
45	H[85]	セイルカラー	SAIL COLOR
47	H[90]	クリアーレッド	CLEAR RED
50	H[93]	クリアーブルー	CLEAR BLUE
60	H[70]	RLM02 グレー	RLM02 GRAY
61	H[76]	焼鉄色	BURNT IRON
62	H[11]	つや消しホワイト	FLAT WHITE
92		セミグロスブラック	SEMI GROSS BLACK
114		RLM23レッド	RLM23 RED
113		RLM04イエロー	RLM04 YELLOW
116		RLM66ブラックグレー	RLM66 BLACK GRAY
118		RLM78ライトブルー	RLM78 LIGHT BLUE
119	H[66]	RLM79サンドイエロー	RLM79 SAND YELLOW
120		RLM80オリーブグリーン	RLM80 OLIVE GREEN
137	H[77]	タイヤブラック	TIRE BLACK

このキットには接着剤は入っていないので別にお求めください。

塗料指定の **1** は GSI クレオス・Mr. カラー、H**1** は水性ホビーカラーの番号です。

H**1** in painting indication is the number of GSI Creos Aqueous Hobby Color, while **1** is that of Mr. Color. Glue is not included in this kit.

H**1** bei Bemalungshinweisen ist die Nummer der Aqueous - Hobby - Color von GSI Creos, während **1** den Ton der Farbserie Mr. Color anzeigt. Im Bausatz ist kein Klebstoff enthalten.

Sur le guide de peinture, H**1** correspond au numéro de couleur GSI Creos AQUEOUS HOBBY COLOR, alors que **1** correspond à Mr. COLOR. La colle n'est pas fournie dans ce kit.

H**1** nella indicazione della pittura é il numero della GSI Creos del colore ad acqua per Hobby, mentre **1** é quello di Mr. Color. La colla non é inclusa nella scatola di montaggio.

H**1** en indicaciones de pintado. Este es el numero de GSI Creos Aqueous Hobby Color, mientras **1** es el de Mr. Color. El pegamento no esta incluido en el kit.

H**1** 這個著色指示是代表 GSI Creos 出品水性模型漆的編號，而**1**則代表 GSI Creos 出品的樹脂系模型漆的編號，這份套件並沒有包括膠水。

1 コックピットの組み立て
Cockpit Assembly

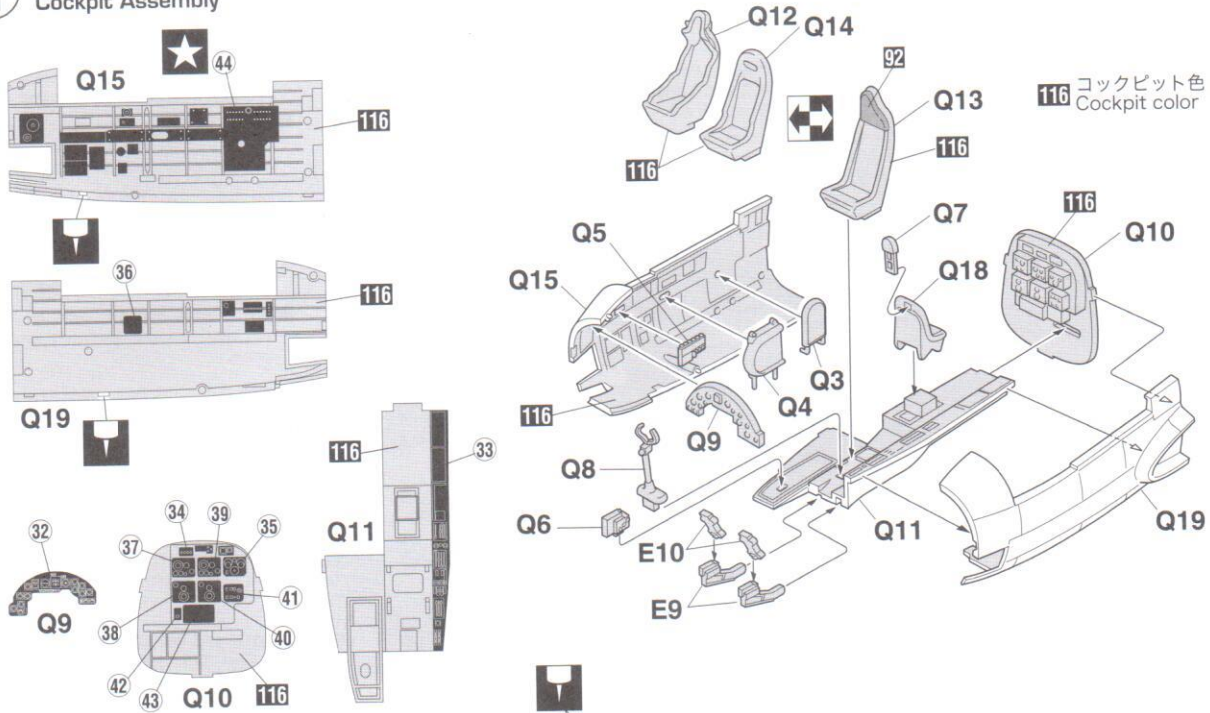

2 胴体の組み立て
Fuselage Assembly

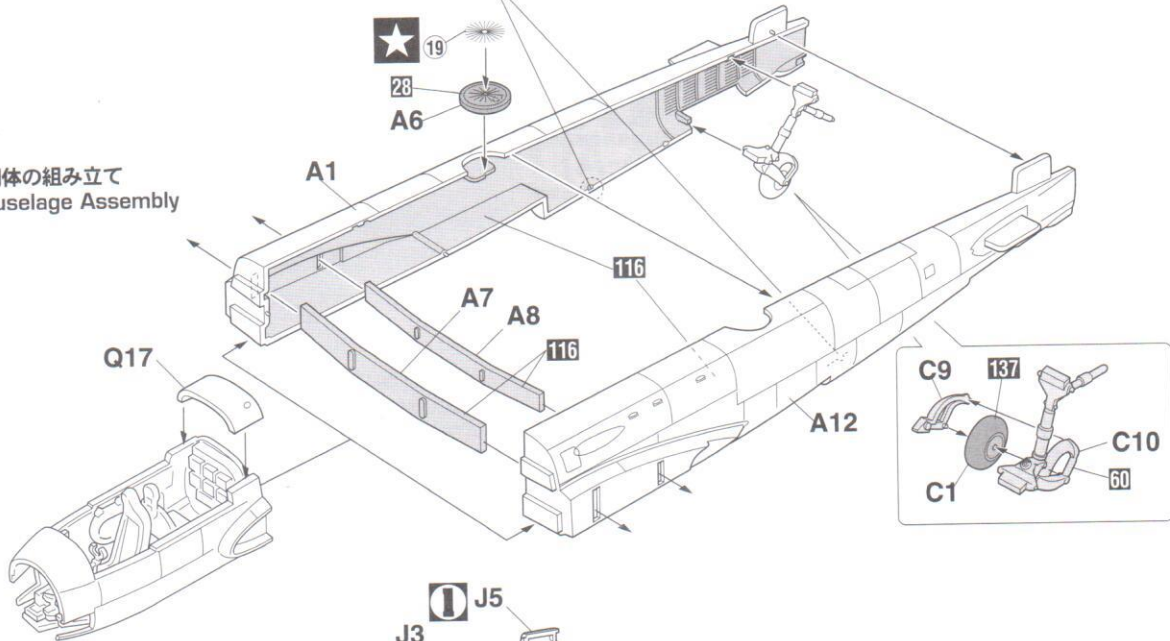

3 エンジンナセルの組み立て
Engine Nacell Assembly **x2**

図のように下側を先にはめ込むようにして取りつけてください。
Please set the lower side first and install it as shown in figure.

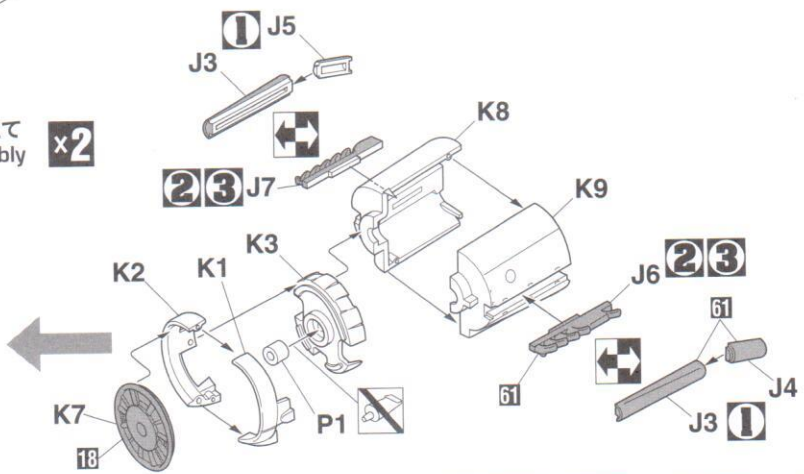

4 主翼の組み立て
Main Wing Assembly

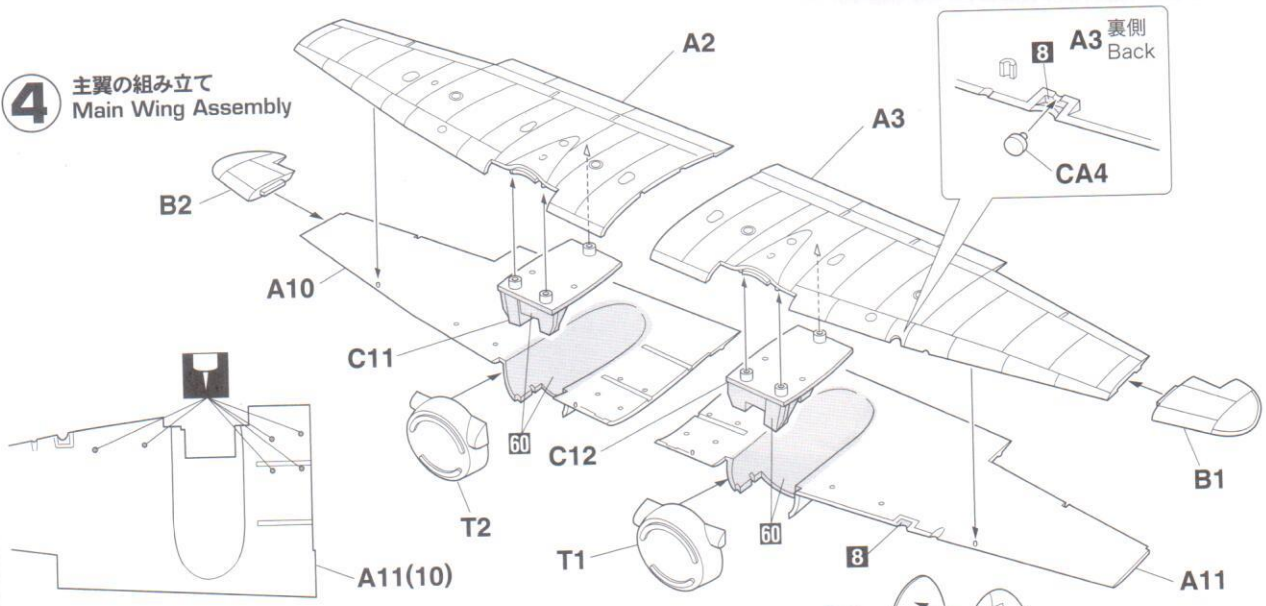

5 主翼の取り付け
Main Wing Installation

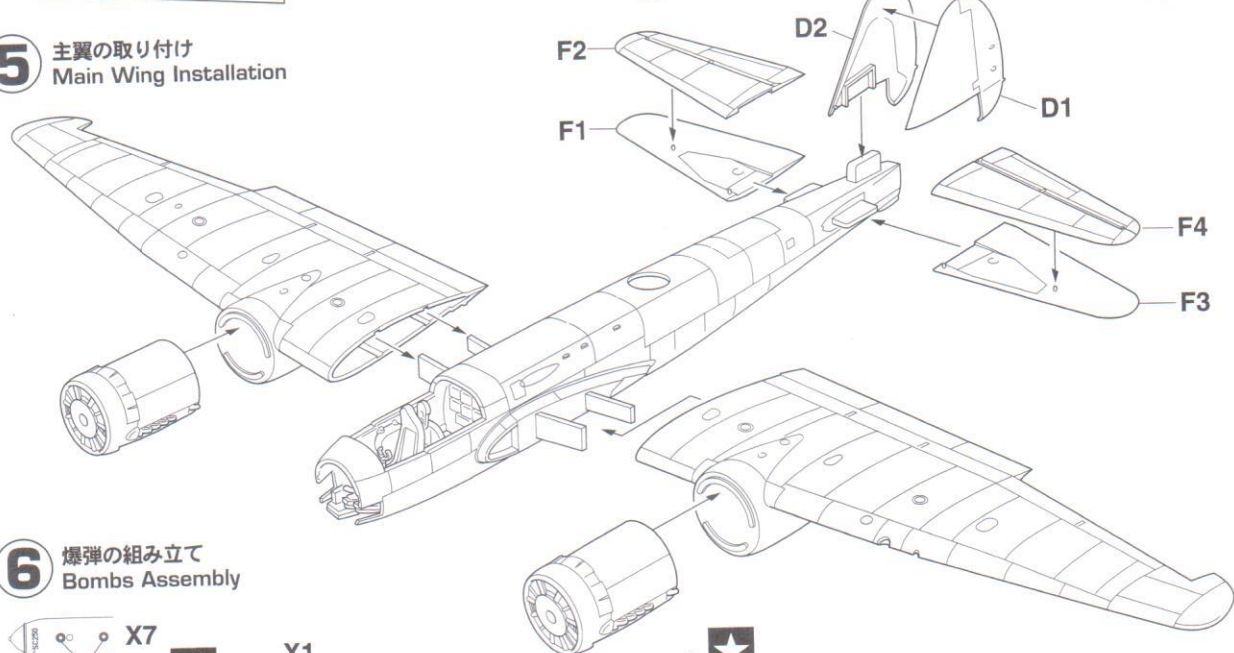

6 爆弾の組み立て
Bombs Assembly

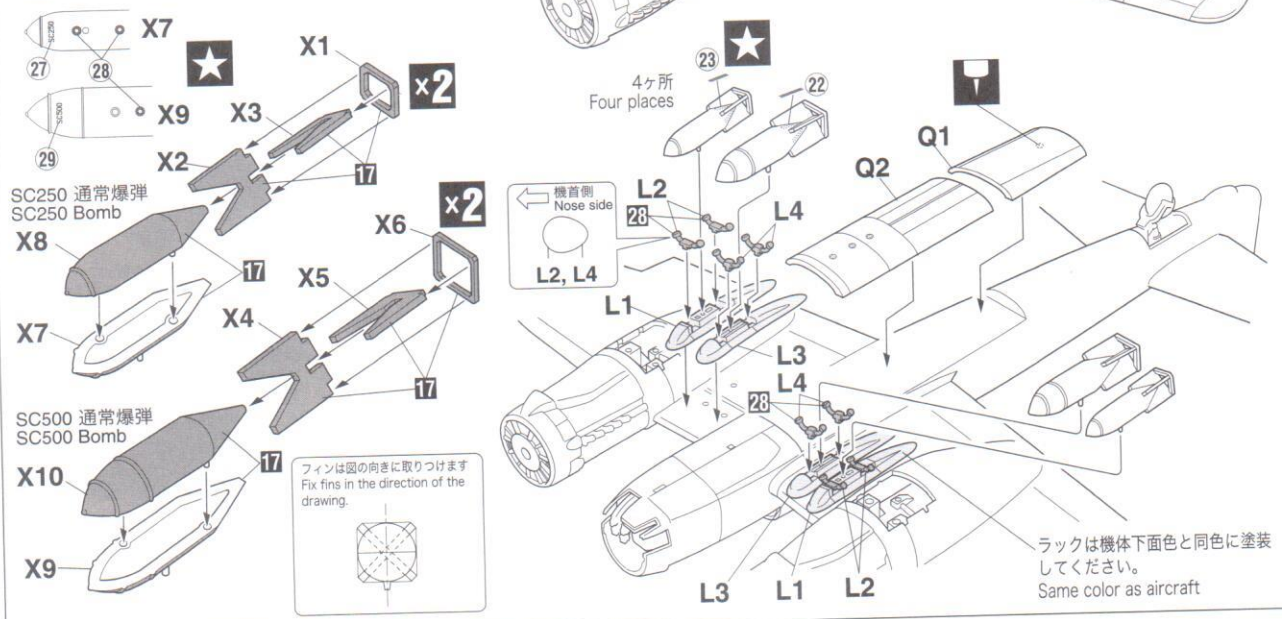

7 主脚の組み立て
Main Gear Assembly

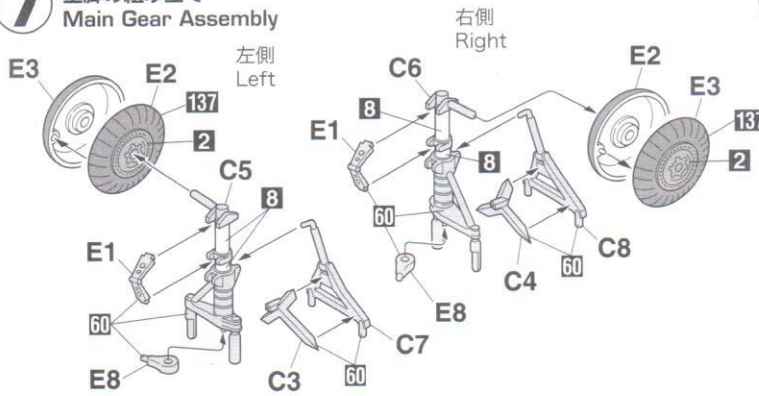

8 プロペラの組み立て
Propeller Assembly

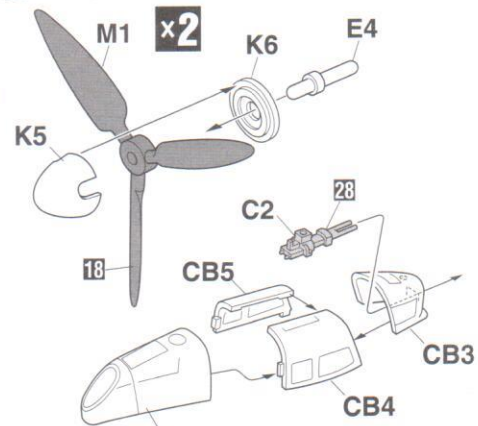

9 各部分の取り付け 1
Various Parts Installation 1

R1部品を取り付ける前にデカールを貼ってください。
Please apply the decal before installing R1 parts,

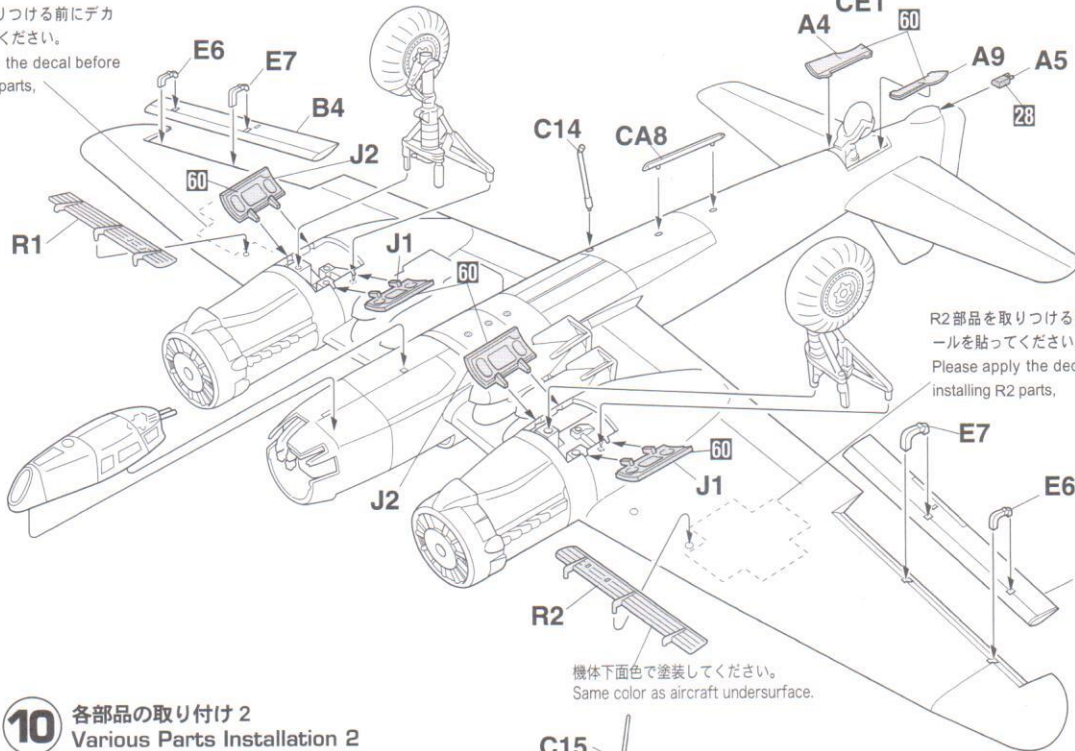

R2部品を取り付ける前にデカールを貼ってください。
Please apply the decal before installing R2 parts,

機体下面色で塗装してください。
Same color as aircraft undersurface.

10 各部分の取り付け 2
Various Parts Installation 2

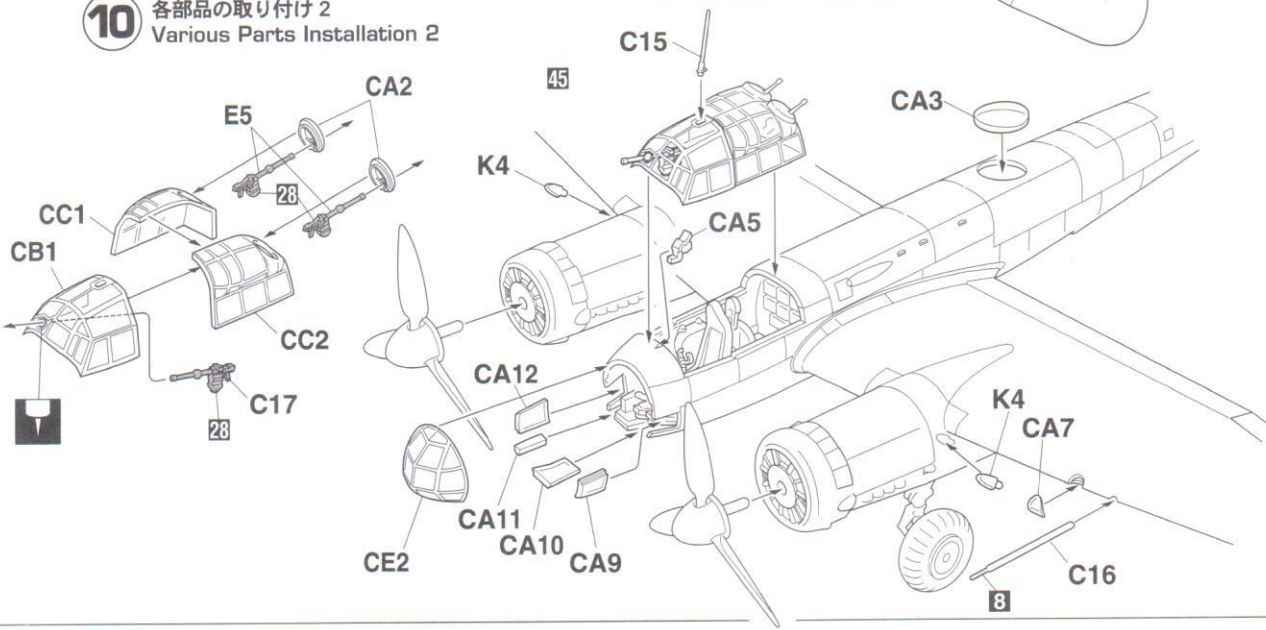

Marking & Painting

1 第1教導航空団 第2中隊 北アフリカ
2./LG1, North Africa
Ju88A-11

マーキング及び塗装図

Markierungen und Bemalung

Decoration et Peinture

Marchio & Pittura

Decoracion y Pintura

標貼及着色指示

◆この塗
◆This n
top ar

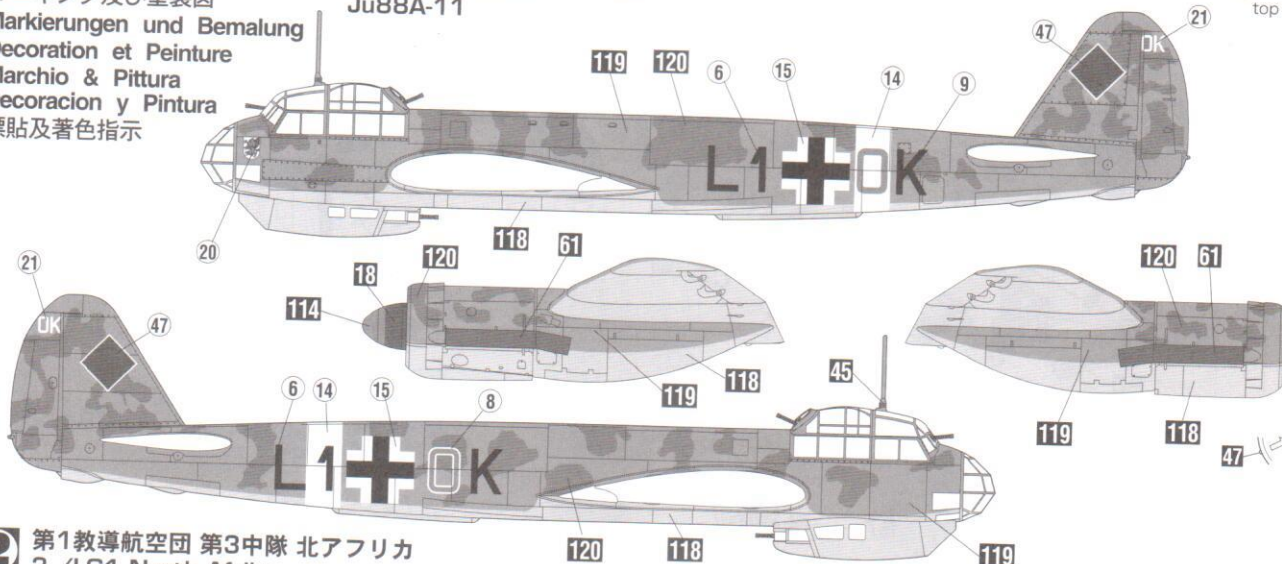

2 第1教導航空団 第3中隊 北アフリカ
3./LG1, North Afrika
Ju88A-11

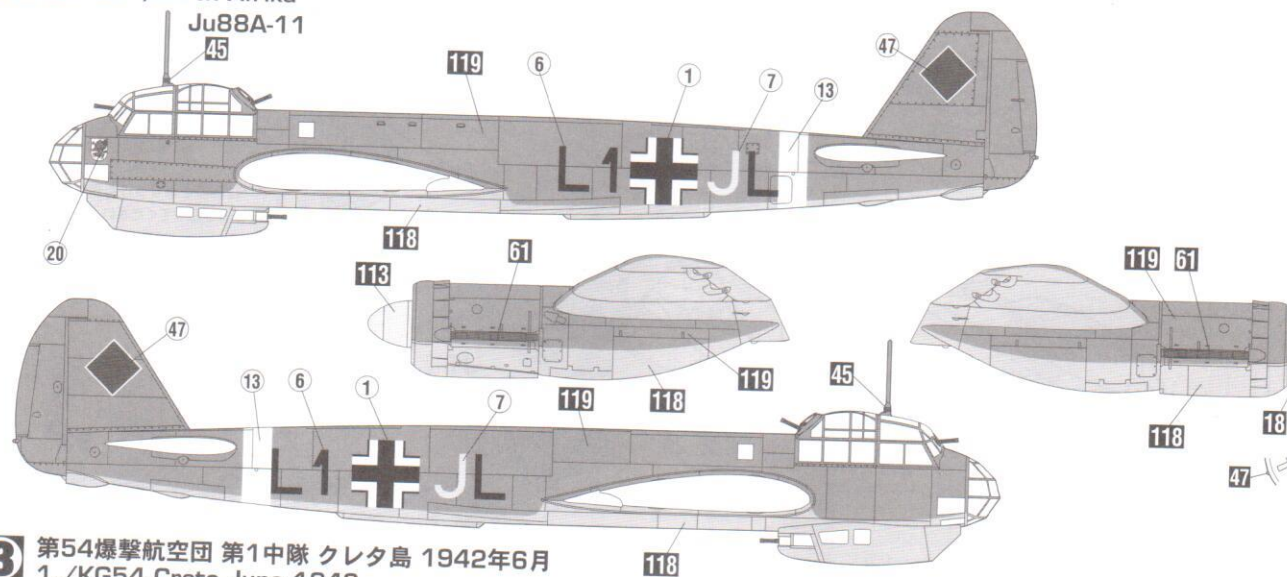

3 第54爆撃航空団 第1中隊 クレタ島 1942年6月
1./KG54, Crete June 1942
Ju88A-4 Trop

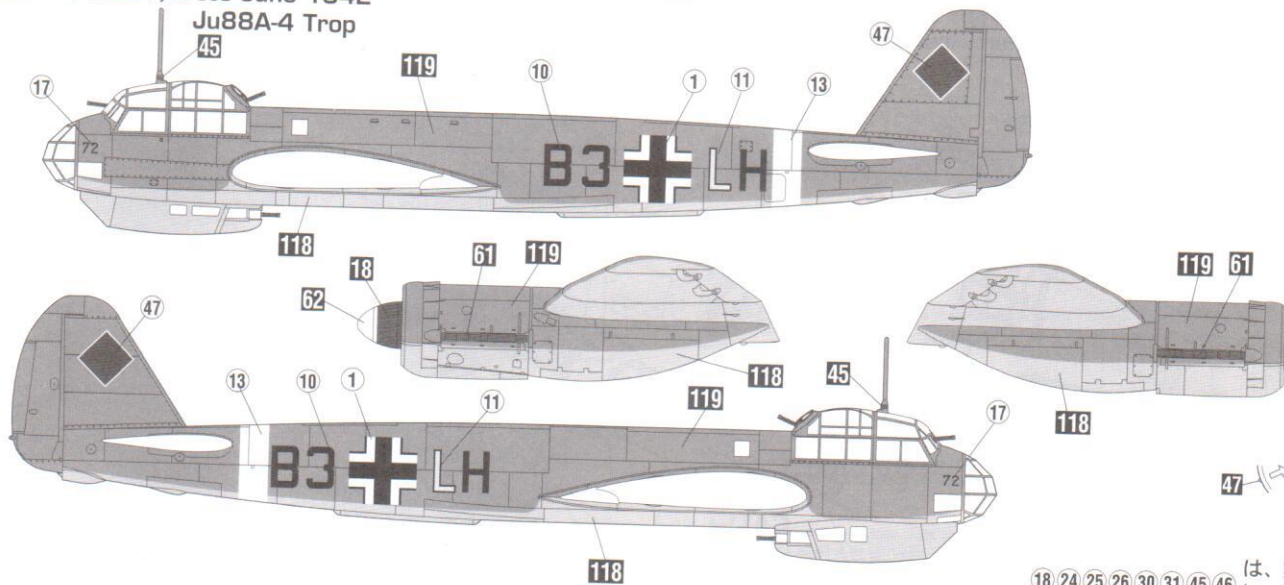

18 24 25 26 30 31 45 46 (は、 is a c confi

図は1/72スケールを、側面65%、上下面40%に縮小してあります。
 Marking chart has been reduced by 65% in the side view and 40% in the bottom views from 1/72scale.

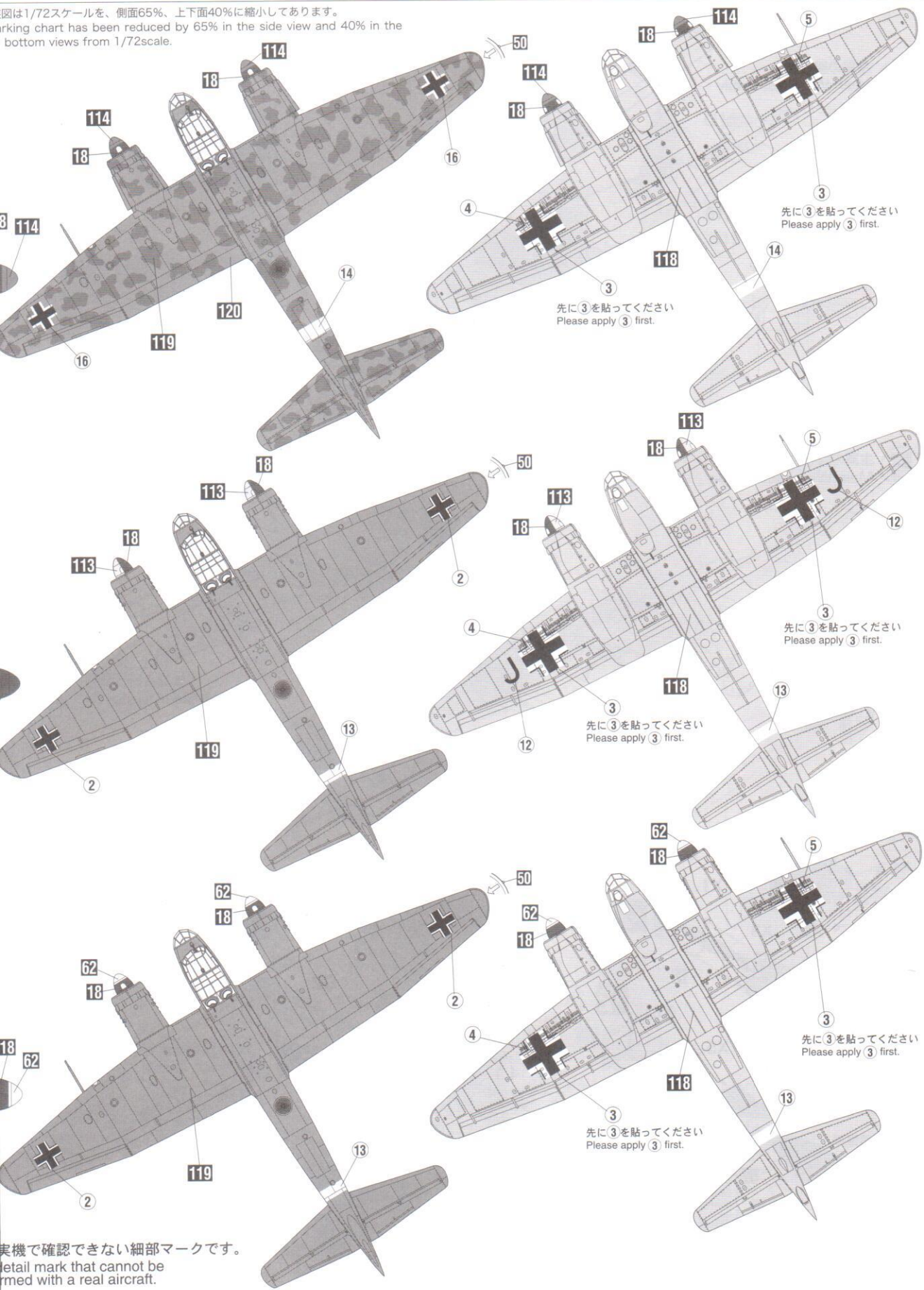

実機で確認できない細部マークです。
 Detail mark that cannot be confirmed with a real aircraft.