



 Multi-purpose cargo truck GAZ-MM was produced on base of GAZ-AA truck.

Because of military norms, shortage of metal and components during war period was developed and produced simplistic variant of GAZ-AA truck – GAZ-MM. The differences of wartime trucks were more powerful engine (50hp), welded wings, simplified cab, bumper and right headlight were missed, brakes were installed only on the rear wheels, only rear board of the body could be opened.

Only Gorkovskiy Avtomobilny Zavod (translated as Gorky Automobile Plant) assembled GAZ-MM trucks during 1941-1945. Were produced 138.6 thousands trucks. Starting from 1947 new automobile plant Ulyanovskiy Avtomobilny Zavod made GAZ-mm trucks. In total from 1932 were produced 985 thousands of GAZ-AA, GAZ-MM and their modifications.

 Многоцелевой грузовой автомобиль ГАЗ-ММ пришел на смену выпускавшемуся ранее ГАЗ-АА в 1938 году. Отличался он от предшественника более сильным двигателем (50 л.с.), усиленным креплением задних рессор, и унифицированным с ГАЗ-М рулевым механизмом.

С началом войны (уже летом 1941г.), жесткие военные нормы, острая нехватка металла и комплектующих, вынудили приступить к выпуску упрощенного варианта грузовиков. Отличительным признаком машин военного времени являлись угловатые сварные крылья, прощенная кабина (шоферы называли такие кабины - "прощай здоровье"), передний бугер и правая фара отсутствовали, тормоза устанавливались только на задние колеса, у кузова открывался только задний борт.

В 1941-1945 годах ГАЗ-ММ строил только Горьковский авто завод. Было изготовлено 138,6 тыс. автомобилей. С 1947 по 1951 их так же собирал новый автозавод в Ульяновске. Всего с 1932 года было выпущено около 985 тыс. грузовиков ГАЗ-АА, ГАЗ-ММ и их производных.

ATTENTION

Ne pas utiliser de colle ou de peinture a proximite d'une flamme nue, et aérer la piece de temps en temps.
 Pour retirer les pieces hors du cadre, utiliser des ciseaux spéciaux pour maquette le plastique en excès avec un cutter ou une lime.
 Voir la fin de cette colonne pour la signification des symboles

ZUR BEACHTUNG

Kleber und Farbe nicht nahe von offenem Feuer verwenden und das Fenster von Zeit zu Zeit zur Belüftung öffnen.
 Zum Abschneiden der Teile vom Verbundstück eine Modellerschere verwenden und die überstehenden Plastikteile mit einem Messer oder einer Feile beseitigen.
 Die Bedeutung der Symbole finden Sie unten in dieser

УВАГА

Під час використання клею та фарби, всі роботи проводити у провітрюваному приміщенні вдали від джерела вогню.
 Деталі відокремлювати від літників ножем або іншим ріжучим інструментом.
 Захищати обличчя і місця зрізу за допомогою наффіли та індивідуального паперу.
 Складання моделей проводити згідно схеми складання. Для зручності складання кожна деталь відзначена номером.

ATTENZIONE

Non usare colla e vernice vicino a fiamme esposte, e aprire le finestre di tanto in tanto per cambiare l'aria.
 Quando si staccano parti del cartello, usare forbici da modellismo e eliminare la plastica in eccesso con un coltello o una lima.
 Vedere in fondo a questa colonna per il signifi

ВНИМАНИЕ

При использовании клея и красок, все работы производить в проветриваемом помещении вдали от источников огня.
 Детали отделять от литников ножом или другим режущим инструментом.
 Защищать обличчя і места среза при помощи наффіли и индивидуального паперу.
 Сборку моделей производить согласно схеме сборки. Для удобства сборки каждая деталь обозначена номером.

CAUTION

When you use glue or paint, do not use near open flame, and use in well ventilated room.
 When you take parts off from the runner frame, use a modeling scissors and trim excess plastic with a cutter or a file.
 See the bottom of this column for the meaning of symbols.



MAKE 2x2
 2 TEILE FERTIGEN
 EFFECTUER 2 PIECES
 FARE DUE PEZZI
 TEE 2 RPL
 GÖR 2 ST
 ПОВТОРИТЬ ДВА РАЗА
 КІЛЬКІСТЬ РАЗІВ



DO NOT CEMENT
 NICHT KLEBEN
 NE PAS COLLER
 NON INCOLLARE
 EILIMAA
 LIMMAEJ
 НЕ ИСПОЛЬЗОВАТЬ КЛЕЙ
 НЕ КЛЕЙТИ



OPTIONAL
 NACH BELIEBEN
 FACULTATIF
 FACOLTATIVO
 VALINNANVARAINEN
 VALBAR
 ВАРИАНТЫ
 ВАРИАНТИ



OPEN HOLE
 OFFNEN
 FAIRE UN TROU
 FORO APERTO
 AVAA REIKÄ
 AVAUSMALET
 СДЕЛАТЬ ОТВЕРСТИЕ
 ЗРОБИТИ ОТВІР



REMOVE
 ENTFERNEN
 RETIRER
 SEPARARE
 SEPARARE
 POISTA
 AVLAĞISNA
 ОТРЕЗАТЬ
 ВІДРІЗАТИ



BEND
 BITTE BIEGEN
 PLIER S'IL VOUS PLAÎT
 PIEGARE
 TAITA
 BOKKA
 ВЫГНУТЬ
 ВИГНУТИ



SCRATCH/BUILD
 AM MEISTEN ZU MACHEN
 FAIRE LE PLUS
 RENDITI
 TEE ITSE
 GÖR DIG SJÄLV
 СДЕЛАТЬ САМОМУ
 ЗРОБИТИ САМОМУ

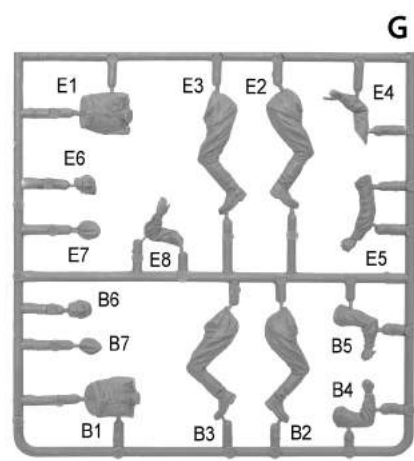
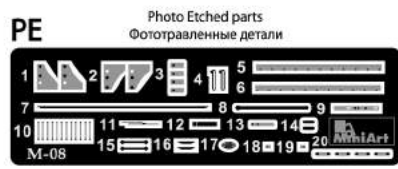
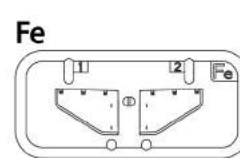
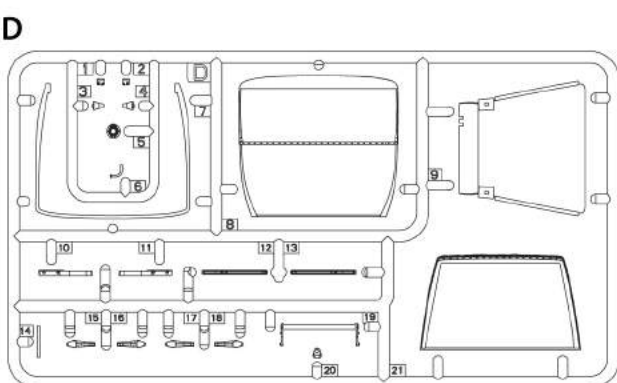
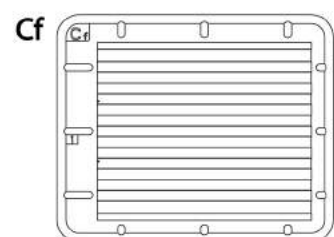
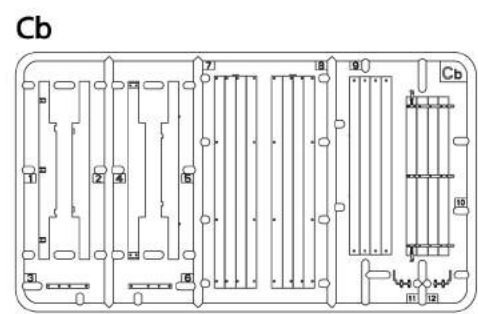
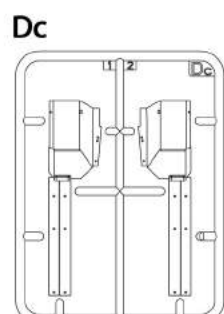
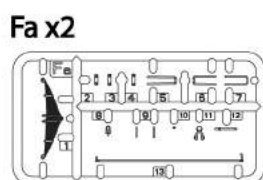
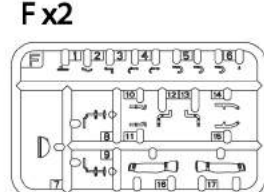
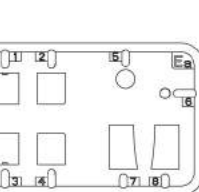
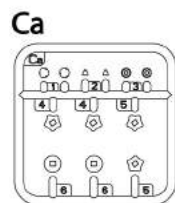
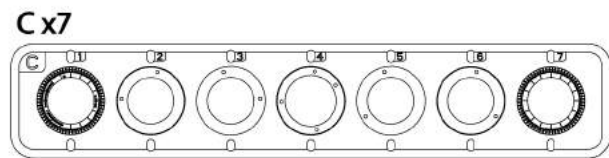
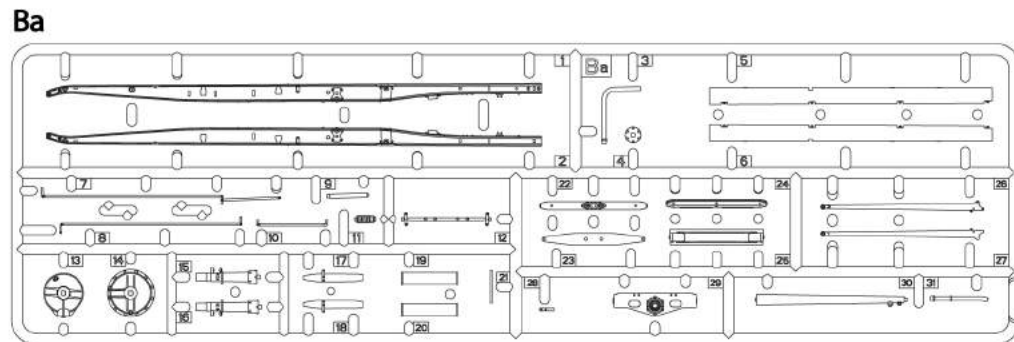
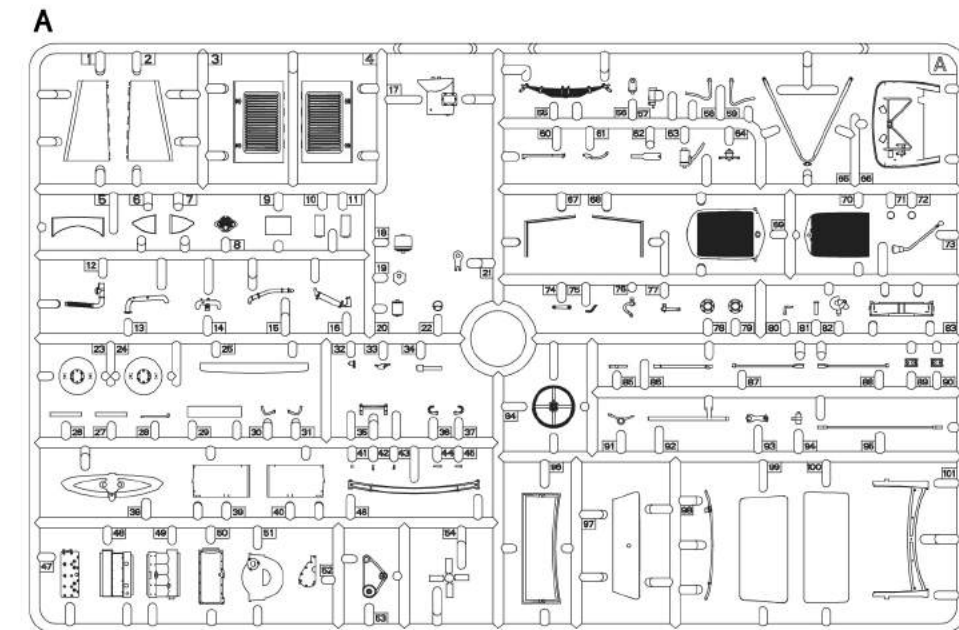

PARTS NOT FOR USE
 TEILE WERDEN NICHT VERWENDET
 N'EST PAS UTILISE
 PARTI NON PER L'USO
 OSIAEI KÄYTÄ
 INTE FOR ANVÄNDNING
 НЕ ИСПОЛЬЗУЕТСЯ
 НЕ ВИКОРИСТОВУЄТЬСЯ

INSTRUCTION/ІНСТРУКЦІЯ

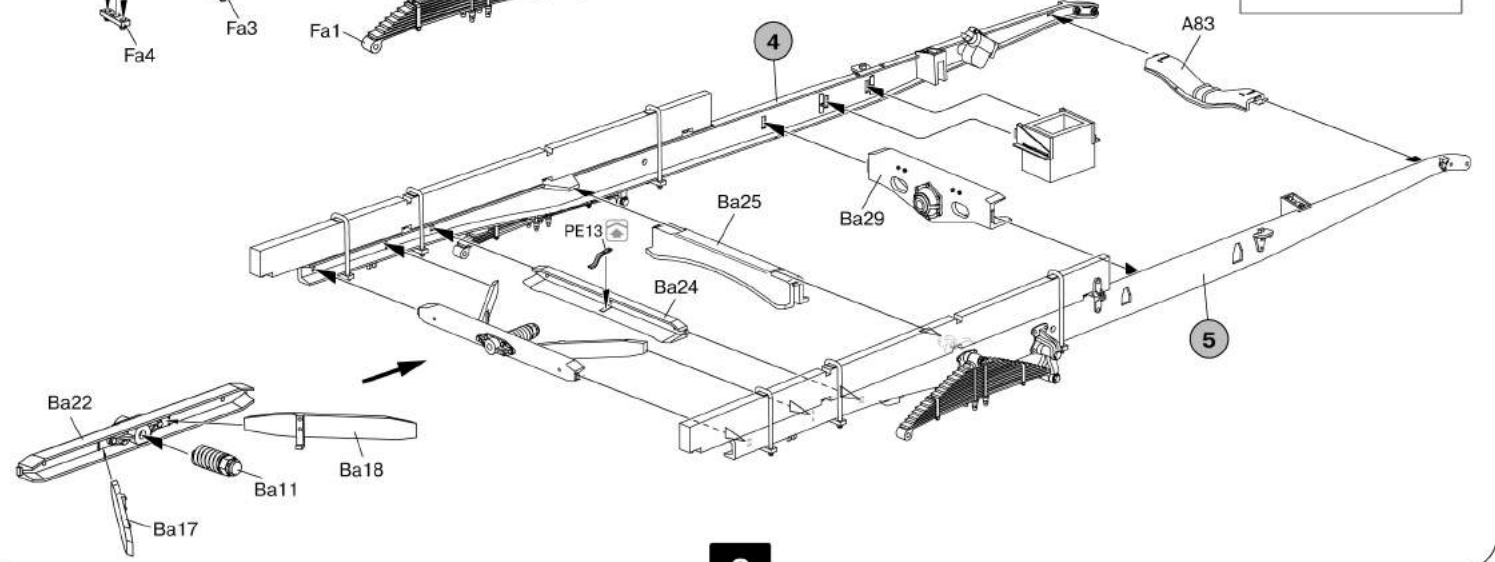
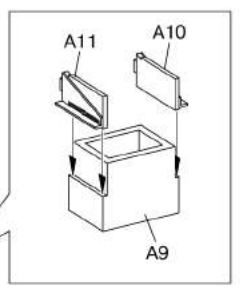
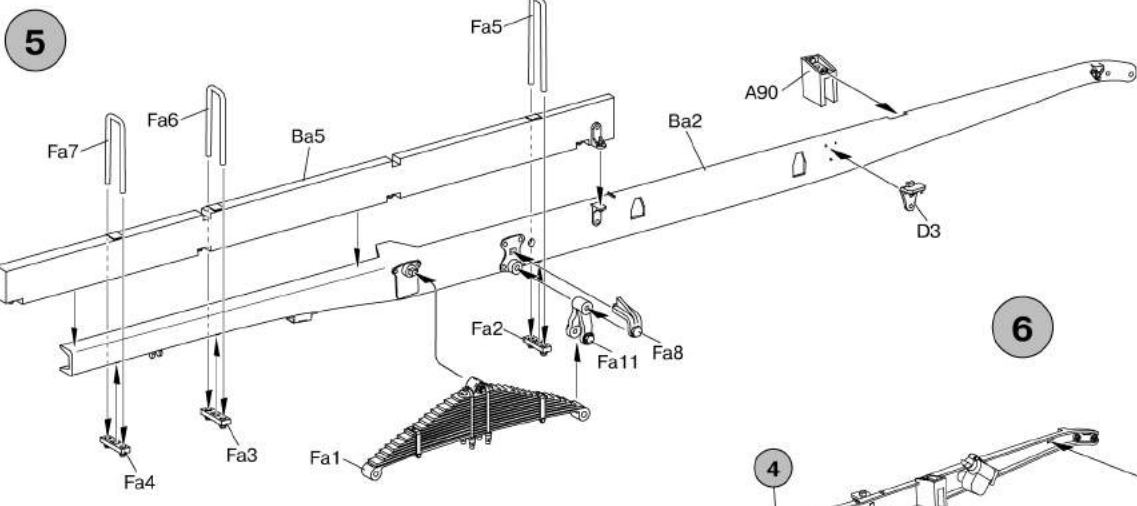
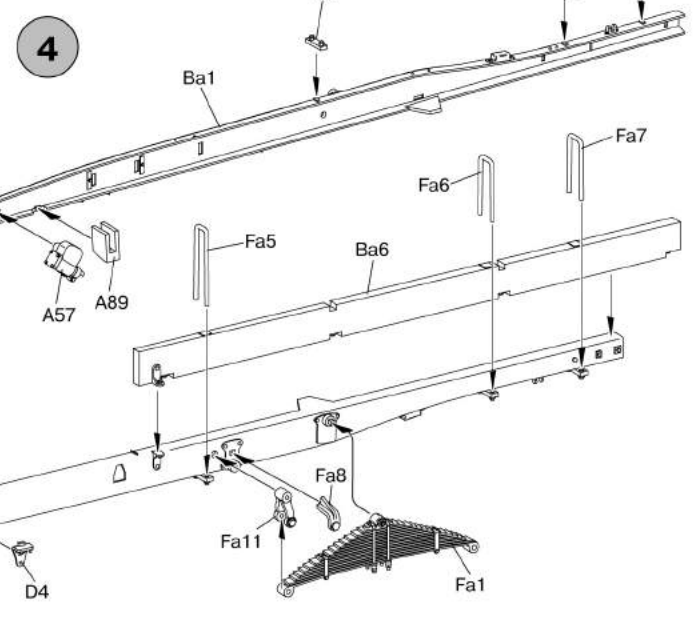
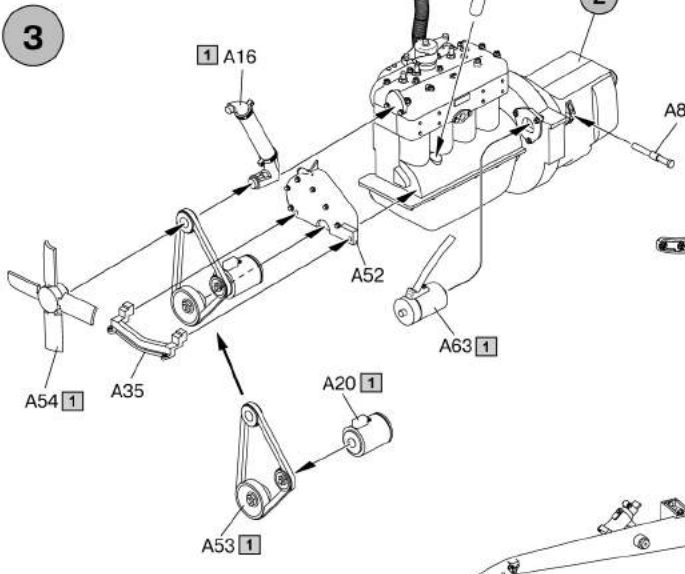
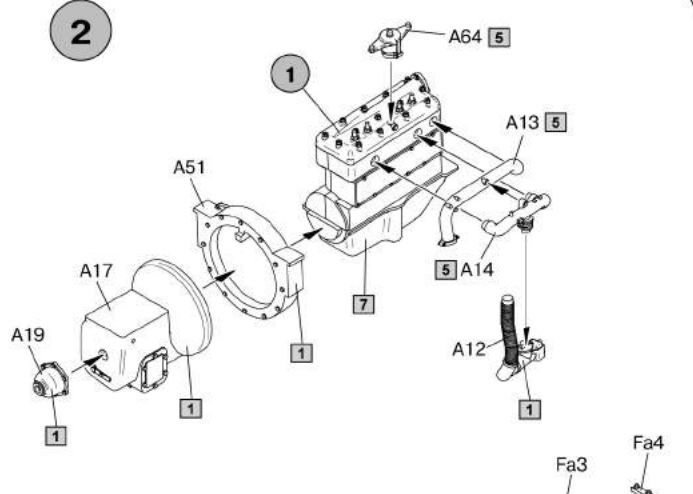
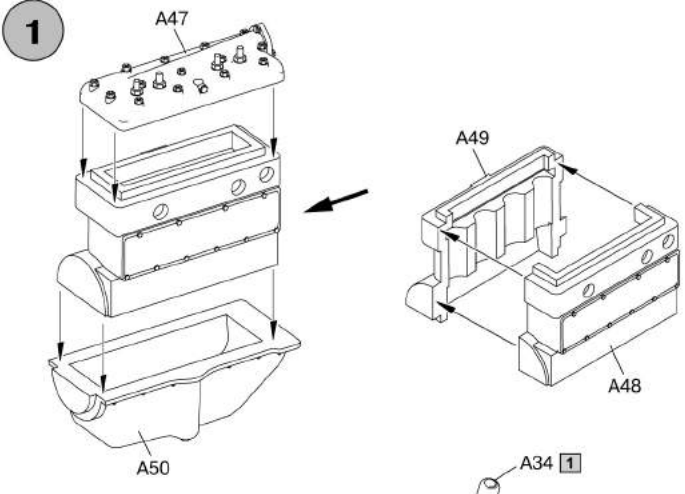

7 x7

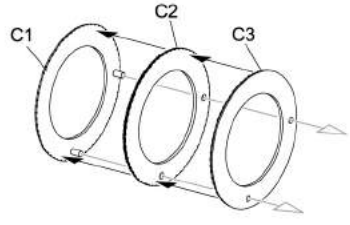

8 x7

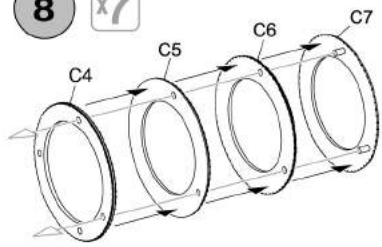

10

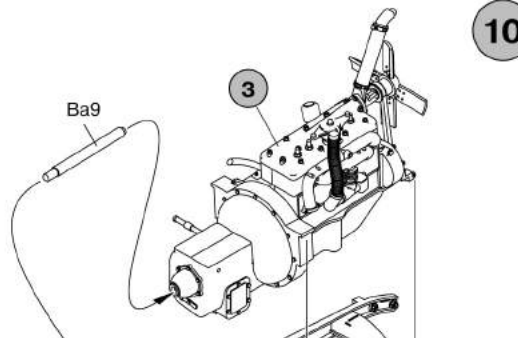

9

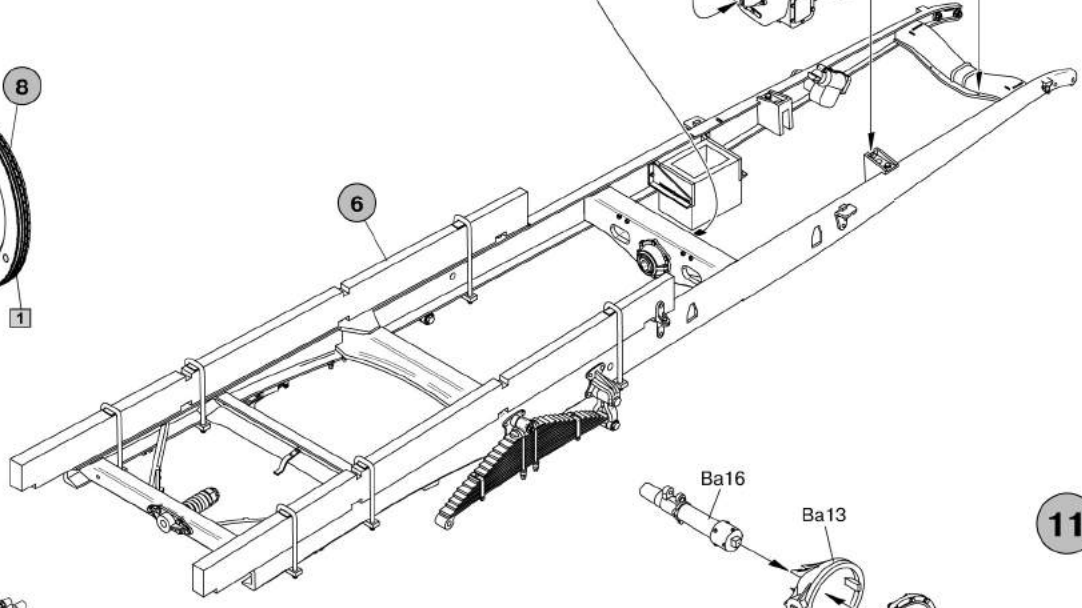
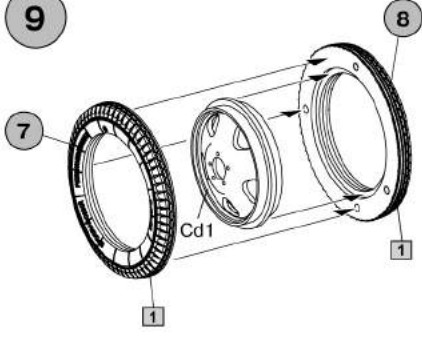

12

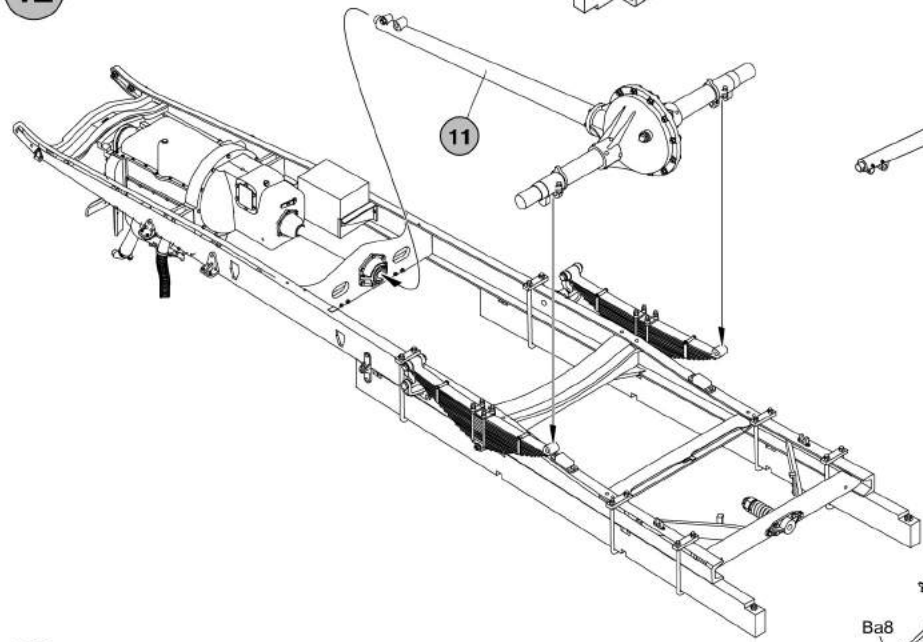

11

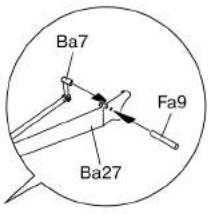
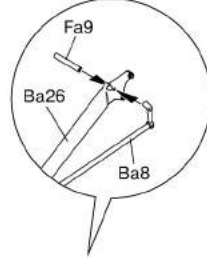
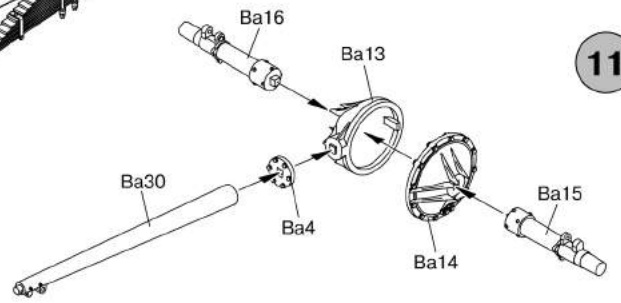

13

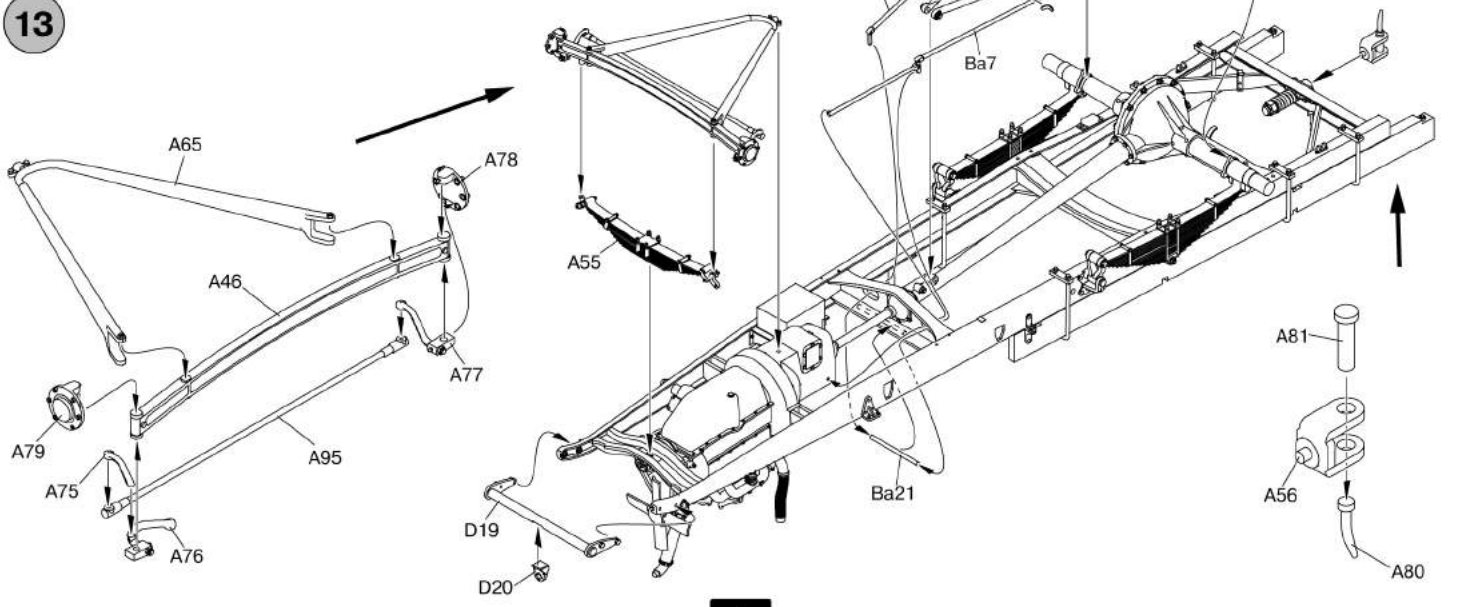

14

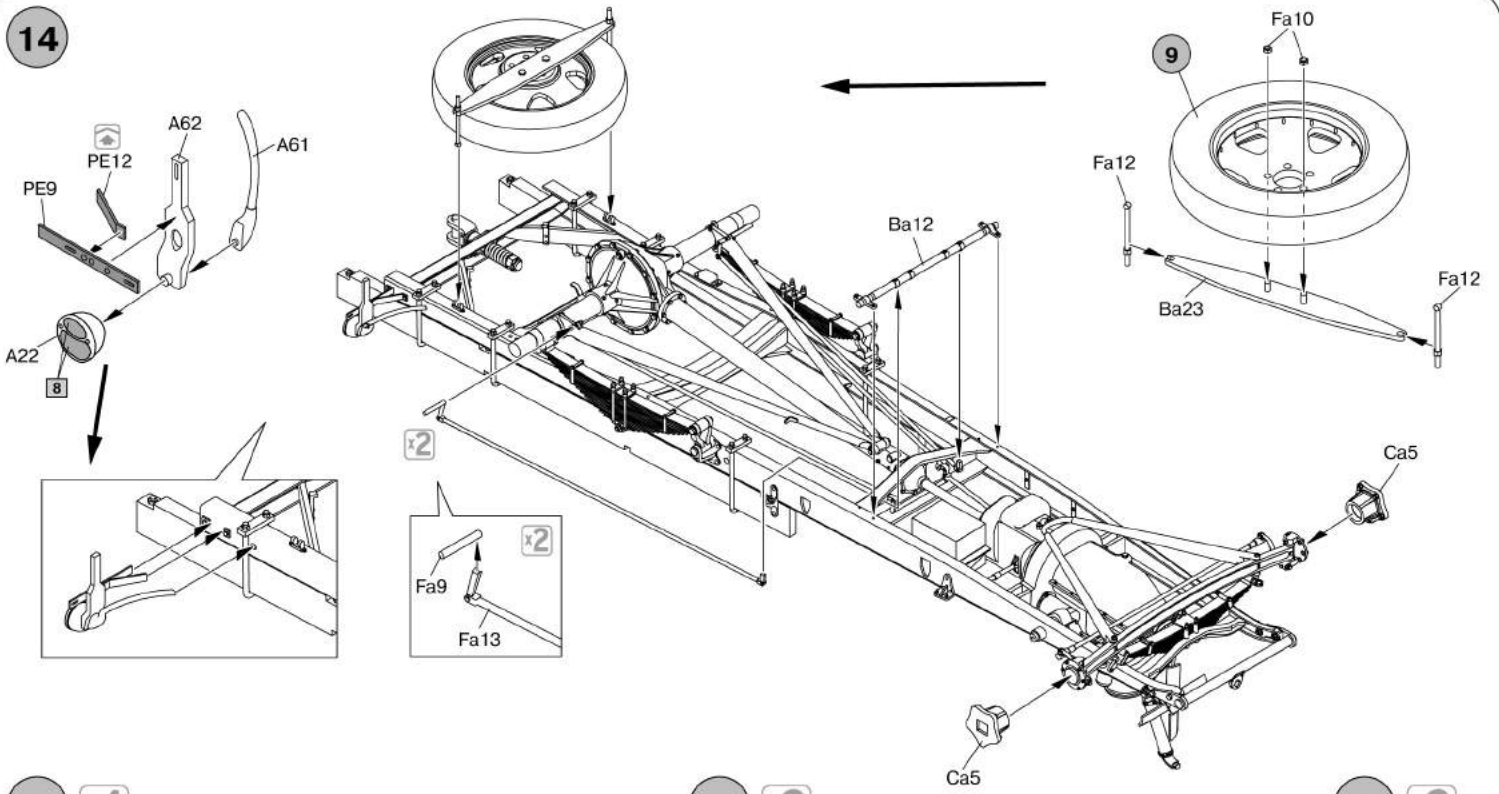

15 x4

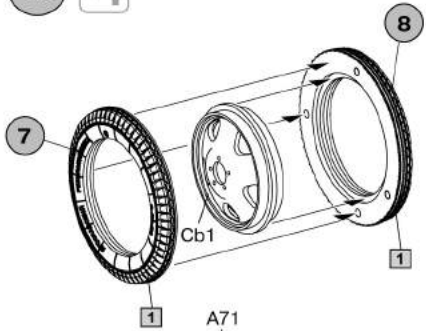

16 x2

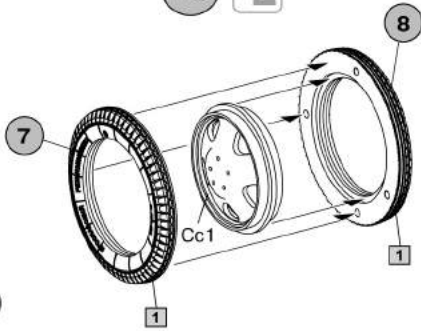

17 x2

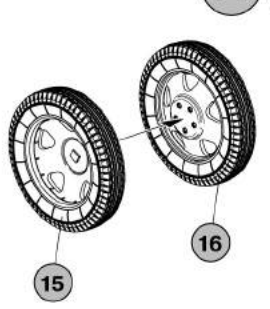

18

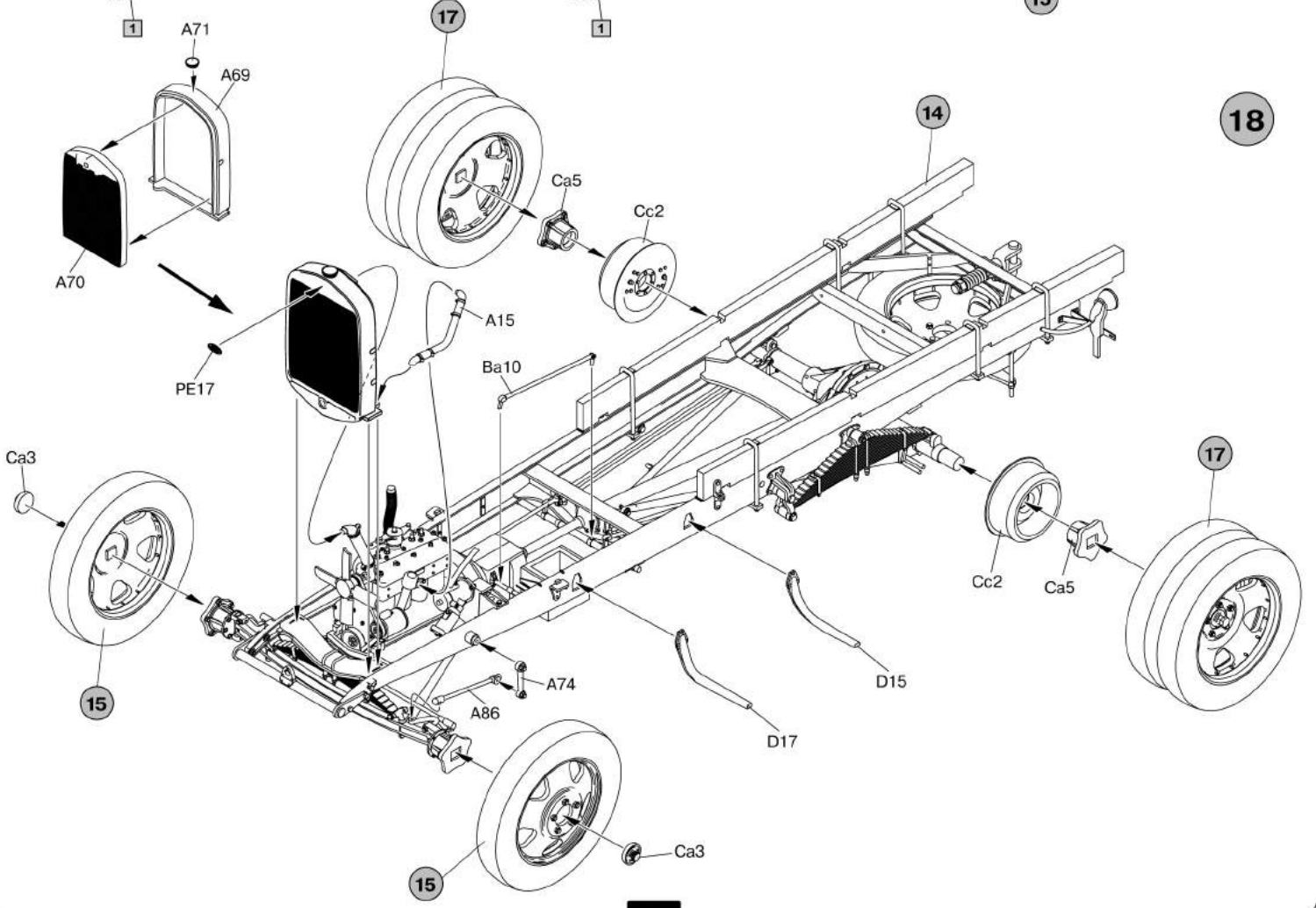

19

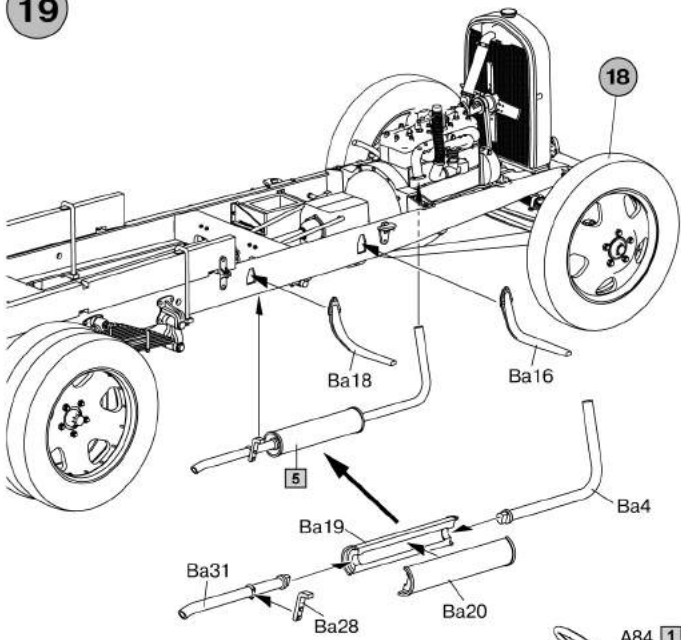

20

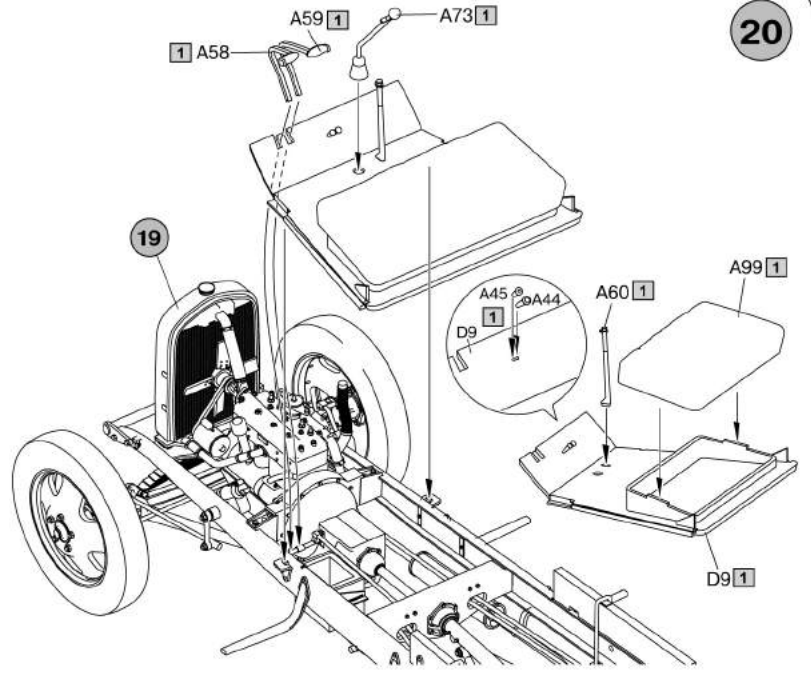

21

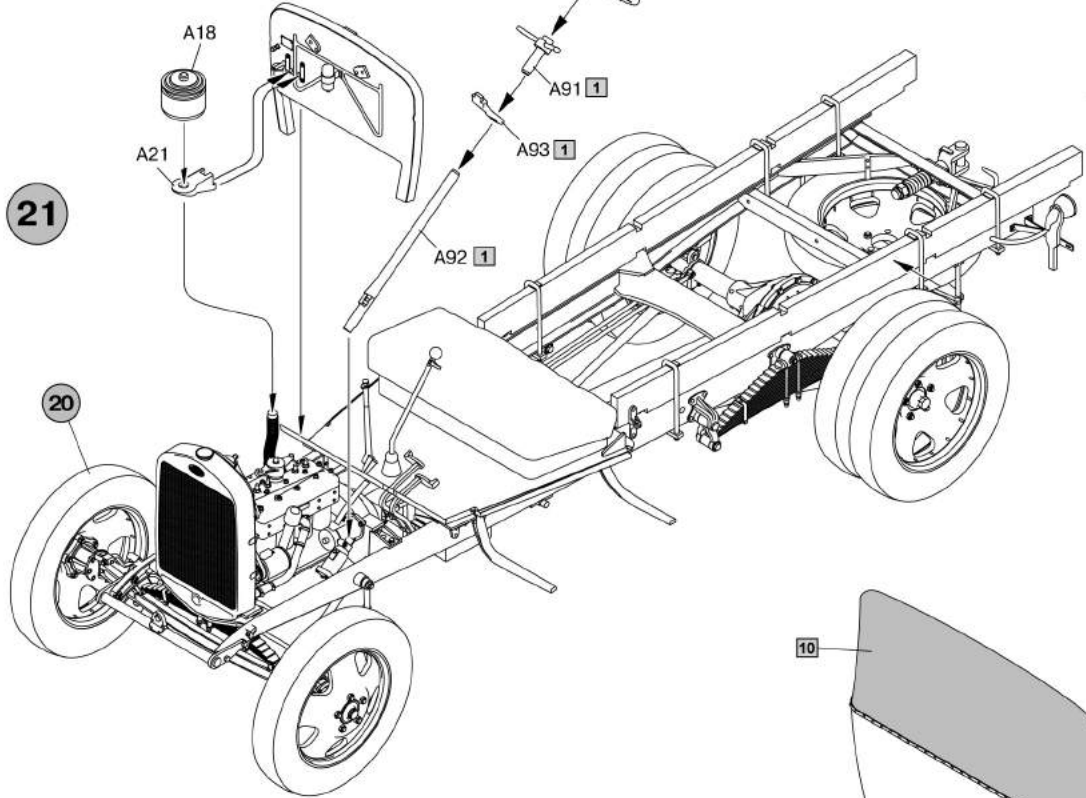

22

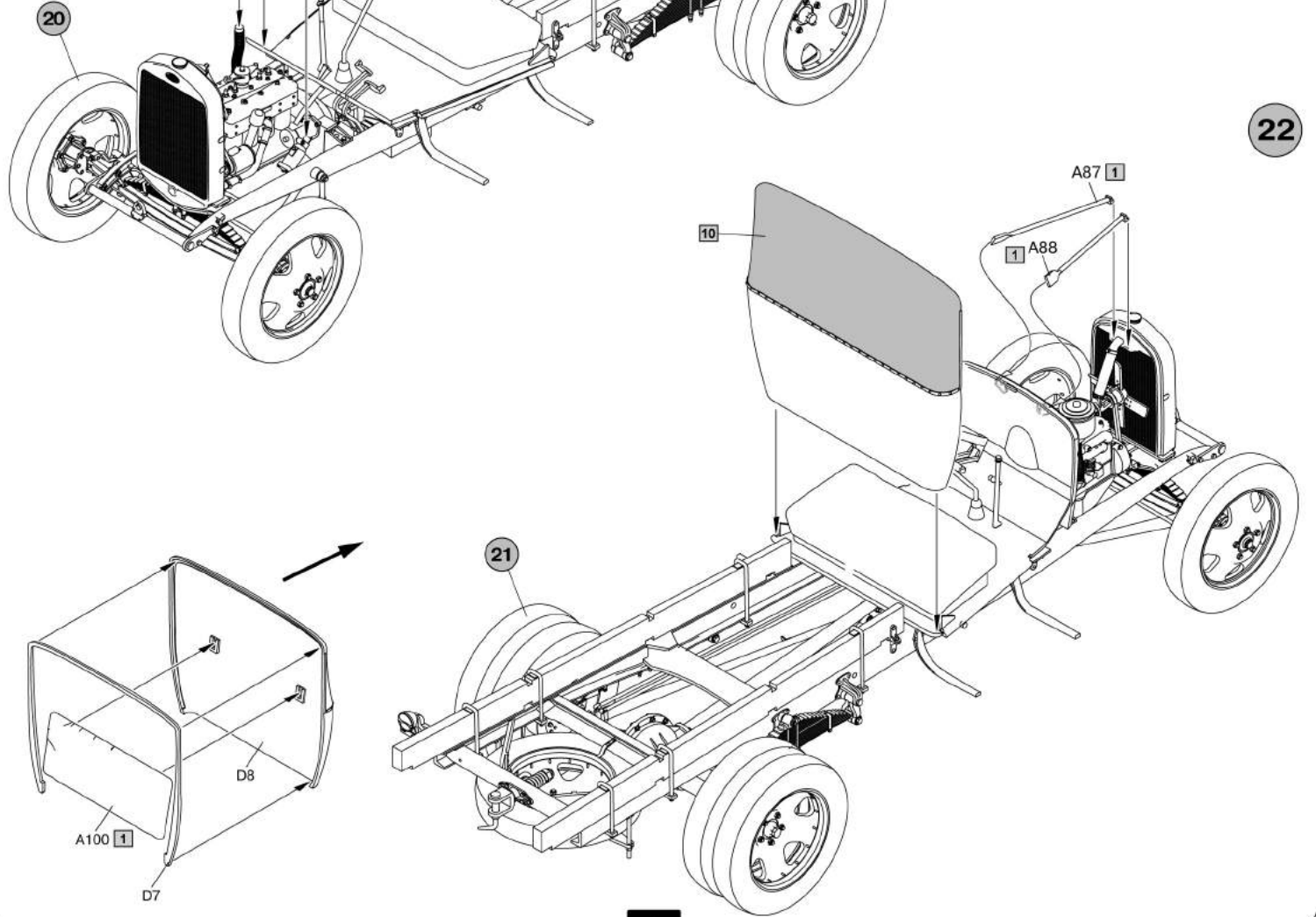

23

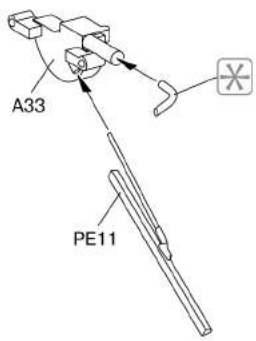

24

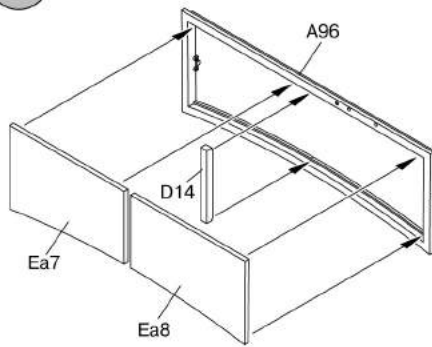

25

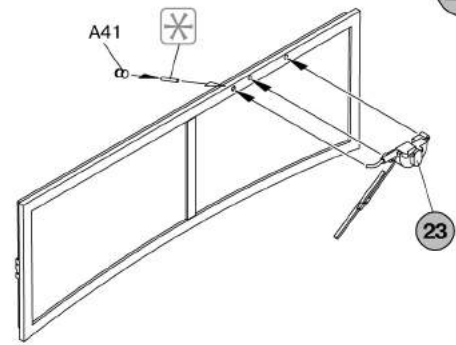

26

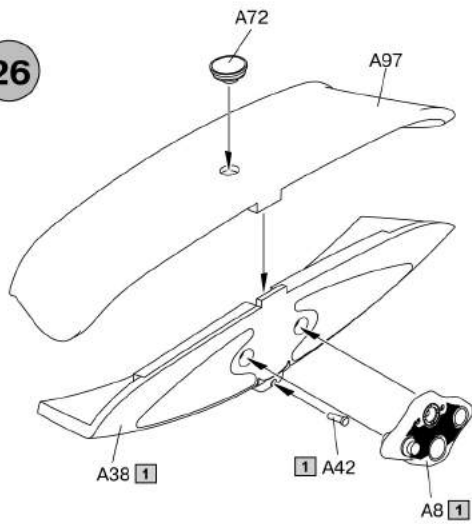

Variant with closed windshield
Закрытый вариант лобового стекла

Variant with opened windshield
Открытый вариант лобового стекла

27

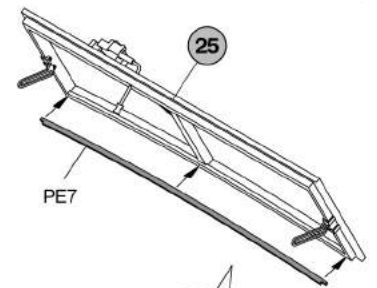
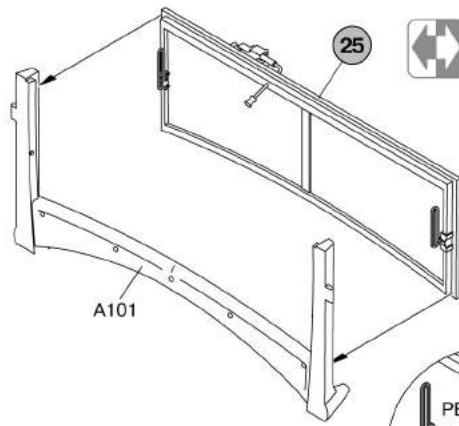

28

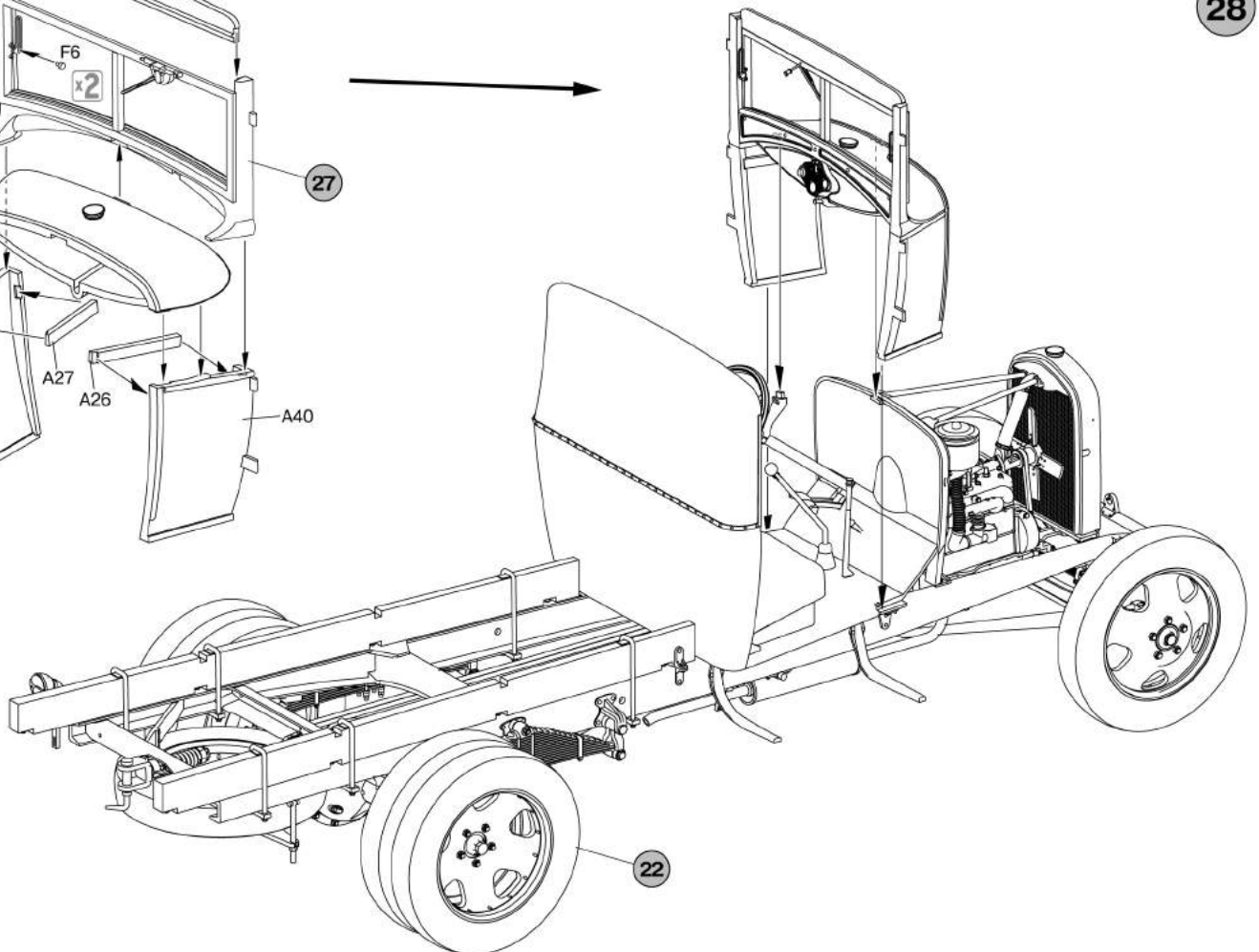
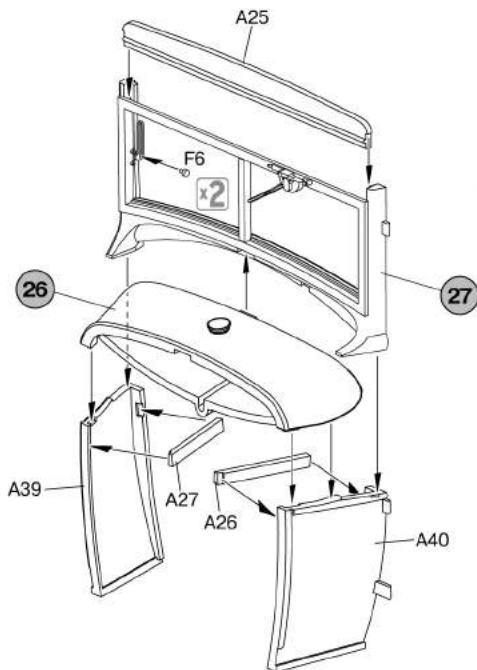

29

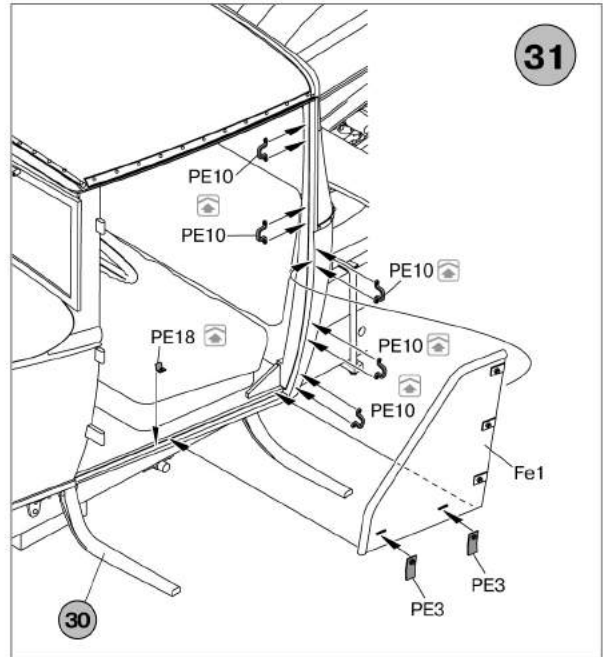
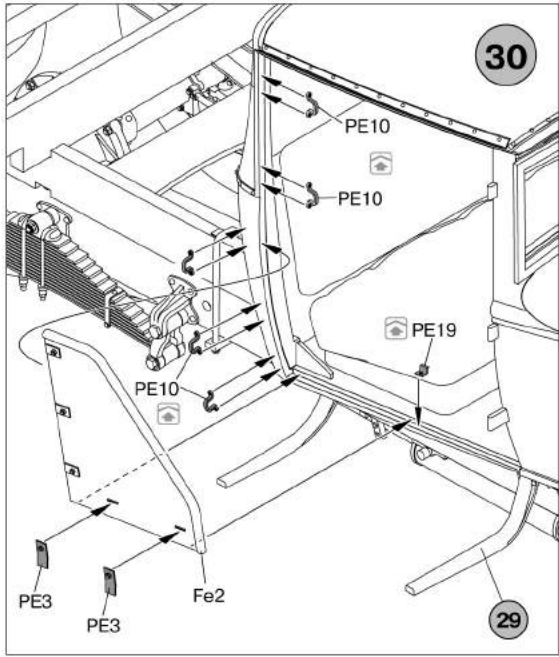
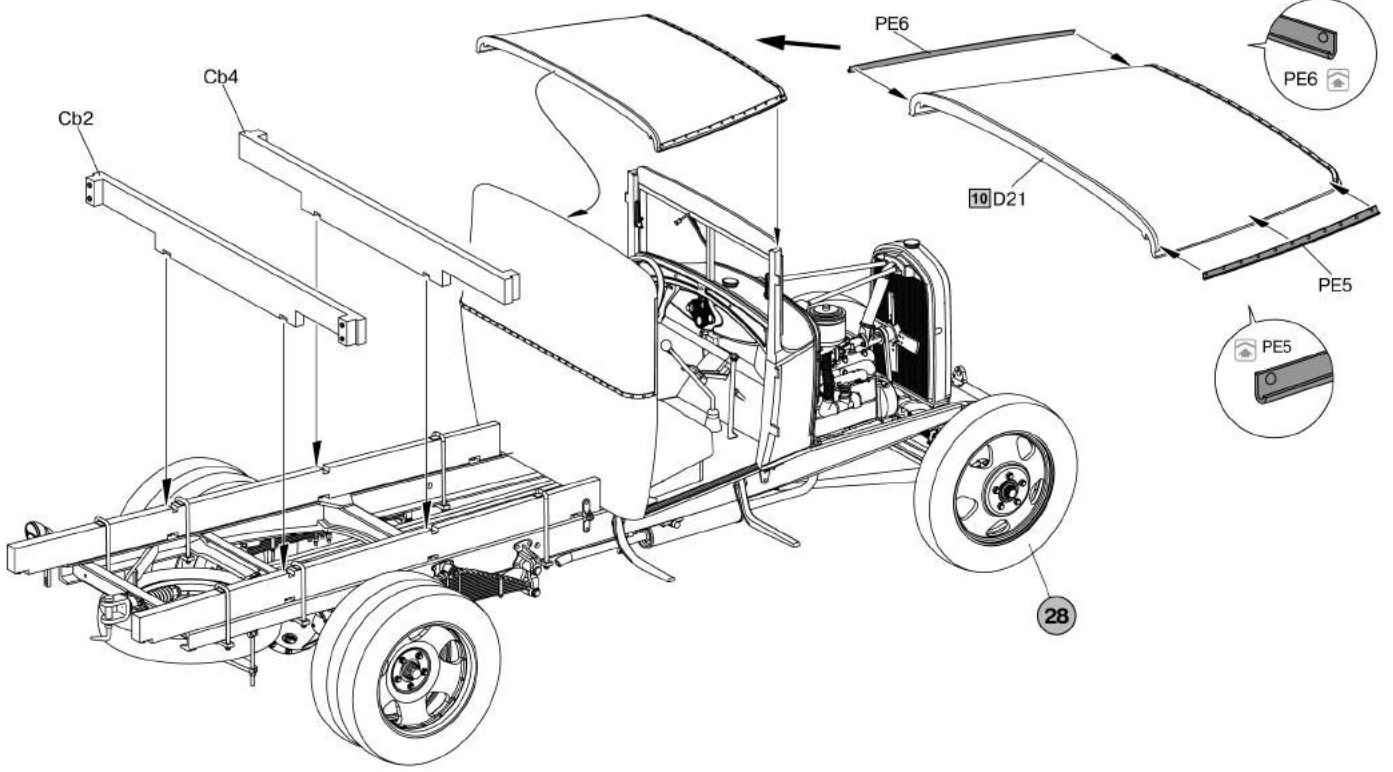

32

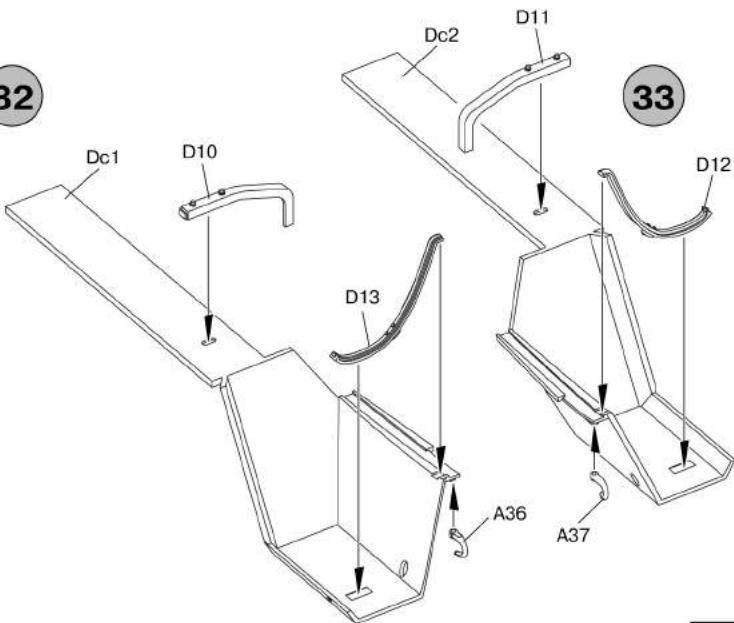

33

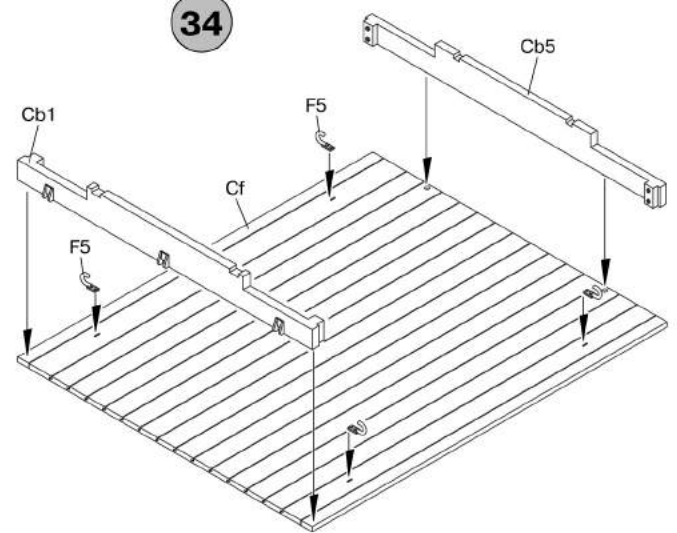

34

35

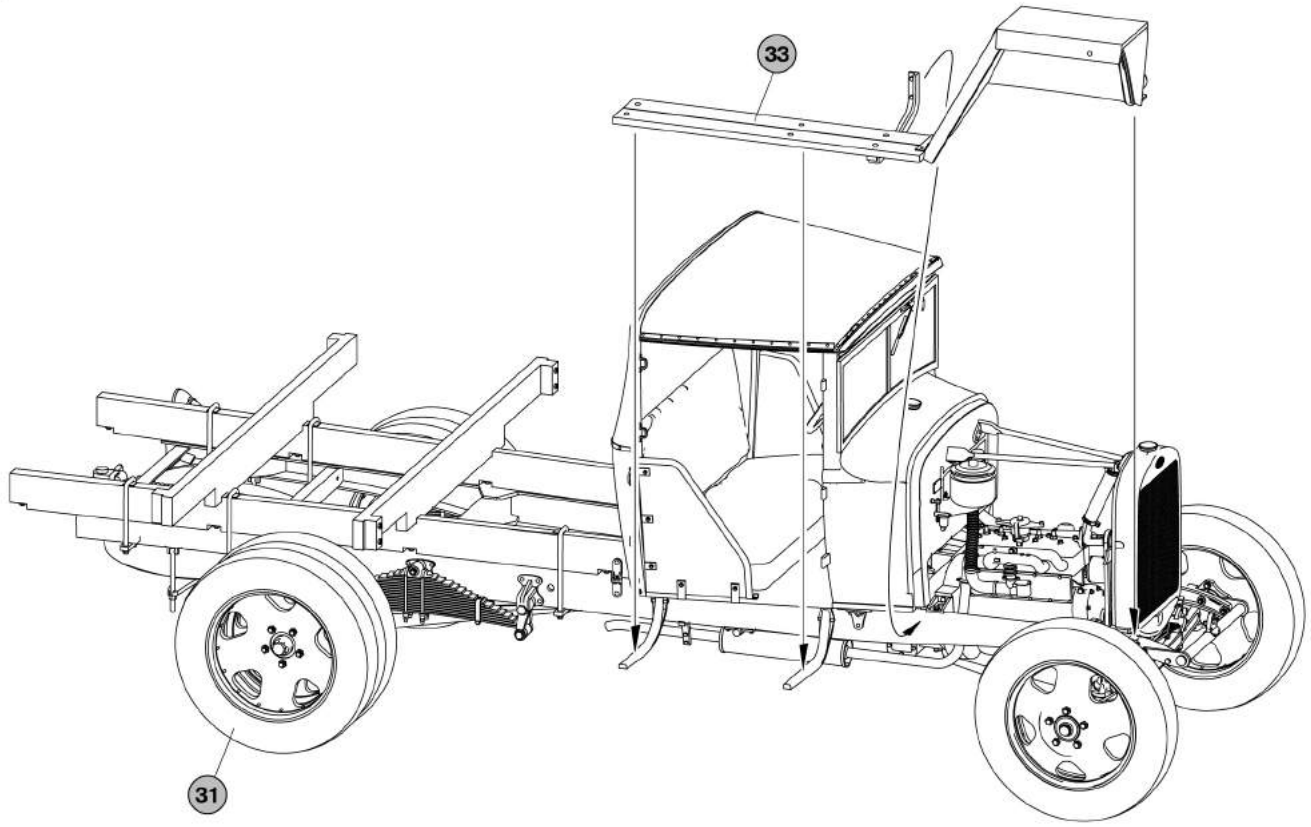

36

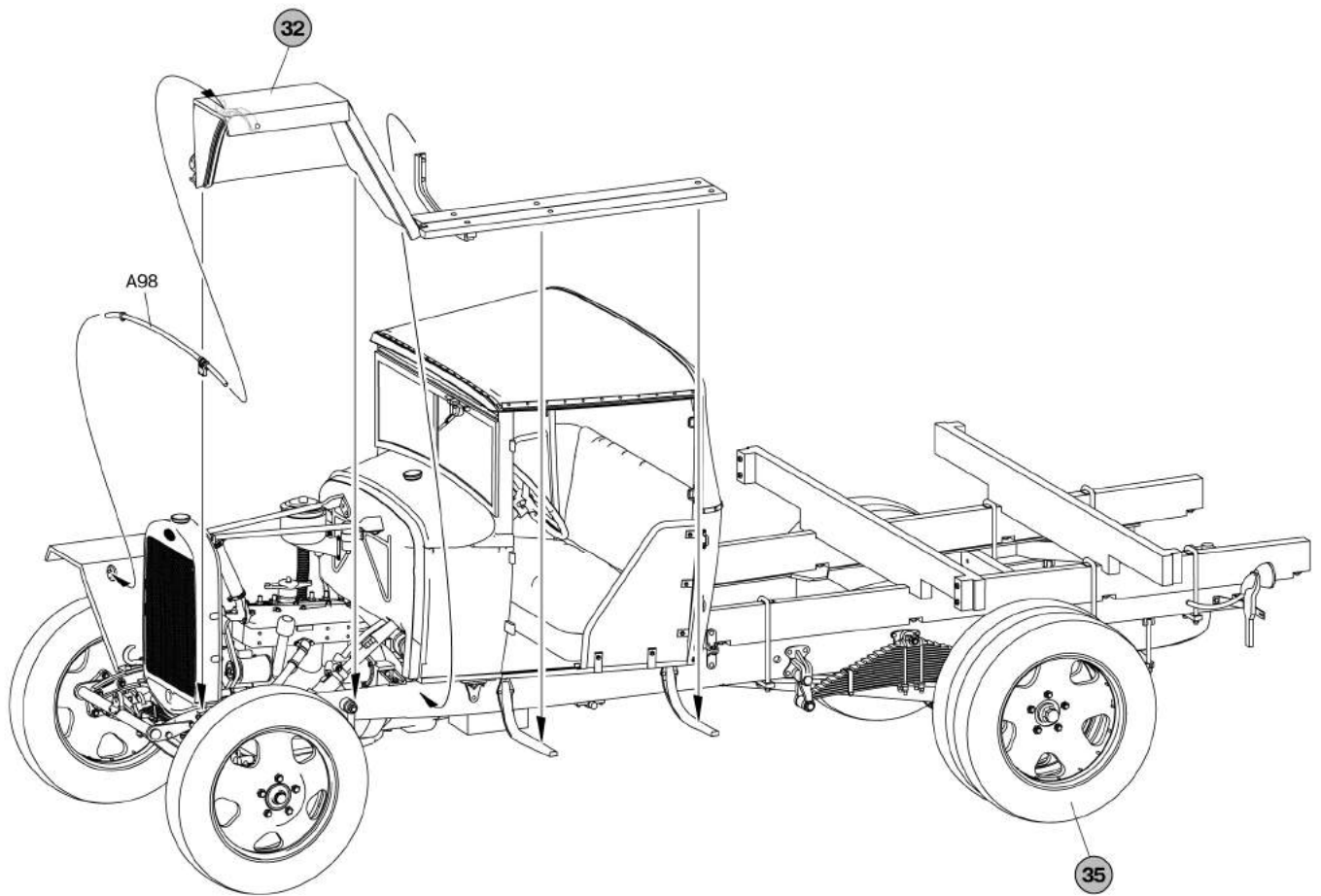

35

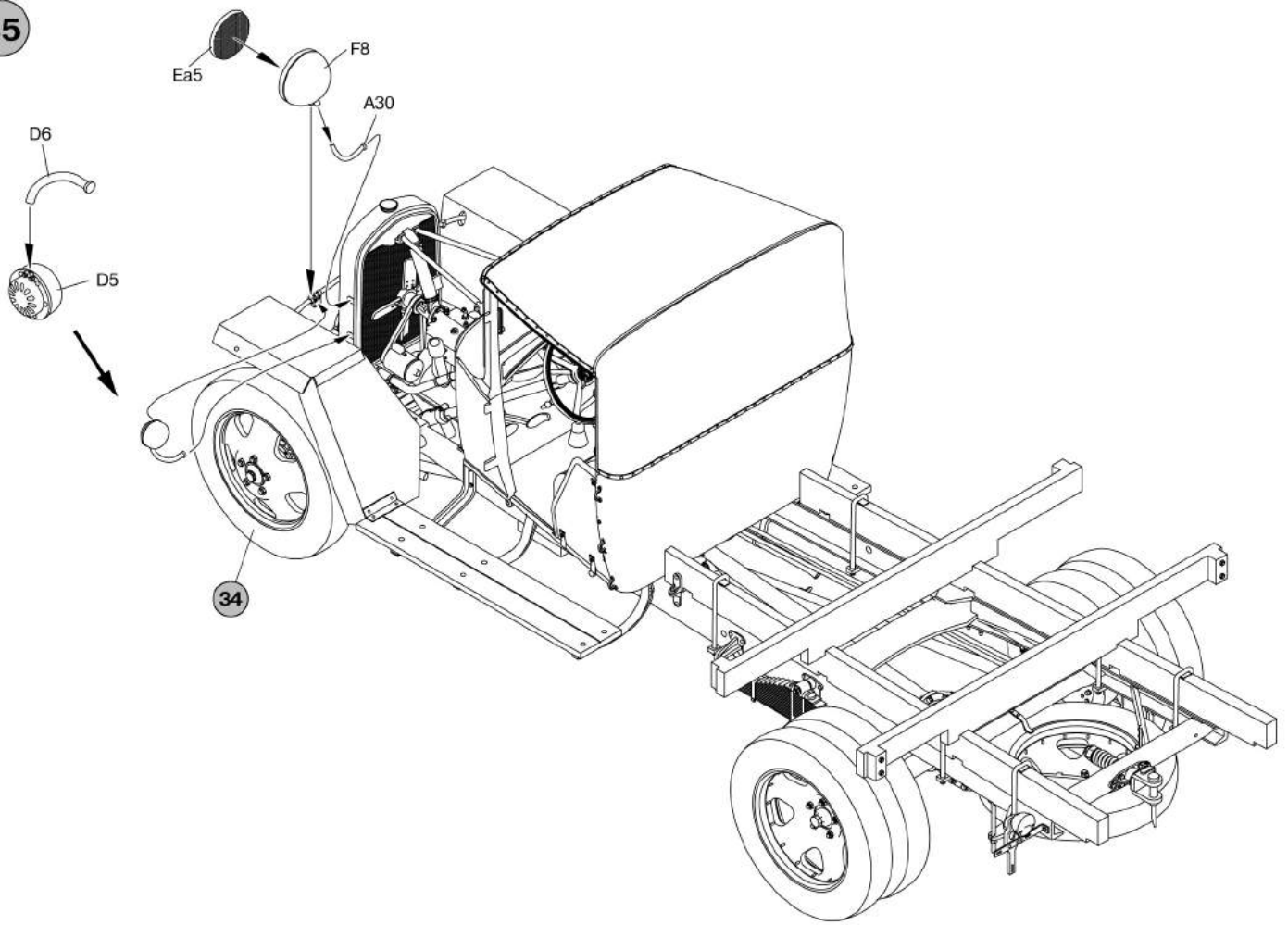

36

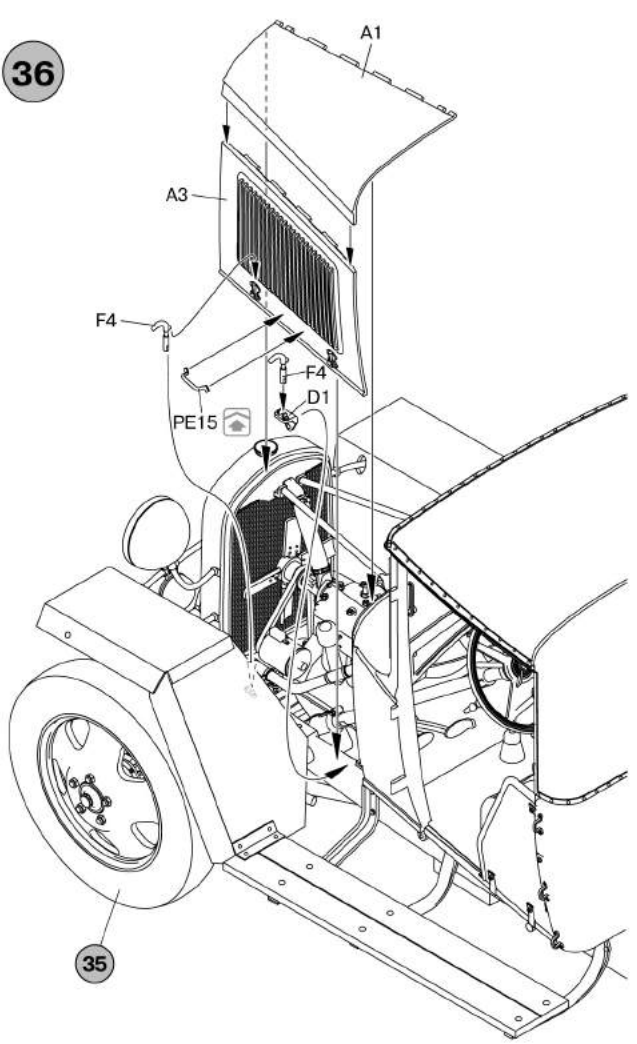

37

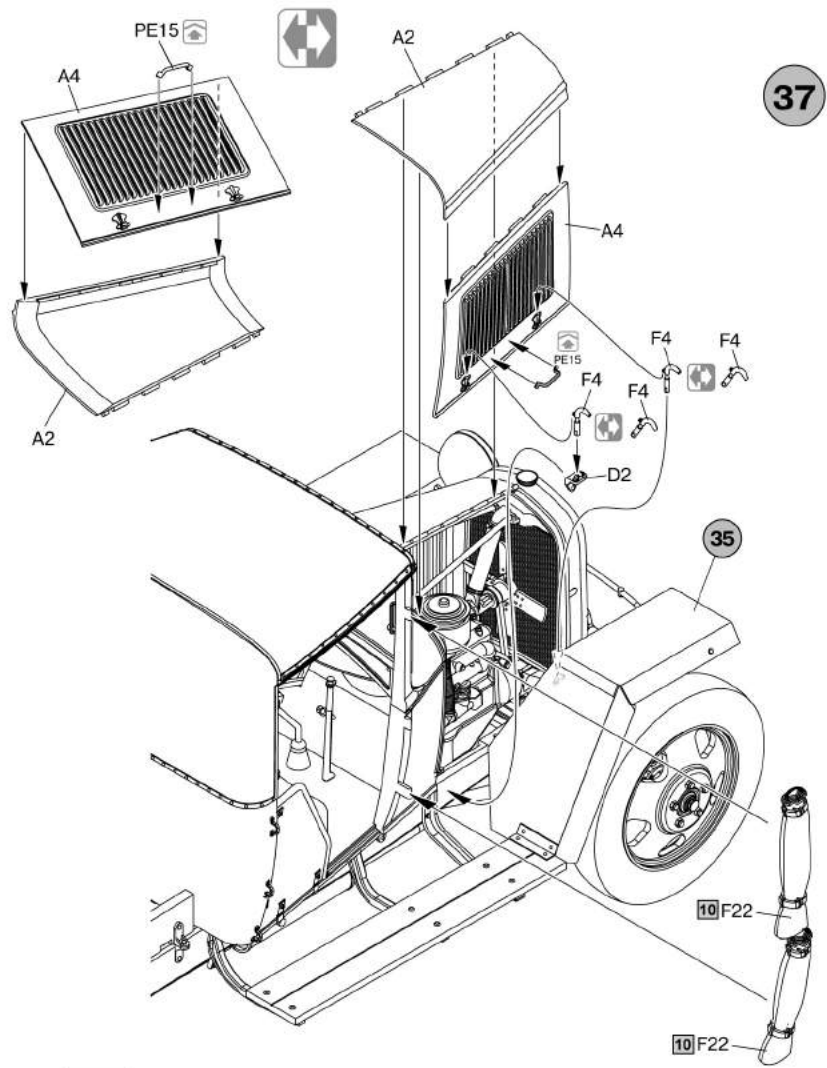

38

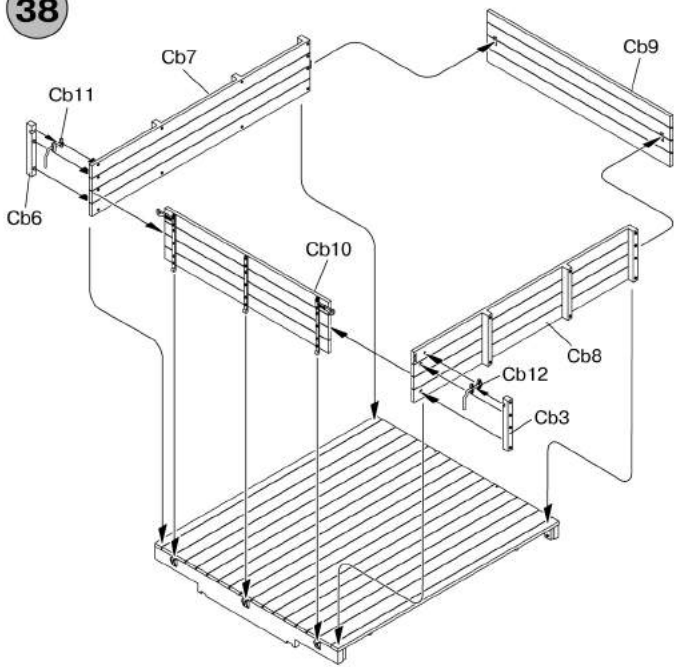

Variant with closed board of body
Закрытый вариант кузова

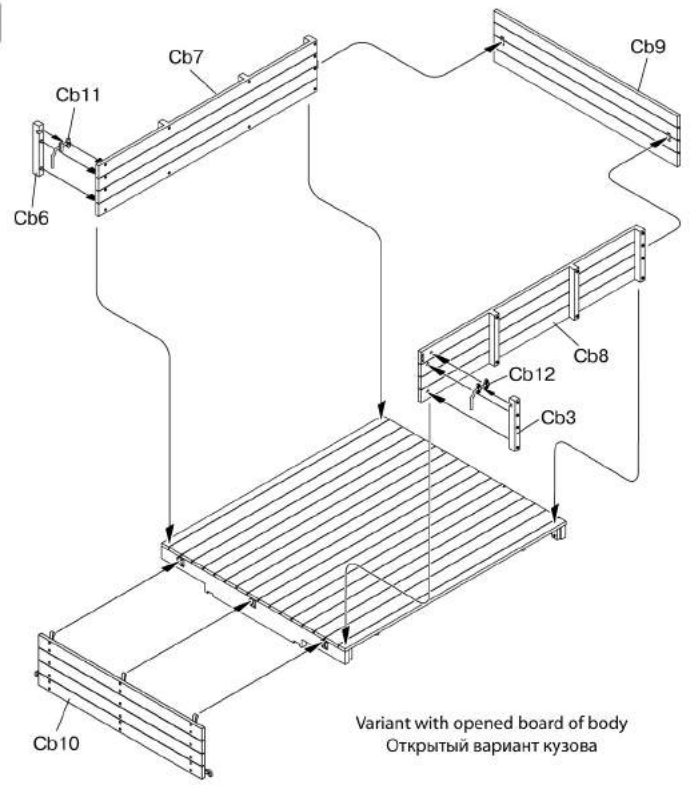

Variant with opened board of body
Открытый вариант кузова

39

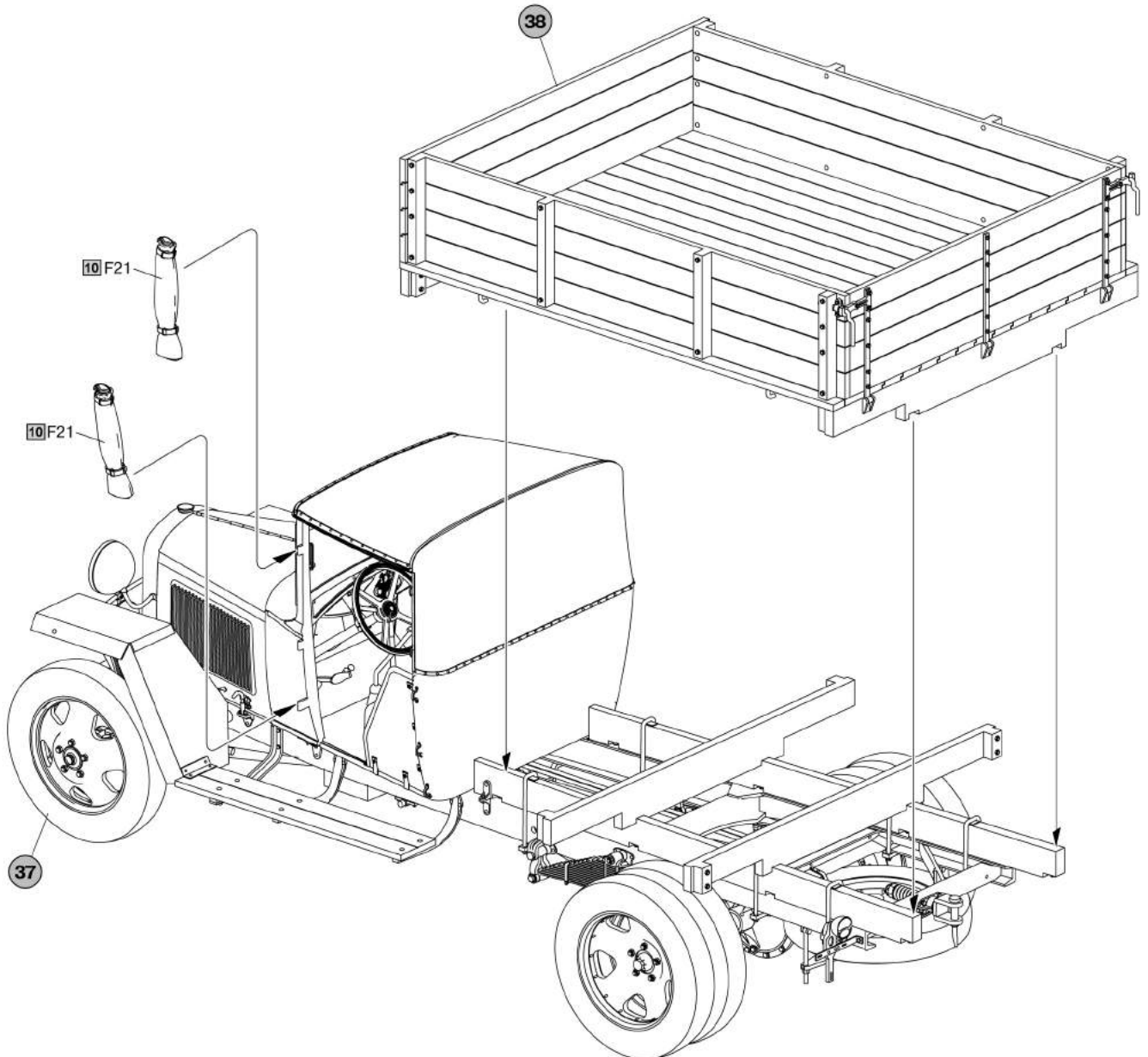

- 1** Transport column of front submission, The Battle of Stalingrad, The Don front, January, 1943
Транспортная колонна фронтового подчинения, Сталинградская битва, Донской фронт, январь 1943г.

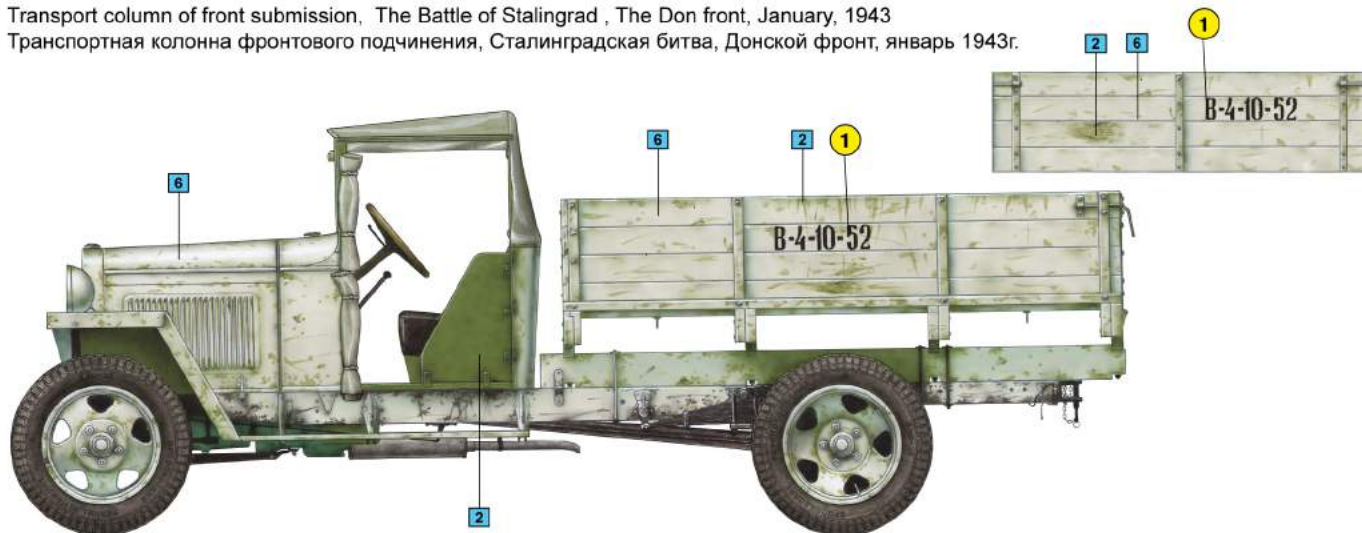

- 2** Unknown unit, The Battle of Kursk, June, 1943
неизвестная часть, Курская дуга, июль 1943 года



- 3** The Leningrad front, region of Vyborg, summer of 1944
Ленинградский фронт, район Выборга, лето 1944 года.



A

B

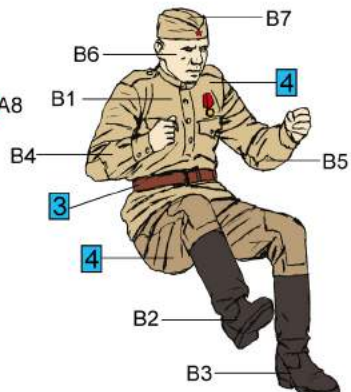
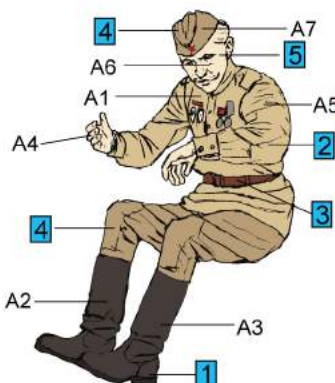

■ Paint number
■ Номер краски

● Number of decals
● Номер декали

● Variant of painting
● Вариант окраски

Chart colors for figures
Таблица цветов для фигур

№	Vallejo	TESTOR	TAMIYA	HUMBROL	REVELL	Mr. Color	Color	Цвет
1	950	1749	XF1	33	8	33	Black	Черный
2	923	1742	XF60	81	16	39	Khaki	Хаки
3	843	1701	XF72	186	83	43	Brown	Коричневый
4	879	1711	XF49	84	86	55	Dark Khaki	Темный Хаки
5	815	1516	XF15	61	35	51	Skintone	Телесный

Chart colors for car
Таблица цветов для автомобиля

№	Vallejo	TESTOR	TAMIYA	HUMBROL	REVELL	Mr. Color	Color	Цвет
1	950	1749	XF1	33	8	33	Black	Черный
2	894	1710	XF67	101	64	136	Field Green	Зеленый
3	977	1706	XF59	63	16	19	Sand	Песочный
4	984	1540	XF10	160	84	133	Flat Brown	Темно-коричневый
5	846	1785	XF68	113	83	81	Rust	Ржавчина
6	951	1768	XF2	34	5	62	White	Белый
7	997	1546	X11	11	90	8	Silver	Серебро
8	817	1550	XF7	60	36	3	Red	Красный
9	843	1701	XF72	186	83	43	Brown	Коричневый
10	882	1712	XF49	102	86	55	Khaki	Хаки