

**MATCHBOX**

1-72nd  
SCALE  
KIT

# WALRUS MK-1

In 1929 the Royal Australian Airforce drew up a specification for a Boat Hulled Amphibian Aircraft. After a considerable delay the prototype machine, then known as a 'Seagull' flew in June 1933 and after successful trials 24 were ordered.

In May 1935 the Royal Navy placed an order for 12 aircraft to be known as 'Walrus I' but increased numbers were ordered as the effectiveness of the machine became apparent.

RN Walruses performed a number of duties including anti submarine patrols. In the RAF machines were used for air/sea rescue operations with great success. Aircraft were affectionately known as 'SHAGBATS'.

PK-105

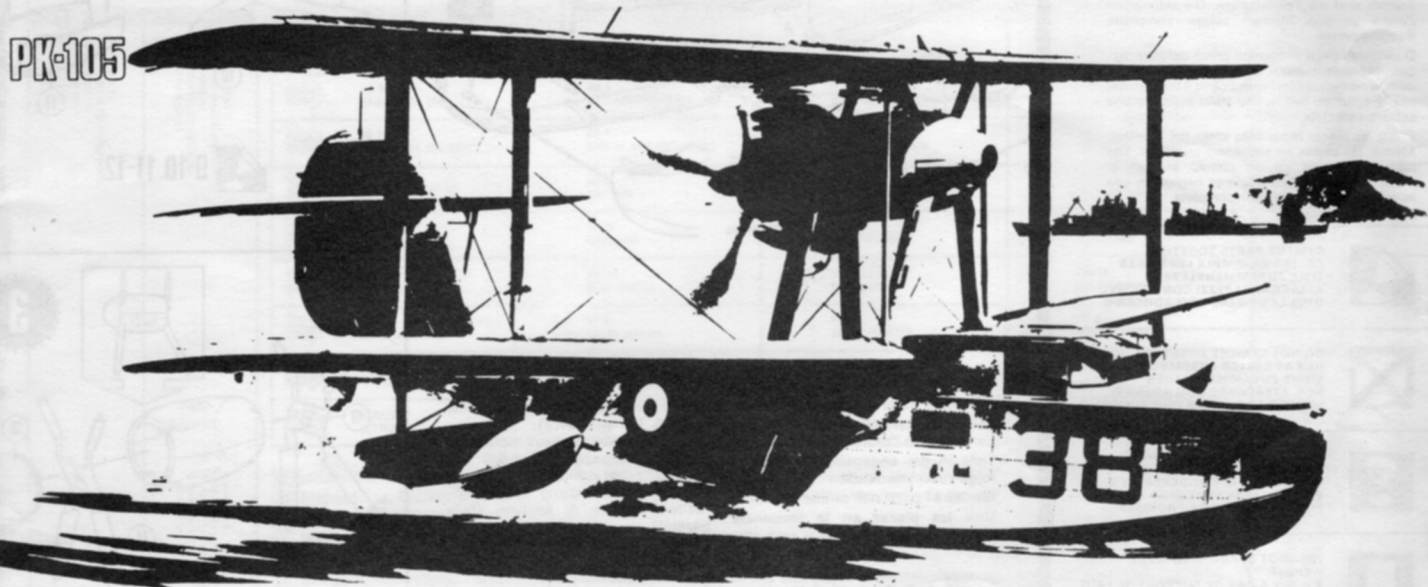

Details : Span 45' 10" Length 38' 0" Weight Max. 8050 lb.  
Engine : Bristol Pegasus 775 HP.  
Speed : at 4750 ft. 135 MPH.  
Armament : 2 x 3 Vickers or Lewis guns.

# ASSEMBLY

MONTAGE  
MONTAGE  
MONTAGGIO  
MONTAJE

Paint required parts before assembly. Assemble parts in sequence. Black numbers in circle indicate part number. Black numbers in star indicate completed section.

Peindre les pièces comme vous le désirez avant le montage. Monter les pièces dans l'ordre numérique. Les chiffres noirs encadrés indiquent le numéro de la pièce. Les chiffres noirs en étoile indiquent une section complète.

Die erforderlichen Teile vor dem Zusammenbau streichen. Die Teile in der richtigen Reihenfolge montieren. Die schwarzen Ziffern in den Kreisen sind die Teilnummern. Die schwarzen Ziffern in den Sternen zeigen komplette Baugruppen an.

Dipingere i pezzi occorrenti prima del montaggio. Montare i pezzi in ordine numerico. I numeri neri in un cerchio indicano il numero del pezzo. I numeri neri in una stella indicano una sezione completa.

Pintar las piezas requeridas antes del montaje. Montar las piezas en secuencia numérica. Los números negros en un círculo indican el número de pieza. Los números negros en una estrella indican una sección completa.

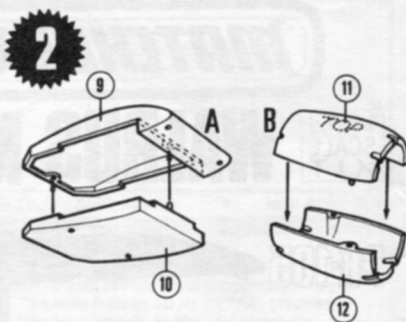
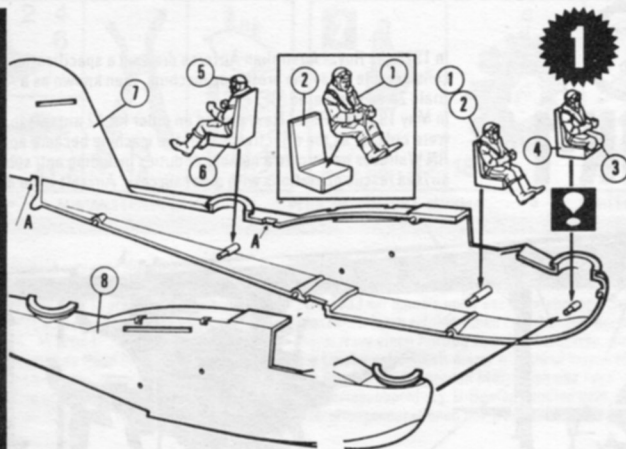

9-10.11-12.



**CEMENT PARTS TOGETHER**  
COLLER ENSEMBLE LES PIÉCES  
TEILE ZUSAMMENKLEBEN  
ATTACCARE I PEZZI CON ADESIVO  
UNIR LAS PIEZAS CON ADHESIVO



**DO NOT CEMENT TOGETHER**  
NE PAS COLLER ENSEMBLE  
NICHT ZUSAMMENKLEBEN  
NON ATTACCARE CON ADESIVO  
NO UNIR LAS PIEZAS CON ADHESIVO



**ALTERNATIVE PART PROVIDED**  
PIECE ALTERNANT FOURNIE  
WAHLWEISE MIT ANDEREM TEIL  
PEZZO ALTERNATIVO  
PIEZA ALTERNATIVA PROVISTA



**WITHOUT STAND, ADD NOSE WEIGHT.**  
S'IL N'Y A PAS DE SUPPORT, IL FAUT ALOURDIR LE NEZ.  
OHNE STAND, FLUGZEUGKANZEL BESCHWEREN  
SE NON VI È UN SUPPORTO, OCCORRE APPESANTIRE IL NASO.  
DE NO IR SOBRE UN SOPORTE EXHIBIDOR, DEBE AÑADIRSE PESO AL MORRO.

Assemble parts in sequence shown  
Assembler par collage les différentes parties selon l'ordre indiqué  
Teile in der angegebenen Reihenfolge zusammenkleben  
Montare i pezzi nell'ordine indicato  
Unir las piezas en la secuencia indicada

Before joining fuselage halves clear holes 'A' (when shown).  
Avant de joindre les deux moitiés du fuselage, dégager les trous 'A' (quand ils sont indiqués).  
Vor Zusammensetzung der Rumpfhälften, Löcher 'A' säubern (falls gezeigt).  
Prima di congiungere le due metà della fusoliera, pulite i buchi 'A' (quando sono indicati).  
Antes de unir las dos mitades del fuselaje, despeje las cavidades 'A' (cuando están indicadas).



1-2.3-4.5-6-7.



7-8.



3-4-7

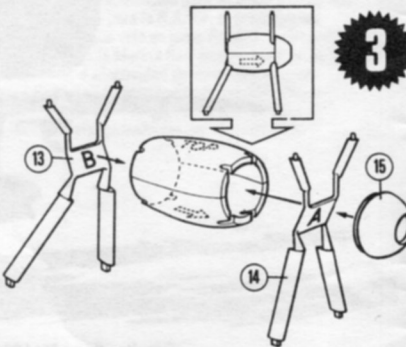

15-14-2B-13.

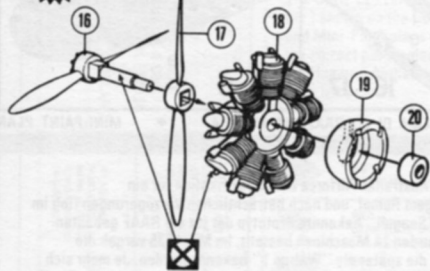
**4**

19-18. 16-17-( $\otimes$  18 19)-20.

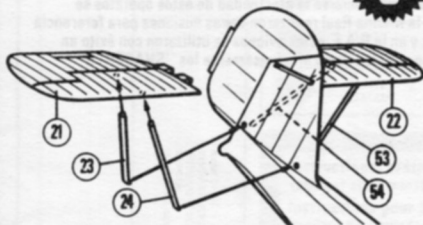
**5**

21.22.-**1**

23.24. 53. 54.-**1**

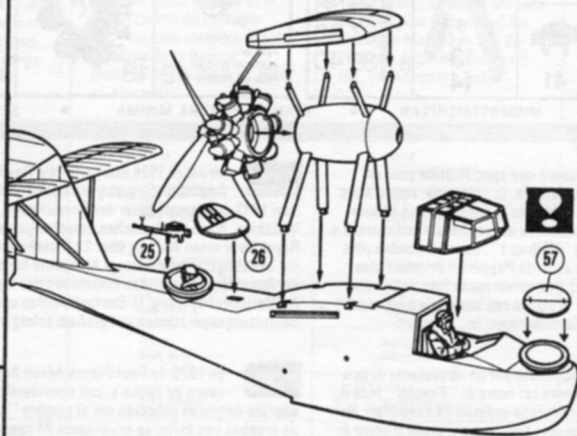
**6**

2A-**3**

4-**3**-**5**

25.26.-**5**

57-**5**

**7**

27-28. 29-30.

**8**

31-32. 33-34.

9

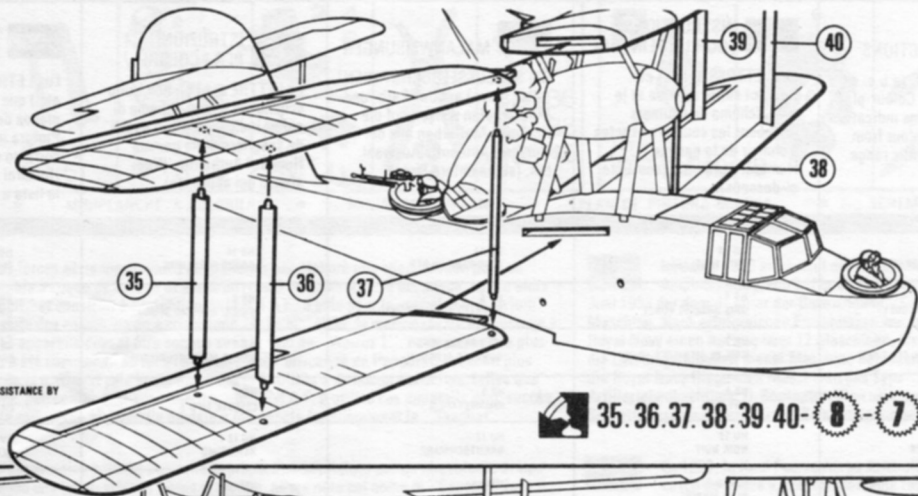

35. 36. 37. 38. 39. 40. 8-7-6

TECHNICAL INFORMATION AND ASSISTANCE BY  
R.N.A.S. MUSEUM YEDVILTON

10

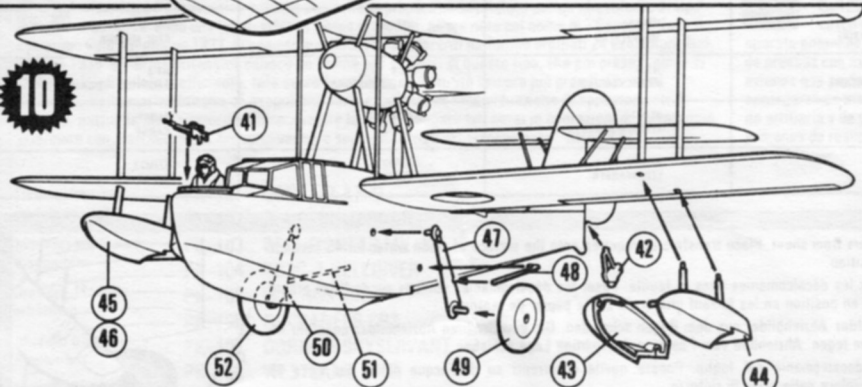

48-47-49. 51-50-52. 9 41. 42. 9 43-44. 45-46. 9

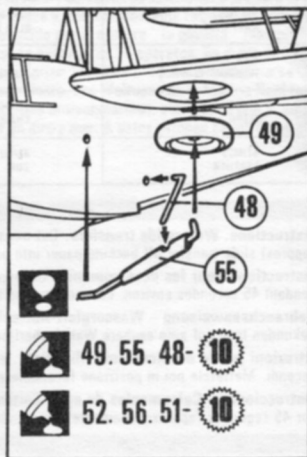

49. 55. 48. 10

52. 56. 51. 10

#### Purple Range. 1.72nd Scale Aircraft

- PK-1 HAWKER FURY
- PK-2 SPITFIRE Mk IX
- PK-3 BOEING P-12E
- PK-4 MITSUBISHI ZERO
- PK-5 ALPHA JET
- PK-6 FW.190
- PK-7 LYSANDER
- PK-8 GLOSTER GLADIATOR
- PK-9 BELL HUEY-COBRA
- PK-10 B.A.C. STRIKEMASTER
- PK-11 HAWKER HURRICANE
- PK-12 NORTHROP F5-A
- PK-13 MUSTANG P51-D
- PK-14 CORSAIR F4U-4
- PK-15 GNAT T. Mk I
- PK-16 HAWKER HARRIER
- PK-17 ME/BF 109E
- PK-18 GRUMMAN HELLCAT
- PK-19 MIKOYAN MIG-21
- PK-20 DASSAULT MIRAGE IIIc
- PK-21 ME.262
- PK-22 P47-D THUNDERBOLT
- PK-23 TEMPEST Mk VI/Mk II
- PK-24 BREWSTER BUFFALO
- PK-25 SISKIN
- PK-26 HENSCHEL HE 128

#### Purple Range. 1.76th Scale

##### Military Vehicles

- PK-71 SHERMAN FIREFLY
- PK-72 A-34 COMET Mk I
- PK-73 Ausf G. PANTHER
- PK-74 PANZER III Ausf L
- PK-75 HUMBER Mk II
- PK-76 PUMA
- PK-77 WESPE
- PK-78 M.16 HALF TRACK
- PK-79 M.24 CHAFFEE
- PK-80 Jagd. PANTHER

#### Orange Range. 1.72nd Scale Aircraft

- PK-101 CORSAIR A7-D
- PK-102 BAC 'S' JAGUAR
- PK-103 BEAUFIGHTER Mk X
- PK-104 SB 2C-1 HELLDIVER
- PK-105 WALRUS Mk I
- PK-106 BUCCANEER SB2
- PK-107 DORNIER SKYSERVANT
- PK-108 WESTLAND LYNX
- PK-109 JUNKERS JU.188 F.1
- PK-110 HS 125/600

© 1974 LESNEY PRODUCTS & CO. LTD.  
PRINTED AND MADE IN ENGLAND

RETURN TO (OUR ONLY)  
CONSUMER SERVICE DEPT.  
LESNEY PRODUCTS & CO. LTD.  
ASHINGDON ROAD,  
ROCHFORD, ESSEX, ENGLAND



### PAINT INSTRUCTIONS

The CODE LETTERS (a, b, c, etc.) shown on the Colour-plan and Mini-Paint plans indicate the correct paint colour from the Humbrol Authentic range. (See list below).



### INSTRUCTIONS POUR LA PEINTURE

Les LETTRES a) b) c) etc. figurant sur le schéma et le mini-schéma de couleurs indiquent les couleurs exactes à choisir de la gamme Humbrol Authentic (voir liste ci-dessous).



### MALANWEISUNGEN

Die SCHLUSSELBUCHSTABEN (a, b, c, usw.) auf den Farb- und Minifarbplan weisen auf die richtigen Malfarben aus der Humbrol Authentic Auswahl hin. (siehe untere Liste).



### ISTRUZIONI PER I COLORI

Le LETTRE a) b) c), ecc. sullo scheme ed il mini-schema di colori indicano i colori esatti da scegliere dalla gamma Humbrol Authentic. (Vedi elenco qui appresso).



### INSTRUCCIONES PARA LA PINTURA

Las LETRAS DE CLAVE (a, b, c, etc.) que se muestran en los planos de Colores y de Mini-Pintura indican el color correcto de pintura de la gama Humbrol Authentic. (Véase la lista a continuación).

a	HB 14 AIRFRAME SILVER	HB 14 GRIS FUSELAGE	HB 14 FLUGWERK SILBER	HB 14 GRIGIO FUSOLIETRA	HB 14 PLATA FUSELAJE
b	HB 8 DARK SLATE GREY	HB 8 GRIS ARDOISE FONCE	HB 8 DUNKLES SCHIEFERGRAU	HB 8 GRIGIO ARDESIA SCURO	HB 8 GRIS PIZARRA OSCURO
c	HB 7 EXTRA DARK SEA GREY	HB 7 GRIS DE MER TRES FONCE	HB 7 BESONDERS DUNKLES SEEGRÜN	HB 7 GRIGIO MARE SCURISSIMO	HB 7 GRIS MARINO EXTRAOSCURO
d	HB 5 SKY TYPE S	HB 5 CIEL TYPE S	HB 5 HIMMELTYPE S	HB 5 CELESTE TIPO S	HB 5 CIELO TIPO S
e	HU 12 NIGHT BLACK	HU 12 NOIR NUIT	HU 12 NACHTSCHWARZ	HU 12 NERISSIMO	HU 12 NEGRO NOCHE
f	HM 10 NAVY BLUE	HM 10 BLEU MARINE	HM 10 MARINEBLAU	HM 10 BLU MARINA	HM 10 AZUL MARINO
g	HT 8 INSIGNIA YELLOW	HT 8 JAUNE INSIGNE	HT 8 ARBEICHENGELB	HT 8 GIALLO INSEGNA	HT 8 AMARILLO INSIGNIAS
h	81/M7 FLESH	81/M7 CHAIR	81/M7 FLEISCHFARBEN	81/M7 CARNE	81/M7 CARNE
i	82/M23 LEATHER	82/M23 CUIR	82/M23 LEDERFARBEN	82/M23 CUERO	82/M23 CUERO

**Instructions. Waterslide transfers.** Cut transfers from sheet. Place transfers as required onto the surface of clean water for 45 seconds (approx) slide transfer off backing paper into position.

**Instructions pour les décalcomanies** Découper les décalcomanies dans la feuille. Poser les décalcomanies voulues sur de l'eau propre pendant 45 secondes environ. Les mettre ensuite en position en les faisant glisser de sur le papier de renfort.

**Gebrauchsanweisung - Wassergleit-Abziehbilder** Abziehbilder aus dem Bogen schneiden. Die gewünschten Abziehbilder ungefähr 45 Sekunden lang auf eine saubere Wasseroberfläche legen. Abziehbild vom Papier in die richtige Lage schieben.

**Istruzioni per le decalcomanie** Ritagliate le decalcomanie dal foglio. Ponete quelle occorrenti su dell'acqua pulita per circa 45 secondi. Mettetele poi in posizione facendole scivolare dalla carta di rinforzo.

**Instrucciones - Calcomanías de agua** Cortense las calcomanías de la hoja. Ponganse como se desea sobre la superficie de agua limpia por 45 segundos (aproximadamente) desprendase la calcomanía del papel de respaldo en posición.



MI COMPLANTIS  
L'ORATEUR MA RECOMMANDE  
ICHO BIKENANTE  
MISOLICOMANONS  
MI DINECCON

MI ADONSS  
MIAN KOBESTELI  
MI DINECCON

MI COMPLANTIS  
L'ORATEUR MA RECOMMANDE  
ICHO BIKENANTE  
MISOLICOMANONS  
MI DINECCON

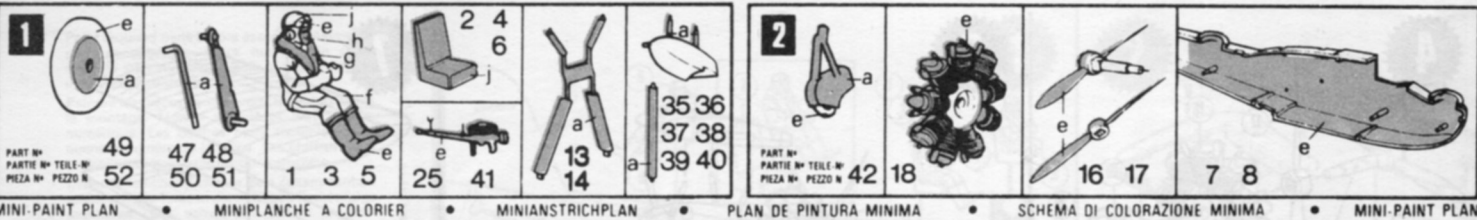

MINI-PAINT PLAN • MINIPLANCHE A COLORIER • MINIANSTRICHPLAN • PLAN DE PINTURA MINIMA • SCHEMA DI COLORAZIONE MINIMA • MINI-PAINT PLAN

En 1929, les forces aériennes royales australiennes ont élaboré une spécification pour un avion amphibie à coque de bateau et après un retard considérable, le prototype, connu alors sous le nom de "Seagull" et construit à l'intention de la R.A.F., a volé pour la première fois en juin 1933; et après la réussite des essais, on en a commandé 24. En mai 1935, la marine royale britannique a passé commande de 12 appareils devant être connus sous le nom de "Walrus 1", mais un nombre plus important d'appareils a été commandé au fur et à mesure que l'efficacité de l'appareil devenait plus évidente. Les Walrus de la marine royale britannique ont été utilisés à de nombreuses fins, telles que localisation des canons, patrouilles anti-sous-marins, etc. La R.A.F. a utilisé ces appareils avec succès pour des opérations de sauvetage air-mer. Ce modèle a été appelé familièrement le "Shagbat".

Nel 1929 l'aeronautica militare australiana preparò un capitolato per un idrovolante di tipo anfibo e dopo una lunga attesa l'aereo prototipo, allora noto col nome di "Seagull" fece il suo primo volo nel giugno 1933. In seguito a collaudi soddisfacenti ne furono ordinati 24 esemplari. Nel maggio 1935 la marina britannica collocò un ordine per 12 aerei di questo tipo, che poi prese il nome di "Walrus 1". Rivelatosi efficiente, tale aereo fu ordinato in quantità sempre più grandi. Gli aerei "Walrus" della marina britannica eseguirono varie missioni per l'individuazione di appostamenti di cannoni, pattuglie antisommergibili, ecc., mentre la R.A.F. adoperò tali aerei in operazioni di salvataggio aria/mare con gran successo. Gli aerei vennero soprannominati scherzosamente "SHAGBATS".

Im Jahre 1929 erarbeitete die Royal Australian Airforce eine Spezifikation für ein Amphibienflugzeug mit bootsförmigem Rumpf, und nach beträchtlichen Verzögerungen flog im Juni 1933 der damals unter der Bezeichnung "Seagull" bekannte Prototyp der für die RAAF gebauten Maschine. Nach erfolgreichen Erprobungen wurden 24 Maschinen bestellt. Im Mai 1935 vorgeblich die Royal Navy einen Auftrag über 12 Maschinen, die später als "Walrus 1" bekannt wurden. Je mehr sich die Leistungsfähigkeit dieser Maschine herausstellte, desto höhere Stückzahlen wurden bestellt. Die für die Royal Navy fliegenden Maschinen des Typs "Walrus" führten eine ganze Anzahl von Aufgaben wie Artilleriebeobachtung, U-Bootpatrouillen usw. aus. In der R.A.F. wurden die Maschinen für Luft- und Seerettungsoperationen mit großem Erfolg eingesetzt. Der Typ war unter dem Spitznamen "Shagbat" bekannt.

En 1929, la Real Fuerza Aérea Australiana preparó la especificación para un avión anfíbio con casco de buque y, con considerable retraso, se construyó para la R.A.A.F. el prototipo del aparato entonces conocido por el nombre "la gaviota" (seagull), que voló en junio de 1933; y después de pruebas con éxito, se encargaron 24 aparatos. En mayo de 1935 la Marina Real hizo un encargo de 12 aviones que se denominarían "Walrus 1", pero al evidenciarse la efectividad de estos aparatos se encargaron en mayor número. Los Walrus de la Marina Real realizaron varias misiones para ferrencia de artillería y de patrullas antisubmarinas, etc. y en la R.A.F. estos aviones se utilizaron con éxito en misiones de rescate en aire y mar. A estos aviones se les llamó afectuosamente los "SHAGBATS".

- Three colour models available
- PK-101 CORSAIR A7-D
- PK-102 B.A.C. 'S' JAGUAR
- Modeles tricolores disponibles
- PK-103 BEAUFIGHTER MK-X
- PK-104 SB2C-1 HELLDIVER
- Dreifarb-Modelle erhältlich
- PK-105 WALRUS MK-1
- PK-106 BUCCANEER SB2
- Modelli tricolori disponibili
- PK-107 DORNIER SKYSERVANT
- PK-108 WESTLAND LYNX
- Hay disponibles modelos en tres colores
- PK-109 JUNKERS JU. 188 F.1
- PK-110 HAWKER SIDDELEY HS125/600