

★READY TO ASSEMBLE PRECISION MODEL KIT ★MODELING SKILLS HELPFUL IF UNDER 10 YEARS OF AGE

1/48 傑作機シリーズNO.37
フォッケウルフFw190A-3

FOCKE-WULF Fw190A3

Development of the FW190 series began in the Autumn of 1937, under a contract issued by the Reichsluftfahrtministerium (Air Ministry) for a single seat fighter to supplement the Messerschmitt Bf109. Two proposals were submitted by Kurt Tank, the technical director of the Focke-Wulf Flugzeugbau (aircraft factory). The proposal using the then new BMW 801 air-cooled radial engine was chosen. This tough and powerful engine was placed in a robust airframe and provided superb handling, well balanced control, and brisk acceleration. It entered service in 1941, flying alongside the Bf 109 and it soon took control of air superiority over the English Channel. Establishing itself as a mainstay fighter of the Luftwaffe, it outper-

Die Entwicklung der FW190 Serie begann im Herbst 1937 mit einem Vertrag, der vom REICHSLUFTFAHRTMINISTERIUM für ein einsitziges Kampfflugzeug abgeschlossen wurde, das eine Ergänzung zur MESSERSCHMITT Bf109 darstellen sollte. Dem technischen Leiter der FOCKE-WULF Flugzeugbau, KURT TANK, wurden zwei Vorschläge vorgelegt. Es wurde der Vorschlag gewählt, bei dem der damals neue BMW 801 Sternmotor mit Luftkühlung Verwendung fand. Dieser unverwüstliche und leistungsstarke Motor wurde in ein robustes Flugwerk plaziert und wies eine fantastische Steuerung, ausgewogene Kontrolle und rasante Beschleunigung auf. Das Flugzeug wurde 1941 in den Dienst genommen und parallel zur

Le développement du Focke-Wulf 190 commença à l'automne 1937 suite à une demande du Reichsluftfahrtministerium (Ministère de l'Air) qui voulait disposer d'un autre chasseur monoplace à utiliser conjointement au Messerschmitt Bf109. Kurt Tank, l'ingénieur en chef de la Focke-Wulf Flugzeugbau soumit deux projets. Celui qui était propulsé par le nouveau moteur en étoile refroidi par air BMW 801 fut sélectionné. Ce groupe propulseur puissant et robuste était installé sur une cellule solide et procurait hautes performances, comportement équilibré et accélérations remarquables. Le FW190 entra en service en 1941 aux côtés du Bf109 et rapidement, il acquit la maîtrise du ciel au-dessus de la Manche. Se révélant comme le chasseur de pointe de la Luftwaffe, il surclassait le

「騎兵の馬」と「競走馬」、フォッケウルフ F w 190 の主任設計者クルト・タンク博士はメッサーシュミット B f 109 との違いをこう表現しました。ドイツ空軍の主力戦闘機として第二次大戦を戦ったこの両機は対照的な性格の戦闘機だったのです。F w 190 の開発は当初は B f 109 の不足を補うための補助戦闘機として始められました。シャープで素晴らしい飛行性能を持ついっぽうで操縦や整備などにデリケートな扱いが求められるサラブレッドのような B f 109 に対して、タンク博士は戦場の過酷な環境をもととせずには戦えるタフさを F w 190 に求めたのです。その背景にはかつて第一次大戦に騎兵として参加した博士の経験がありました。いかに足が速くても、繊細で神経質な競走馬は戦場では生き残れないことを身をもって感じていたのです。タフな戦闘機にはまず強い心臓が必要です。当時のヨーロッパの戦闘機は液冷エンジンが主流でしたが、博士は空冷エンジンが被弾に強い点に着目し、

formed the contemporary Spitfire Mk. V's in almost every respect and maintained this advantage until the arrival of the Spitfire IX in July 1942. The FW190 fighter underwent constant improvement throughout its life. The A-3 version used the improved BMW 801Dg engine that produced 1,700hp. Armament was increased from four to six guns, consisting of two rapid firing MG 151's in the wing roots; two MG FF's outboard of the landing gear and two fuselage mounted MG 17 machine guns. Throughout WW2, many Luftwaffe squadrons allowed personal pilot markings and distinctive squadron insignia to be used, plus lower cowl, wing tip and rudder color additions to the original paint schemes.

Bf109 geflogen; bald kontrolliert es den Luftraum über dem ÄRMELKANAL. Es entwickelte sich zur Stütze der LUFTWAFFE, indem es die damalige SPITFIRE Mk.V fast in jeder Hinsicht übertraf. Diesen Vorteil behielt es bis zur Einführung der SPITFIRE IX im JULI 1942 bei. Das FW190 Kampfflugzeug war während seiner gesamten Lebensdauer ständigen Verbesserungen unterworfen. In der A-3 Version wurde der verbesserte BMW 801Dg Motor verwendet, der 1.700 PS erzeugte. Die Waffenausrüstung wurde von vier auf sechs Geschütze erhöht, bestehend aus zwei Schnellfeuerwaffen MG151 in den Flügeln, zwei MG FF, die außen am Fahrwerk angebracht waren, und zwei MG17 Maschinengewehr, die am Rumpf befestigt waren.

Spitfire Mk.V de l'époque dans tous les domaines de vol et il conserva cet avantage jusqu'à l'arrivée du Spitfire IX en juillet 1942. Le FW190 fut modifié tout au long de son utilisation opérationnelle. La version A-3 était équipée du moteur BMW 801Dg amélioré qui délivrait 1700 chevaux. L'armement était accru, passant de quatre à six armes de bord, soit deux MG151 à tir rapide dans l'emplanture des ailes, deux MG FF à l'extérieur des pivots de train d'atterrissage et deux mitrailleuses MG17 de capot. Tout au long de la seconde guerre mondiale, de nombreuses escadres de la Luftwaffe ont permis l'application d'insignes personnels sur les appareils, en plus des insignes d'unité et du capotage inférieur, des bouts d'ailes et du gouvernail peints dans la couleur d'identification.

当時得られる最も強力なエンジンでもあった空冷のBMW 801を採用します。そして機体の設計では操縦などの扱いやすさや整備の容易さ、頑丈さといった実用面を徹底的に追求したのです。この強力なエンジンと機能的で合理的な機体設計の組合せは結果として高い飛行性能を生み出し、強力な武装とも相まって優れた戦闘機が完成するのです。そして開戦から2年後の1941年9月、戦線に初登場したF w 190 はたちまちイギリス空軍の主力戦闘機スピットファイアM k.Vを圧倒し、バトルオブブリテン以来一進一退を続けていた英仏海峡の空の戦いをドイツ有利に導きます。そしてその優勢はより改良された3番目の量産型A-3が登場する1942年頃にピークを迎え、高性能が認められたF w 190は補助戦闘機から主力戦闘機となって大戦を戦い抜くことになるのです。

■実機データ(A-3) エンジン：BMW 801 D-2 (1,700馬力)、最大速度 660 km/h、武装：7.92mm機銃×2、20mm機関砲×4。

1/48 フォッケウルフ (和英独仏)

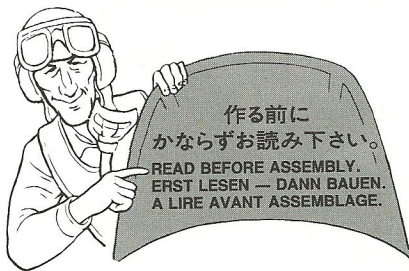

作る前に
かならずお読み下さい。
READ BEFORE ASSEMBLY.
ERST LESEN — DANN BAUEN.
A LIRE AVANT ASSEMBLAGE.

★お買い求めの際、または組み立ての前には必ずキットの内容をお確かめ下さい。
★組み立てに入る前に、説明図をよく見て、全体の流れをつかんで下さい。
★接着剤、塗料は、必ずプラスチック用をお使い下さい。(別売)
★接着剤や塗料を使用する際は、十分に換気に気をつけて下さい。

★Study the instructions thoroughly before assembly.
★Use plastic cement and paints only (available separately).
★Use cement sparingly and ventilate room while constructing.

★Vor Baubeginn die Bauanleitung genau durchlesen.
★Nur Klebstoff und Farben für Plastik verwenden (separat erhältlich).
★Nicht zuviel Klebstoff verwenden. Der Raum sollte beim Basteln gut gelüftet sein.

★Bien étudier les instructions de montage.
★Utiliser uniquement une colle et des peintures spéciales pour le polystyrène (disponibles séparément).
★Utiliser aussi peu que possible la colle et aérer la pièce pendant la construction.

★下図の工具を用意して下さい。
★Tools required
★Benötigtes Werkzeug
★Outillage nécessaire

接着剤(プラスチック用)

Cement
Kleber
Colle



ニッパー

Side cutter
Zwickzange
Pince coupante

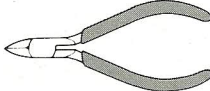

ナイフ

Modeling knife
Modellermesser
Couteau de modéliste



ピンセット

Tweezers
Pinzette
Précettes



● 塗装指示のマークです。タミヤカラーのカラーナンバーで指示しました。

This mark denotes Tamiya Paint color numbers.

- X-1 ●ブラック / Black / Schwarz / Noir
- X-5 ●グリーン / Green / Grün / Vert
- X-7 ●レッド / Red / Rot / Rouge
- X-10 ●ガンメタル / Gun metal / Metall-Grau / Gris acier
- X-11 ●クロームシルバー / Chrome silver / Chrom-Silber / Aluminium chromé
- X-18 ●セミグロスブラック / Semi gloss black / Seidenglanz Schwarz / Noir satiné
- XF-1 ●フラットブラック / Flat black / Matt Schwarz / Noir mat
- XF-2 ●フラットホワイト / Flat white / Matt Weiß / Blanc mat
- XF-3 ●フラットイエロー / Flat yellow / Matt Gelb / Jaune mat
- XF-4 ●イエローグリーン / Yellow green / Grüngelb / Vert jaune
- XF-15 ●フラットフレッシュ / Flat flesh / Fleischfarben/matt / Chair mate
- XF-16 ●フラットアルミ / Flat aluminum / Matt Aluminium / Aluminium mat
- XF-22 ●RLMグレイ / RLM grey / RLM-Grau / Gris R.L.M.
- XF-23 ●ライトブルー / Light blue / Hellblau / Bleu clair
- XF-24 ●ダークグレイ / Dark grey / Dunkelgrau / Gris foncé
- XF-27 ●ブラックグリーン / Black green / Schwarzgrün / Vert noir
- XF-49 ●カーキ / Khaki / Khaki / Kaki
- XF-51 ●カーキドラブ / Khaki drab / Braun-Khaki / Vert kaki
- XF-56 ●メタリックグレイ / Metallic grey / Grau-Metallic / Gris métallisé
- XF-57 ●バフ / Buff / Lederfarben / Chamois
- XF-63 ●ジャーマングレイ / German grey / Deutsches Grau / Gris Panzer
- XF-64 ●レッドブラウン / Red brown / Rotbraun / Rouge brun
- XF-66 ●ライトグレイ / Light grey / Hellgrau / Gris clair

1 コックピットの組み立て
Cockpit assembly
Cockpit-Zusammenbau
Assemblage du cockpit

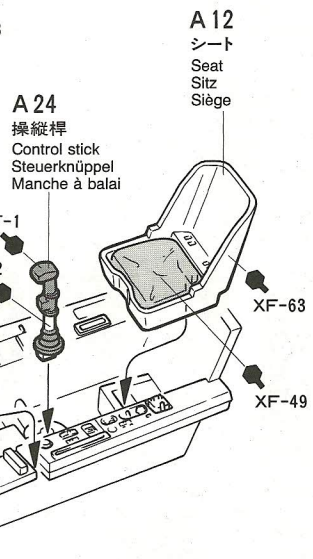
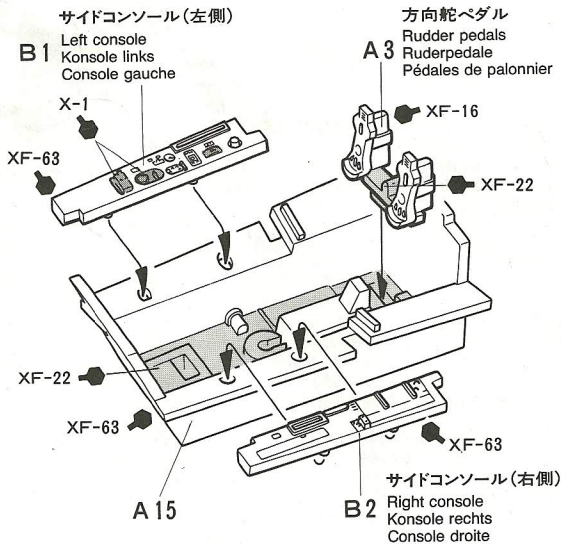

《パイロット(A13)の塗装》
Painting figure (A13)
Bemalung der Figur (A13)
Décoration de la figurine (A13)

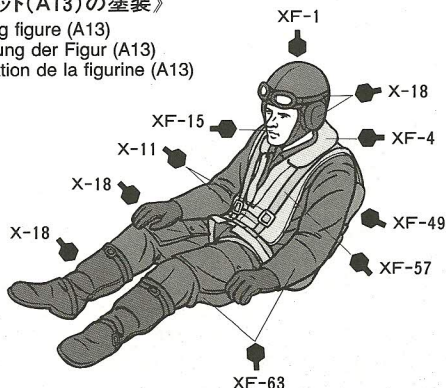

《パイロットのとりつけ》
Seating figure
Einbau der Figur
Installation de la figurine

★とりつけ選択です。
★Optional.
★Wenn gewünscht.
★Optionnel.

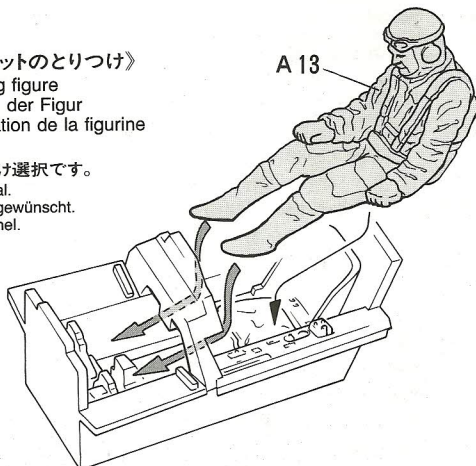

2 機体のくみため
 Fuselage assembly
 Rumpf-Zusammenbau
 Assemblage du fuselage

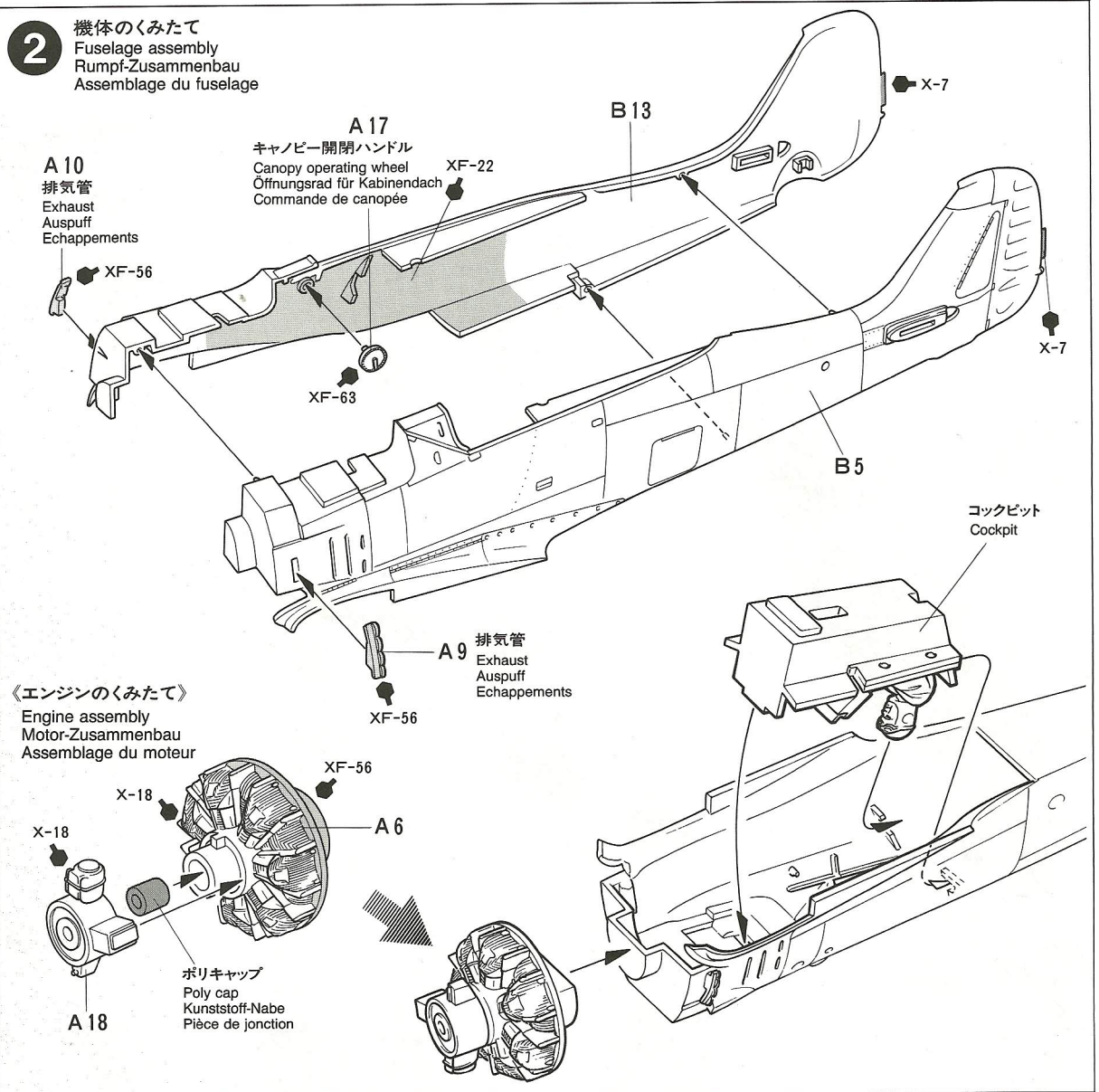

3 主脚収納部のとりつけ
 Main wheel well
 Fahrwerkschacht
 Logement de train principal

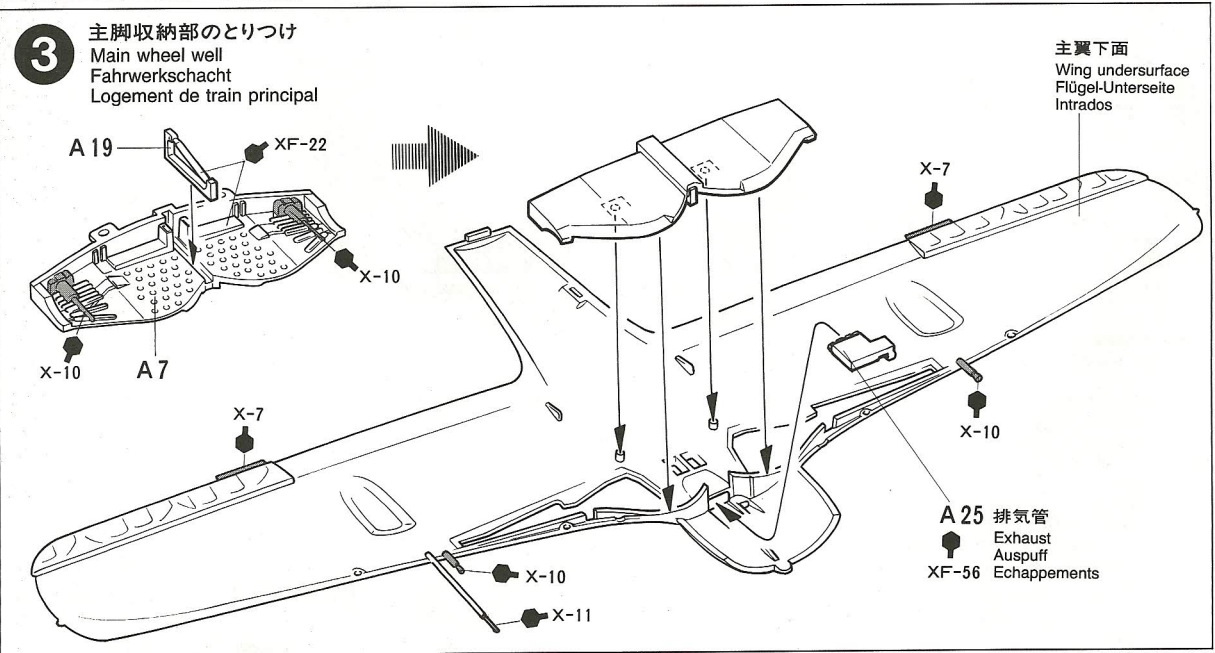

4 主翼のくみため
Wing assembly
Flügel-Zusammenbau
Assemblage de l'aile

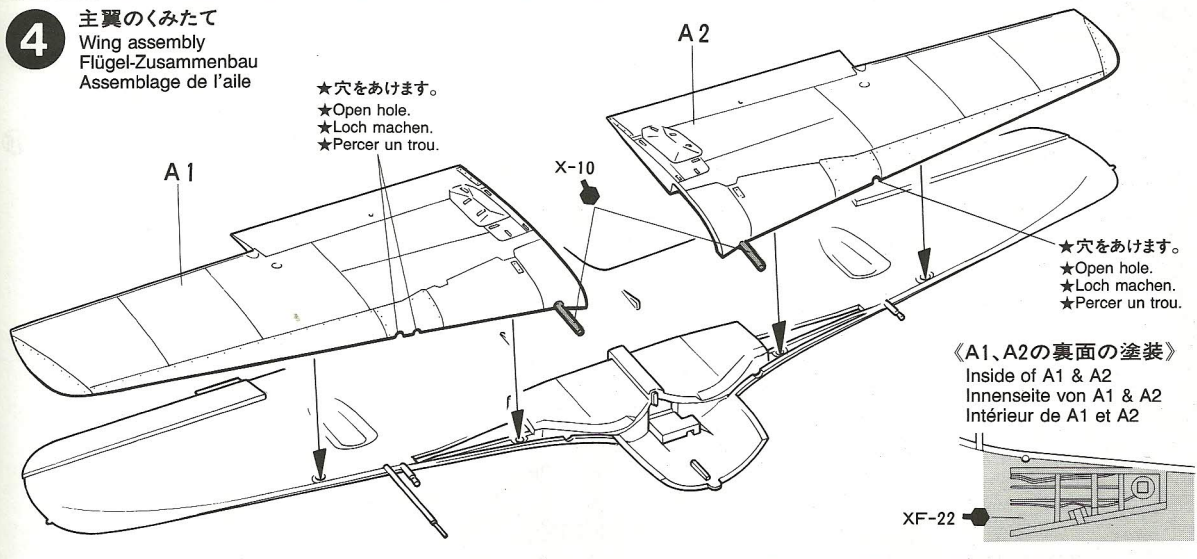

5 主翼のとりつけ
Attaching wing
Anbringung des Flügels
Fixation de l'aile

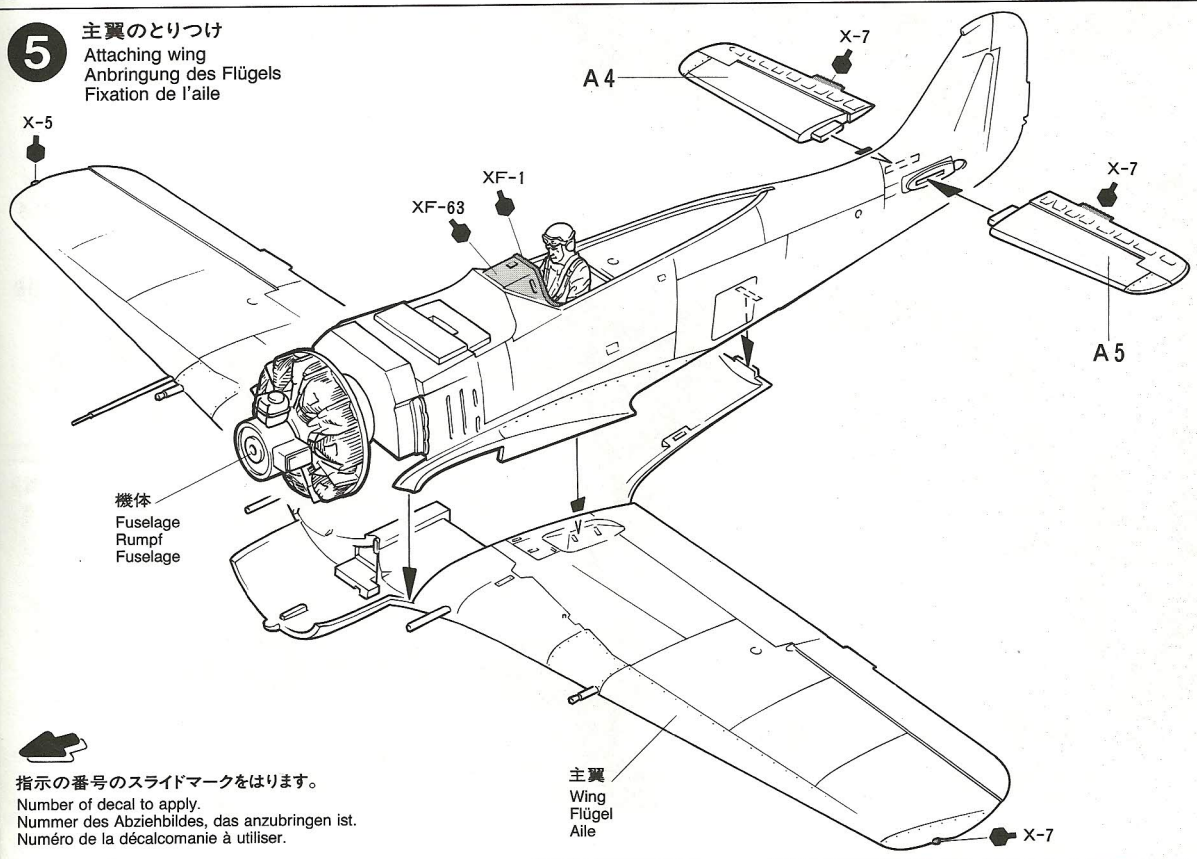

6 主脚のくみため
Main landing gear
Fahrwerk
Train principal

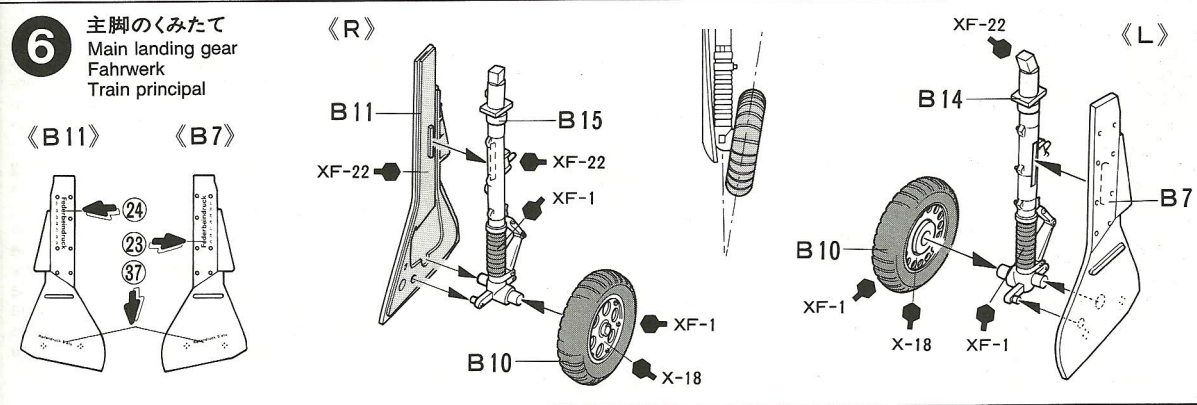

7 主脚のとりつけ
 Attaching landing gear
 Einbau des Fahrwerks
 Fixation du train principal

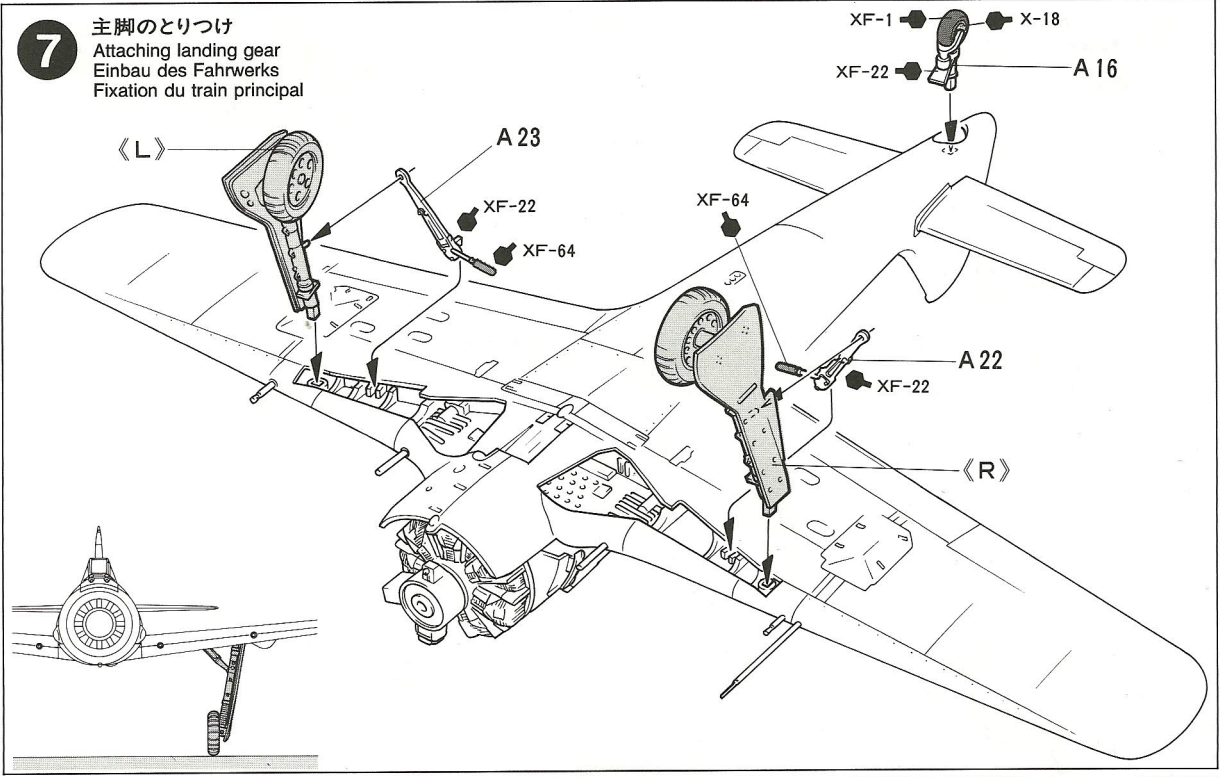

8 カウリングのとりつけ
 Attaching engine cowl
 Motorverkleidung-Einbau
 Fixation du capot-moteur

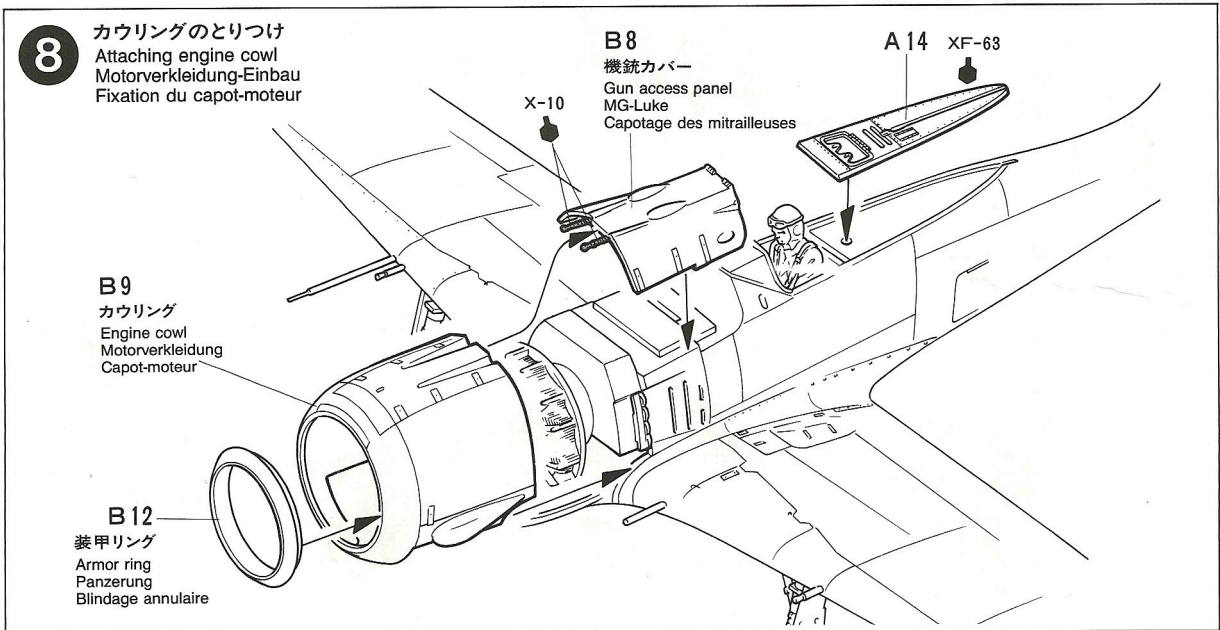

9 <キャノピー>
 Canopy
 Kabinendach
 Canopée

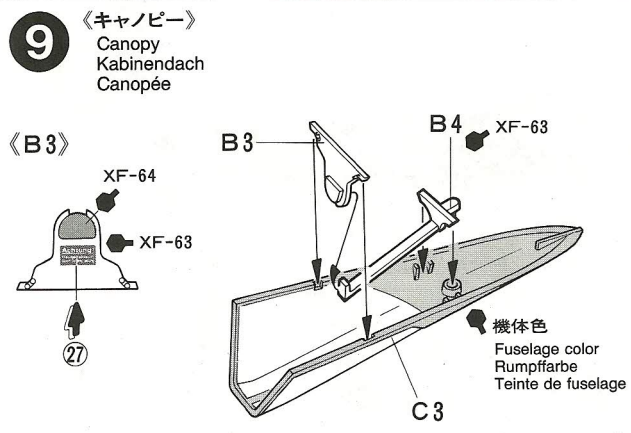

<プロペラ>
 Propeller
 Hélice

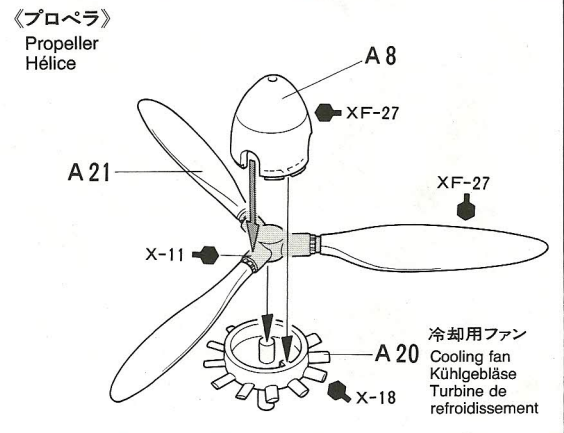

10

キャノピーのとりつけ
Attaching canopy
Kabinendach-Einbau
Fixation de la canopée

《キャノピー開状態》
Opened canopy
Geöffnetes Kabinendach
Canopée ouverte

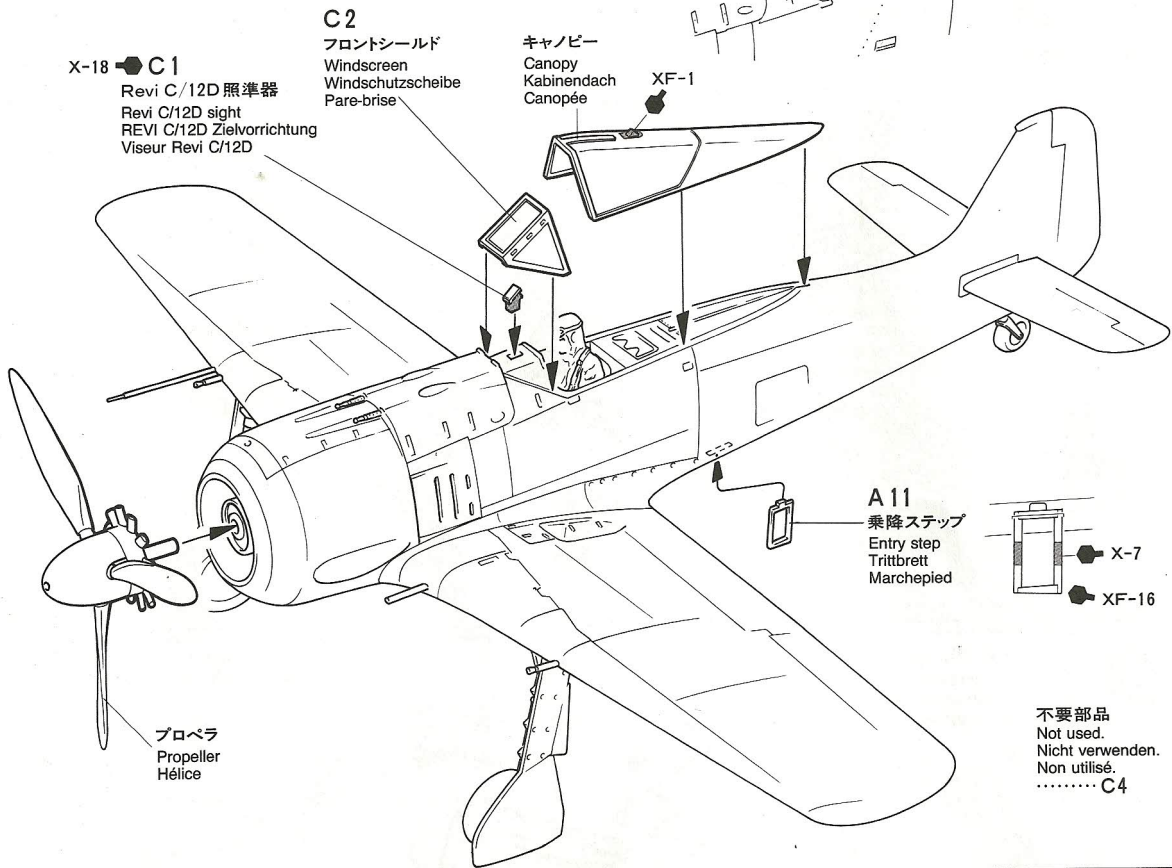
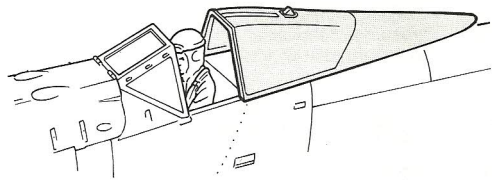

X-18 ● C1
Revi C/12D 照準器
Revi C/12D sight
REVI C/12D Zielvorrichtung
Viseur Revi C/12D

C2
フロントシールド
Windscreen
Windschutzscheibe
Pare-brise

キャノピー
Canopy
Kabinendach
Canopée

XF-1

A11
乗降ステップ
Entry step
Trittbrett
Marchepied



X-7
XF-16

プロペラ
Propeller
Hélice

不要部品
Not used.
Nicht verwenden.
Non utilisé.
..... C4

《第2戦闘航空団第III飛行隊第8飛行中隊》
8./JG2

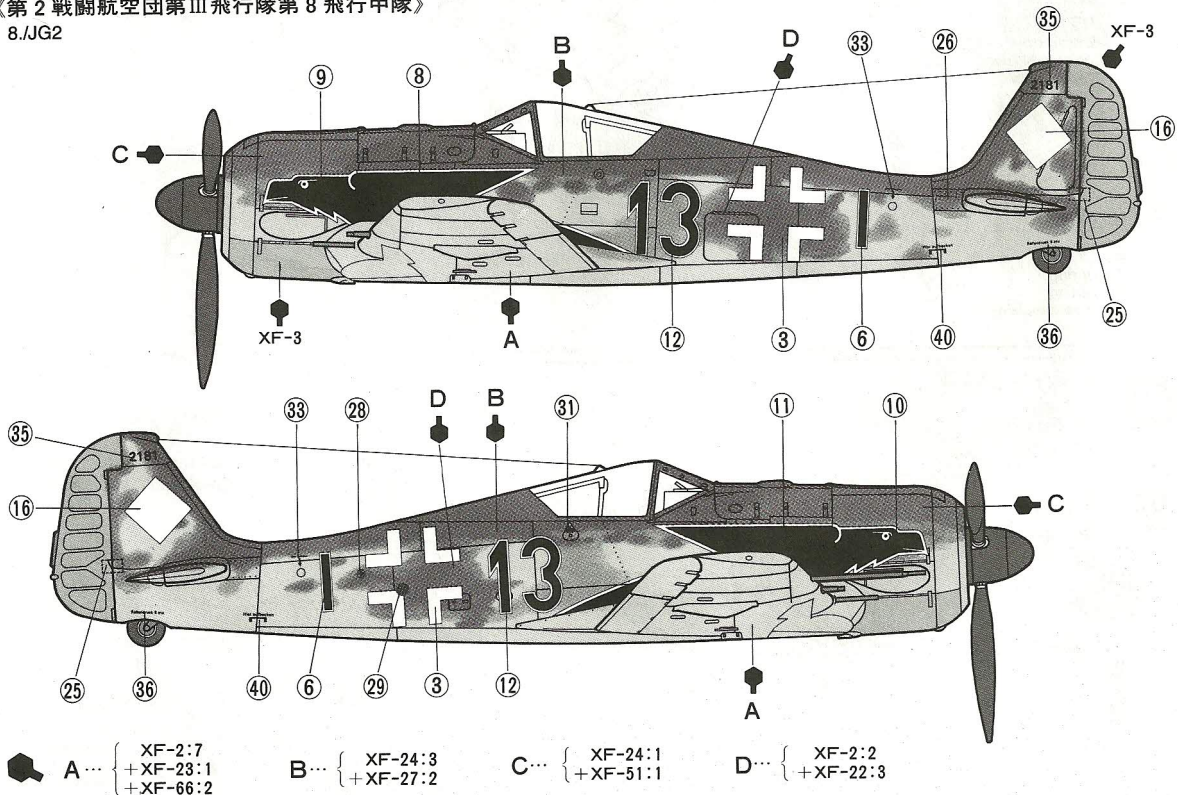

A... { XF-2:7
+XF-23:1
+XF-66:2

B... { XF-24:3
+XF-27:2

C... { XF-24:1
+XF-51:1

D... { XF-2:2
+XF-22:3

《第2戦闘航空団第III飛行隊司令官ハンス・ハーン大尉乗機》

III./JG2 Commander Hptm. Hans Hahn

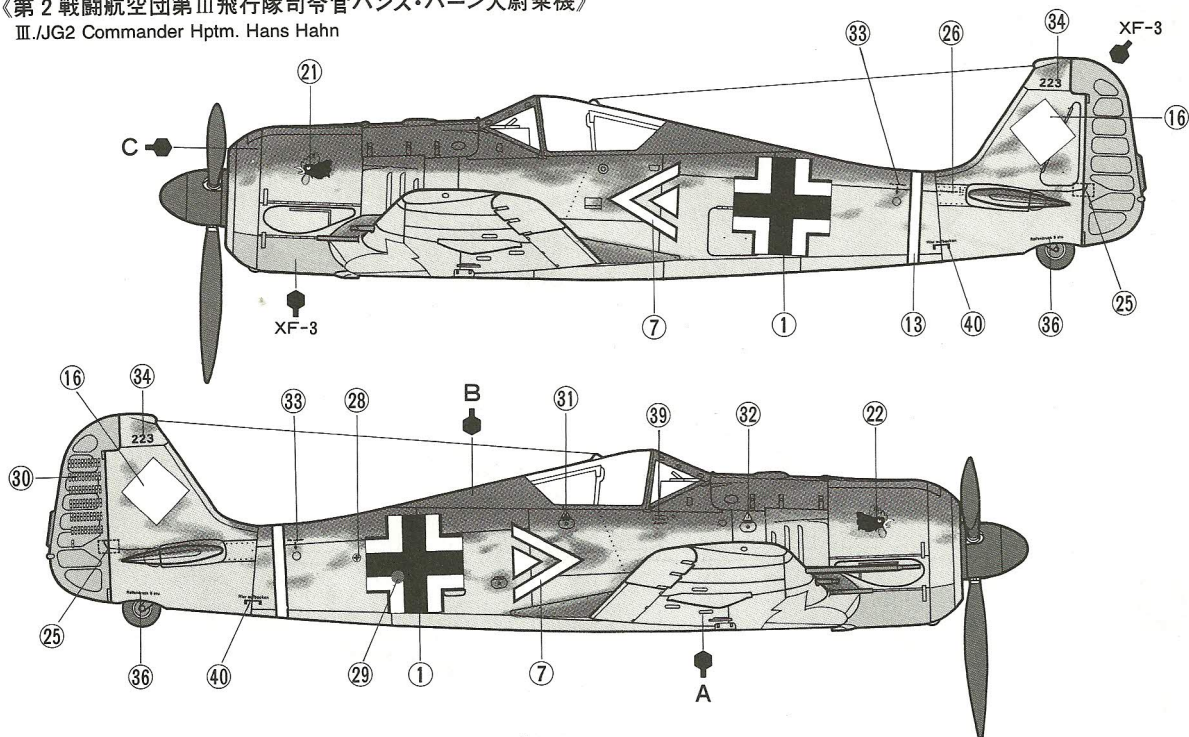

《第26戦闘航空団本部付ヴィルヘルム・ゲート大尉乗機》

Stab./JG26 Hptm. Wilhelm Gath

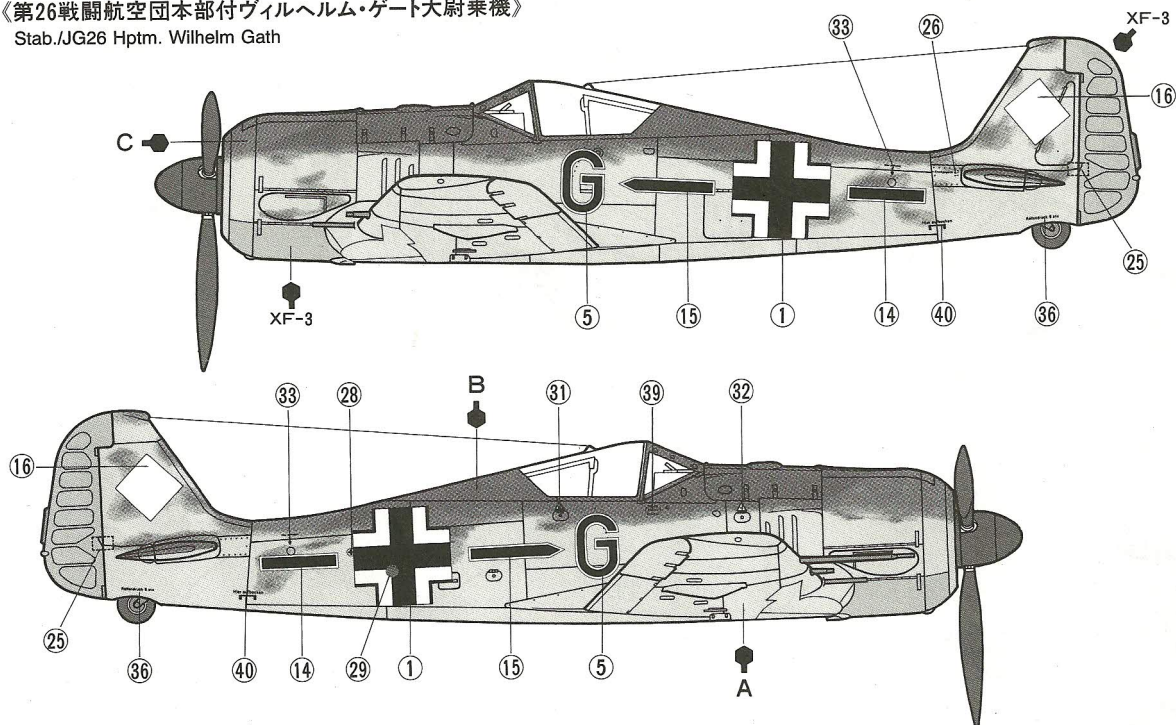

PAINTING

《Fw190 A-3の塗装》

F w 190 A-3 の塗装は上面2色と下面1色の濃淡3色のグレイによる迷彩が標準でした。下面色は胴体側面や垂直尾翼までまわりこんでおり、その上から上面色などを利用してボカシの強い斑点などを入れるモットリングと呼ばれる迷彩を施した機体も見られました。迷彩やモットリングのパターンは説明図中やパッケージサイドのイラストを参考にしてください。細部塗装は説明図中に指示しました。

PAINTING THE FOCKE-WULF FW190A-3

The Focke-Wulf FW190A-3 was painted in the three colors of gray, gray/green and dark green at the factory. The wings had the standard splinter pattern, and the fuselage sides were sometimes mottled with a lighter or darker gray. Refer to the box artwork for specific colors and patterns. Detail painting is called out during construction and should be done at that time.

BEMALUNG DER FOCKE-WULF FW190 A-3

Die FOCKE-WULF FW190 A-3 wurde im Werk in den drei Farben Grau, Graugrün und Dunkelgrün gespritzt. Die Flügel wiesen ein typisches Splintermuster auf, und die Rumpfsseiten waren manchmal mit einem helleren oder dunkleren Grau gesprenkelt.

Einzelheiten zur Farbgebung und Mustern können Sie der Packung entnehmen. Die Bauanleitung gibt an, wann Detailbemalungen während des Zusammenbaus durchgeführt werden sollten.

DECORATION DU FOCKE-WULF FW190 A-3

Le Focke-Wulf 190 A-3 recevait un camouflage trois tons gris, gris vert et vert foncé appliqué en usine. Le camouflage d'extrados était à limitation franche tandis que les flancs du fuselage étaient parfois mouchetés de gris plus clair ou plus foncé. Se référer à la boîte pour les couleurs et le schéma de camouflage. La peinture des détails est à réaliser lors du montage de votre modèle.

《機体上面、下面の迷彩塗装とマーキング》

Painting & Markings (upper and undersurfaces)
 Bemalung & Beschriftung (Ober- & Unterseite)
 Peinture et décoration (Surfaces supérieures et inférieures)

★上面、下面の塗装とマークは各機体ともに共通です。

★Paint scheme and markings shown below are common to all versions.
 ★Bemalung und Markierung wie untenstehend bei allen Versionen gleich.
 ★Les indications de peinture et de marquages indiquées ci-dessous sont communes à toutes les versions.

《機体上面》

Uppersurface
 Oberseite
 Surfaces supérieures

《機体下面》

Undersurface
 Unterseite
 Surfaces inférieures

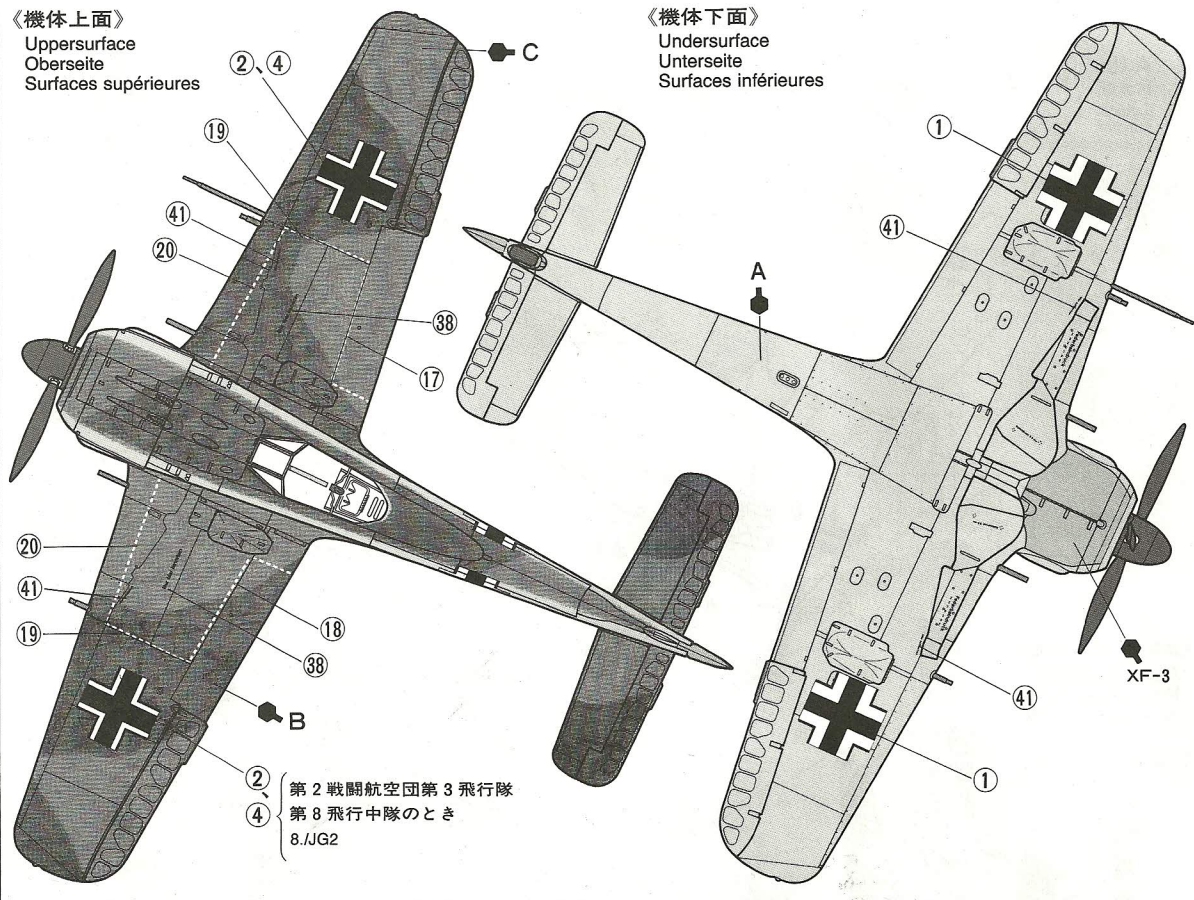

第2戦闘航空団第3飛行隊
 第8飛行中隊のとき
 8./JG2

APPLYING DECALS

- ①はりたいマークをハサミで切りぬきます。
- ②マークをぬるま湯に10秒ほどひたしてからタオル等の布の上におきます。
- ③台紙のはしを手でもち、貼る所にマークをスライドさせてモデルに移して下さい。
- ④指に少し水をつけてマークをぬらしながら、正しい位置にずらしします。
- ⑤やわらかい布でマーク内側の気泡をおし出しながら、おしつけるようにして水分をとります。

DECAL APPLICATION

1. Cut off decal from sheet.
2. Dip the decal in tepid water for about 10 sec. and place on a clean cloth.
3. Hold the backing sheet edge and slide decal onto the model.
4. Move decal into position by wetting decal with finger.
5. Press decal gently down with a soft cloth until excess water and air bubbles are gone.

ANBRINGUNG DES ABZIEHBILDES

1. Abziehbild vom Blatt ausschneiden.
2. Das Abziehbild ungefähr 10 Sek. in lauwarmes Wasser tauchen, dann auf sauberen Stoff legen.
3. Die Kante der Unterlage halten und das Abziehbild auf das Modell schieben.
4. Das Abziehbild an die richtige Stelle schieben und dabei mit dem Finger das Abziehbild naßmachen.
5. Das Abziehbild mit weichem Stoff ganz andrücken, bis kein überflüssiges Wasser und keine Luftblasen mehr vorhanden sind.

APPLICATION DES DECALCOMANIES

1. Découpez la décalcomanie de sa feuille.
2. Plongez la décalcomanie dans de l'eau tiède pendant 10 secondes environ et poser sur un linge propre.
3. Retenez la feuille de protection par le côté et glissez la décalcomanie sur le modèle réduit.
4. Placez la décalcomanie à l'endroit voulu en la mouillant avec un de vos doigts.

5. Pressez doucement la décalcomanie avec un tissu doux jusqu'à ce que l'eau en excès et les bulles aient disparu.

《郵便振替のご利用方法》 郵便局の払込用紙の通信欄に、このカードを参考にITEM番号、スケール、製品名、部品名、数量を必ずご記入下さい。払込人住所欄には電話番号もお書きいただき、口座番号・00810-9-1118、加入者名・俵田宮模型でお払い込み下さい。

AFTER MARKET SERVICE CARD

When purchasing Tamiya replacement parts, please take or send this form to your local Tamiya dealer so that the parts required can be correctly identified and supplied. Please note that specifications, availability and price are subject to change without notice.

Parts code	ITEM 61037
0006127A Parts
0006128B Parts & Lower Fuselage
9006147C Parts
9406058Poly Cap (2 pcs.)
1406081Decal (a)
1406082Decal (b)
1256012Paper Pattern

FOCKE-WULF
 Fw190A3

1/48 フォッケウルフFw190A-3

部品を紛失したり、破損なされた方は、このカードの必要部品を丸でかこみ代金を現金書留又は定額為替で田宮模型アフターサービス係までお申し込み下さい。

お問合せ電話番号 03-3899-3765(東京)
 054-283-0003(静岡)

営業時間/平日(月～金曜日)8:00～17:00祝日▶休み

A 部品 690円
B 部品・胴体下面 1,100円
C 部品 370円
ポリキャップ 100円
マーク③ 250円
マーク④ 230円
塗装図 170円
説明図 320円



For Japanese use only!

☆ITEM 61037

住所

電話 ()

氏名

左記の価格は予告なく変更となる場合があります。



田宮模型

静岡市恵田原3-7 千422
 PRINTED IN PHILIPPINES

1294

FOCKE-WULF Fw190A3

フォッケウルフFw190A-3

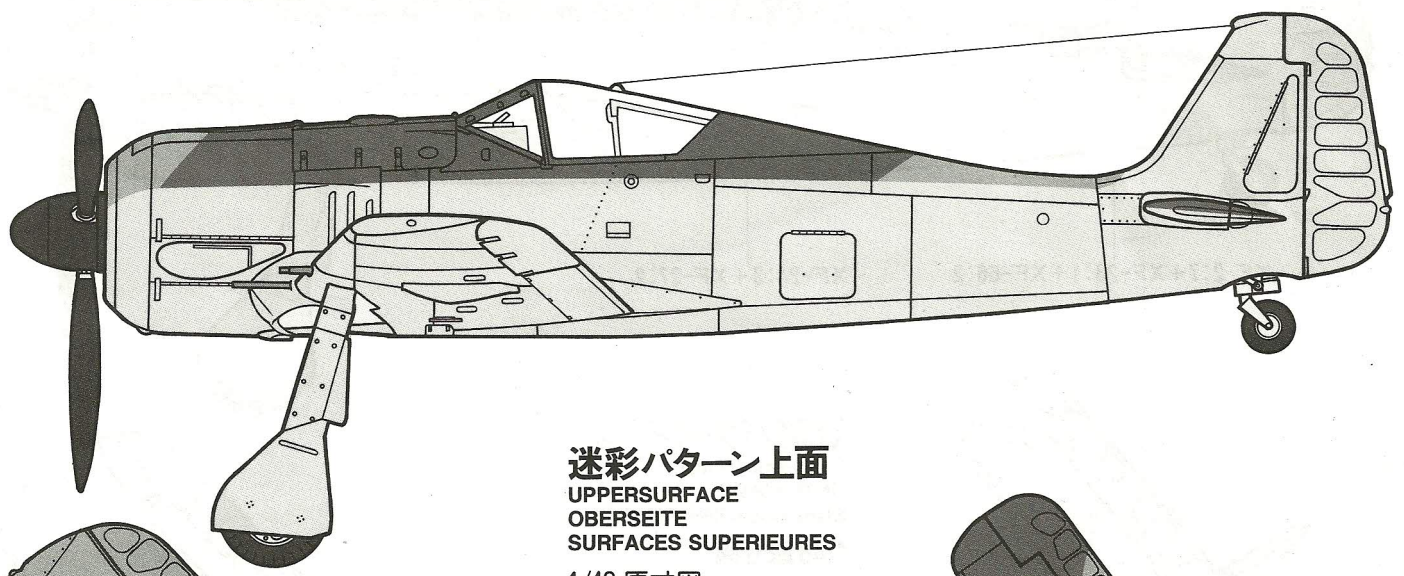

迷彩パターン上面
UPPERSURFACE
OBERSEITE
SURFACES SUPERIEURES
1/48 原寸図

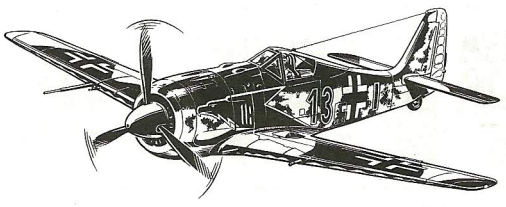
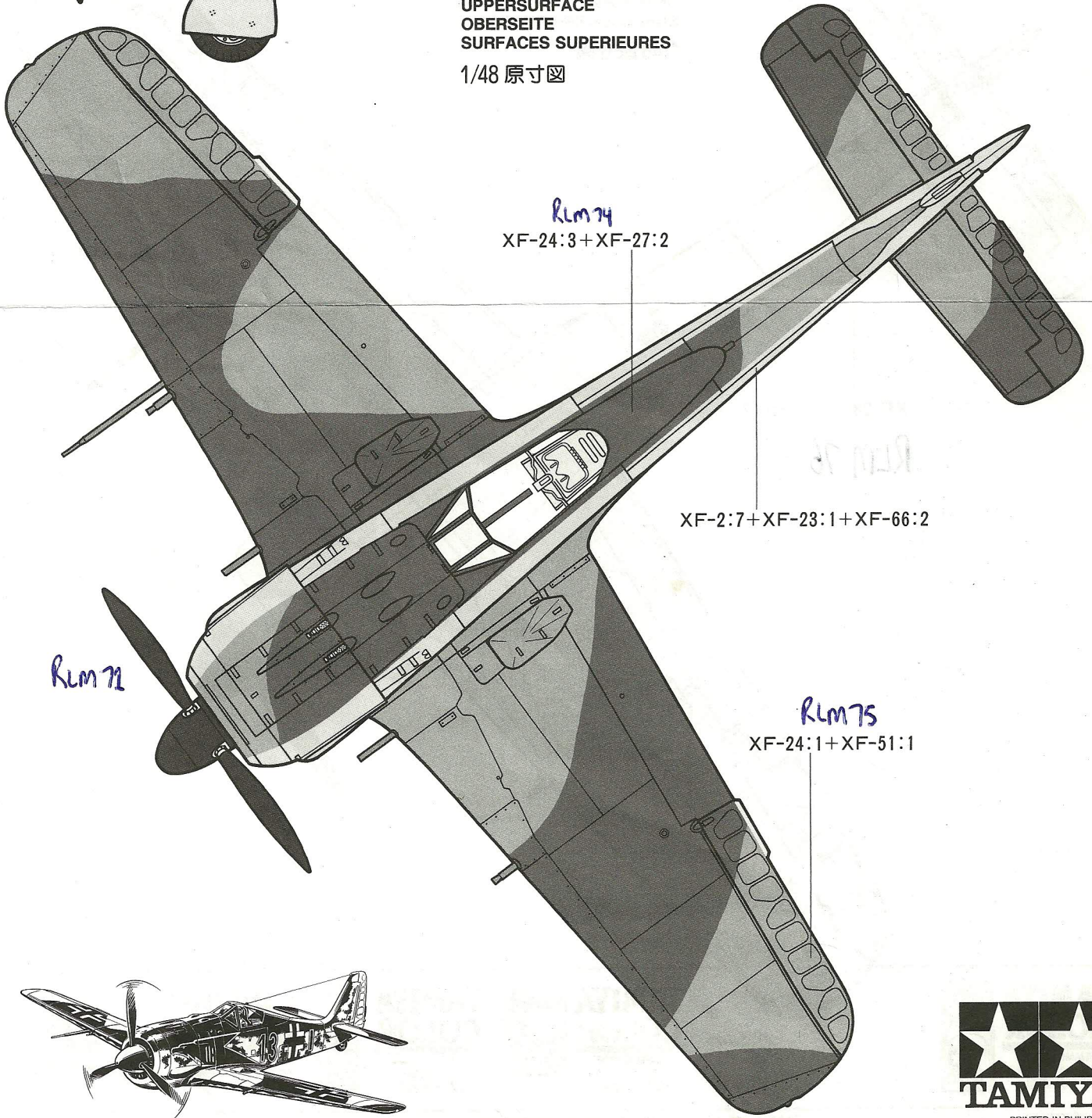

XF-24:1+XF-51:1

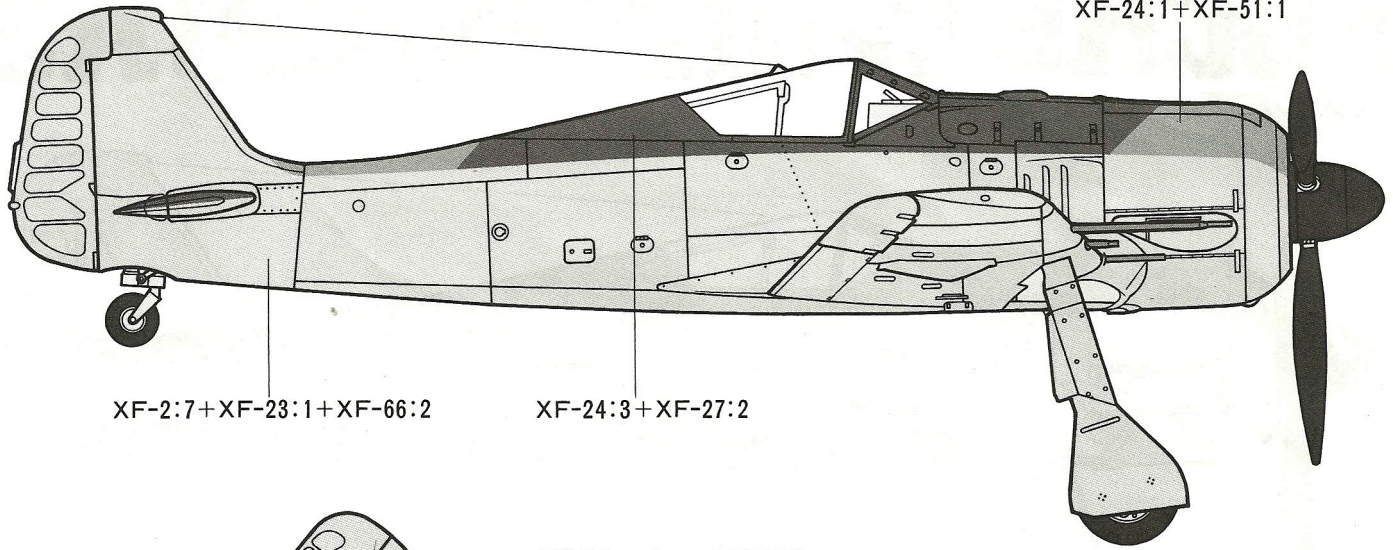

XF-2:7+XF-23:1+XF-66:2

XF-24:3+XF-27:2

迷彩パターン下面

UNDERSURFACE
UNTERSEITE
SURFACES INFÉRIEURES

1/48 原寸図

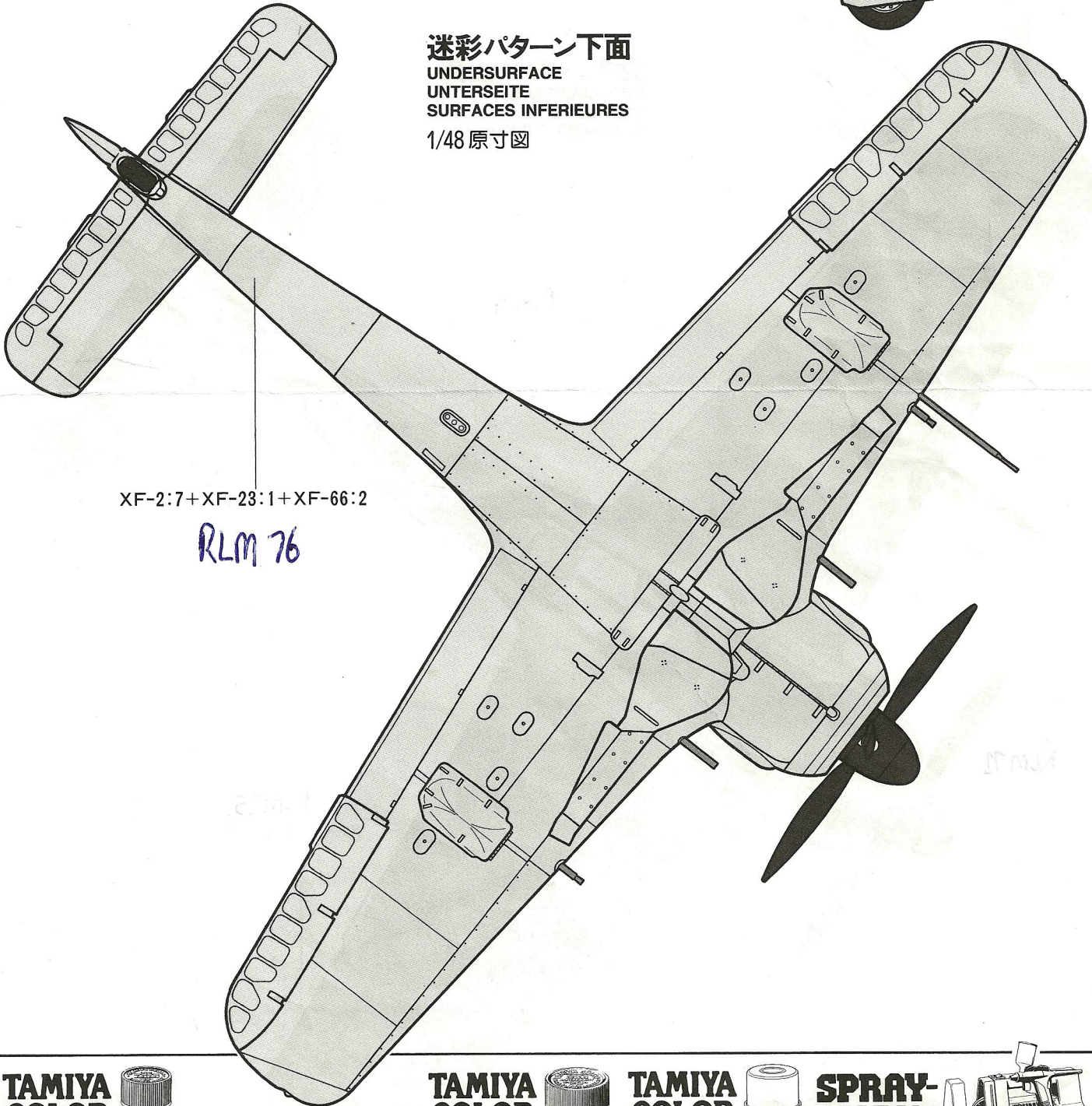

XF-2:7+XF-23:1+XF-66:2

RLM 76

**TAMIYA
COLOR**

ENAMEL PAINT
タミヤカラー(ビン入り)
エナメル塗料



**TAMIYA
COLOR**

ACRYLIC PAINT
タミヤカラー(ビン入り)
アクリル塗料



**TAMIYA
COLOR**

LACQUER PAINT
タミヤカラー-スプレータイプ
ラッカー系塗料



**SPRAY-
WORK**

TAMIYA SPRAY-WORK
AIR BRUSH SYSTEM SET
タミヤスプレーワーク

