

# I. Stepanenko (41 victories)

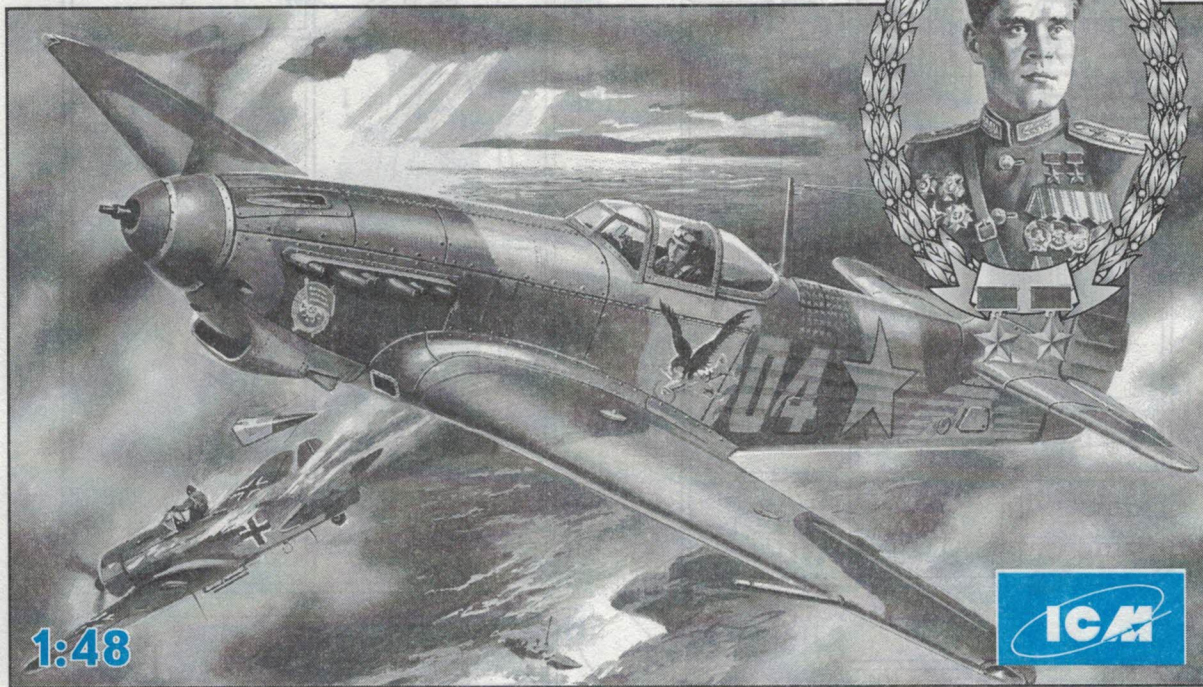

Major I. Stepanenko, twice hero of the Soviet Union, was one of the most distinguished Soviet fighter aces of WWII on YAK-9's. Fighting was hard throughout the war years and during this time he carried out 414 combat flights. In the course of 118 dogfights he was confirmed with the destruction of 33 enemy aircraft and shared in the destruction of 8 others.

Major Ivan Nikiforovich Stepanenko, twice hero of the Soviet Union, was born 13 April, 1920 in the village of Nekhajki, part of the Cherkassy region of Ukraine. Graduating from the Kachinskaya Army flight school in 1941, he was first posted to the Southern front but he did not see action for some time.

His first air combat was over the Bryanskij front on 12 June, 1942. A few days later, on 15 June, he scored his first victory when he brought down a Ju-88. His squadron then fought over Stalingrad in the autumn of 1942 continuing into 1943. From May-June 1943 they were fighting over Kuban.

In June 1943 Stepanenko converted onto the Yak-9T heavy fighter and his score began to climb swiftly when he gained a further 8 victories before the end of the year. During the fall 1943 he was promoted to Squadron Leader of the 4 IAP (fighter regiment), part of the Pribaltkjskij front.

Direct frontal attacks was Stepanenko's speciality and during 1944 he gained a further 8 victories, including one Fw-190D, using this combat tactic.

On 13 April 1944, when still a lieutenant, Stepanenko was honoured by being named a hero of the Soviet Union. On 18 August, 1945 by now a Major- he received this award a second time.

Jedním z nejlepších sovětských pilotních es, bojujících na stíhacím letounu Jak-9 byl dvojnásobný Hrdina Sovětského svazu I. Stěpaněnko. V letech sovětsko-německé války uskutečnil major I. Stěpaněnko 414 bojových vzletů, vybojoval 118 vzdušných soubojů, sestřelil 33 letounů nepřítele a na 8 sestřelech se podílel.

Dvojnásobný Hrdina Sovětského svazu, major Ivan Stěpaněnko, se narodil 13. dubna 1920 ve vesnici Něchajky v Čerkesské oblasti na Ukrajině.

V roce 1941 ukončil Kačinskou vojenskou leteckou školu a byl poslán na Jižní frontu. Prvním vzdušným bojem prošel 12. června 1942 na Brjanské frontě. 15. června sestřelil své první letadlo Ju-88. Na podzim a v zimě v roce 1942 bojuje u Stalingradu, od května do července 1943 na Kubáni. V června 1943 dostal stíhací letoun Jak-9T a do konce války s ním získal 8 vítězství. Koncem roku 1943 velel eskadře 4. stíhacího pluku na 2. Pribaltické frontě.

I. Stěpaněnko byl mistrem čelních útoků. V roce 1944 sestřelil 8 letounů protivníka včetně FW-190D.

Titul Hrdinou Sovětského svazu se stal major I. Stěpaněnko obdržel nadporučík I. Stěpaněnko 13. dubna 1944.

Dvojnásobným Hrdinou Sovětského svazu se stal major I. Stěpaněnko po ukončení války, 18. srpna 1945.

Iwan Stepanenko, der zwei-fache Held der Sowjetunion, war einer der hervorragendsten sowjetischen Spitzenflieger, der auf dem Yak-9-Jagdflugzeug gekämpft hat. In den Jahren des deutsch-sowjetischen Krieges flog der Major I. Stepanenko 414 Gefechtseinsätze, führte 118 Luftkämpfe, brachte zum Absturz 33 persönlich und 8 in der Fliegergruppe gegnerischen Flugzeuge.

Der Major I. Stepanenko ist am 13. April 1920 im Dorf Nekhaiki bei der Stadt Tscherkassi (Ukraine) geboren worden.

Nachdem er 1941 die Militärflogerschule in Katschinsk beendete, wurde er an die Südfront versetzt. Sein erster Luftkampf führte Stepanenko am 12. Juni 1942 bei Brjansk. Am 15. Juni brachte er Ju-88, sein erstes gegnerisches Flugzeug, zum Absturz. Im Herbst und im Winter 1942 kämpfte er bei Stalingrad, vom Mai bis Juni 1943 in Kuban (Rußland). Im Juni 1943 bekam Stepanenko das Yak-9 Jagtflugzeug und siegte an dieser Maschine bis zum Jahresende 8 Mal. Am Ende 1943 kommandierte er Geschwader des 4. Jagdfliegerregiments an der 2. Baltischen Front.

I. Stepanenko war ein Fachman von Frontalangriffen. 1944 brachte er 8 gegnerischen Flugzeuge, einschließlich FW-190D, zum Absturz.

Zum Titel "Der Held der Sowjetunion" wurde er am 13. April 1944 befördert.

Zum zweifachen Held der Sowjetunion wurde Stepanenko nach dem Kriegsende, am 18. August 1945.

Одним из самых выдающихся советских пилотов-асов, сражавшихся на истребителях Як-9, был дважды Герой Советского Союза И. Степаненко. За годы Великой Отечественной войны майор И. Степаненко совершил 414 боевых вылетов, провел 118 воздушных боев, сбил 33 самолета противника лично и 8 в составе группы.

Дважды Герой Советского Союза майор Иван Степаненко родился 13 апреля 1920 года в селе Нехайки Черкасской области (Украина).

В 1941 году он окончил Качинскую военную авиационную школу летчиков и был направлен на Южный фронт. Первый воздушный бой провел 12 июня 1942 года на Брянском фронте. 15 июня сбил свой первый самолет Ju-88.

Осенью и зимой 1942 года воюет под Сталинградом, с мая по июль 1943 года - на Кубани. В июне 1943 года получил истребитель Як-9Т и до конца года одержал на нем 8 побед. В конце 1943 года командовал эскадрилей 4 ИАП на 2-м Прибалтийском фронте.

И. Степаненко был мастером лобовых атак. В 1944 году сбил 8 самолетов противника, включая FW-190D.

Звания Героя Советского Союза старший лейтенант И. Степаненко удостоен 13 апреля 1944 года.

Дважды Героем Советского Союза майор И. Степаненко стал уже после окончания войны, 18 августа 1945 года.



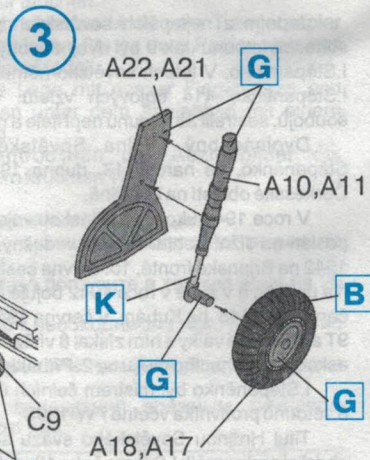
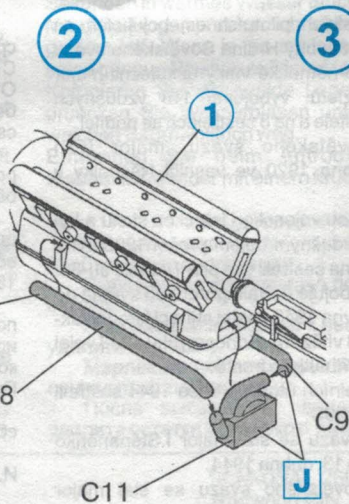
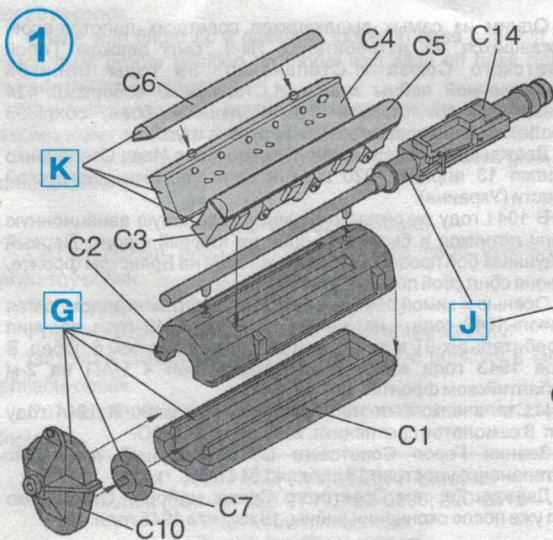
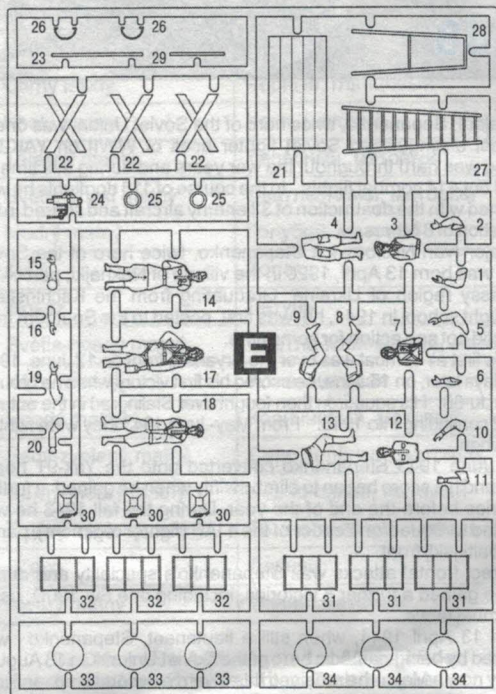
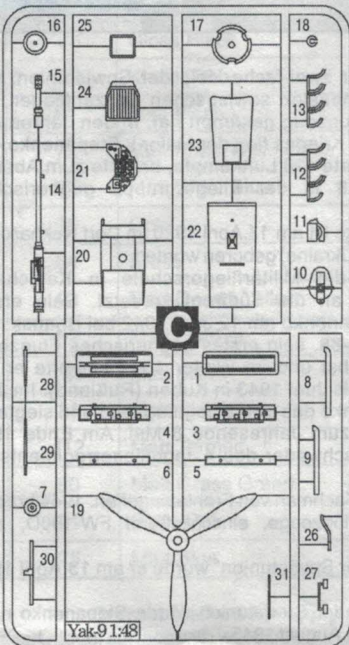
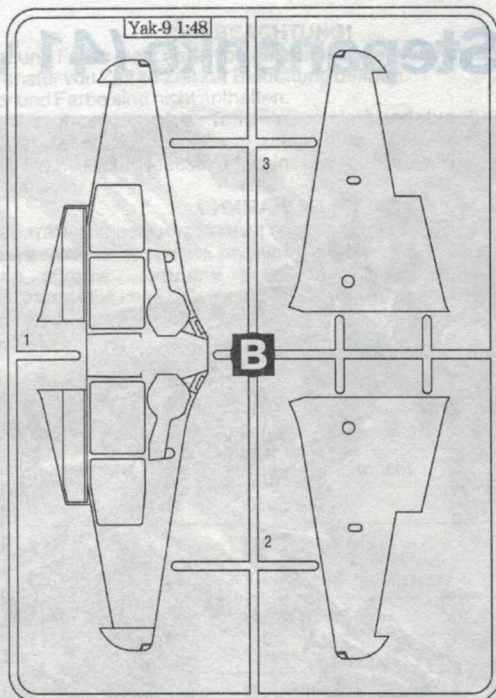
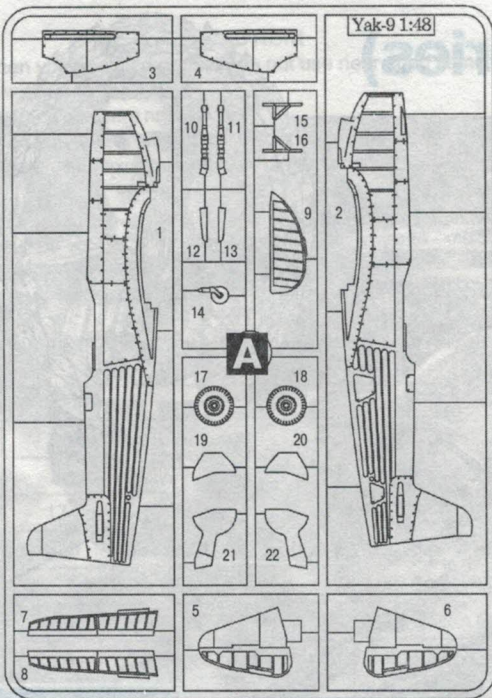



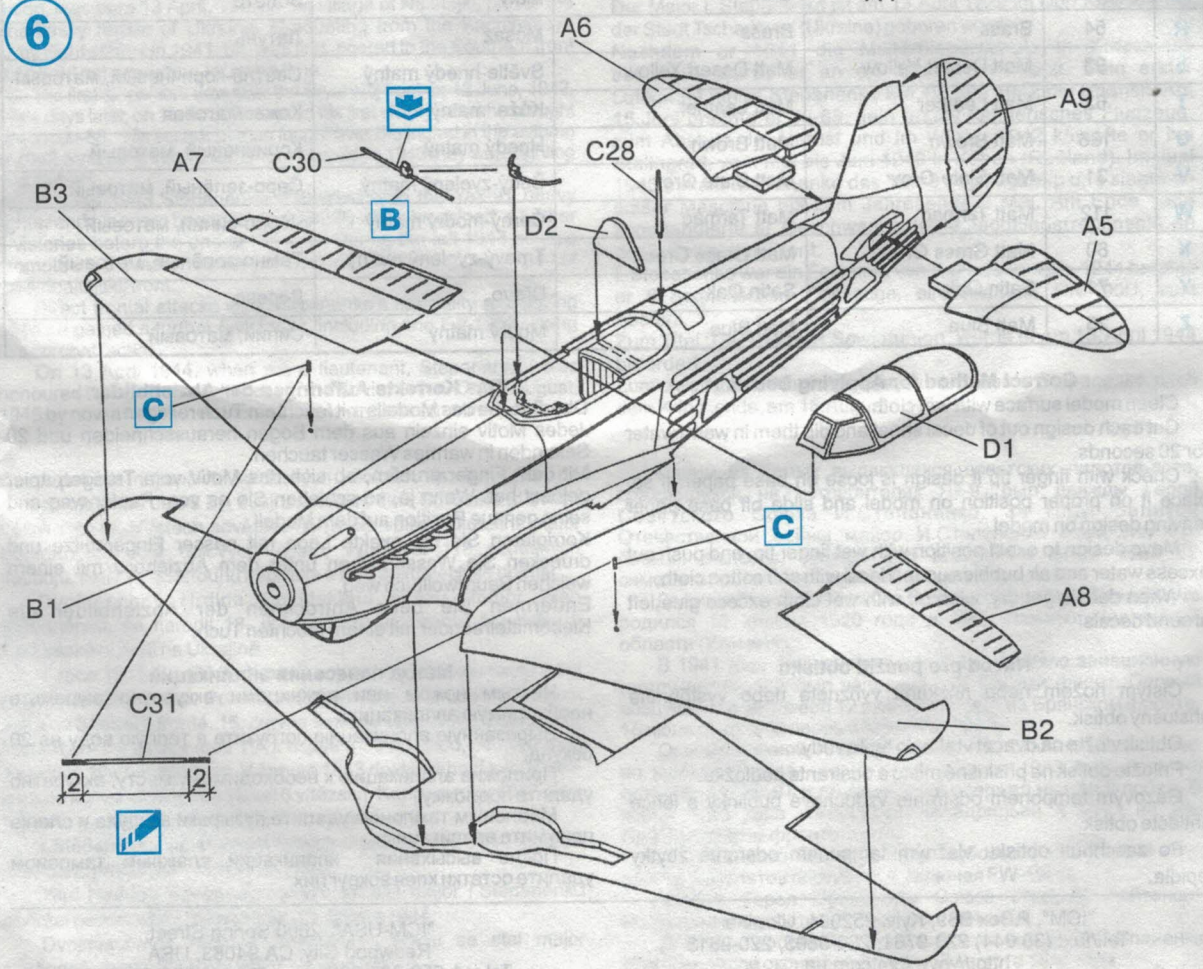
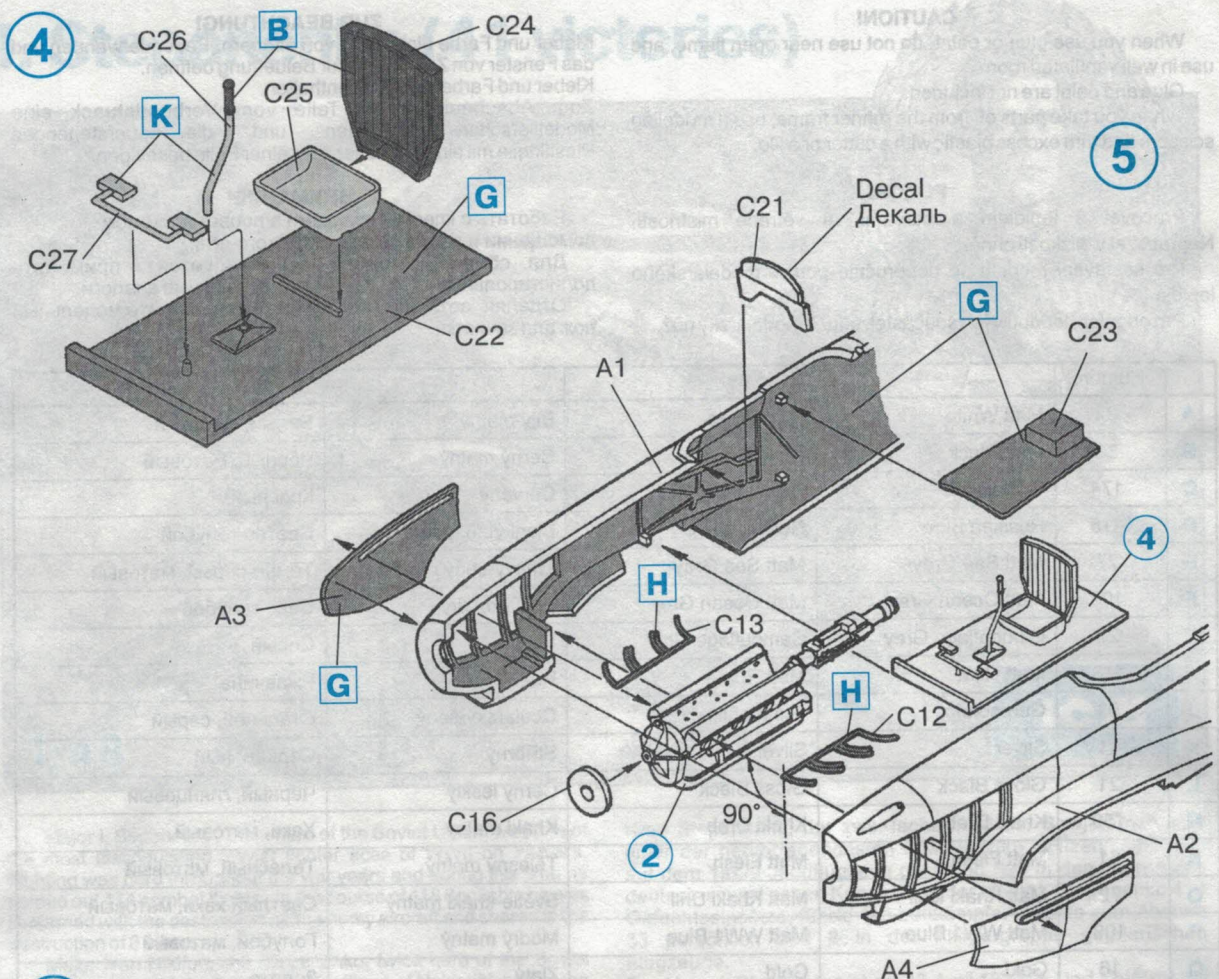



7

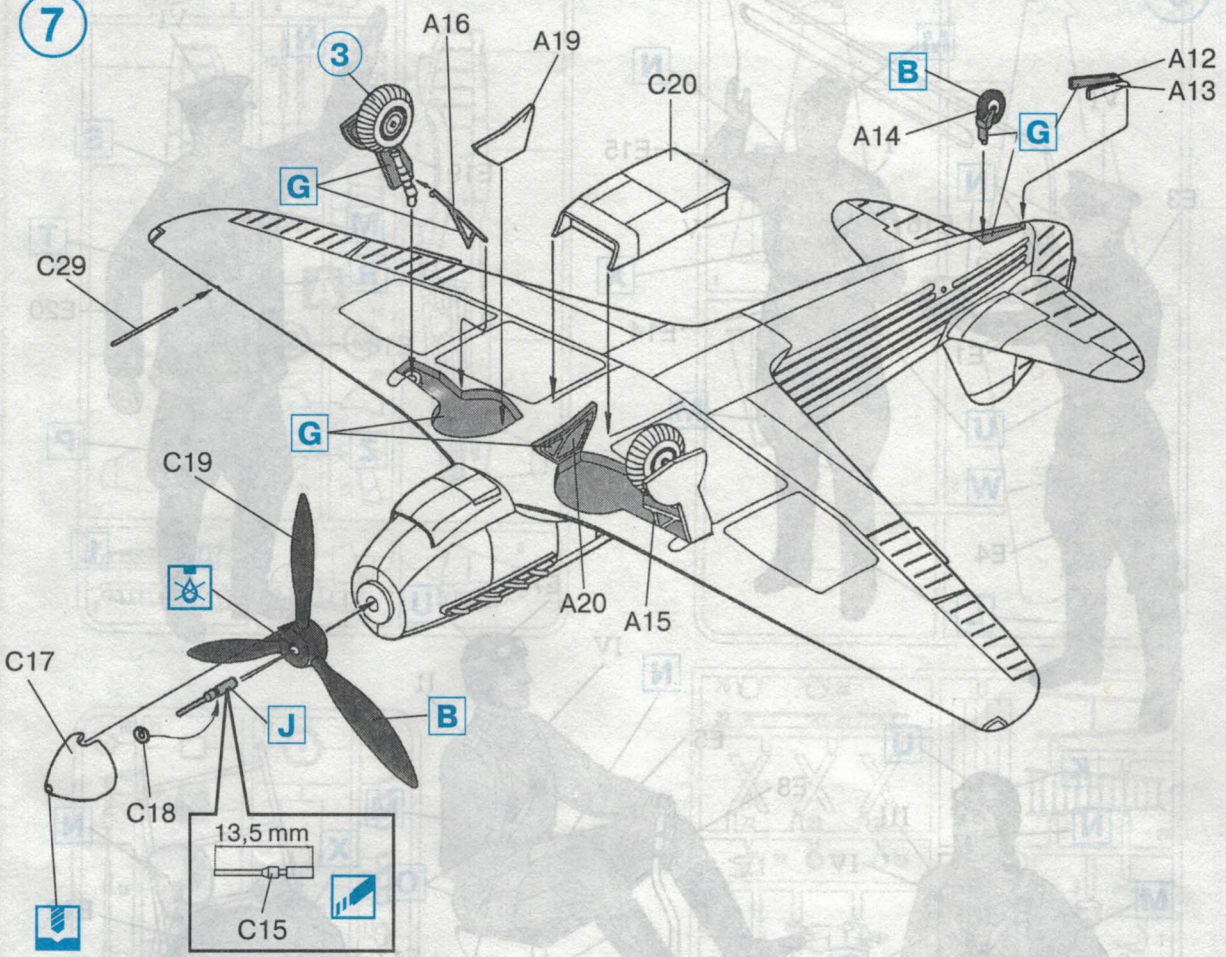

8

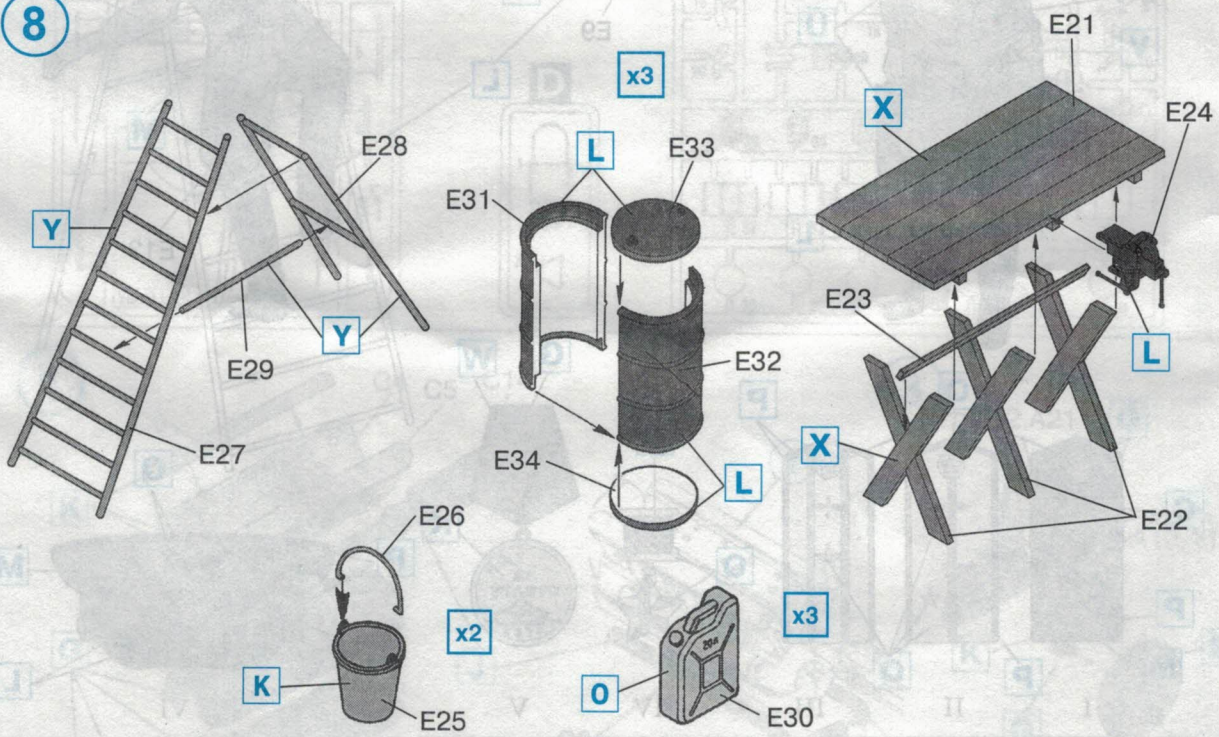

DO NOT CEMENT  
NICHT KLEBEN  
NE LEPITI  
НЕ КЛЕИТЬ



REMOVE  
ENTFERNEN  
ODSTRANITI  
УДАЛИТЬ



OPEN HOLE  
OEFFNEN  
PROVRTATI  
ПРОСВЕРЛИТЬ



BEND  
BIEGEN  
OHNOUTI  
ИЗОГНУТЬ



MAKE 2 PCS  
2 TEILE FERTIGEN  
UDĚLATI 2 KUSY  
СДЕЛАТЬ 2 ДЕТАЛИ



9



- |  |  |
|--|--|
| I - sergeant                                       | I - сержант                                |
| II - senior lieutenant                             | II - старший лейтенант                     |
| III - major  | III - майор                                |
| IV - The Gold Star of a «Hero of the Soviet Union» | IV - Золотая Звезда Героя Советского Союза |
| V - Medal «Za otvagu» («For Courage»)              | V - медаль «За отвагу»                     |
| VI - peaked cap                                    | VI - фуражка                               |



**CAUTION!**

When you use glue or paint, do not use near open flame, and use in well ventilated room.

Glue and paint are not included.

When you take parts off from the runner frame, use a modeling scissors and trim excess plastic with a cutter or a file.

**POZORI!**

Pracovat s lepidlem a barvami ve větrané místnosti. Nepracovat v blízkosti ohně.

Pro sestavení modelu se doporučuje použití modelářského lepidla.

Pro oddělení jednotlivých součástí použít modelářský nůž.

**ZUR BEACHTUNG!**

Kleber und Farbe nicht nahe von offenem Feuer verwenden und das Fenster von Zeit zu Zeit zur Belüftung öffnen.

Kleber und Farbe sind nicht enthalten.

Zum Abschneiden der Teile vom Verbundstück eine Modellerschere verwenden und die ueberstehenden Plastikteile mit einem Messer oder einer Feile beseitigen.

**ВНИМАНИЕ!**

Работать с клеем и красками в проветриваемом помещении и не допускать открытого огня.

Для сборки модели рекомендуется применять полистирольный клей ПС или его зарубежные аналоги.

Отделяя детали от литников, используйте модельный нож для зачистки.

	Humbrol				
<b>A</b>	34	Matt White	Matt White	Bílý matný	Белый, матовый
<b>B</b>	33	Matt Black	Matt Black	Černý matný	Чёрный, матовый
<b>C</b>	174	Signal Red	Signal Red	Červený	Красный
<b>D</b>	115	Russian Blue	Russian Blue	Blankytně modrý	Светло-голубой
<b>E</b>	27	Matt Sea Grey	Matt Sea Grey	Tmavý-šedý matný	Тёмно-серый, матовый
<b>F</b>	106	Matt Ocean Grey	Matt Ocean Grey	Šedý-modrý	Серо-голубой
<b>G</b>	28	Camouflage Grey	Camouflage Grey	Šedý	Серый
<b>H</b>	113	Matt Rust	Matt Rust	Rez	Ржавчина
<b>J</b>	53	Gunmetal	Gunmetal	Ocelářský-šedý	Стальной, серый
<b>K</b>	11	Silver	Silver	Stříbrný	Серебряный
<b>L</b>	21	Gloss Black	Gloss Black	Černý lesklý	Чёрный, глянцевый
<b>M</b>	159	Khaki Drab	Khaki Drab	Khaki matný	Хаки, матовый
<b>N</b>	61	Matt Flesh	Matt Flesh	Tělesný matný	Телесный, матовый
<b>O</b>	72	Matt Khaki Drill	Matt Khaki Drill	Světle-khaki matný	Светлый хаки, матовый
<b>P</b>	109	Matt WW1 Blue	Matt WW1 Blue	Modrý matný	Голубой, матовый
<b>Q</b>	16	Gold	Gold	Zlatý	Золото
<b>R</b>	54	Brass	Brass	Mosaz	Латунь
<b>S</b>	93	Matt Desert Yellow	Matt Desert Yellow	Světle-hnědý matný	Светло-коричневый, матовый
<b>T</b>	62	Matt Leather	Matt Leather	Kůže matný	Кожа, матовая
<b>U</b>	186	Matt Brown	Matt Brown	Hnědý matný	Коричневый, матовый
<b>V</b>	31	Matt Slate Grey	Matt Slate Grey	Šedý-zyelený matný	Серо-зелёный, матовый
<b>W</b>	112	Matt Tarmac	Matt Tarmac	Černý-modrý matný	Чёрно-синий, матовый
<b>X</b>	80	Matt Grass Green	Matt Grass Green	Tmavý-zyelený matný	Тёмно-зелёный, матовый
<b>Y</b>	71	Satin Oak	Satin Oak	Dřevo	Дерево
<b>Z</b>	25	Matt Blue	Matt Blue	Modrý matný	Синий, матовый

**Correct Method for Applying Decals**

Clean model surface with wet cloth.

Cut each design out of decal sheet and dip them in warm water for 20 seconds.

Check with finger tip if design is loose on base paper. If so, place it on proper position on model and slide off base paper leaving design on model.

Move design to exact position with wet finger tip, and push out excess water and air bubbles under decal with soft cotton cloth.

When decals get dry, wipe off with wet cloth excess glue left around decals.

**Нáвод про использование обтиску**

Čistým nožem nebo nůžkami vyřiznete nebo vystřihnete příslušný obtisk.

Obtisk vložte na dvacet vteřin do teple vody.

Přiložte obtisk na příslušné místo a odstraňte podložku.

Gázovým tamponem odstraňte vzduchové bublinky a lehce přitlačte obtisk.

Po zaschnutí obtisku vlážným tamponem odsraňte zbytky lepidla.

**Das Korrekte Aufbringen der Abziehbilder**

Oberfläche des Modells mit feuchtem Tuch reinigen.

Jedes Motiv einzeln aus dem Bogen herausschneiden und 20 Sekunden in warmes Wasser tauchen.

Mit dem Finger prüfen, ob sich das Motiv vom Trägerpapier gelöst hat. Wenn ja, so schieben Sie es vom Papier weg und seine genaue Position auf dem Modell.

Korrigieren Sie die exakte Lage mit nasser Fingerspitze und drücken Sie Wasserblasen unter dem Abziehbild mit einem weichen Baumwolltuch weg.

Entfernen Sie beim Antrocknen der Abziehbilder die Klebmittelaender mit einem feuchten Tuch.

**Метод нанесения аппликаций**

Чистым ножом или ножницами аккуратно вырежьте необходимую аппликацию.

Вырезанную аппликацию погрузите в теплую воду на 20 секунд.

Приложив аппликацию к необходимому месту, аккуратно удалите подложку.

Марлевым тампоном удалите пузырьки воздуха и слегка прижмите аппликацию.

После высыхания аппликаций влажным тампоном удалите остатки клея вокруг них.

"ICM", P.Box B59, Kyiv, 252001, Ukraine.  
Tel./fax: (38 044) 220-9761, 220-5895, 220-9513  
<http://www.icm.com.ua>  
E-mail: [icm@icm.com.ua](mailto:icm@icm.com.ua)

"ICM-USA", 2600 Spring Street,  
Redwood City, CA 94063, USA  
Tel.: +1-650-365-7200 Fax: +1-650-365-3917  
E-mail: [icmusa@hotmail.com](mailto:icmusa@hotmail.com)