



1/72 SCALE MODEL CONSTRUCTION KIT

FOCKE-WULF FW189A-2

The FW 189A reconnaissance and army co-operation aircraft was known as 'The Flying Eye' and was one of the most important and most successful Luftwaffe types, especially on the Eastern Front. In service the FW189A completely replaced all earlier tactical reconnaissance and co-operation aircraft and was also used for light bombing missions. It proved extremely reliable and its ability to absorb punishment and defend itself made it extremely popular with its crews. When FE 189 construction ended in 1944 over 800 had been built, most of which went into action on the Russian front. Powered by two Argus 410 engines of 465 h.p. each, the FW 189A-1 had a maximum speed of 217 m.p.h. and a range of 416 miles. Armament consisted of four 7.9 mm machine guns and up to 440 lbs of bombs. Wing span was 60 ft. 4½ ins. and length 39 ft. 5½ ins.

Le FW 189A avion de reconnaissance et de coopération était connu sous le nom de "Flying Eye" et fut l'un des plus importants de la Luftwaffe, spécialement sur le front de l'Est. Le FW 189 remplaça tous les anciens avions de reconnaissance et de coopération et fut aussi utilisé pour les bombardements légers—Il se montra entièrement digne de confiance, sa résistance aux projectiles et ses moyens de défense le rendirent très populaire parmi les équipages. Quand la construction fut arrêtée en 1944 plus de 800 avaient été fabriqués dont la plupart furent utilisés sur le front russe. Equipé de deux moteurs à gus 410 de 465 CV le FW 189A-1 avait une vitesse maxima de 347 Km H et un rayon d'action de 675 Km—un armement de 4 mitrailleuses de 7.9 mm et 200 Kgs de bombes—Envergure 18.51 mètres—longeur 12.12 mètres.

Als Nahaufklärungs- und Herresunterstützungsflugzeug kam die Fw 189—auch "Fliegendes Auge" genannt—vor allem an der Ostfront zum Einsatz. Dieser Typ war eines der erfolgreichsten und garn geflogenen Flugzeuge der Luftwaffe im zweiten Weltkrieg. Im Einsatz ersetzte die FW 189A bald alle ältern Baumuster und wurde auch mit kleinkalibrigen Bomben und Bordwaffen im Erdkampf sowie mit Doppelsteuer zur Schulung eingesetzt. Sprichwörtlich war ihre Zuverlässigkeit, die sich nicht zuletzt auf eine wirksame Abwehrbewaffnung gründete. Nach Bau von über 800 Maschinen der verschiedenen Baureihen wurde die Fertigung 1944 eingestellt. Die Mehrzahl aller gebauten Fw 189 flog an der Ostfront. Als Antrieb dienten zwei luftgekühlte Zwölfzylindermotoren Argus As 410, je rund 475 PS, mit denen die Fw 189A-1 eine Reichweite von ca. 675 km und eine Spitzengeschwindigkeit von rund 350 kmh erzielte. Die Bewaffnung bestand aus, bis zu 200 kg Bomben konnten mitgeführt. Abmessungen: Länge 12.12 m, Spannweite 18.51 m.

GENERAL INSTRUCTIONS

It is recommended that exploded views are studied and assembly practised before cementing together. Note: small parts are best painted before assembly. Parts should be as drawn and any moulded tabs adhering to parts removed before assembly. All parts are numbered; assemble in sequence.

IF STAND IS TO BE USED CUT AWAY WALL OF PLASTIC FROM STAND SLOT IN FUSELAGE UNDERSIDE.

INSTRUCTIONS GENERALES

Il est recommandé d'étudier avec soin les dessins et de s'exercer au montage avant de coller les pièces. On peint plus facilement les petites pièces avant de les assembler. Les pièces doivent coïncider avec les dessins et on doit séparer les supports des pièces avant d'assembler celles-ci. Toutes les pièces sont numérotées et doivent être montées en ordre.

DANS LE CAS OU CE MODELE DOIT ETRE MONTÉ SUR UN SOCLE, DÉCOUPEZ L'EMPLACEMENT DANS LE FUSELAGE.

ALLGEMEINE BAUTIPS

Anordnung und Vollzähligkeit aller Bauteile nach Anleitung, Abbildungen und Deckelbild überprüfen. Vor Bemalung und Montage Gussgrate entfernen und Teilepassung ungeleimt probieren. Nur nächstbenötigte Teile von Gussrippen lösen bzw. Sichtbeutel entnehmen. Baufolge entspricht der Teilnummerierung. Einbauteile vorab bemalen.

FALLS DAS MODELL AUF EINEN STANDER MONTIERT WERDEN SOLL SCHNEIDEN SIE DEN WERKSTOFF AUS DEM SCHLITZ IN DEM FLUGZEUGRUMPF.



CEMENT
COLLE
KLEBEN



TRANSPARENCY
TRANSPARENT
KLARSICHTTEIL



DO NOT CEMENT
NE PAS COLLER
NICHT KLEBEN



ALTERNATIVE PARTS
ALTERNATIVE PIECE
WECHSELBAUTEIL

SPECIAL INSTRUCTIONS

If undercarriage is retracted omit parts (45-49) (51-54) (64, 65) use parts (44, 50 66).

If rear gun is operational omit part (19) use part (20) in position desired. Note gun is positioned before fuselage halves are cemented together.

If bombs are carried, open up holes in parts (22, 34) before cementing wings together.

INSTRUCTIONS SPECIALES

Si le train d'atterrissage est rentré, ne pas utiliser les pièces (45. 49) (51. 54) (64. 65)—employez les pièces (44. 50 66).

Si la canon arrière est monté, omettre la pièce (19)—utiliser la pice (20) dans la position désirée—noter que le canon doit etre mis en place avant de coller ensemble les 2 moitiés du fuselage.

Si des bombes sont transportées, ouvrir des trous dans les pièces (22. 34) avant de coller ensemble les ailes.

SONDERHINWEISE

Bei Fahrwerkstellung EIN nur Teile (44, 50, 66) verwenden, übrige Teile (45-49), (51-54) und (64, 65) weglassen.

Bei eingebautem Heck-MG Teil (19) weglassen, dafür Teil (20) in beliebiger Stellung anbringen. MG vor dem Verleimen der Rumpfhälften einsetzen.

Werden Bomben angebracht, entsprechende Löcher in Teilen (22) und (34) vor dem Zusammenbau der Flügel durchbohren.

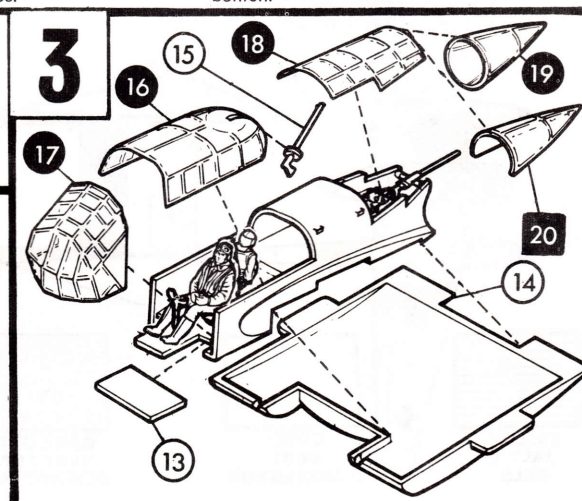
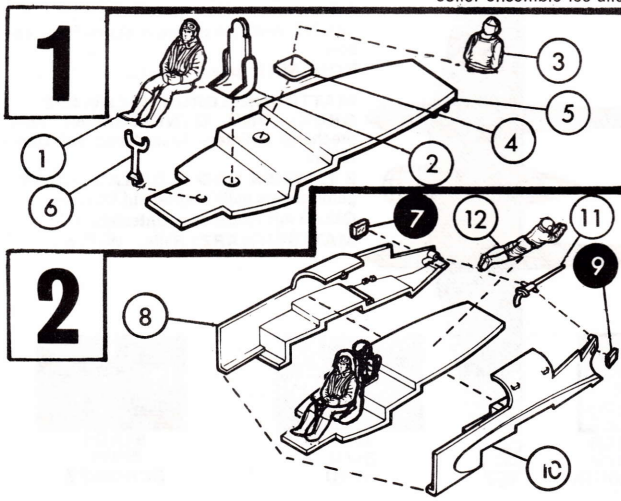

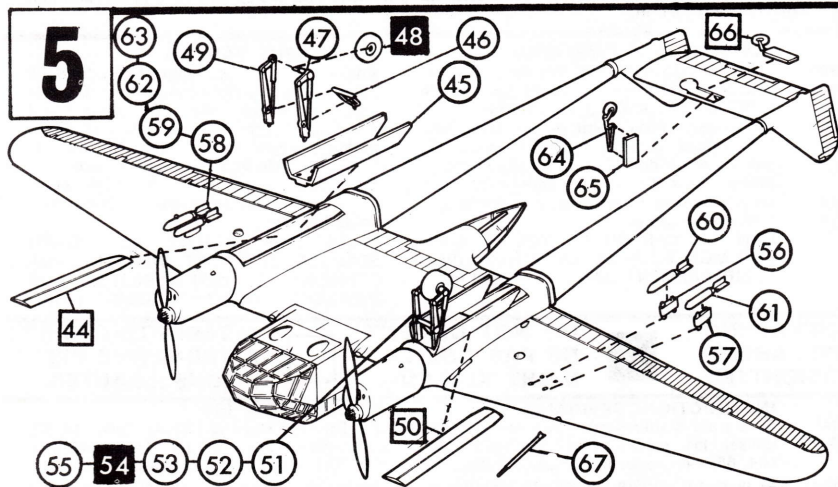
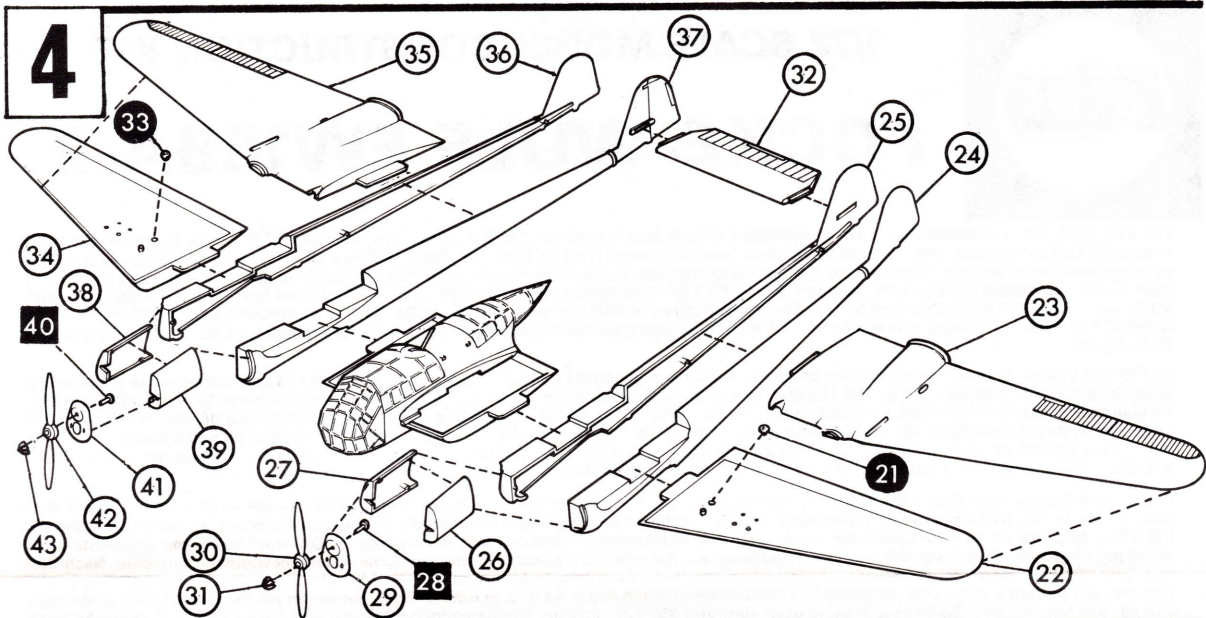

Apply transfers, separate into required subjects dip in warm water for a few minutes, slide off backing into position shown in illustration.

détacher les emblèmes et appliquer les décalques désirés tremper les quelques minutes dans l'eau chaude puis les appliquer dans les emplacements du dessin.

Anbringen der Abziehbilder. Zunächst die gewünschten Kennzeichen abtrennen, kurz in warmes Wasser tauchen, dann von der Unterlage auf die in den Skizzen bezeichneten Positionen schieben.

- MATT DARK GREEN M17:** over.
- MATT GREEN M3:** to give splinter camouflage.
- MATT WHITE M10:** two parts.
- MATT BLUE M11:** One part, mixed to give 'pale blue' undersurfaces.
- MATT YELLOW M15:** Underside of wing tips.
- MATT BLACK M6:** Wheel tyres, guns.

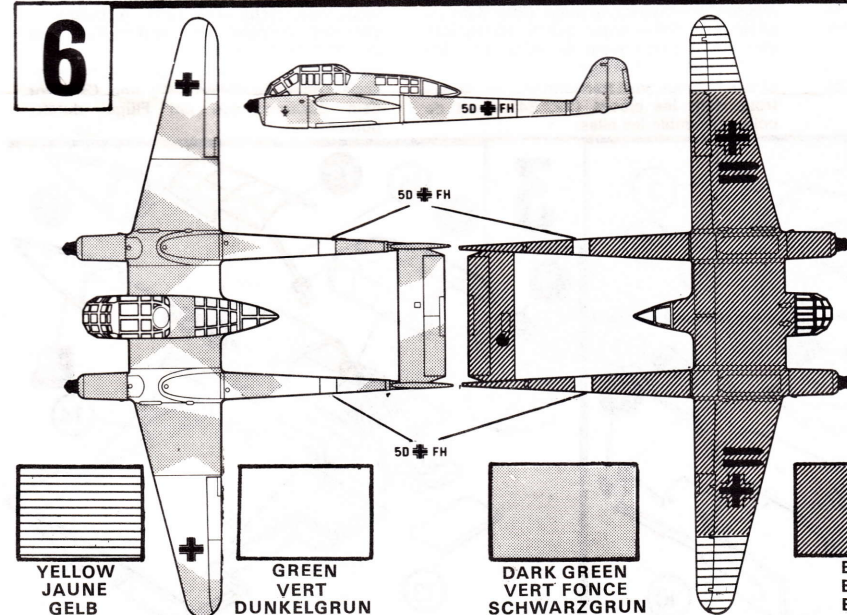

- VERT FONCE MAT:** dessus.
- VERT MAT:** pour produire l'effet de camouflage.
- BLANC MAT:** 2 portes.
- BLEU MAT:** d'une part mélanger pour obtenir du bleu pâle sur les surfaces inférieures.
- JAUNE MAT:** extrémités supérieures des ailes.
- NOIR MAT:** pneus-canon.
- MATDUNKELGRUN (SCHWARZGRUN) UND DUNKELGRUN:** entsprechend Splinter- Tarnschema auf Oberseiten.
- 2 T. WEISS UND 1 T. BLAU (MATT):** gemischt als hellblaugrau auf Unterseiten.
- GELB:** auf Flügelrand-Unterseiten.
- MATTSCHWARZ:** Reifen, Waffen usw.

