

NISSAN GT-R



Nissan's GT-R (R35) "Multi-Performance Supercar," originally debuted in prototype form at the 2001 Tokyo Motor Show, and the production version was finally released to the public in December 2007. Fans have waited six long years for the GT-R, and the car certainly does not disappoint. It has both the breathtaking performance to lap Germany's vaunted Nurburgring, the ultimate sports car circuit, in about 7min. 30sec. and the well-mannered civility to enable normal conversations in the passenger cabin while traveling at 300km/h. The 3,799cc 480hp twin-turbo V6 engine provides a power-to-weight ratio of 3.65kg/ps, and is hand-assembled by expert craftsmen. All that power is relayed via a carbon fiber propeller shaft to the 6-speed gearbox, which is equipped

Nissan's GT-R (R35) "Multi-Performance-Supercar" ("Mehrzweck-Superauto") das als Prototyp erstmals bei der 2001er Tokyo Motor Show zu sehen war, kam schließlich als Serienversion im Dezember 2007 heraus. Die Fans hatten sechs lange Jahre auf den GT-R gewartet und sie wurden von dem Auto sicher nicht enttäuscht. Er hat sowohl die atemberaubende Leistung, Deutschlands stolzen Nürburgring, den ultimativen Kurs für Sportwagen, in etwa 7 Min 30 Sek zu umrunden als auch anständige Umgangsformen, die bei 300 km/h eine normale Unterhaltung im Fahrgastraum gestatten. Der 3.799 cm³ 480 PS Doppelturbo V6 bietet ein Leistungs-Gewichts-Verhältnis von 3.65 kg/PS und wird von erfahrenen Facharbeitern per Hand zusammengebaut. All die Leistung wird über eine Carbonfaser-Verbundwelle auf das 6-Gang-Getriebe übertragen,

La Nissan GT-R (R35) "Multi-Performance Supercar" dont le prototype fut dévoilé au Salon Automobile de Tokyo en 2001, est finalement disponible à la vente depuis décembre 2007. Les fans qui ont dû attendre 6 longues années, ne furent pas déçus. La version de série offre à la fois des performances époustouflantes lui permettant de boucler un tour du Nurburgring en 7min. 30sec et un confort permettant de discuter tranquillement dans l'habitacle à 300km/h. Le moteur V6 de 3.799cm³ double turbo développant 480cv est entièrement assemblé à la main. Le rapport poids/puissance est de 3.65kg/cv. Cette puissance est transférée par un arbre en fibre de carbone à la boîte à six rapports à double embrayage permettant des changements de rapport instantanés et enfin

2001年、東京モーターショーにおいてプロトタイプモデルが発表されて以来、自動車界の話題を集め続けてきたNISSAN GT-R(R35)が2007年12月、いよいよ市販に移されました。6年間待ち続けたファンに違わぬ仕上がりとなったGT-R(R35)は、「マルチパフォーマンス・スーパーカー」を標榜。その実力は300km/hで走行中に助手席との会話を楽しめ、スポーツカーの聖地と言われるドイツのニュルブルクリンクサーキットで7分30秒台のラップタイムをたたき出し、パワーウエイトレシオは3.65kg/psを達成しています。エンジンは480馬力を発揮する3799ccのV6ツインターボ。ハイパワーはカーボン製プロペラシャフトにより車体後部に搭載された6速トランスミッションに伝えられ、ここから前後にパワーを配分する、世界初のトランスアクスル4WDを採用しています。また、このトランスミッションは奇数段と偶数段にそれぞれ専用のクラッチを使用するデュアルクラッチタイプ。電子制御ともあ

with a dual-clutch setup for instantaneous gear changes, before being redistributed to all four wheels through the world's first transaxle 4WD system. A Bilstein DampTronic front double wishbone and rear multi-link suspension system ensures superb agility while Brembo monoblock calipers provide powerful braking. The aerodynamic body features a flat undersurface and rear diffusers to generate downforce and is matched with stylish wheels and specially developed 20-inch run-flat tires. Furthermore, every car undergoes a complete performance check at the factory before delivery, ensuring that each GT-R is worthy of being called the automotive industry's new technological benchmark.

welches für blitzschnelles Schalten eine Doppelkupplung besitzt, um dann durch das erste Transaxle-4WD-System der Welt weiterverteilt zu werden. Bilstein DampTronic Doppelquerlenker vorne und hinten eine Mehrlenker-Aufhängung bieten Spritzigkeit, ferner sorgen Brembo Monoblock-Bremszylinder für hohe Bremsleistung. Die aerodynamische Karosserie hat einen flachen Boden mit Diffusoren hinten, die Anpressdruck erzeugen, dazu ist sie mit modischen Rädern und speziell entwickelten 20-Zoll Runflat-Reifen ausgestattet. Vor der Auslieferung wird jedes Fahrzeug im Werk zusätzlich einem vollständigen Leistungstest unterzogen, womit sichergestellt wird, dass jeder GT-R es verdient, als ein Meilenstein der Automobilgeschichte bezeichnet zu werden.

redistribuée par le premier système 4 roues motrices transaxes du monde. La suspension avant double triangulation Bilstein DampTronic et la suspension arrière multi-points offrent un comportement et une maniabilité exceptionnels. Les freins Brembo à étriers monoblocs assurent, quant à eux, des freinages puissants. La carrosserie aérodynamique comporte un fond plat et des diffuseurs arrière générant une force d'appui optimale. Les jantes stylées montent des pneus taille basse 20 pouces spécialement conçus. Chaque voiture passe un contrôle complet des performances avant livraison pour s'assurer que chaque GT-R est bien la nouvelle référence en matière de haute technologie automobile.

いまって、駆動力が途切れることなく瞬時にシフトチェンジが可能です。サスペンションはフロント・ダブルウィッシュボーン、リヤ・マルチリンクにビルシュタイン製電子制御ダンパーを装備。ブレーキは前後ともブレンボ製のモノブロックキャリパーを装着して強力な制動力を発揮します。また、前後でサイズ異なる20インチタイヤは専用設計のランフラットタイプ。高性能をささえる高剛性ボディは空気に優れ、床面をフラット化すると共に後部にディフューザーを装備して強力なダウンフォースを発生します。さらに、エンジンは選ばれた熟練工の手で組み立てられ、1台1台が性能チェックを受けてから出荷。全国150ヶ所に作られた日産ハイパフォーマンスセンター(NHPC)が整備を担当するという生産体制やアフターフォローにも注目が集まりました。GT-R(R35)は世界の自動車界にとって新たな技術的指標となるとともに、ニッサンのブランド力をいっそう高めることになったのです。

《用意する工具》

Recommended tools
Benötigtes Werkzeug
Outillage nécessaire

接着剤
(プラスチック用)
Cement
Kleber
Colle



ニッパー
Side cutters
Seitenschneider
Pince coupante

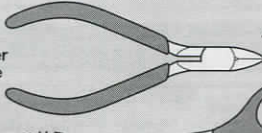

ハサミ
Scissors
Schere
Ciseaux



ピンセット
Tweezers
Pinzette
Précelles



ナイフ
Modeling knife
Modelliermesser
Couteau de modéliste

ピンバイス (ドリル刃1mm)
Pin vise (1mm drill bit)
Schraubstock (1mm Spiralbohrer)
Outil à percer (1mm de diamètre)



作る前にかならず
お読みください。
READ BEFORE ASSEMBLY.
ERST LESEN - DANN BAUEN.
LIRE AVANT ASSEMBLAGE.



●このキットは組み立てモデルです。作る前に必ず説明書を最後までお読みください。また小学生などの低年齢の方が組み立てる時は、保護者の方もお読みください。

●接着剤や塗料は、必ずプラスチック用をお使いください。(別売)

●Read carefully and fully understand the instructions before commencing assembly. A supervising adult should also read the instructions if a child assembles the model.

●Bevor Sie mit dem Zusammenbau beginnen, sollten Sie alle Anweisungen gelesen und verstanden haben. Falls ein Kind das Modell zusammenbaut, sollte ein beaufsichtigender Erwachsener die Bauanleitung ebenfalls gelesen haben.

●Bien lire et assimiler les instructions avant de commencer l'assemblage. La construction du modèle par un enfant doit s'effectuer sous la surveillance d'un adulte.

注意

- 工具の使用には十分注意してください。特にナイフ、ニッパーなどの刃物によるケガや事故に注意してください。
- 接着剤や塗料は使用する前にそれぞれの注意書きをよく読み、指示に従って正しく使用し、使用するときは換気に十分注意してください。
- 小さなお子様のいる所での工作はやめてください。小さな部品の飲み込みや、ビニール袋をかぶつての窒息などの危険な状況が考えられます。

CAUTION

●When assembling this kit, tools including knives are used. Extra care should be taken to avoid personal injury.

●Read and follow the instructions supplied with paints and /or cement, if used (not included in kit). Use plastic cement and paints only.

●Keep out of reach of small children. Children must not be allowed to put any parts in their mouths, or pull vinyl bag over the head.

VORSICHT

●Beim Zusammenbau dieses Bausatzes werden Werkzeuge einschließlich Messer verwendet. Zur Vermeidung von Verletzungen ist besondere Vorsicht angebracht.

●Wenn Sie Farben und/oder Kleber verwenden (nicht im Bausatz enthalten), beachten und befolgen Sie die dort beiliegenden Anweisungen. Nur Klebstoff und Farben für Plastik verwenden.

●Bausatz von kleinen Kindern fernhalten.

Verhüten Sie, daß Kinder irgendwelche Bauteile in den Mund nehmen oder Plastiktüten über den Kopf ziehen.

PRECAUTIONS

●L'assemblage de ce kit requiert de l'outillage, en particulier des couteaux de modélisme. Manier les outils avec précaution pour éviter toute blessure.

●Lire et suivre les instructions d'utilisation des peintures et ou de la colle, si utilisées (non incluses dans le kit). Utilisez uniquement une colle et des peintures spéciales pour le polystyrène.

●Garder hors de portée des enfants en bas âge. Ne pas laisser les enfants mettre en bouche ou sucer les pièces, ou passer un sachet vinyl sur la tête.

PAINTS REQUIRED

●塗装指示のマークです。タミヤカラーのカラーナンバーで指示しました。 This mark denotes numbers for Tamiya Paint colors.

TS-8 ●イタリヤレッド / Italian red / Italienisches Rot / Rouge Italien

TS-14 ●ブラック / Black / Schwarz / Noir

TS-29 ●セミグロスブラック / Semi gloss black / Seidenglanz Schwarz / Noir satiné

TS-26 ●ピュアホワイト / Pure white / Glanz Weiß / Blanc pur

TS-71 ●スモーク / Smoke / Rauchfarben / Fumé

TS-76 ●マイカシルバー / Mica silver / Mica-Silber / Argent clair métallisé

X-1 ●ブラック / Black / Schwarz / Noir

X-4 ●ブルー / Blue / Blau / Bleu

X-6 ●オレンジ / Orange / Orange / Orange

X-7 ●レッド / Red / Rot / Rouge

X-10 ●ガンメタル / Gun metal / Metall-Grau / Gris acier

X-11 ●クロームシルバー / Chrome silver / Chrom-Silber / Aluminium chromé

X-18 ●セミグロスブラック / Semi gloss black / Seidenglanz Schwarz / Noir satiné

X-34 ●メタリックブラウン / Metallic brown / Metallic-Braun / Brun métallisé

XF-1 ●フラットブラック / Flat black / Matt Schwarz / Noir mat

XF-2 ●フラットホワイト / Flat white / Matt Weiß / Blanc mat

XF-7 ●フラットレッド / Flat red / Matt Rot / Rouge mat

XF-16 ●フラットアルミ / Flat aluminum / Matt Aluminium / Aluminium mat

《インレットマークの貼り方》

- ①はりたいインレットマークを台紙ごと切り取ります。
- ②台紙からインレットマークのついた透明シールをはがして、所定の位置にはります。
- ③シールの上からインレットマークを車体にごすりつけます。
- ④車体にインレットマークが確実に付いているか確かめながら、ゆっくりシールをはがします。

HOW TO APPLY METAL TRANSFERS

- ①Cut around metal transfer using a sharp modeling knife.
- ②Remove the metal transfer and transparent

ent film from lining, using tweezers.

③Place the film and metal transfer into position and rub the metal parts lightly.

④Carefully peel away the transparent film from model and metal transfer, making sure the metal transfer stays on the model.

WIE METALL-STICKER ANGEBRACHT WERDEN

- ①Schneiden Sie mit einem scharfen Modelliermesser um den Metall-Sticker herum.
- ②Entfernen Sie mit einer Pinzette den Metall-Sticker und die Transparentfolie von den Kennzeichnungslinien.
- ③Die Folie und den Metall-Sticker an die entsprechende Stelle plazieren und festrubbeln.

④Schaben Sie die Transparentfolie vorsichtig von dem Modell und dem Metall-Sticker ab und stellen Sie sicher, daß das Metall nicht mit abgezogen wird.

COMMENT APPLIQUER LES TRANSFERTS METAL

- ①Découper le motif à l'aide d'un couteau de modélisme pointu.
- ②Retirer le transfert métal et le film transparent du support à l'aide de précelles.
- ③Placer le film et le transfert métal à l'endroit souhaité puis froter fermement.
- ④Enlever délicatement le film transparent en s'assurant que le métal ne se décolle pas du modèle.

《マスクシールの貼り方》

- ウインドウ部品を塗装するときはマスクシールを使用します。
- ①ウインドウの彫刻にあわせて指示されたマスクシールをウインドウの内側からはります。隙間から塗料が入らないようにしっかりとります。
- ②説明書の中で指示された部分をタミヤカラーで内側から塗装してください。
- ③塗料が完全に乾ききる前にマスクシールをはがします。

MASKING SEAL

- Paint windows using masking seals

included in kit.

①Refer to the instructions and mask off windows from inside using masking seals included in kit.

②Paint windows with Tamiya paints.

③Before paint has completely cured, remove masking seals.

②Lackieren Sie die Fenster mit Tamiya-Farben.

③Abkleber vor dem endgültigen Trocknen der Farbe anziehen.

MASQUES

- Peindre les vitres en utilisant les masques inclus dans le kit.
- ①Cacher les vitres par l'intérieur au moyen des masques fournis.
- ②Peindre les vitres avec des peinture Tamiya.
- ③Enlever les masques avant séchage complet de la peinture.

AUFKLEBER

●Die Fenster unter Verwendung der beiliegenden Abkleber lackieren.

①Die Fenster von innen unter Verwendung der im Bausatz enthaltenen Abkleber abdecken.

OPTIONS

ATTENTION!
DETAIL-UP
PARTS
NOT INCLUDED

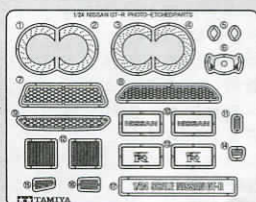

★説明図中ではディテールアップパーツ"1/24 NISSAN GT-R エッチングパーツセット"(Item 12623)の取り付け方が指示されています。別にお買い求めください。

★Instructions outlined in this manual for photo-etched parts are to be followed only if installing 12623 1/24 Scale NISSAN GT-R Photo-Etched Parts Set (sold separately).

★Die in der Bauanleitung angegebenen Anweisungen für fotoätzte Teile betreffen ausschließlich den Einbau des (getrennt erhältlichen) Sets 12623 Maßstab 1:24 NISSAN GTR fotoätzte Teile.

★Les instructions de pose des pièces photo-découpées apparaissant dans la notice d'assemblage concernent le Jeu de Pièces Photo-Découpées pour NISSAN GT-R au 1/24 réf. 12623 (disponible séparément).

BODY COLOR

ボディ色 Body Color	アルティメイトメタルシルバー Ultimate Metal Silver	ホワイトパール White Pearl	バイブラントレッド Vibrant Red	スーパーブラック Super Black
タミヤカラー Tamiya Color	TS-76	TS-26	TS-8	TS-14

ASSEMBLY



- 組立説明図の中で塗装指示のない部品はボディ色で塗装します。
- When no color is specified, paint the item with body color.
- Wenn keine Farbe angegeben ist, Teile mit Karosserie-Farbe bemalen.
- Lorsqu'aucune teinte n'est spécifiée, peindre dans la couleur de la carrosserie.

1 シャーシの組み立て Chassis assembly Chassis-Zusammenbau Assemblage du chassis

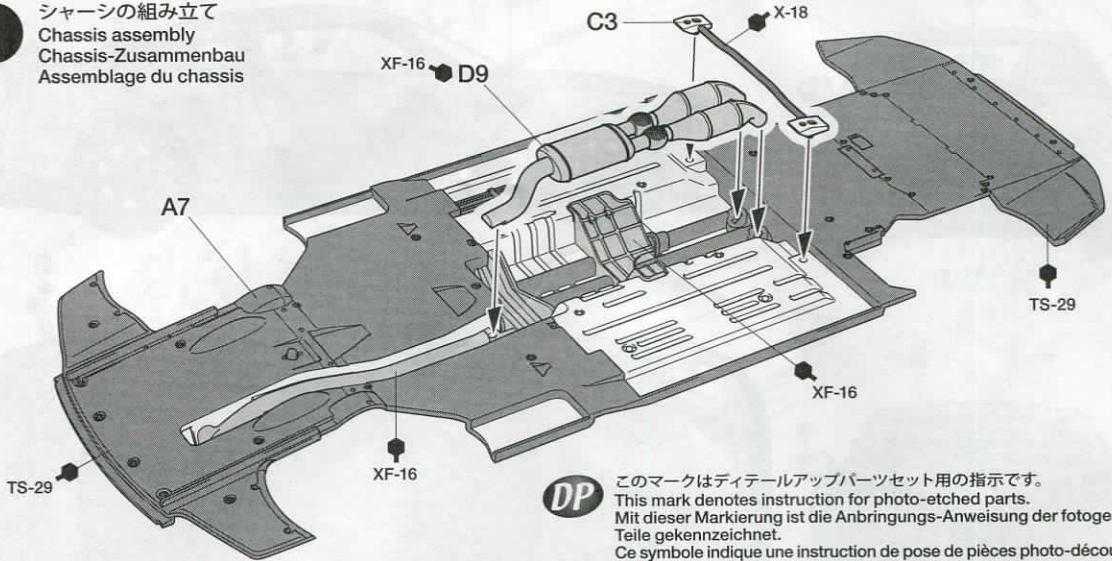

DP このマークはディテールアップパーツセット用の指示です。
This mark denotes instruction for photo-etched parts.
Mit dieser Markierung ist die Anbringungs-Anweisung der fotogezätzten Teile gekennzeichnet.
Ce symbole indique une instruction de pose de pièces photo-découpées.

2 フロントアップライトの組み立て Front uprights Achsschenkel vorne Fusées avant

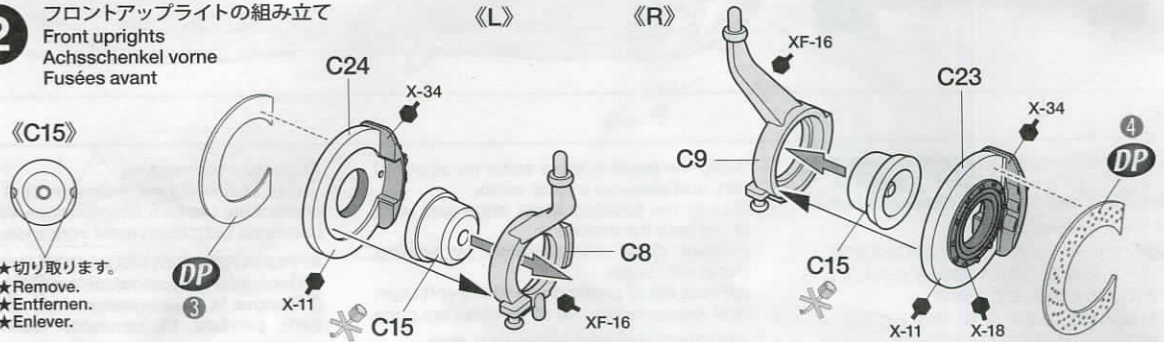

- ★切り取ります。
★Remove.
★Entfernen.
★Enlever.

このマークの部品は接着しません。
Do not cement.
Nicht kleben.
Ne pas coller.

3 フロントサスペンションの組み立て Front suspension Vorderradaufhängung Suspension avant

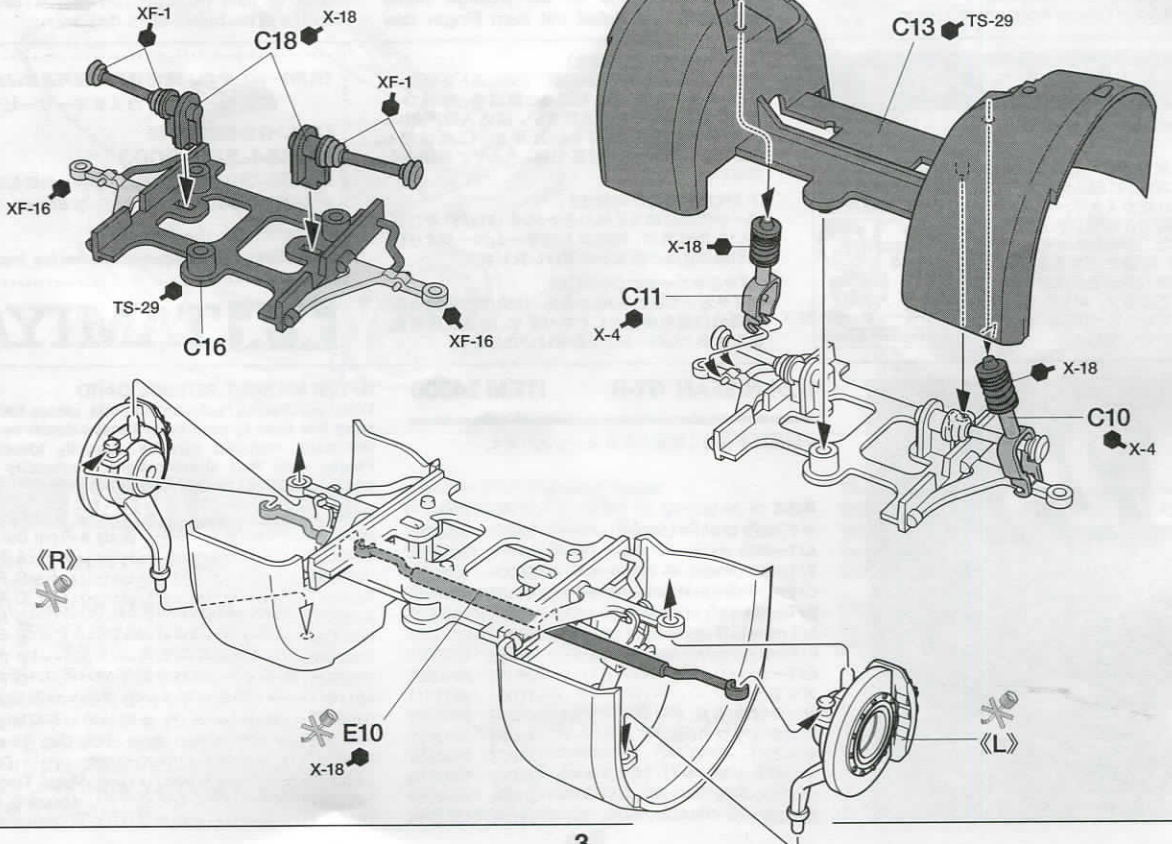

4

リアアップライトの組み立て
Rear uprights
Achsschenkel hinten
Fusées arrière

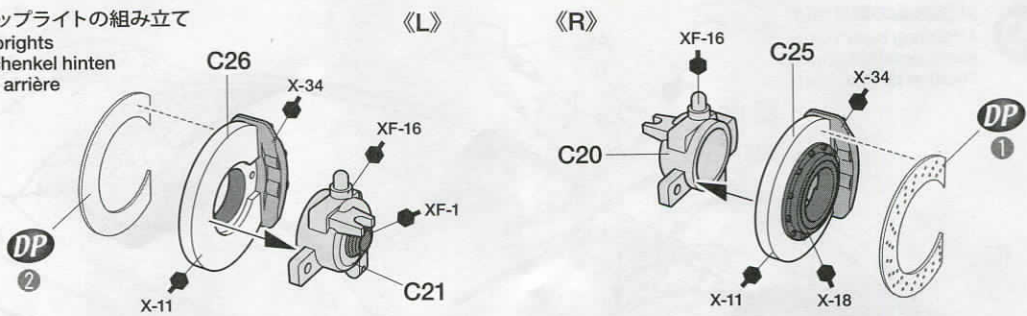

5

リアサスペンションの組み立て
Rear suspension
Hinterradaufhängung
Suspension arrière

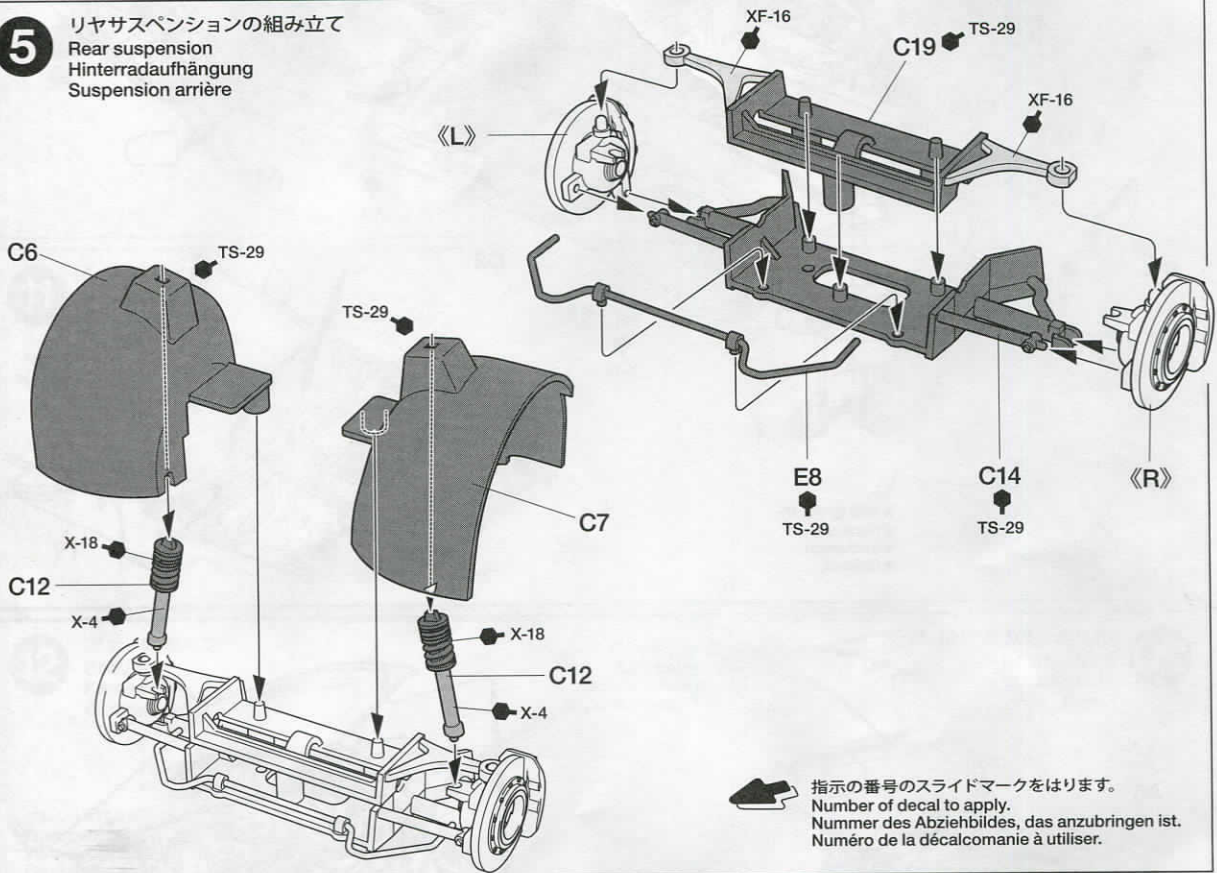

6

サスペンションの取り付け
Attaching suspensions
Radaufhängungen-Einbau
Fixation des suspensions

★メッキ部品は接着面のメッキをはがします。
★Remove plating from areas to be cemented.
★An den Klebestellen muß die Chromschicht abgeschabt werden.
★Enlever le revêtement chromé des parties à encoller.

《D16,D17》



★切り取ります。
★Remove.
★Entfernen.
★Enlever.

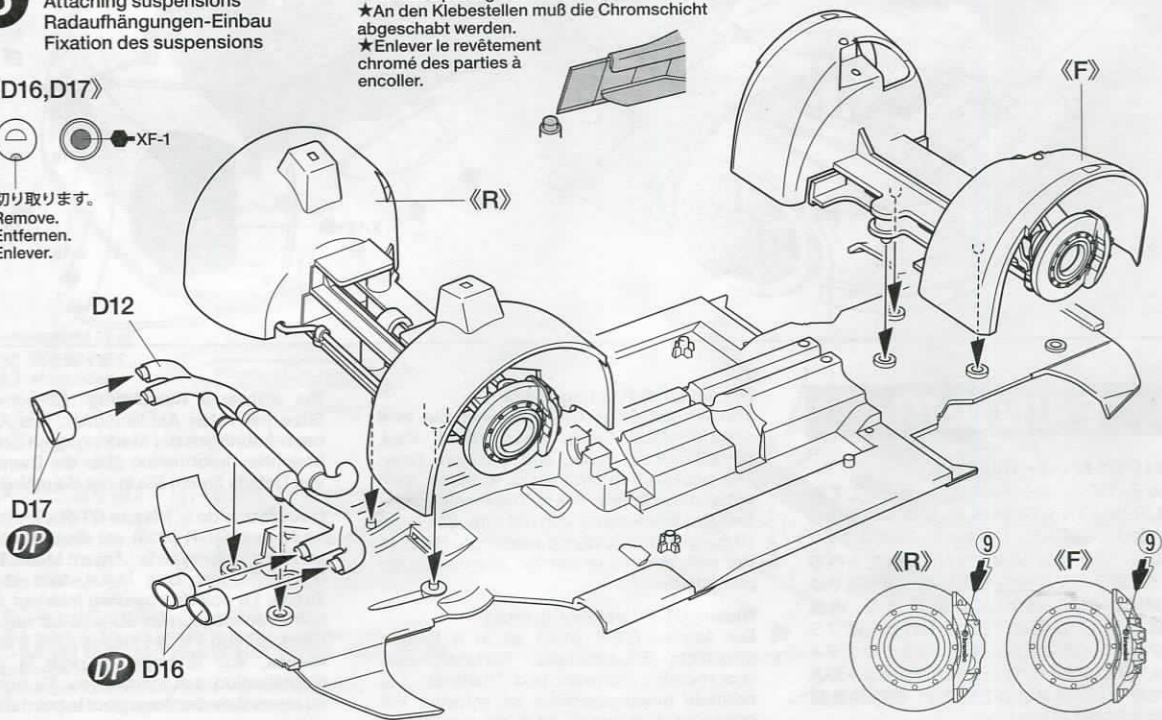

★△または□のどちらか1つ選んでください。
 ★When there are A and B instructions, choose one specification.
 ★Wenn A und B Anleitungen vorliegen, eine Ausführung wählen.
 ★Lorsqu'il y a des instructions spécifiées A et B, choisir.

A 右ハンドル仕様
 Right Hand Drive
 Rechtslenker
 Conduite à droite

B 左ハンドル仕様
 Left Hand Drive
 Linkslenker
 Conduite à gauche

7 シートの組み立て
 Seat
 Sitz
 Siège

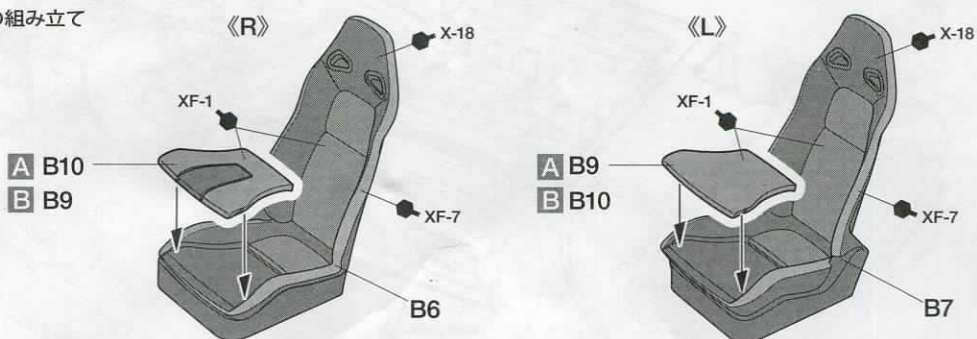

8 内装の組み立て
 Interior
 Innenraum
 Habitacle

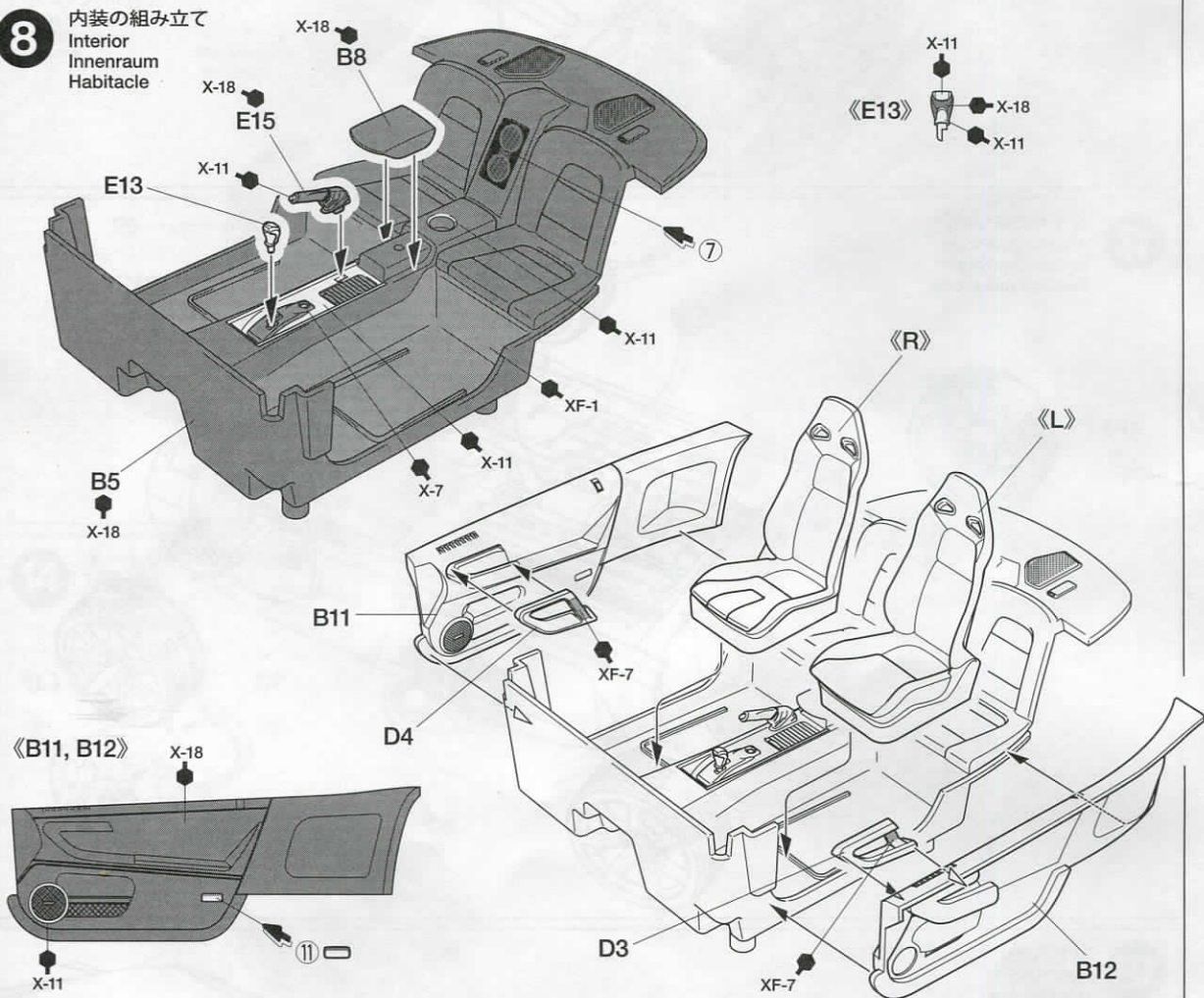

9 ダッシュボードの組み立て
 Dashboard
 Armaturenbretts
 Tableau de bord

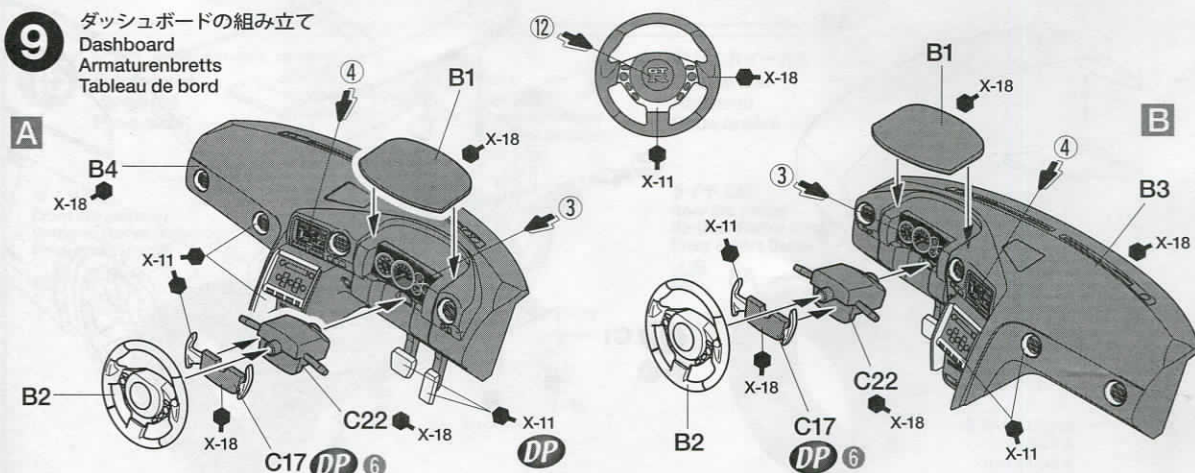

10 内装の取り付け
Attaching interior
Innenraum-Einbau
Fixation de l'habitacle

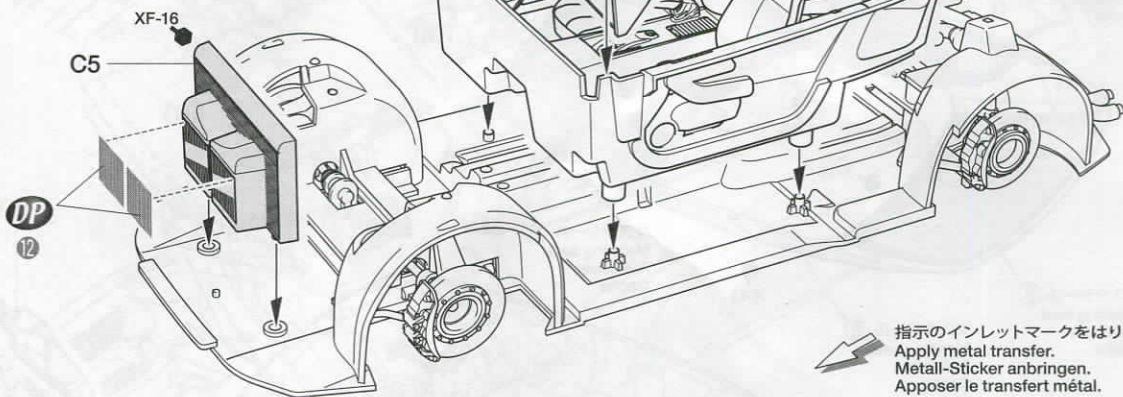

11 《ヘッドライト》
Headlights
Scheinwerfer
Phares

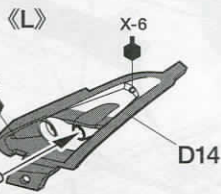
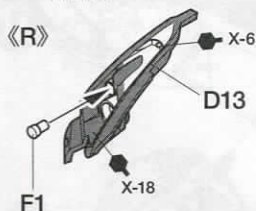

《エアチャンバー》
Air Chamber
Luftkammer
Chambre à réserve d'air

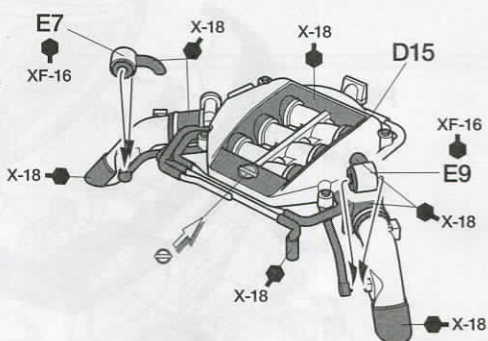

12 ボディの組み立て
Body
Karosserie
Carrosserie

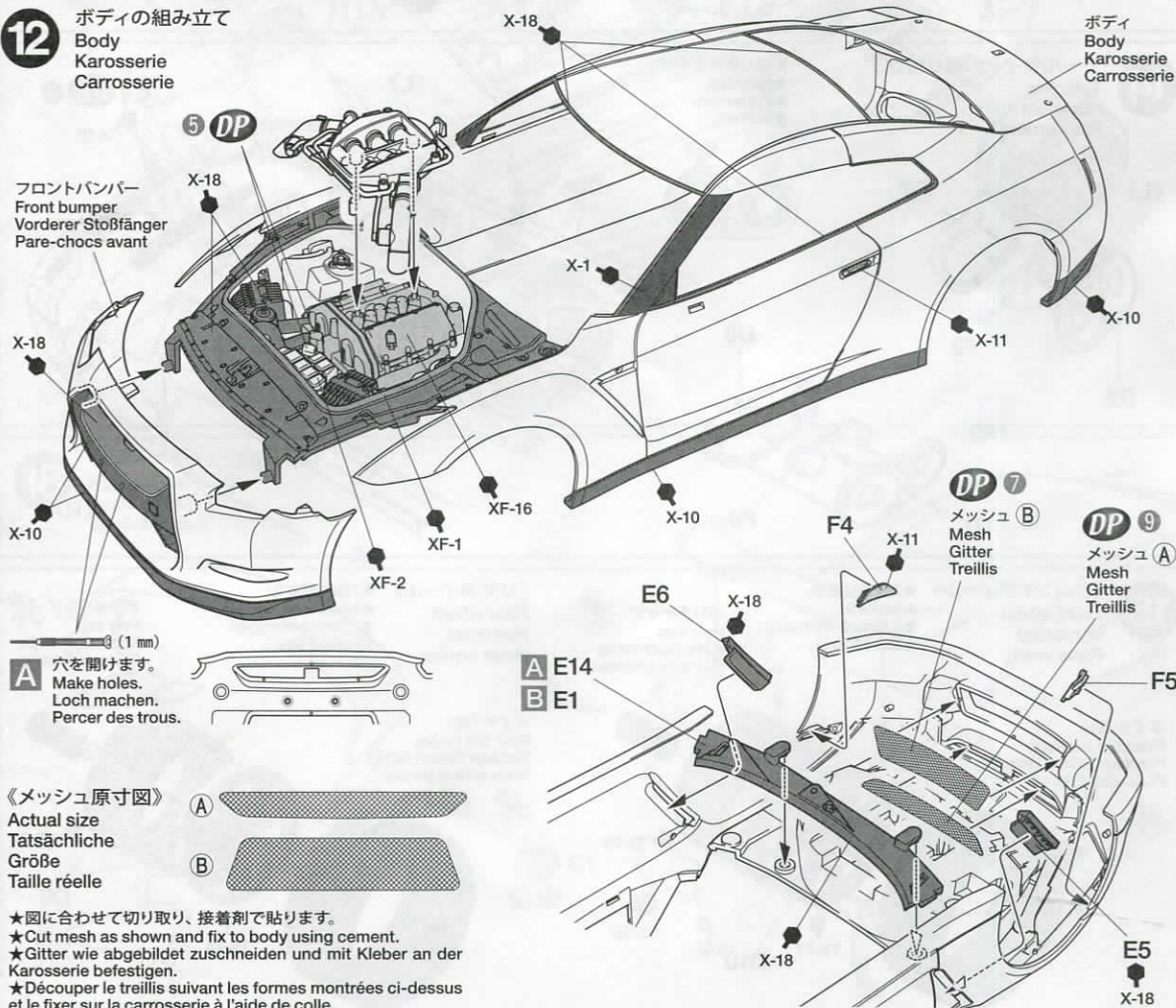

13 ウィンドウ部品の取り付け
Attaching windows
Scheiben-Einbau
Fixation des vitres

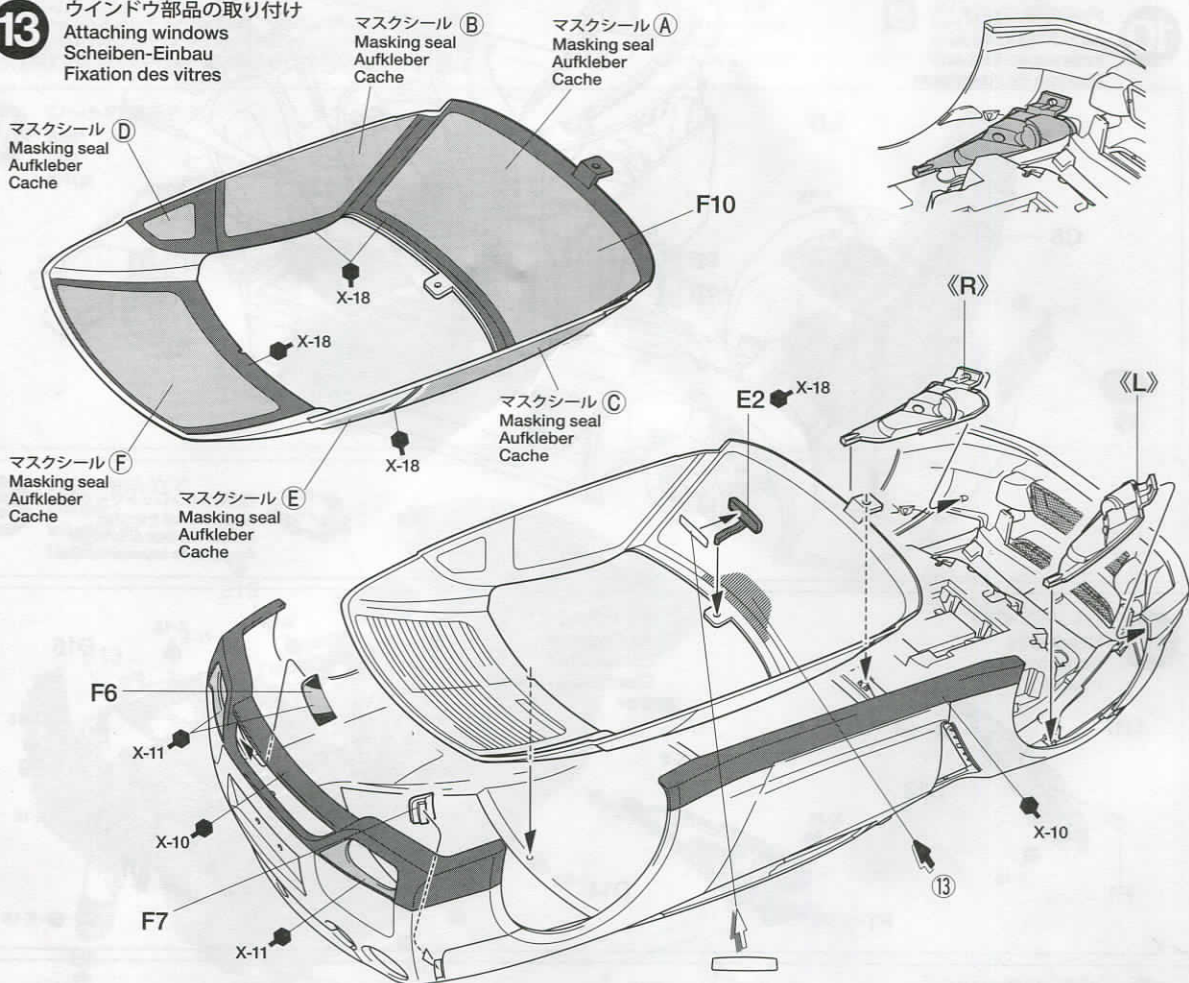

14 テールライトの取り付け
Taillights
Rücklicht
Feux arrière

★切り取ります。
★Remove.
★Entfernen.
★Enlever.

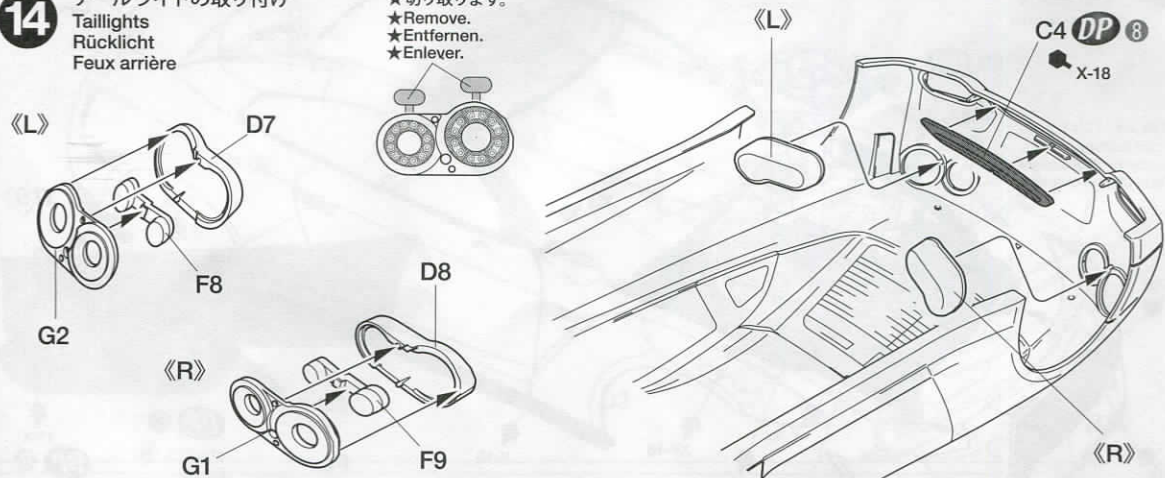

15 《フロントホイール》
Front wheel
Vorderrad
Roue avant

★2個作ります。
★Make 2.
★2 Satz anfertigen.
★Faire 2 jeux.

ポリキャップ
Poly cap
Kunststoff-Nabe
Pièce de jonction

タイヤ (細)
Front tire (narrow)
Vorderer Reifen (schmal)
Pneu avant (étroit)

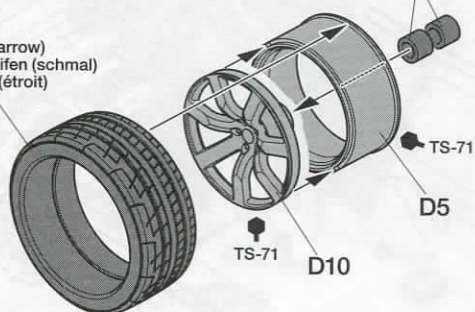

《リアホイール》
Rear wheel
Hinterrad
Roue arrière

★2個作ります。
★Make 2.
★2 Satz anfertigen.
★Faire 2 jeux.

ポリキャップ
Poly cap
Kunststoff-Nabe
Pièce de jonction

タイヤ (太)
Rear tire (wide)
Hinterer Reifen (breit)
Pneu arrière (large)

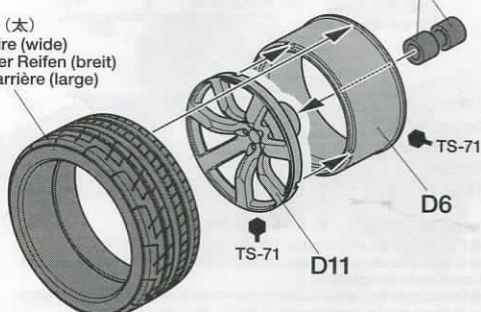

16

シャーシの取り付け
Attaching chassis
Chassis-Einbau
Fixation du châssis

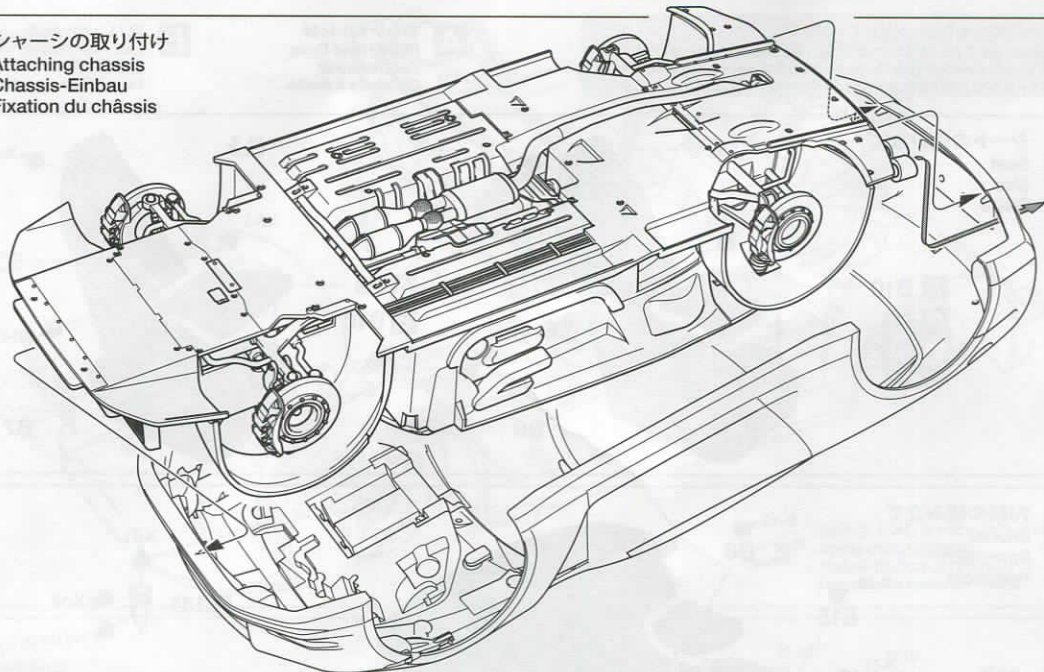

17

タイヤの取り付け
Attaching wheels
Einbau der Räder
Fixation des roues

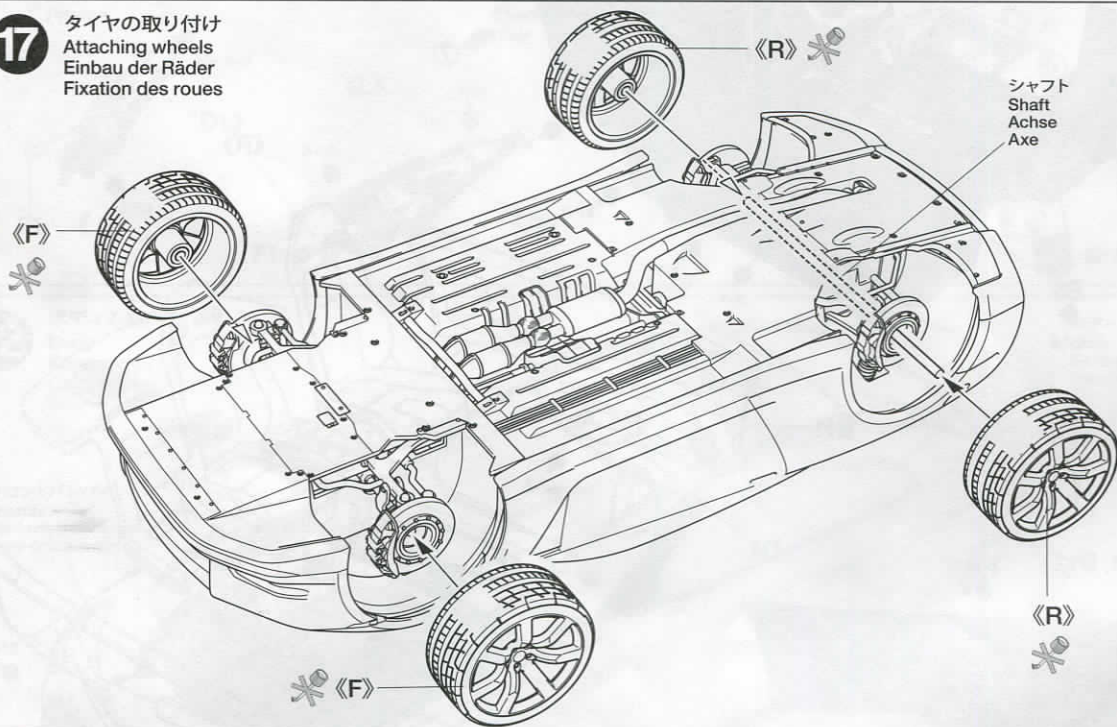

18

リアスポイラーの取り付け
Rear spoiler
Heckspoiler
Spoiler arrière

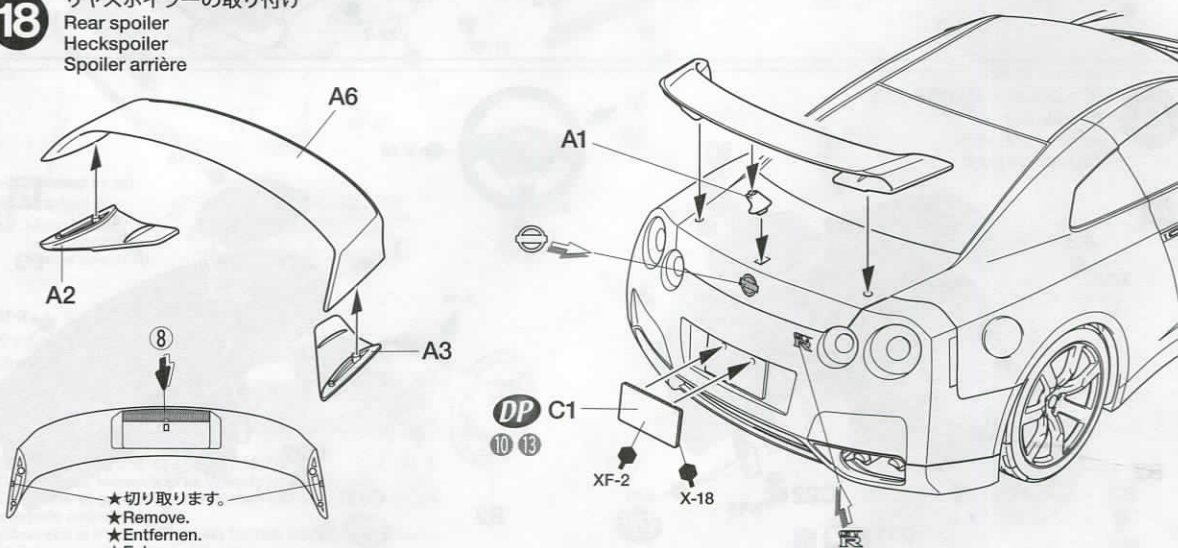

19 外装部品の取り付け
Attaching body parts
Karosserieteile-Einbau
Fixation des accessoires

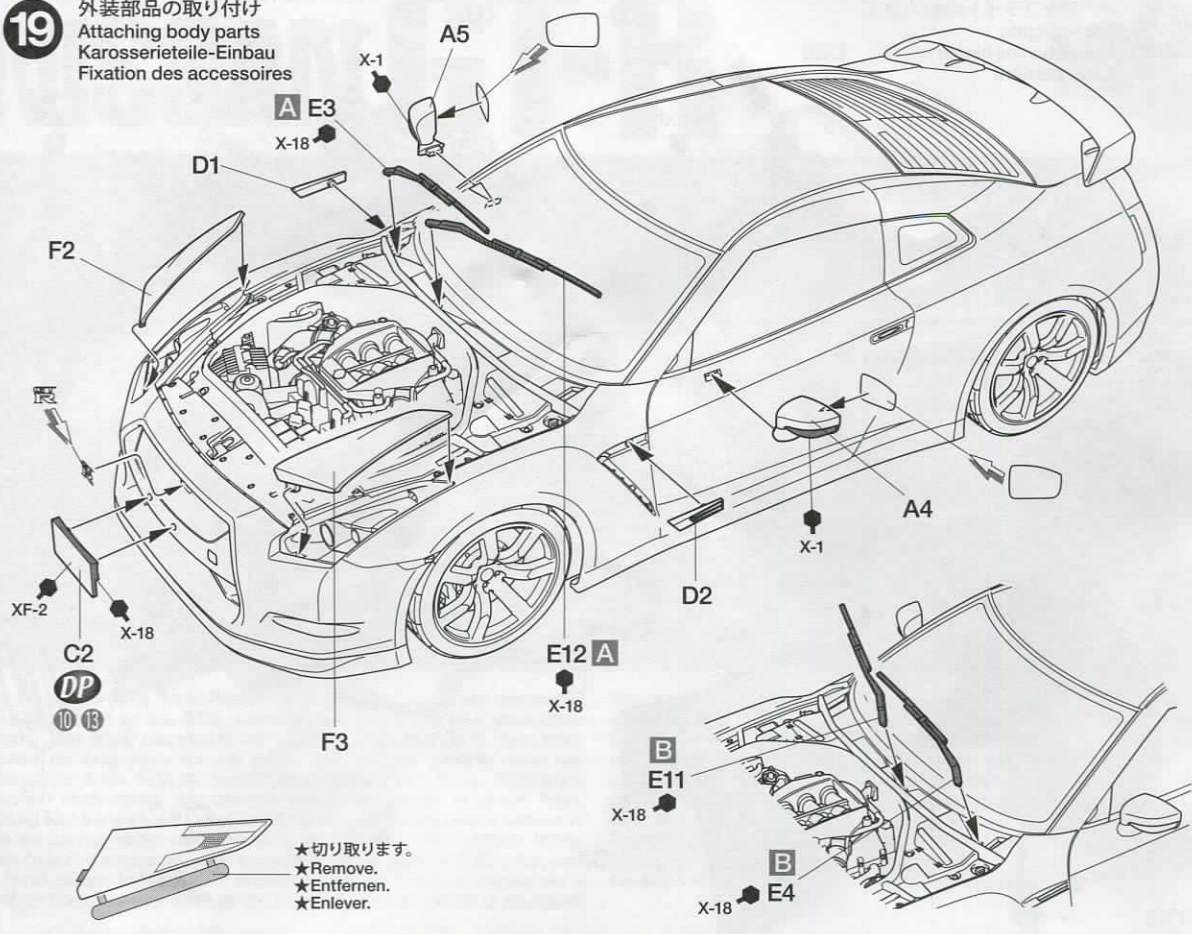

20 ボンネットの取り付け
Engine Hood
Motorhaube
Capot

✖ ボンネットステー
Hood strut
Haubenstrebe
Béquille de capot

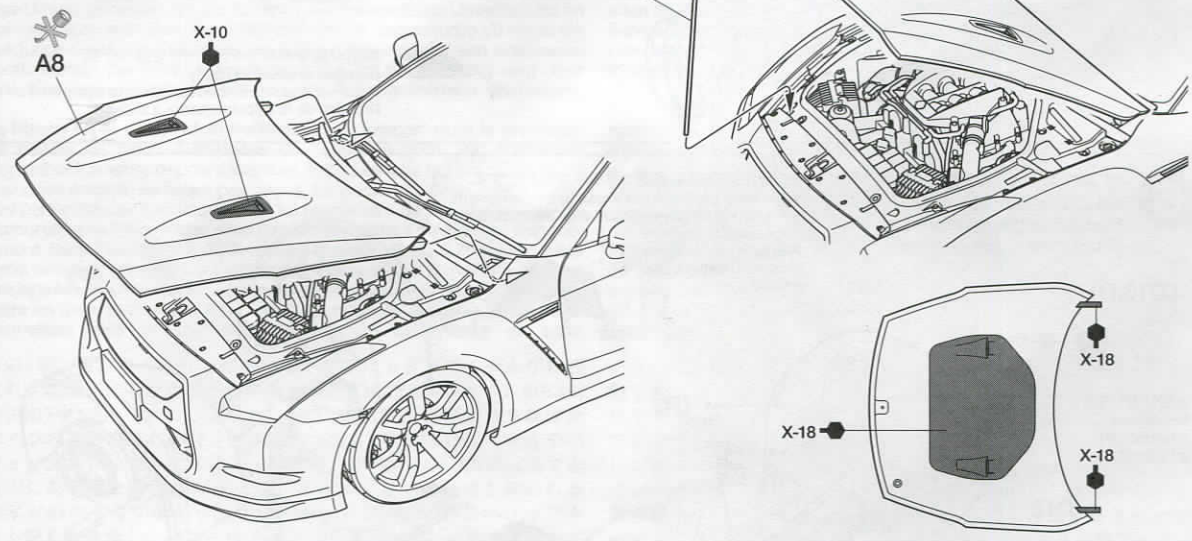

PAINTING

《NISSAN GT-Rの塗装》

マルチパフォーマンス・スーパーカーとして誕生したNISSAN GT-R(R35)には、メタルシルバー、ホワイトパール、レッド、ダークメタリックグレイ、ブラック、チタニウムグレイの6色のボディカラーが用意されました。説明図では代表的な4色を紹介しています。また、内装色はブラックが基本で、シートカラーはブラックとグレイの2種類、さらにブラックエディションにはブラックにレッドのアクセントが入ったシートが用意されています。細部の塗装は組立図中に示しました。

Nissan GT-R Painting Guide

The Nissan GT-R (R35) is available in 6 colors: Metal Silver, Pearl White, Red, Metallic Gray, Black, and Titanium Gray. The standard interior color is black, with either black or gray seats. The Black Edition features black seats with red trim. See page 10 for guide to applying markings. Refer to the instruction manual for information on painting details.

Nissan GT-R Lackieranleitung

Der Nissan GT-R (R35) ist in 6 Farben erhältlich: Silbermetall, Perlweiß, Rot, Graumetallic, Schwarz und Titangrau. Die normale Innenraumfarbe ist schwarz mit entweder schwarzen oder grauen Sitzen.

Die schwarze Ausführung hat schwarze Sitze mit roten Applikationen. Als Anhalt beim Anbringen der Markierungen Seite 10 beachten. Information über die Bemalung von Details finden Sie in der Bauanleitung.

Décoration de la Nissan GT-R

La Nissan GT-R (R35) est disponible en 6 teintes de carrosserie : Argent Métal, Blanc Nacré, Rouge, Gris Métal, Noir et Gris Titane. Le coloris standard intérieur est le noir avec sièges noir ou gris. La version « Black Edition » a des sièges noirs à liserés rouges. Voir la page 10 pour le guide d'application des marquages. Se reporter au manuel de montage pour la peinture des détails.

MARKING

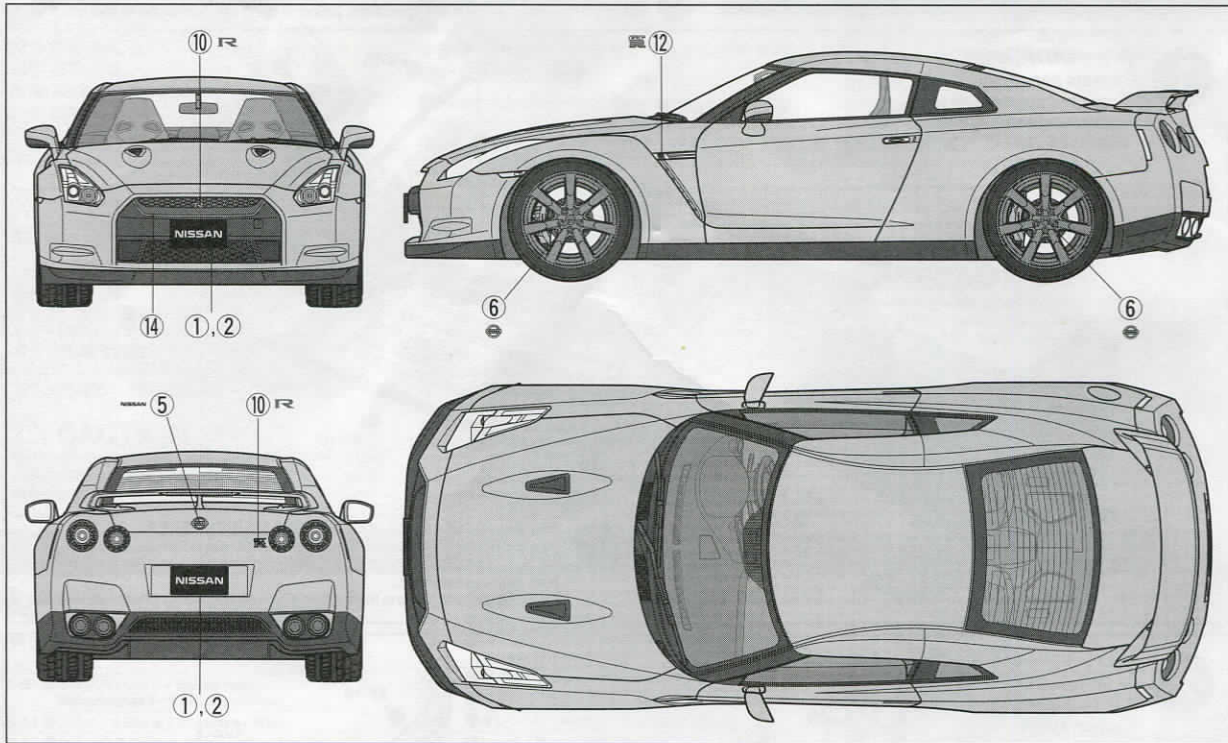

APPLYING DECALS

《スライドマークのはり方》

- ①はりたいマークをハサミで切り抜きます。
- ②マークをぬるま湯に10秒ほどひたしてからタオル等の布の上に置きます。
- ③台紙のはしを手で持ち、はるところにマークをスライドさせてモデルに移してください。
- ④指に少し水をつけてマークをぬらしながら、正しい位置にずらしします。
- ⑤やわらかな布でマークの内側の気泡を押し出しながら、押しつけるようにして水分をとります。

DECAL APPLICATION

- ①Cut off decal from sheet.

- ②Dip the decal in tepid water for about 10 sec. and place on a clean cloth.
- ③Hold the backing sheet edge and slide decal onto the model.
- ④Move decal into position by wetting decal with finger.
- ⑤Press decal gently down with a soft cloth until excess water and air bubbles are gone.

ANBRINGUNG DES ABZIEHBILDES

- ①Abziehbild vom Blatt ausschneiden.
- ②Das Abziehbild ungefähr 10 Sek. in lauwarmes Wasser tauchen, dann auf sauberen Stoff legen.
- ③Die Kante der Unterlage halten und das Abziehbild auf das Modell schieben.
- ④Das Abziehbild an die richtige Stelle schieben und dabei mit dem Finger das

Abziehbild naßmachen.

- ⑤Das abziehbild mit weichem Stoff ganz andrücken, bis kein überflüssiges Wasser und keine Luftblasen mehr vorhanden sind.

APPLICATION DES DECALCOMANIES

- ①Découpez la décalcomanie de sa feuille.
- ②Plongez la décalcomanie dans de l'eau tiède pendant 10 secondes environ et poser sur un linge propre.
- ③Retenez la feuille de protection par le côté et glissez la décalcomanie sur le modèle réduit.
- ④Placez la décalcomanie à l'endroit voulu en la mouillant avec un de vos doigts.
- ⑤Pressez doucement la décalcomanie avec un tissu doux jusqu'à ce que l'eau en excès et les bulles aient disparu.

部品請求について

For use in Japan only!

★部品をなくしたり、こわした方は、このステッカーがはられたカスタマーサービス取次店でご注文いただけます。また、当社カスタマーサービスに直接ご注文する場合は、右記の方法でご注文することができます。詳しくは当社カスタマーサービスまでお問い合わせください。



①《郵便振替のご利用法》

郵便局の払込用紙の通信欄に下のリストを参考にITEM番号、スケール、製品名、部品名、部品コード、数量を必ずご記入ください。振込人住所欄にはお電話番号もお書きいただき、口座番号・00810-9-1118、加入者名・(株)タミヤでお振込ください。

②《代金引換のご利用法》

パーツ代金に加えて代引き手数料(315円)をご負担いただければ、電話またはホームページより代金引換によるご注文をお受けいたします。

③《タミヤカードのご利用法》

タミヤカードをご利用の場合、代金はご指定金融機関の口座引き落としとなります。ご注文は電話またはホームページよりお受けいたします。

《住所》 〒422-8610 静岡県駿河区恩田原3-7
株式会社タミヤ カスタマーサービス係

《お問い合わせ電話番号》

静岡 **054-283-0003**

東京 **03-3899-3765** (静岡へ自動転送)

営業時間/平日▶8:00~20:00 土、日、祝日▶8:00~17:00

《カスタマーサービスアドレス》

http://tamiya.com/japan/customer/cs_top.htm



1/24 NISSAN GT-R ITEM 24300

★価格は予告なく変更となる場合があります。

部品名	価格	部品コード
ボディ、フロントバンパー	560円	9332369
A/パーツ	570円	9000065
B/パーツ	590円	0004751
C/パーツ	430円	9000067
D/パーツ	580円	9000068
E/パーツ	530円	9000069
F/パーツ	430円	9000070
G/パーツ	290円	9000071
メッシュ	170円	4611011
タイヤ袋詰(金具、ポリキャップ含む)	480円	9402397
ポリキャップ(10個)	200円	9442022
マーク	210円	1402557
インレットマーク	220円	1422296
マスクシール	200円	1422297
説明図	320円	1052714

AFTER MARKET SERVICE CARD

When purchasing replacement parts, please take or send this form to your local Tamiya dealer so that the parts required can be correctly identified. Please note that specifications, availability and price are subject to change without notice.

Parts code	ITEM 24300
9332369	Body & Front Bumper
9000065	A Parts
0004751	B Parts
9000067	C Parts
9000068	D Parts
9000069	E Parts
9000070	F Parts
9000071	G Parts
4611011	Mesh
9402397	Tire Bag
9442022	Poly Cap (10 pcs.)
1402557	Decal
1422296	Metal Transfer
1422297	Masking Seal
1052714	Instructions

1/24
Sports Car

www.tamiya.com