

05

ジェネラルダイナミクスF-16C ファイティングファルコン 1:72  
**General Dynamics F-16C**  
**FIGHTING FALCON**



WARNING: ALL RIGHTS RESERVED.  
UNAUTHORIZED DUPLICATION IS A VIOLATION OF APPLICABLE LAWS.  
COPYRIGHT © 1987 BY HASEGAWA SEISAKUSHO CO.,LTD.

UNASSEMBLED MODEL KIT - MAQUETTE PLASTIQUE A C



① アメリカ空軍第363戦術戦闘航空団  
第19戦術戦闘飛行隊 "ゲームコックス"  
USAF 363rd TFW 19th TFS "Gamecocks"

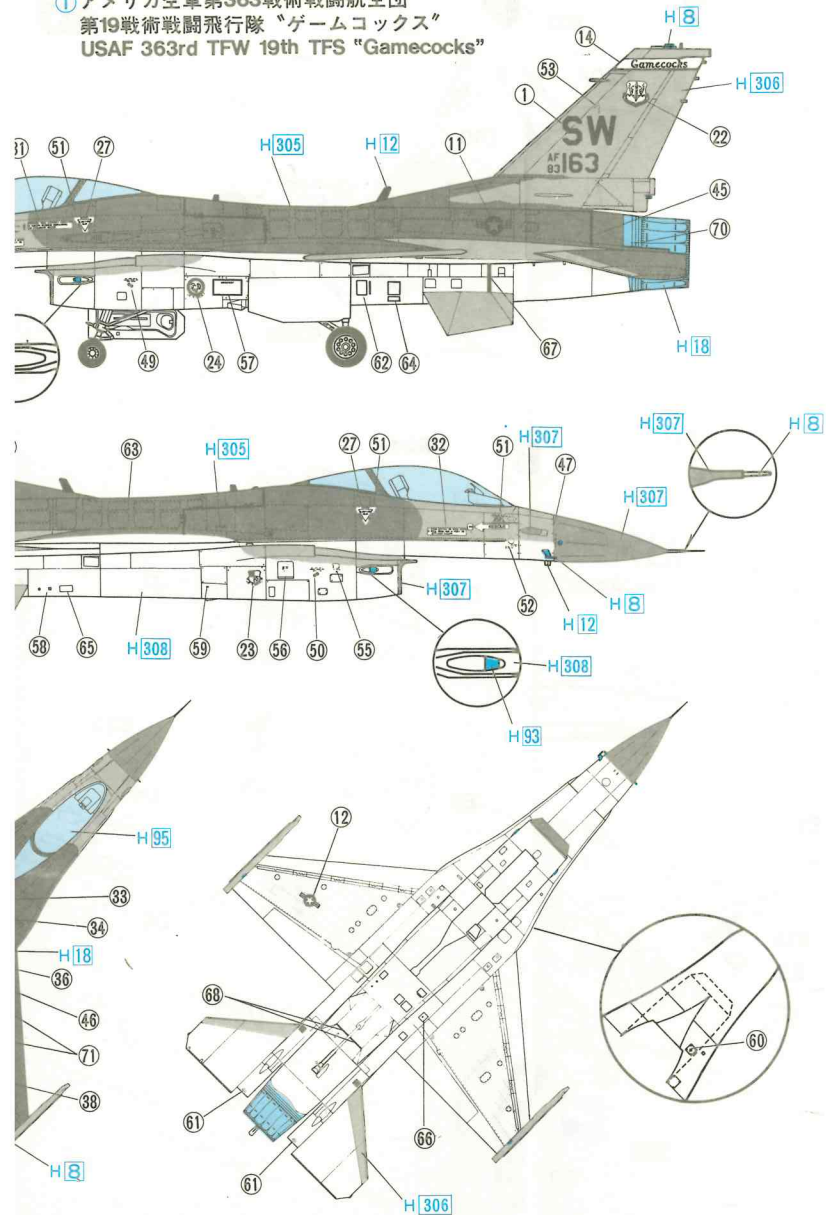

② 在欧アメリカ空軍第86戦術戦闘航空団第512戦術戦闘飛行隊  
USAF 86th TFW 512nd TFS

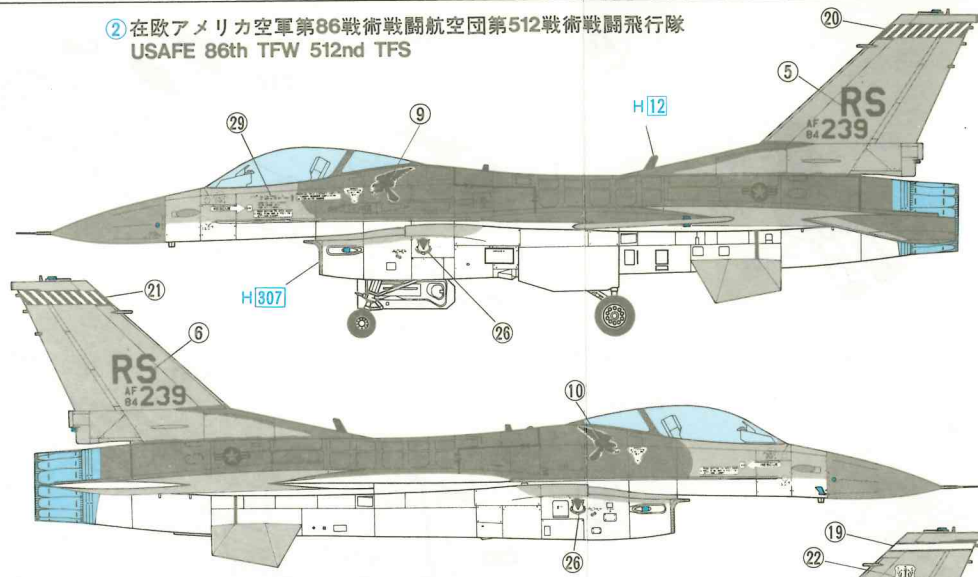

③ アメリカ空軍第58戦術戦闘航空団第312戦術戦闘訓練飛行隊  
USAF 58th TFW 312nd TFTS

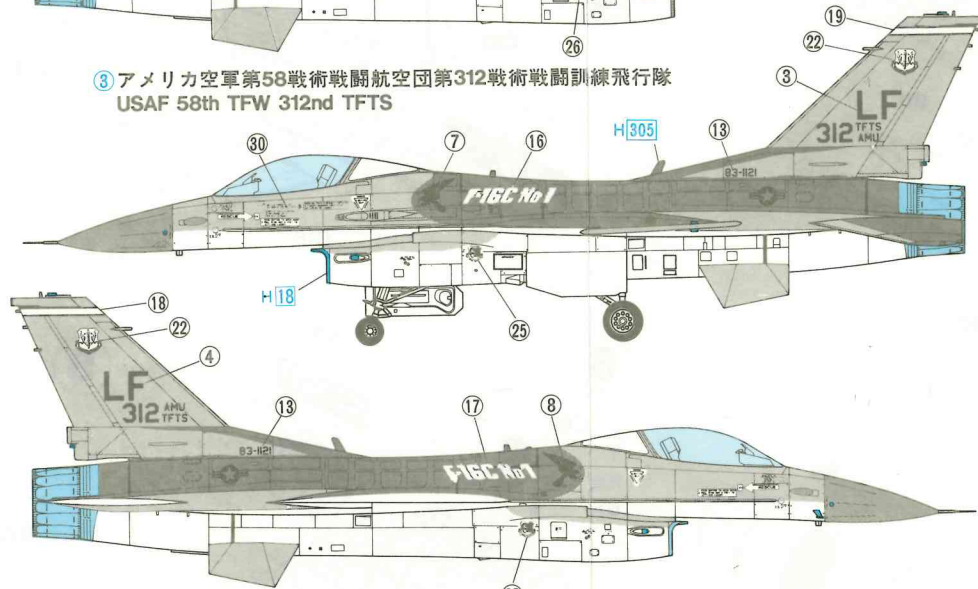

70 ガロン増加タンク  
70 gallon fuel tank

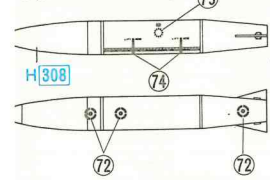

AIM-9J/L サイドワインダー  
AIM-9J/L Sidewinder

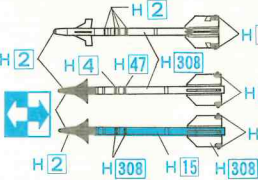

BL755 クラスター爆弾  
BL755 Cluster bomb



336270 : H306

FS36320 : H307

FS36375 : H308

HASEGAWA SEISAKUSHO CO.,LTD./1193-2 Yagusu, Yaizu, Shizuoka, 425 Japan

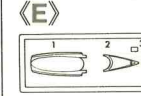
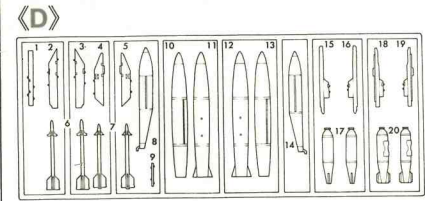
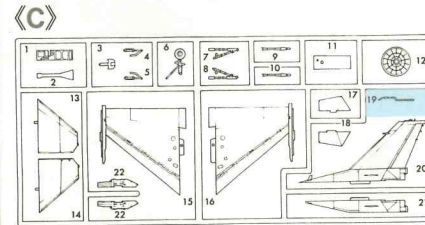
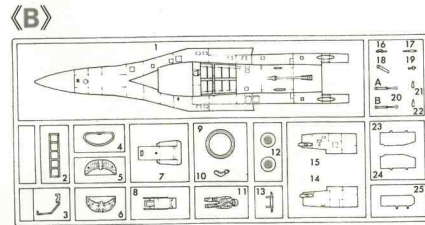
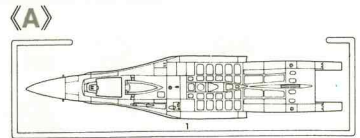

この部品は使用しません。  
Parts not for use.  
Teile werden nicht verwendet.  
Pièces à ne pas utiliser.  
Parti non per uso.  
不需要使用的部件。

部品請求をなさる方は、あなたの氏名、住所、郵便番号、電話番号を1字づつはつきり書いて、下のカードと共に申し込んでください。

部品請求カード

1/72 F-16C

部品を紛失したり、破損なされた方は、このカードの必要部品を○でかこみ代金を現金書留または郵便小為替で当社サービス係までお申込みください。(1,000円以下の部品請求には、切手で代用もできます。)

A 部品.....	350円	D 部品.....	450円
B 部品.....	450円	E 部品.....	200円
C 部品.....	450円	マーク.....	150円

8605 ART No. 603

上記の価格は予告なく変更する場合がありますのでご了承ください。

榎長谷川製作所 静岡県焼津市八幡1193-2 千425 TEL (0546) 28-8241

# General Dynamics F-16C FIGHTING FALCON



1:72 ジェネラル ダイナミクス F-16C ファイティング ファルコン



ジェネラル ダイナミクス F-16C ファイティング ファルコンは、MSIP(多段階改良計画)に基づいて、F-16A PLUSから発達した機体です。武装搭載量の増大と電子機器の強化が計られ、AIM-120 (AMRAAM) の多目標同時攻撃が可能になるなど、空戦処理能力が大幅に向上しています。又、前方に延長された垂直尾翼付け根部分は、外見上の大きな特徴となっています。

《データ》乗員 1 名、全幅 9.45m、全長 14.52m、全高 5.01m、最大離陸重量 17,010kg、エンジン：P&W/F-100-PW-200、推力 6,655kg (A/B 使用時 10,810kg)、最大速度 マッハ 2.1/12,200m、固定武装：M61A1 20mm バルカン砲 × 1。

The General Dynamics F-16C Fighting Falcon has been developed from the F-16A PLUS under the M.S.I.P. (Multi Stage Improvement Program). The F-16C has an improved, highly sophisticated radar equipment which allows multi targeting for the new AIM-120 AMRAAM air to air missile. The F-16C's performance is improved by increased combat stores and load carrying capability. It is characterized by the extended leading edge of the vertical tail.

《Data》Crew:1, Wingspan:9.45m, Length:14.52m, Height:5.01m, Max take-off weight:17,010kg, Powerplant:P&W/F-100-PW-200 thrust 6,655kg (10,810kg with after-burner on), Max speed:Mach 2.1/12,200m, Fixed armament:M61A1 20mm Vulcan Cannon × 1

Die General Dynamics F-16C Fighting Falcon wurde aus der F-16A PLUS entwickelt im Rahmen des M.S.I.P. (Multi Stage Improvement Program). Die F-16C hat ein verbessertes, hochentwickeltes Radar. Es erlaubt die simultane Steuerung mehrerer der neuen AIM-120 AMRAAM Luft-Luft Raketen. Die erhöhte Zuladung von Kampfmitteln erhöht ihre Leistungsfähigkeit bedeutend. Ihr Charakteristikum ist die verlängerte Führungskante am Seitenleitwerk.

《Data》Besatzung:1 Spannweite:9.45m Länge:14.52m Höhe:5.01m Max. Startgewicht:17,010kg Motoren:P&W/F-100-PW-200, Schub 6,655kg (10,810kg m. Nachbrenner) Höchstgeschw.:Mach 2.1/12,200m Feste Bewaffnung:M61A1 20mm Vulcan Kanone × 1

Le General Dynamics F-16C avion de combat Falcon a été développé à partir du F-16A PLUS, sous le M.S.I.P. (Multi Stage Improvement Program). Le F-16C A amélioré ses équipements par des radars hautements sophistiqués qui lui permet de plusieurs objectifs pour le nouveau AIM-120 AMRAAM air to air missile. Le F-16C a amélioré ses performances par l'augmentation de ses munitions de combat et ses capacités de chargements. Il se caractérise par l'extension principal des cotés de la queue vertical.

《Caracteristiques》Equipage:1 Envergure D'Ailes:9.45m Longueur:14.52m Hauteur:5.01m Poids Max. au decollage:17,010kg. Moteur:P & W/F-100-PW-200 traction d'helice 6,655kg (10,810kg. avec allumage) Vitesse Max.:Mach 2,1/12,200m Armement Fixe:M61A1 20mm Vulcan Cannon × 1

Il General Dynamics F-16C Fighting Falcon stato e' realizzato in revisione all'F-16A PLUS secondo il programma M.S.I.P. (Programma di perfezionamento a vari stadi). L'F-16C possiede un migliorato e altamente sofisticato equipaggiamento radar che permette, grazie ai nuovi missili aria-aria AIM-120 AMRAAM, un pluribersagliamento. La prestazione dell'F-16C e' migliorata grazie a un'accreciuta capacita' di depositi per combattimento e di carico utile. L'F-16C e' caratterizzato da un esteso bordo d'attacco e da piani verticali di coda.

《Caratteristiche》equipaggio 1 apertura alare 9,45m lunghezza 14,52m altezza 5,01m mass. peso di decollo 17,010kg gruppo moto propulsore P&W/F-100-PW-200 spinta 6,655kg (10,810kg con post combustori accessi) massima velocita' 2,1/12,200mm numero di Mach armamento annesso X1 cannone vulcan M61A1 20mm

全動態 F-16C 準式戦闘機は M.S.I.P. (即多段階改良計画) 指導下で F-16A 加型改良機から、F-16C 増配有高度複雑な雷達設備、能為新型的 AIM-120 AMRAAM 空対空導弾進行多目標制導。由於增大了武器儲備與負載能力，改進了 F-16C 的性能。其特徵為垂直尾翼有一擴展的前緣。

《諸元》乗員：1 人 翼展：9.45 公尺 全長：14.52 公尺 全高：5.01 公尺 最大起飛重量：17,010 公斤 發動機：P & W/F-100-PW-200 推力：6,655 公斤 / 10,810 公斤 (帶動加力燃燒器時) 最大速度：2.1 馬赫數 / 12,200 公尺 固定武器裝備：M61A1 20 公厘 火神式機關砲 × 1

Printed in Hong Kong. 榎長谷川製作所 静岡県焼津市八幡1193の2 千425

# Marking & Painting

マーキング及び塗装図  
Markierungen und Bemalung  
Decoracion et Peinture  
Marchio & Pittura  
標貼及着色指示

① アメリカ空軍第363戦術戦闘航空団  
第19戦術戦闘飛行隊 "ゲームコックス"  
USAF 363rd TFW 19th TFS "Gamecocks"

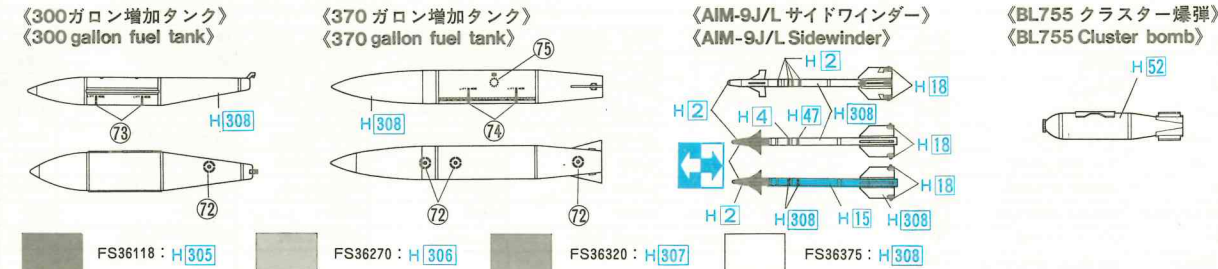
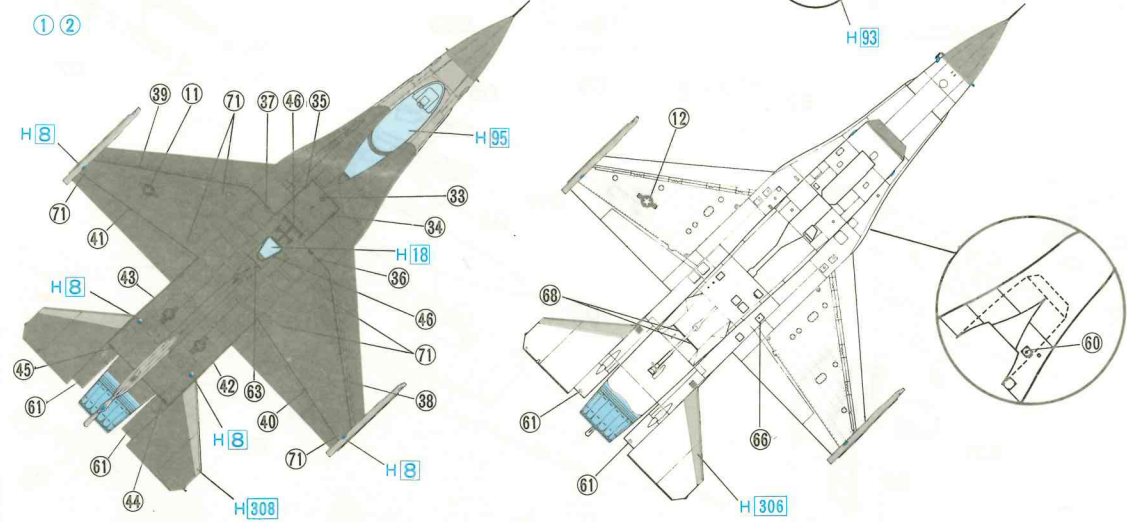
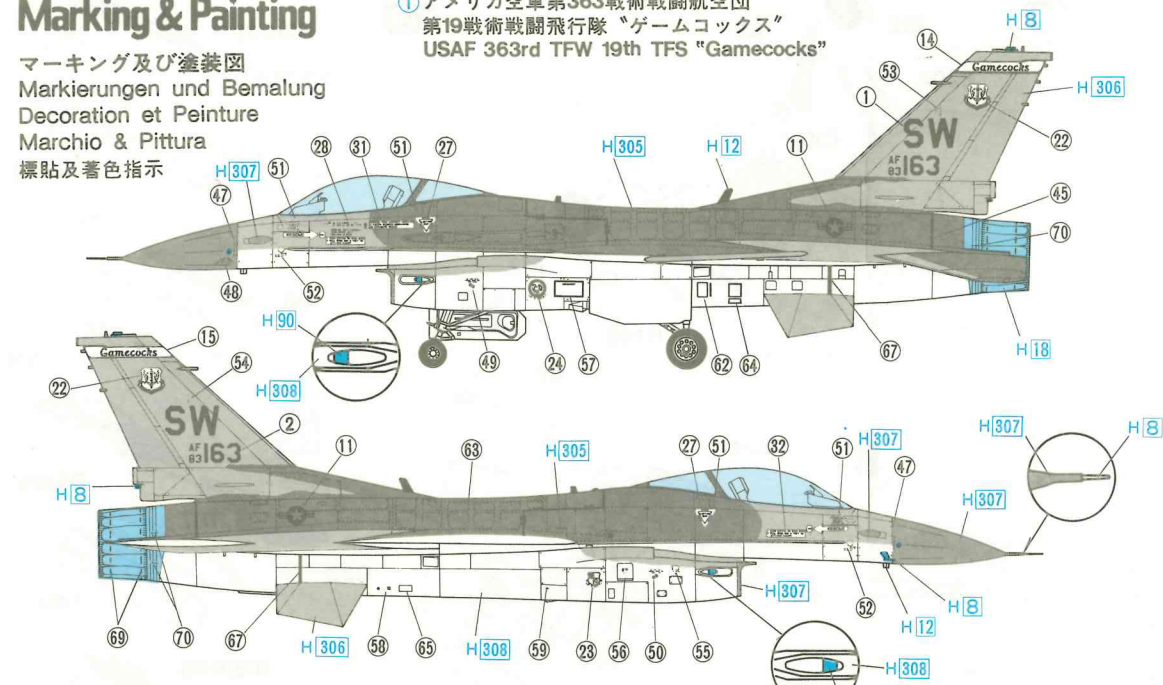

② 在欧アメリカ空軍第86戦術戦闘航空団第512戦術戦闘飛行隊  
USAFE 86th TFW 512nd TFS

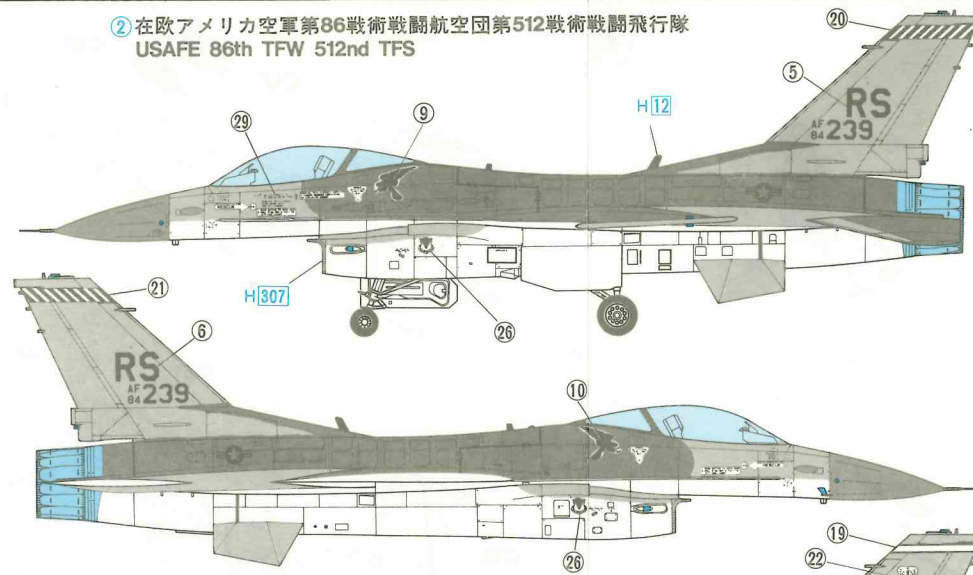

③ アメリカ空軍第58戦術戦闘航空団第312戦術戦闘訓練飛行隊  
USAF 58th TFW 312nd TFS

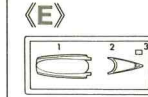
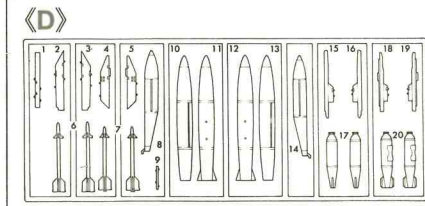
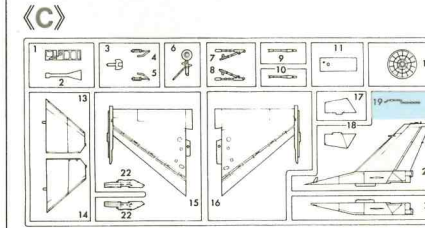
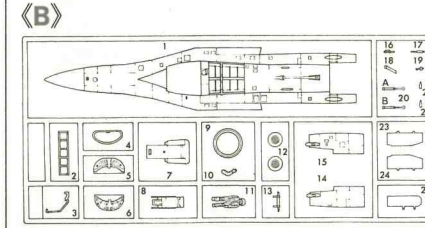
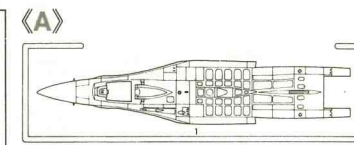
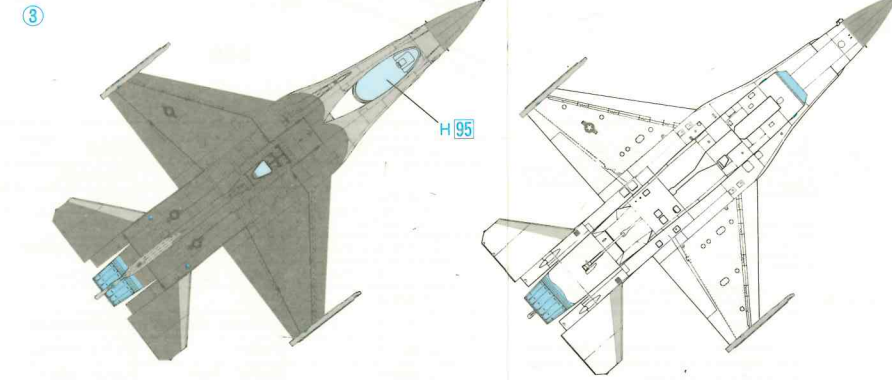
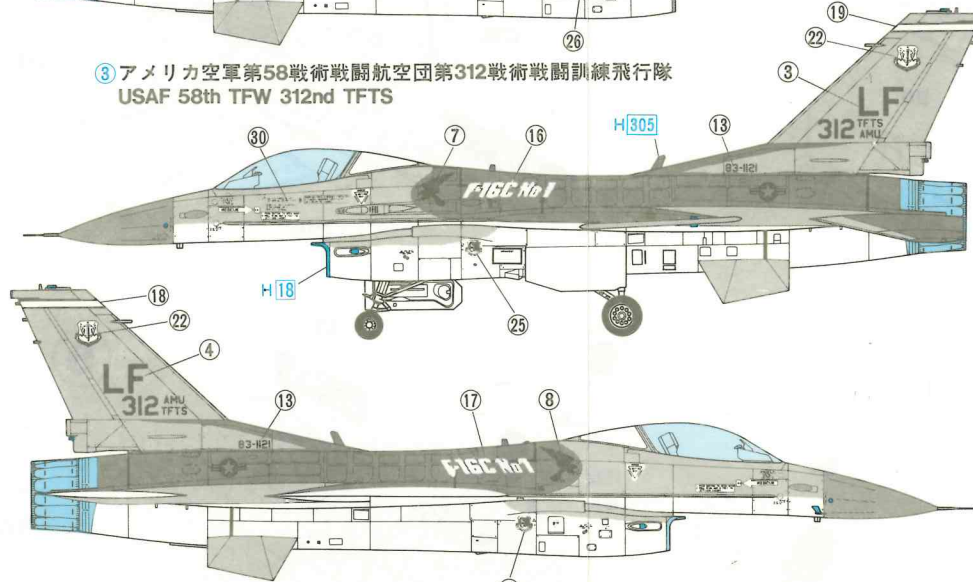

この部品は使用しません。  
Parts not for use.  
Teile werden nicht verwendet.  
Pièces à ne pas utiliser.  
Parti non per uso.  
不需要使用的部件。

■部品請求をなさる方は、あなたの氏名、住所、郵便番号、電話番号を1字づつはつきり書いて、下のカードと共に申し込んでください。

部品請求カード

1/72 F-16C

部品を紛失したり、破損なされた方は、このカードの必要部品を○でかみ代金を現金書留または郵便小為替で当社サービス係までお申込みください。(1,000円以下の部品請求には、切手で代用もできます。)

A 部品.....	350円	D 部品.....	450円
B 部品.....	450円	E 部品.....	200円
C 部品.....	450円	マーク.....	150円

8605 ART No. 603

上記の価格は予告なく変更する場合がありますのでご留意ください。  
静岡県焼津市八幡1193-2  
TEL (0546) 28-8241

株式会社 長谷川製作所

# General Dynamics F-16C FIGHTING FALCON

1:72 ジェネラル ダイナミクス F-16C ファイティング



ジェネラル ダイナミクス F-16C ファイティングファルコンは、MSIP(多段階改良計画)に基づいて、F-16A PLUSから発達した機体です。武装搭載量の増大と電子機器の強化が計られ、AIM-120 (AMRAAM) の多目標同時攻撃が可能になるなど、空戦処理能力が大幅に向上しています。又、前方に延長された垂直尾翼付け根部分は、外見上の大きな特徴となっています。

《データ》乗員 1 名、全幅 9.45m、全長 14.52m、全高 5.01m、最大離陸重量 17,010kg、エンジン：P&W/F100-PW-200、推力 6,655kg (A/B 使用時 10,810kg)、最大速度 マッハ 2.1/12,200m、固定武装：M61A1 20mm バルカン砲 × 1。

The General Dynamics F-16C Fighting Falcon has been developed from the F-16A PLUS under the M.S.I.P. (Multi Stage Improvement Program). The F-16C has an improved, highly sophisticated radar equipment which allows multi targeting for the new AIM-120 AMRAAM air to air missile. The F-16C's performance is improved by increased combat stores and load carrying capability. It is characterized by the extended leading edge of the vertical tail.

《Data》  
Crew: 1 Wingspan: 9.45m, Length: 14.52m, Height: 5.01m, Max take-off weight: 17,010kg, Powerplant: P&W/F100-PW-200 thrust 6,655kg (10,810kg with after-burner on), Max speed: Mach 2.1/12,200m, Fixed armament: M61A1 20mm Vulcan Cannon × 1

Die General Dynamics F-16C Fighting Falcon wurde aus der F-16A PLUS entwickelt im Rahmen des M.S.I.P. (Multi Stage Improvement Program). Die F-16C hat ein verbessertes, hochentwickeltes Radar. Es erlaubt die simultane Steuerung mehrerer der neuen AIM-120 AMRAAM Luft-Luft Raketen. Die erhöhte Zuladung von Kampfmitteln erhöht ihre Leistungsfähigkeit bedeutend. Ihr Charakteristikum ist die verlängerte Führungskante am Seitenleitwerk.

《Data》  
Besatzung: 1 Spannweite: 9.45m Länge: 14.52m Höhe: 5.01m Max. Startgewicht: 17,010kg Motoren: P&W/F100-PW-200, Schub 6,655kg (10,810kg m. Nachbrenner) Höchstgeschw.: Mach 2.1/12,200m Feste Bewaffnung: M61A1 20mm Vulcan Kanone × 1

Printed in Hong Kong. 株式会社 長谷川製作所 静岡県焼津市

HASEGAWA SEISAKUSHO CO.,LTD./1193-2 Yagusu, Yaizu, Shizuoka, 425 Japan

機庫  
STORES

着陸ポイント  
EXTERNAL  
着陸ポイント  
EXAMPLE

No.	9	8	7	6	5	4	3	2	1
着陸ポイント		D16			D9				D15
MRAAM									
31									
キー									
キー									

IN ACTION SERIES

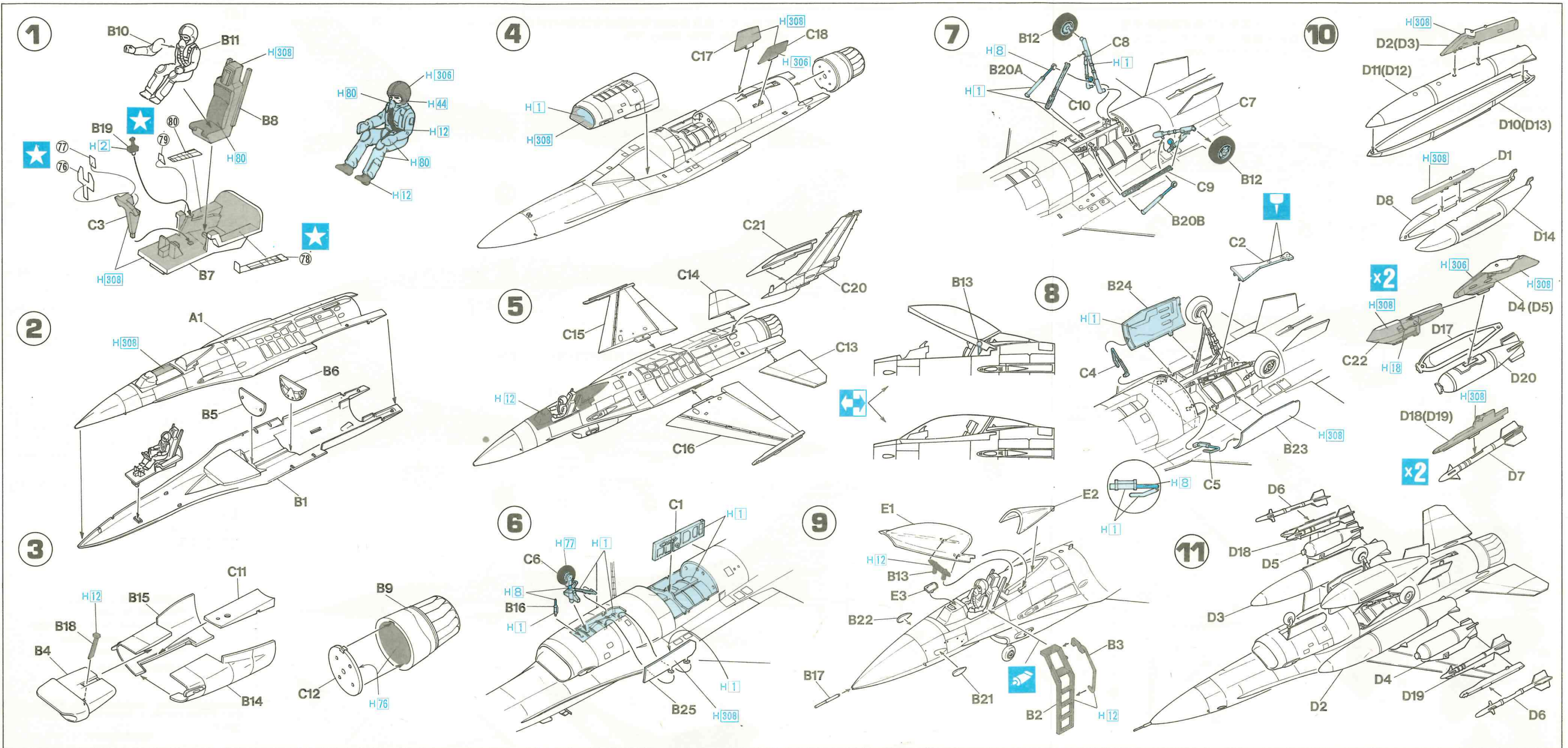

接着してください。  
CEMENT TOGETHER  
ZUSAMMENLEBEN  
COLLER ENSEMBLE  
INCOLLARE INSIEME  
同様に接着してください。

接着しないでください。  
DO NOT CEMENT  
NICHT KLEBEN  
NE PAS COLLER  
非用接着

切り取ってください。  
REMOVE  
ENTFERNEN  
RETRIERE  
SCOPPIARE  
切り取

穴を埋めてください。  
FILL HOLE  
SCHLESSEN  
BOUCHER LE TROU  
FORO PIENO  
穴を埋め

どちらかを選んでください。  
OPTIONAL  
NACH BELIEBEN  
FACULTATIV  
可選部品

2回つけてください。  
2 SETS NEEDED  
WIRD DOBELT BENÖTIGT  
DEUX SETS NÉCESSAIRES  
NECESSARIE 2 SETS  
同様の部品二個

オモリを入れてください。  
INSERT BALLAST  
BALLAST ZUGEBEN  
A LESTER  
AGGIANGERE ZAVORRA  
加重物

ステッカーを貼ってください。  
APPLY DECAL  
HER ABZEHLEN  
APPLICHER DECALOMANIE  
APPLICARE DECALOMANIE  
貼上手

注意してください。  
BE CAREFUL  
HIER VORSICHT  
USARE ATTENZIONE  
小心

H 1	1	ホワイト	WHITE	WEISS	BLANC	BIANCO	白色
H 2	2	ブラック	BLACK	SCHWARZ	NOIR	NERO	黒色
H 4	4	イエロー	YELLOW	GELB	JAUNE	GIALLO	黄色
H 8	8	シルバー	SILVER	SILBER	ARGENT	ARGENTO	銀色
H 12	12	つや消しブラック	FLAT BLACK	MATTSCHWARZ	NOIR MAT	NERO OPACO	啞黒色
H 15	15	インディブルー	BRIGHT BLUE	HELLBLAU	BLEU VIF	BLU BRILLANTE	明藍色
H 18	18	黒鉄色	STEEL	STAHL	ACIER	GRIGIO ACCIAIO	鋼鉄色
H 24	24	オレンジイエロー	ORANGE YELLOW	GELBORANGE	JAUNE-ORANGE	GIALLO ARANCIO	橙黄色
H 44	44	はだ色	FLESH	FLEISCHFARBE	CHAIR	COLOR CARNE	肌肉色
H 76	76	焼鉄色	BURNT IRON	GEBR. EISEN	FER BRULÉ	METALLO BRUNITO	焼鉄色

H 77	タイヤブラック	TIRE BLACK	REIFENSCHWARZ	NOIR DE PNEU	NERO DI PNEUMATICO	胎黒色
H 80	カーキグリーン	KHAKI GREEN	KHAKIGRÜN	VERT KHAKI	VERT KHAKI	砂織緑色
H 90	クリアレッド	CLEAR RED	ROT, REIN	ROUGE CLAIR	ROSSO CHIARO	透明紅色
H 93	クリアブルー	CLEAR BLUE	BLAU, REIN	BLEU CLAIR	BLU CHIARO	透明藍色
H 95	スモークグレー	SMOKE GRAY	RAUCH GRAU	GRIS FUMÉE	GRIGIO FUMO	煙灰色
H 309	グレーFS 36118	DARK GRAY	DUNKEL GRAU	GRIS FONCE	GRIGIO SCURO	深灰色
H 306	グレーFS 36270	LIGHT GRAY	HELLGRAU	GRIS CLAIR	GRIGIO CHIARO	浅灰色
H 307	グレーFS 36320	GRAY	GRAU	GRIS	GRIGIO	灰色
H 308	グレーFS 36375	LIGHT GRAY	HELLGRAU	GRIS CLAIR	GRIGIO CHIARO	浅灰色

塗料指定のH[]はグンゼ産業・水性ホビーカラー、  
[]はMr.カラーの番号です。このキットには接着剤  
は入っていませんので別にお求めください。

H[] bei Bemalungshinweisen ist die Nummer der  
Aqueous-Hobby-Color von Gunze Sangyo, während []  
den Ton der Farbserie Mr. Color anzeigt. Im Bausatz  
ist kein Klebstoff enthalten.

H[] nella indicazione della pittura è il numero della  
Gunze Sangyo del colore ad acqua per Hobby, mentre  
[] è quello di Mr. Color. La colla non è inclusa nella  
scatola di montaggio.

H[] 這個着色指示是代表都是出品水性模型漆的  
編號，而[]則代表都是出品的水性模型漆的  
編號，這份零件並沒有包括膠水。

1/72スケール エアクラフト イン  
アクションシリーズの豊富なウエ  
ポンや各種支援車両、人形を使っ  
て武装のバリエーションやディオ  
ラマをお楽しみください。

It is suggested that you com  
bine this model with abundant  
weapons, support vehicles and  
figures available from "1/72  
Aircraft In Action Series" to  
make realistic dioramas.

Wir empfehlen, dieses Modell mit  
umfassender Bewaffnung, Service-  
Fahrzeugen und Figuren auszusta  
tten. Hasegawa bietet dieses Zub  
ehör mit seiner 1/72 "Aircraft in Acti  
on" Serie zum Dioramabau.

Nous vous conseillons de compl  
éter ce modèle par des arme  
ments, véhicules et personna  
ges de maintenance fournis dans  
le kit "Avions en action 1/72e"  
pour réaliser des dioramas.

Si suggerisce di combinare que  
sto modello con armamento ab  
bondante con veicoli e figure dis  
ponibili da "1/72 Aircraft In Acti  
on Series" per costruire diorama  
realistici.

你可以把這份模型配合「1/72飛  
機戰鬥系列」豐富多樣的武器裝備  
、地勤支援車輛及地勤人員使用  
製作集成有逼真感覺的各種類戰  
地模型組合

外部兵装搭載図  
EXTERNAL STORES  
ÄUßERE  
BEWAFFNUNGSPUNKTE  
MATÉRIEL EXTERNE  
DEPOSITI ESTERNI  
機外裝備示例

STA. No.	9	8	7	6	5	4	3	2	1
パイロン PYLON		D16			D9				D15
MER									
TER									
AIM-120 (AMRAAM)									
AIM-9J/L									
AGM-65									
ALQ-119/131									
Mk. 82									
Mk. 82 Snakeye									
Mk. 83									
Mk. 84									
BLU-27									
GBU-8/10									
GBU-12									
LAU-3									
Mk. 20 Rockeye									
SUU-20									
SUU-30									

### AIRCRAFT IN ACTION SERIES

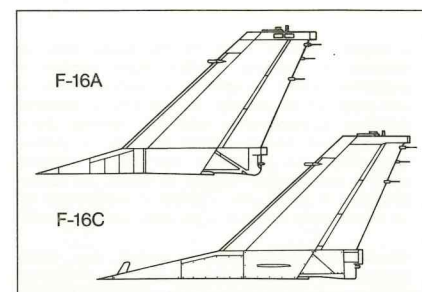

塗りつけてください。  
CEMENT TOGETHER  
ZUSAMMENKLEBEN  
COLLER ENSEMBLE  
INCOLLARE INSIEME  
膠着結合を一緒

取り取ってください。  
REMOVE  
ENTFERNEN  
RETRIERE  
SEPARARE  
剥がす

穴をうめてください。  
FILL HOLE  
SCHLIESSEN  
BOUCHER LE TROU  
FORO PIENO  
穴埋め

2倍つってください。  
2 SETS NEEDED  
WIRD DOPPELT BENÖTIGT  
DEUX SETS NÉCESSAIRES  
NECESSARIE 2 SERIE  
同様の製作二組

デカールを貼ってください。  
APPLY DECAL  
HIER ANZEHLEN  
APPLIQUER DECALCOMANIE  
貼る

塗りつけてください。  
BE CAREFUL  
HIER VORSICHT  
FAIRE ATTENTION  
注意

塗りつけてください。  
DO NOT CEMENT  
NICHT KLEBEN  
NE PAS COLLER  
NON INCOLLARE  
不用膠合

穴をあけてください。  
OPEN HOLE  
ÖFFNEN  
FAIRE UN TROU  
FORO APERTO  
開孔

穴をうめてください。  
OPTIONAL  
NACH BELIEBEN  
FACULTATIF  
CAN BE INSERTED  
可選膠合

2倍つってください。  
INSERT BALLAST  
BALLAST ZUGEBEN  
A LESTER  
AGGIUNGERE ZAVORRA  
加入配重

塗りつけてください。  
H[ ] nella indicazione della pittura è il numero della  
Gunze Sangyo del colore ad acqua per Hobby, mentre  
■ è quello di Mr. Color. La colla non è inclusa nella  
scatola di montaggio.

塗りつけてください。  
H[ ] 這個指示是代表都是出品水性模型漆的  
編號，而■則代表都是出品樹膠系模型漆的  
編號。這份零件並沒有包括膠水。

塗りつけてください。  
H[ ] in painting indication is the number of  
Gunze Sangyo Aqueous Hobby Color, while ■ is  
that of Mr. Color. Glue is not included in this kit.

塗りつけてください。  
Sur le guide de peinture, H[ ] correspond au numéro  
de couleur GUNZE SANGYO AQUEOUS HOBBY  
COLOR, alors que ■ correspond à Mr. COLOR. La  
colle n'est pas fournie dans ce kit.

H 1	1	ホワイト	WHITE	WEISS	BLANC	BIANCO	白色	H 77	タイヤブラック	TIRE BLACK	REIFENSCHWARZ
H 2	2	ブラック	BLACK	SCHWARZ	NOIR	NERO	黒色	H 80	カーキグリーン	KHAKI GREEN	KHAKIGRÜN
H 4	4	イエロー	YELLOW	GELB	JAUNE	GIALLO	黄色	H 90	クリアレッド	CLEAR RED	ROT, REIN
H 8	8	シルバー	SILVER	SILBER	ARGENT	ARGENTO	銀色	H 93	クリアブルー	CLEAR BLUE	BLAU, REIN
H 12	12	つや消しブラック	FLAT BLACK	MATTSCHWARZ	NOIR MAT	NERO OPACO	亜黒色	H 95	スモークグレー	SMOKE GRAY	RAUCH GRAU
H 15	15	インディブルー	BRIGHT BLUE	HELLBLAU	BLEU VIF	BLU BRILLANTE	明藍色	H 305	グレー-FS 36118	DARK GRAY	DUNKEL GRAU
H 18	18	黒鉄色	STEEL	STAHL	ACIER	GRIGIO ACCIAIO	鋼鉄色	H 306	グレー-FS 36270	LIGHT GRAY	HELLGRAU
H 24	24	オレンジイエロー	ORANGE YELLOW	GELBORANGE	JAUNE-ORANGE	GIALLO ARANCIO	橙黄色	H 307	グレー-FS 36320	GRAY	GRAU
H 44	44	はだ色	FLESH	FLEISCHFARBE	CHAIR	COLOR CARNE	肌肉色	H 308	グレー-FS 36375	LIGHT GRAY	HELLGRAU
H 76	76	焼鉄色	BURNT IRON	GEBR. EISEN	FER BRULÉ	METALLO BRUNITO	焼鉄色				