

# GERMAN SUPER TANK MAUS

## 1:35 '39-'45 SERIES

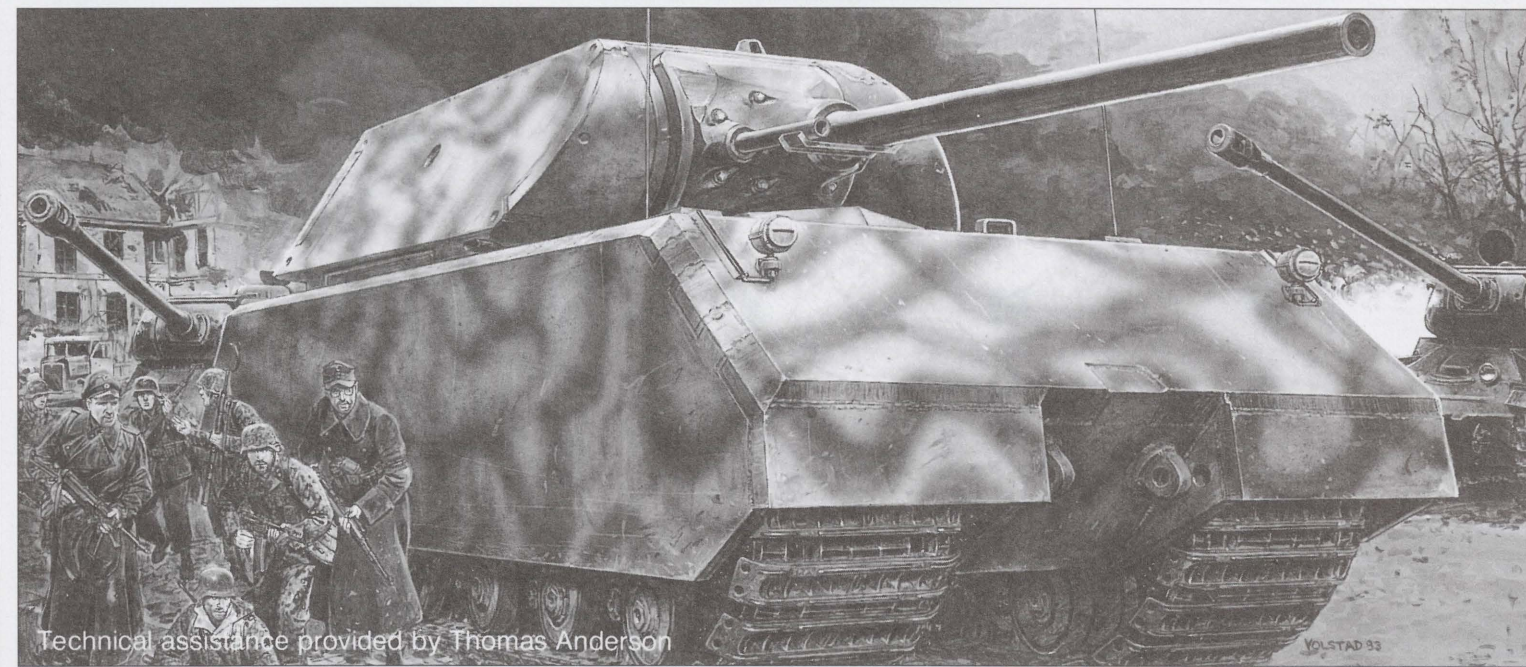

Technical assistance provided by Thomas Anderson

### KIT NO.6007



As war progressed during WWII, the German leaders felt the need for a super heavy tank that would be undestroyable, with the opinion that the heaviest armor and heaviest firepower were more important than speed. Both Krupp and Porsche were given orders to design such a tank. The Porsche design was chosen and the work on the Porsche Type 205 "Maus" (Mouse) started in summer 1942. Two Maus tanks were eventually completed and tested. These prototypes, V1 and V2, were rumoured to have engaged in battles with the Red Army. As the war ended in 1945, the Russians were able to find the two partly destroyed prototypes. It seemed that the V1 hull and V2 turret were combined and transported back to Russia for test purposes. This restored Maus is currently stored in the Kubinka collection and our kit design is based on actual measurements of this vehicle.

The Maus is more of a travelling bunker than a tank. It weighs 188 tons and has heavy armor. With the 1200PS engine system the Maus could achieve a top speed of 20km/h. The driver and radio operator sit in the front while the commander, gunner and two loaders occupy the turret. In the turret is fitted the enormous 12.8 cm KwK gun developed from an anti-aircraft gun and a coaxial 7.5 cm KwK mounted to the right.

Data:	
Crew	: 6
Overall Length	: 9.03m
Weight	: 188 tons
Main gun	: 12.8 cm KwK gun
Secondary armament	: coaxial 7.5 cm KwK gun & MG34 machine gun
Engine	: 1200PS engine
Performance	: top speed 20km/h

Pendant la progression de la deuxième guerre mondiale, le leader allemand ressentit le besoin d'un char d'assaut super-lourd qui serait indestructible, avec le concept que le blindage le plus lourd et la puissance de feu la plus puissante jusqu'alors étaient plus importants que sa vitesse. Krupp et Porsche reçurent deux ordres de créer un tel char d'assaut. Le projet Porsche fut choisi et le travail sur le Porsche Type 205 "Maus" ("Souris") commença en été 1942. Deux chars d'assaut Maus éventuellement achevés et testés. Le rumeur raconte que ces deux prototypes, le V1 et le V2, engagèrent le combat avec l'Armée Rouge. Quand la guerre se termina en 1945, les Russes furent capables de récupérer deux prototypes partiellement détruits. Il semble que le carlingue du V1 et la tourelle du V2 furent combinées et transportées vers la Russie en vue d'essais. Le Maus restauré est actuellement entreposé dans la collection Kubinka. Le dessin de notre kit est basé sur les mesures réelles de ce modèle. Le Maus est plus une forteresse roulante qu'un char d'assaut. Il pèse 188 tonnes et possède un blindage lourd. Avec un système de moteur de 1200PS, le char capable d'une vitesse maximale de 20km/h. Le conducteur et l'opérateur radio étaient assis à l'avant tandis que le commandant, le canonier et les deux chargeurs occupaient la tourelle. Un énorme canon KwK de 12.8 cm était fixé sur la tourelle développée à partir d'un canon anti-aérien accompagné d'un canon KwK coaxial de 7.5 cm monté à sa droite.

Données:	
Equipage	: 6
Longueur totale	: 9.03m
Poids	: 188 tonnes
Canon principal	: canon KwK de 12.8cm
Armement secondaires	: canon KwK coaxial de 7.5cm et mitrailleuse MG34
Moteur	: Moteur de 1200PC
Vitesse	: Vitesse maximale de 20km/h

第二次大戦が始まってしばらくの後、ドイツの首脳は速力よりも強固な装甲と強力な火力がより重要と考え、破壊が困難な超重戦車の必要性を感じていました。この考えからクルップとポルシェの二社に対し試作設計が命じられ、ポルシェ案が採用されポルシェタイプ205 "マウス"として1942年に開発がスタートしました。2輛の試作車、V1及びV2、が完成してテストされましたが、ソビエトの赤軍との戦闘において目撃されたとも言われています。終戦時にソビエトは部分的に破壊されたこの2輛の試作車を発見し、恐らくV1の車体とV2の砲塔を組合わせてテストのため本国へ送ったものと思われます。この復元マウスは現在ロシアのクビンカに保存されており、このキットはその車体の実測データをベースに設計されています。マウスは戦車と言うよりむしろ移動式の要塞と呼ぶべきしろもので、非常に強固な装甲のため総重量は188トンにも達しました。1200馬力のエンジンを装備し最大速度は20km/hでした。運転席と通信士席は正面に、車長、砲手、及び2名の後で手席は砲塔内に配置されています。砲塔には対空砲より転用された巨大な128ミリKwK砲とその右側に同軸の75ミリ KwK砲が装備されています。

(データ)  
乗員: 6名、全長  
全長: 9.03m  
重量: 188t、  
主砲: 128ミリ KwK砲、  
副武装: 75ミリ KwK同軸砲、MG34機関銃。  
エンジン: ダイムラーベンツ1200PS  
最大速度: 20km/h。

Während des Zweiten Weltkrieges hielt es die deutsche Führung für notwendig einen schweren, unzerstörbaren Panzer zu bauen. Schwere Panzerung und Feuerkraft waren wichtiger als Geschwindigkeit. Krupp und Porsche wurden mit dem Entwurf eines derartigen Panzers beauftragt. Porsche erhielt den Auftrag und im Sommer 1942 wurde mit dem Bau des Panzers 205 "Maus" begonnen. Zwei Panzer vom Typ "Maus" wurden gebaut und getestet. Diese Prototypen, V1 und V2, waren angeblich im Einsatz im Kampf gegen die Rote Armee. Als der Krieg 1945 zu Ende war, fanden die Russen die zwei, zum Teil zerstörten, Prototypen. Man verwendete die Pangerwanne des V1 und den Turm des V2, und brachte diesen Panzer für Testzwecke nach Rußland zurück. Zur Zeit befindet sich dieser rekonstruierte Panzer im Kubinka-Museum. Unser Modell basiert auf tatsächlichen Abmessungen des Originals.

Der Panzer "Maus" ist eher ein fahrender Bunker als ein Panzer. Er wiegt 188 Tonnen, hat eine schwere Panzerung und erreicht mit einem 1200 PS starkem Motor eine Spitzengeschwindigkeit von 20 km/h. Der Fahrer und der Funker sitzen vorne, der Kommandant, der Schütze und zwei Lader im Turm. Der Turm ist mit einer großen 12.8 cm KwK Kanone ausgestattet, die aus einer Flakkanone entwickelt wurde, und mit einer 7.5 cm KwK-Kanone auf der rechten Seite.

Technische Daten:	
Bestzung	: 6
Länge	: 9.03 m
Gewicht	: 188 Tonnen
Kanone	: 12.8 cm KwK Kanone
Zusatzbewaffnung	: 7.5 cm Kanone und MG34
Motor	: 1200 PS Motor
Max. Geschwindigkeit	: 20 km/h

Durante la Seconda Guerra Mondiale il comando militare tedesco ritenne necessario la costruzione di un pesante ed indistruggibile carro armato. La corazzata resistenza e la potenza del fuoco erano più importanti della velocità. Krupp e Porsche furono incaricati di disegnare un tale carro armato.

Porsche ottenne l'incarico e cominciò nell'estate 1942 con la costruzione del carro armato Panzer 205 "Maus". Due carri furono costruiti e sottoposti a un test. Questi prototipi vennero impiegati probabilmente contro l'Armata Rossa.

Alla fine della Guerra i Russi trovarono i due prototipi parzialmente distrutti. Sembra che abbiano usato la parte centrale del V1 e la torretta del V2 per eseguire prove in Russia.

Questo carro armato ricostruito si trova nel Museo Kubinka. Il nostro modello si basa su dimensioni originali.

Il "Maus" è piuttosto un bunker mobile che un carro armato. Pesa 188 t ed ha una corazzata pesante. Con un motore di 1200 CV raggiunge una velocità massima di 20 km/h. Il conducente ed il radiotelegrafista stanno davanti, mentre il comandante, il fuociere e due caricatori stanno nella torretta. La torretta è armata di un grande cannone KwK di 12.8 cm che fu sviluppato da un cannone antiaereo, ed un cannone di 7.5 cm montata sulla parte destra.

Dati tecnici:	
Equipaggio	: 6
Lunghezza	: 9.03 m
Peso	: 188 t
Cannone	: 12.8 cm KwK
Armamento secondario	: 1 x cannone KwK di 7.5 cm e una MG34
Motore	: 1200 CV
Velocità massima	: 20 km/h

隨著第二次世界大戰的進行，德國領導層覺得需要一種不可摧毀的超級重型坦克，新概念是更重的裝甲和更強的火力，比速度更加重要。克魯伯和保時捷都收到設計這樣一種坦克的命令。

結果採用了保時捷的設計，1942年夏天，保時捷型205" Maus"(鼠)坦克計劃開始運作。共有二輛鼠坦克建成及進行測試。稱為V1及V2的二輛原型車，據傳說曾經和紅軍作戰過。當戰爭於1945年終結時，蘇聯找到二輛部份殘缺的原型車。看來V1的車體和V2的砲塔被混合在一起，再送回蘇聯作測試之用。這輛修復的鼠式現正收藏於塔布連卡，我們這份套件就是以該車為基準，量度之後才設計的。

鼠式與其說是坦克，勿寧說是一個可移動的碉堡。它重188噸，裝甲特厚。使用1200PS引擎系統的鼠式，最高時速可達20公里。駕駛員和無線電生坐在前方，而車長、砲手及兩名裝彈手則在砲塔內。

砲塔有巨大的12.8cm KwK，由對空砲發展而來的火砲，在右方還有一門同軸7.5 cm KwK砲。

諸元:	
乘員	: 6
全長	: 9.03m
全重	: 188噸
主砲	: 12.8 cm KwK砲
副武装	: 同軸7.5 cm KwK砲及MG34機關鎗
引擎	: 1200PC引擎
性能	: 最高時速20公里

**組立ての注意**

- ・接着剤や塗料は火の近くで使用しないでください。使用する際は窓を開けて換気をお願いします。
- ・塗料指定の **1** は GSI CREOS CORP. Mr カラーの番号です。
- ・接着剤や塗料は含まれておりませんので、別にお買い求めください。
- ・部品をランナーから切り離す時は模型用ハサミ等を使用し、余分な部分はカッターやヤスリ等で仕上げてください。
- ・組立図のサインマークは下記をご覧ください。

**ZUR BEACHTUNG**

- ・ Kleber und Farbe nicht in der Nähe einer offenen Feuer verwenden und das Fenster von Zeit zu Zeit zur Belüftung öffnen.
- ・ Symbole wie **1** beziehen sich auf die Farbnummern GSI CREOS CORP. MR. COLOR. Kleber und Farbe sind nicht enthalten.
- ・ Zum Abschneiden der Teile vom Verbundstück eine Modellierschere verwenden und die überstehenden Plastikteile mit einem Messer oder eine Feile beseitigen.
- ・ Die Bedeutung der Symbole finden Sie unten in dieser Spalte.

**ATTENTION**

- ・ Ne pas utiliser de colle ou de peinture a proximité d'une flamme nue, et aérer la pièce de temps en temps.
- ・ Le numéro **1** pour l'indication de couleurs correspond au numéro de GSI CREOS CORP. MR. COLOR. La colle et la peinture ne sont pas comprises.
- ・ Pour retirer les pièces hors du cadre, utiliser des ciseaux spéciaux pour maquette le plastique en excès avec un cutter ou une lime.
- ・ Voir la fin de cette colonne pour la signification des symboles

**《注意》**

- ・ 勿於近火處使用膠水或油漆・並打開窗戶保持空氣流通。
- ・ **1** 代表 GSI CREOS CORP. 出品 MR.COLOR 的顏色編號。不包括膠水及油漆。
- ・ 自膠架中取出部件時・應用模型專用剪・並用界刀或小銼除去多餘的膠料。
- ・ 各圖型的含意可參考本欄以下的說明。

**CAUTION**

- ・ When you use glue or paint, do not use near a naked flame, and use in a well-ventilated room.
- ・ Symbols such as **1** refer to the color number of GSI CREOS CORPS. MR. COLOR. Glue and paint are not included.
- ・ When you take parts off the runner frame, use modeling scissors and trim excess plastic with a cutter or a file.
- ・ See below for the meaning of symbols.

**ATTENZIONE**

- ・ Non usare colla e vernice vicino a fiamme esposte, e aprire le finestre di tanto in tanto per cambiare l'aria.
- ・ **1** delle indicazioni di colore si riferisce al numero di colore di GSI CREOS CORP. MR. COLOR. Colla e vernice non sono incluse.
- ・ Quando si staccano parti del carrello, usare forbici da modellismo e eliminare la plastica in eccesso con un coltello o una lima.
- ・ Vedere in fondo a questa colonna per il significato dei simboli.

**x2** 2つ製作してください  
MAKE 2PCS  
2 TEILE FERTIGEN  
EFFECTUER 2 PIECES  
FAIRE DES PEZZI  
TEE 2 KPL  
QOR 2 ST  
製作二組

**1** 切り取ってください  
REMOVE  
ENTFERNEN  
RETRIER  
SEPARARE  
POISTA  
AVLAGSNA  
切去

**X** 接着しないでください  
DO NOT CEMENT  
NICHT KLEBEN  
NE PAS COLLER  
NON INCOLLARE  
EILIMAA  
LIMMAEJ  
不用黏合

**★** アカールを貼ってください  
APPLY DECAL  
HIER ANZEHBILD  
APPLIQUER DECALCOMANIE  
APPLICARE DECALCOMANIE  
ASETA SIIRTOKUVÄ  
APPLICERA DECALLEN  
貼上印刷紙

**U** 穴を埋めてください  
FILL HOLE  
SCHLIESSEN  
BOUCHER LE TROU  
FORD PIENO  
TAYTA REIKÄ  
FYLLI HALET  
填充扁平

**⌚** 接着剤が乾くまで2~3分待ってください  
PLEASE WAIT FOR FEW MINUTES UNTIL DRY  
ENNE WARTEN BIS DER KLEBSTOFF BETROCKNET IST  
ASPIETARE ALCUNI MINUTI FINCHE LA COLLA SE E ASCUGATA  
VIGLEZTE PRISTRE DOUGLES JESOU VESNAGE  
VÄRTA MUKRA MINUTER TILLES TOR  
COOTA MUKRA MINUTTI KUNES KUNONTI  
稍候數分鐘 直至接著劑乾透

**!** 注意してください  
BE CAREFUL  
HIER VORSICHT  
FAIRE ATTENTION  
USARE ATTENZIONE  
VAROASTI  
FORNKTIGT  
小心留意

**U** 穴を開けてください  
OPEN HOLE  
OFFNEN  
FAIRE UN TROU  
FORD APERTO  
AVAA REIKÄ  
OPPIKA HALET  
鑽孔

**+** 接着してください  
CEMENT TOGETHER  
ZUSAMMENKLEBEN  
COLLER ENSEMBLE  
INCOLLARE INSIEME  
LIMMAA YHTEEN  
LIMMA IHOP  
用膠黏合

**⤴** 折り曲げてください  
BEND  
BITTE BIEGEN  
PLIER S'IL VOUS PLAÏT  
PIEGARE  
TÄITA  
BOČKA  
屈曲

**↔** どちらか選択してください  
OPTIONAL  
NACH BELIEBEN  
FACULTATIF  
FACOLTATIVO  
VALINNANVARAINEN  
VÄLJBAR  
可以選擇採用

**+** 瞬間接着剤(金属用)  
INSTANT GLUE FOR METAL  
METALLKLEBER  
COLLA A METAL INSTANTANEE  
COLLA INSTANTANEA PER METALLU  
PÄKALIMAA METALLIOSIA VARTEN  
SHABELIM FOR METALLDELAR  
金屬用途膠膠

**H 1 GSI CREOS CORP. AQUEOUS HOBBY COLOUR**  
**MODEL MASTER COLOR**

**1 GSI CREOS CORP. MR. COLOUR**

H 1 1	ホワイト(白)	1745	WHITE	WEISS	BLANC	BIANCO	白色
H 2 2	ブラック(黒)	1747	BLACK	SCHWARZ	NOIR	NERO	黒色
H 8 8	シルバー(銀)	1546	SILVER	SILBER	ARGENT	ARGENTO	銀色
H 12 33	つや消しブラック	1749	FLAT BLACK	MATT SCHWARZ	NOIR MAT	NERO OPACO	啞黒色
H 18 28	黒鉄色	1415	STEEL	STAHL	ACIER	ACCIAIO	黒銀色
H 47 41	レッドブラウン	1533	RED BROWN	ROTBRAUN	MARRON ROUGE	MARRONE ROSSICCIO	紅褐, 啡紅色
H 71 21	ミドルストーン	2137	MIDDLE STONE	STEINGRAU, MITTEL	PIERRE MOYEN	NOCCIOLA MEDIO	中石色
H 308 309	グリーンFS34079	1710	DARK GREEN	DUNKEL GRÜN	VERT FONCÉ	VERDE SCURO	深緑色

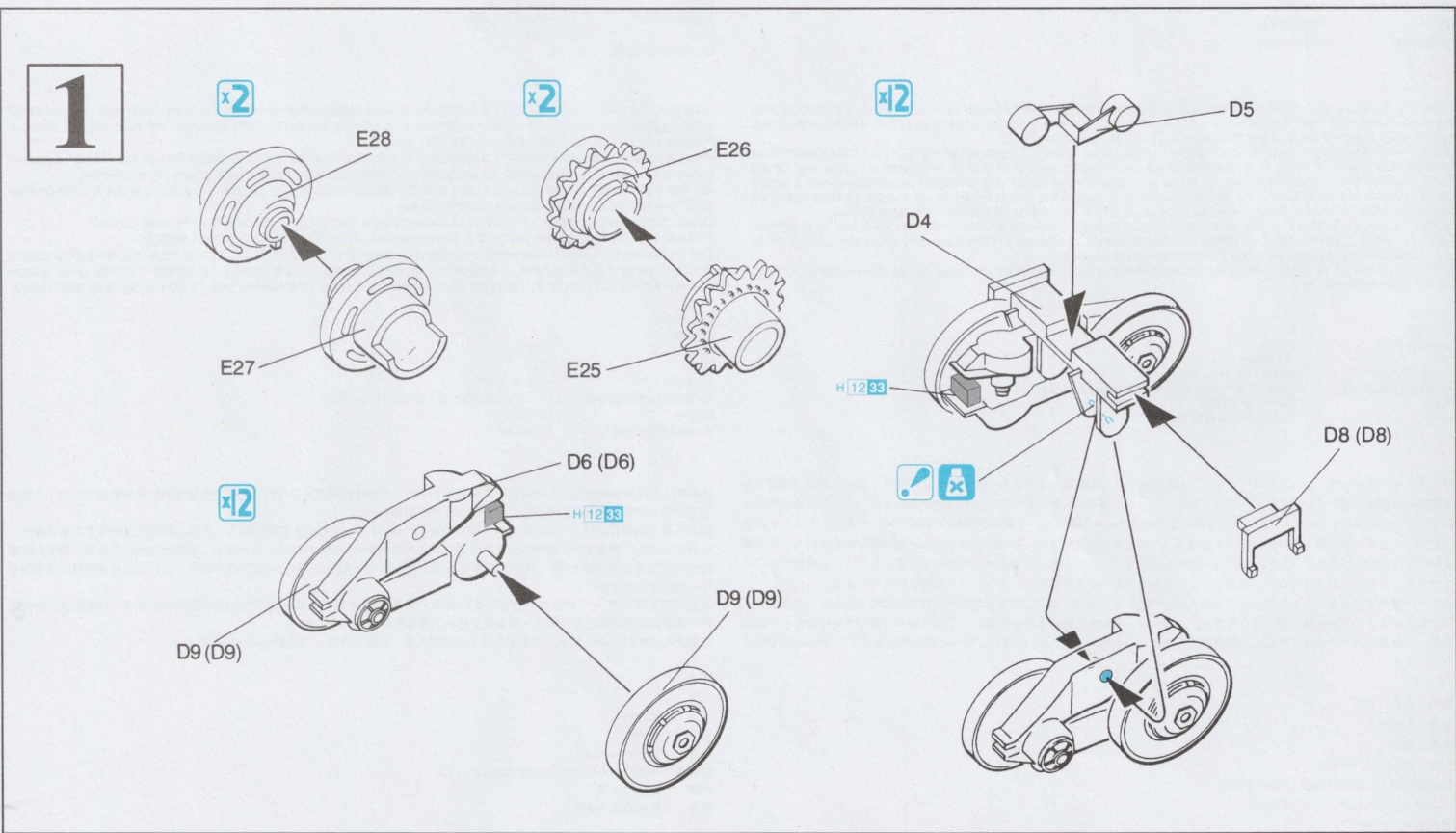

2

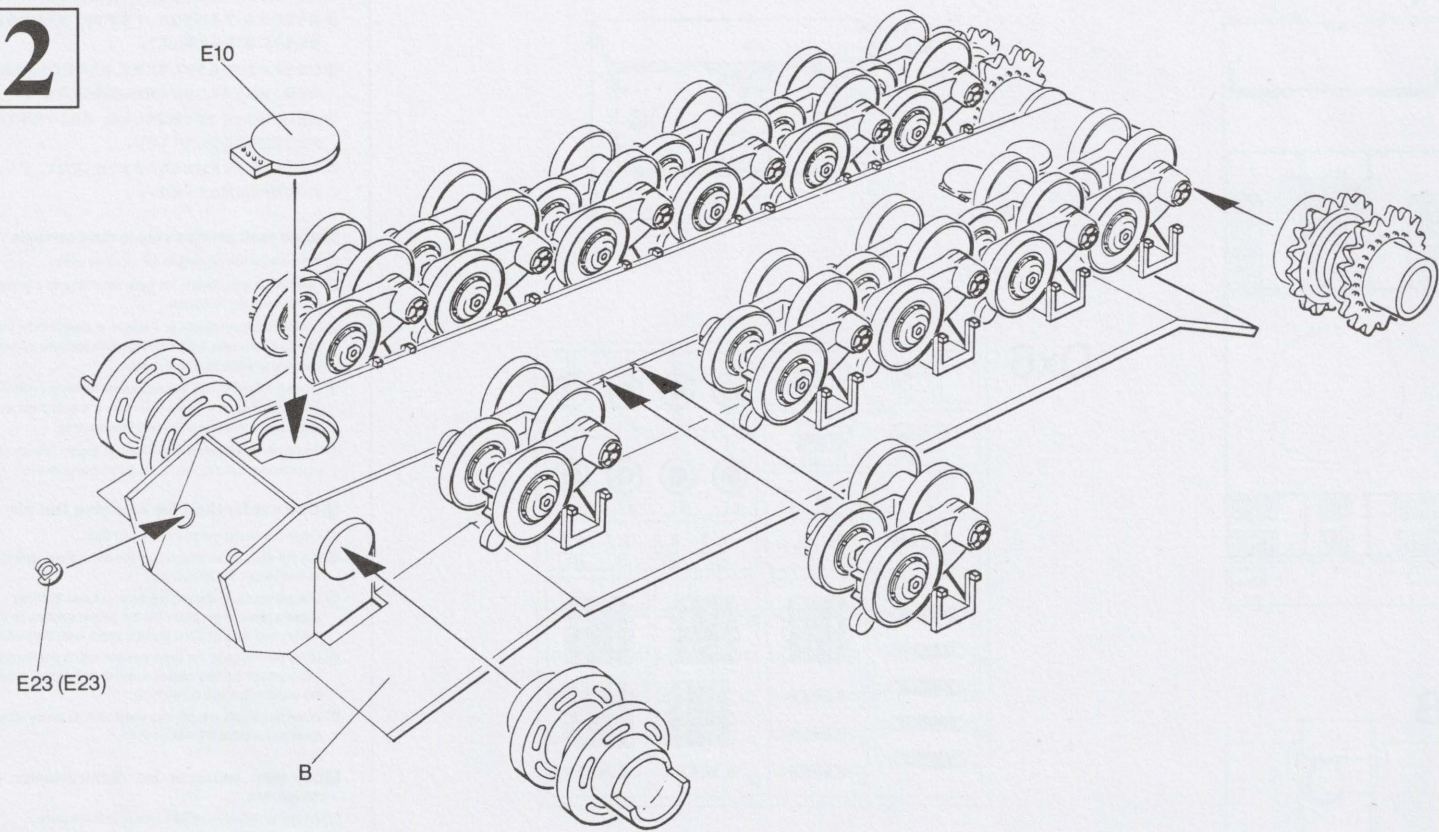

3

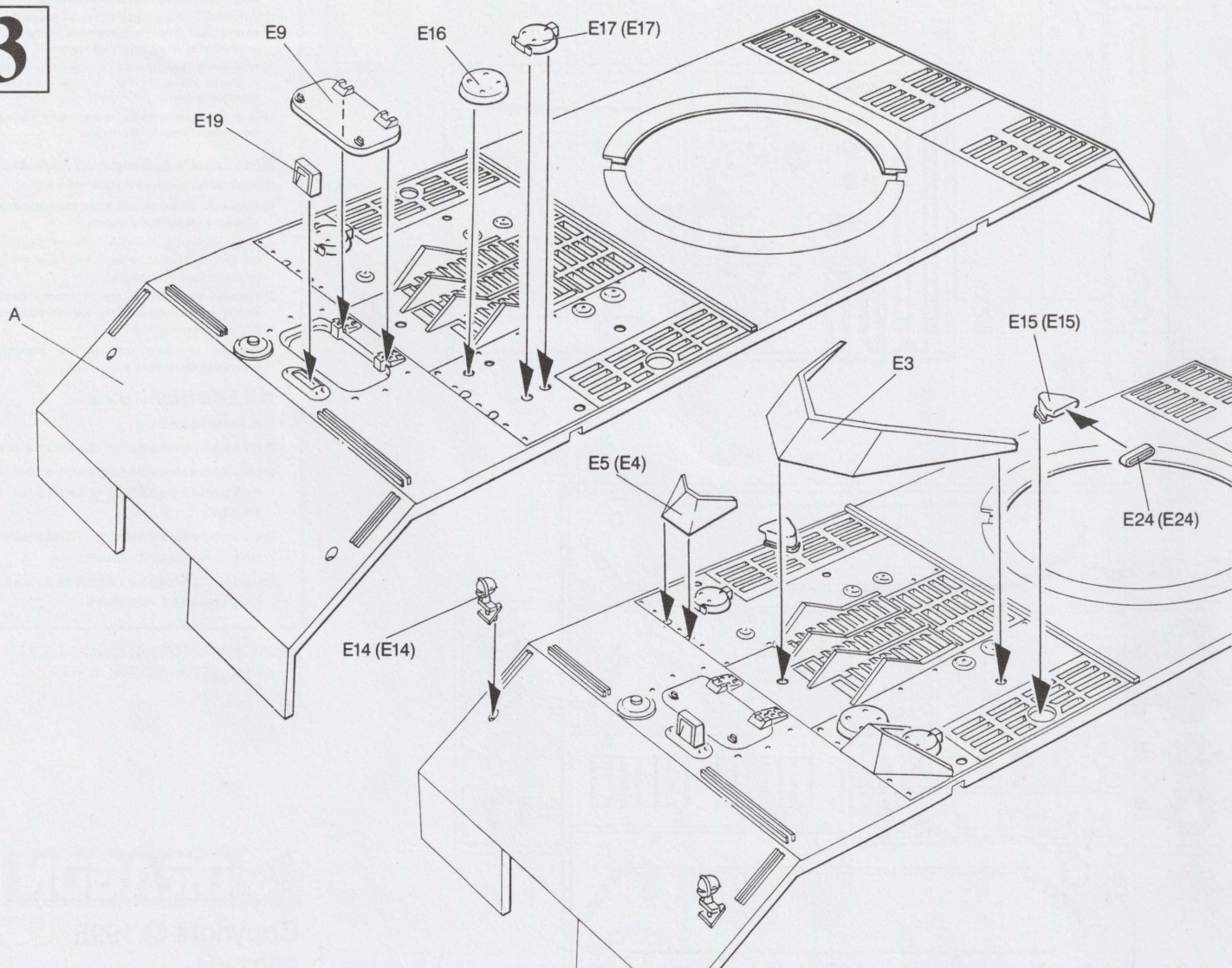

4

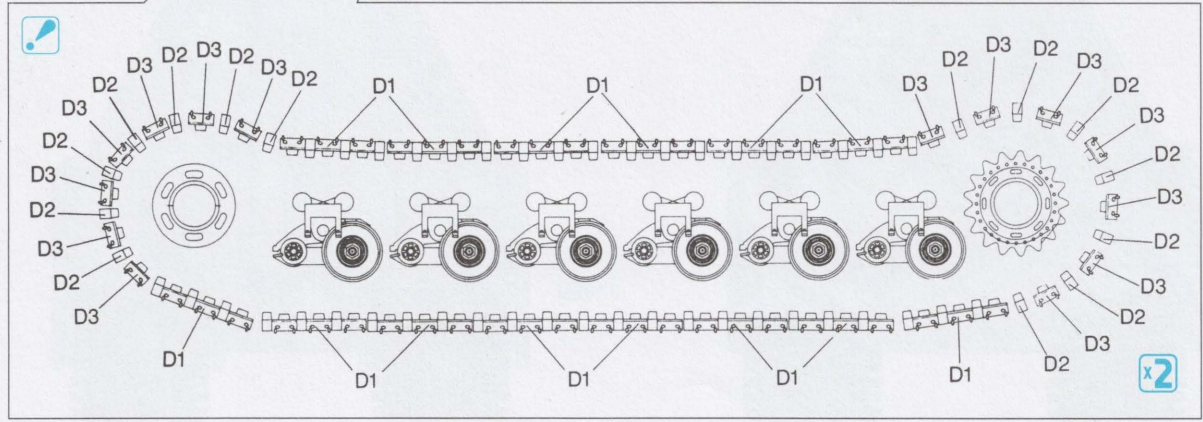
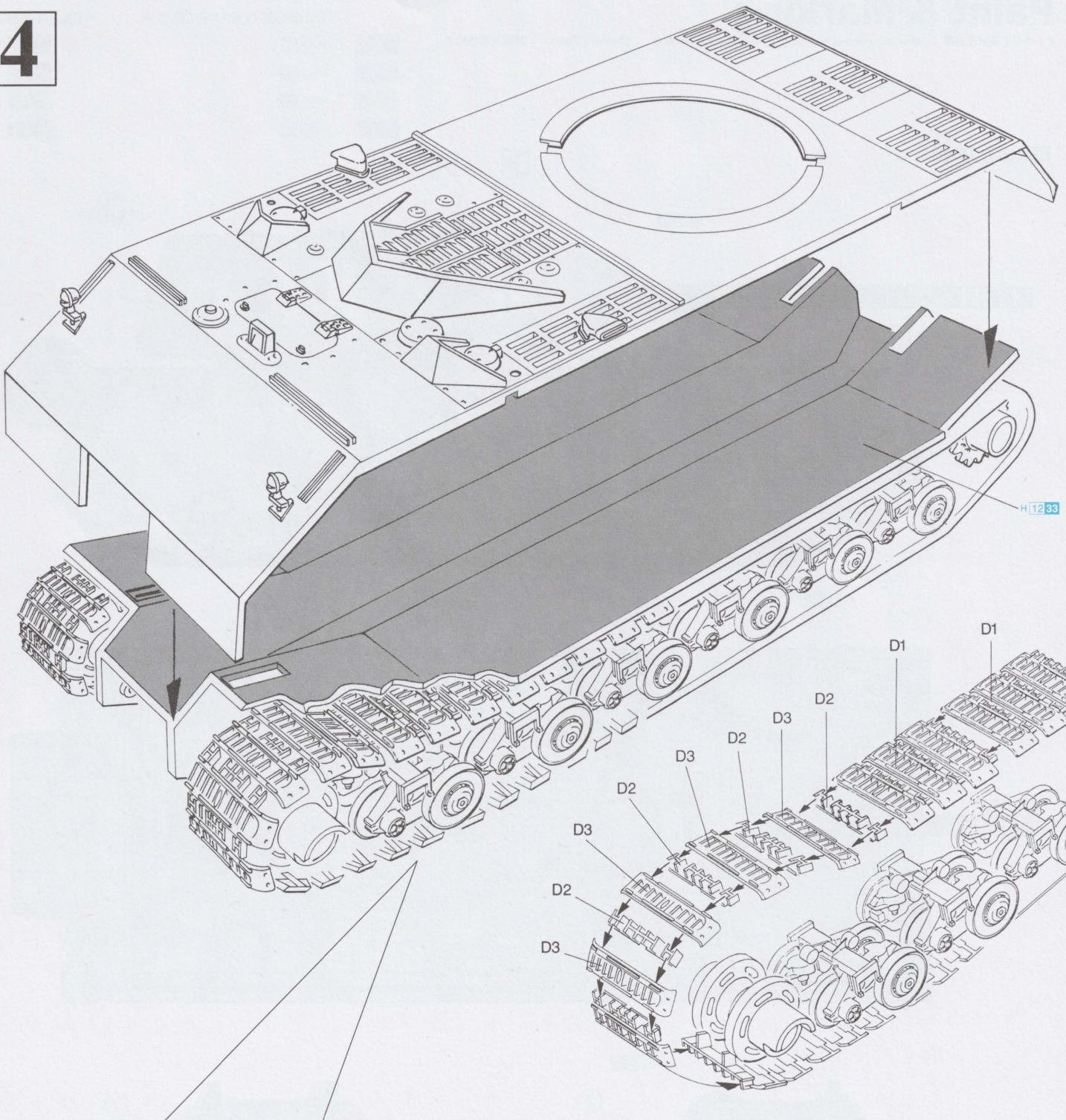

5

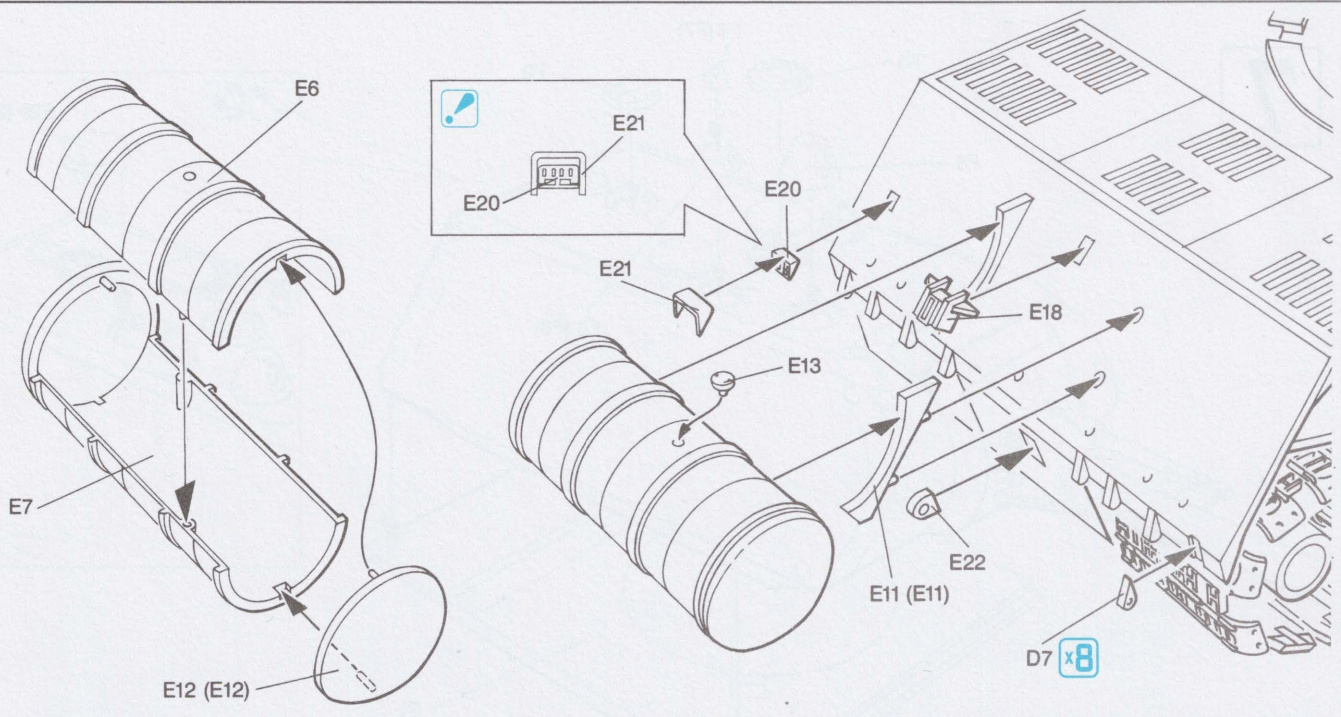

6

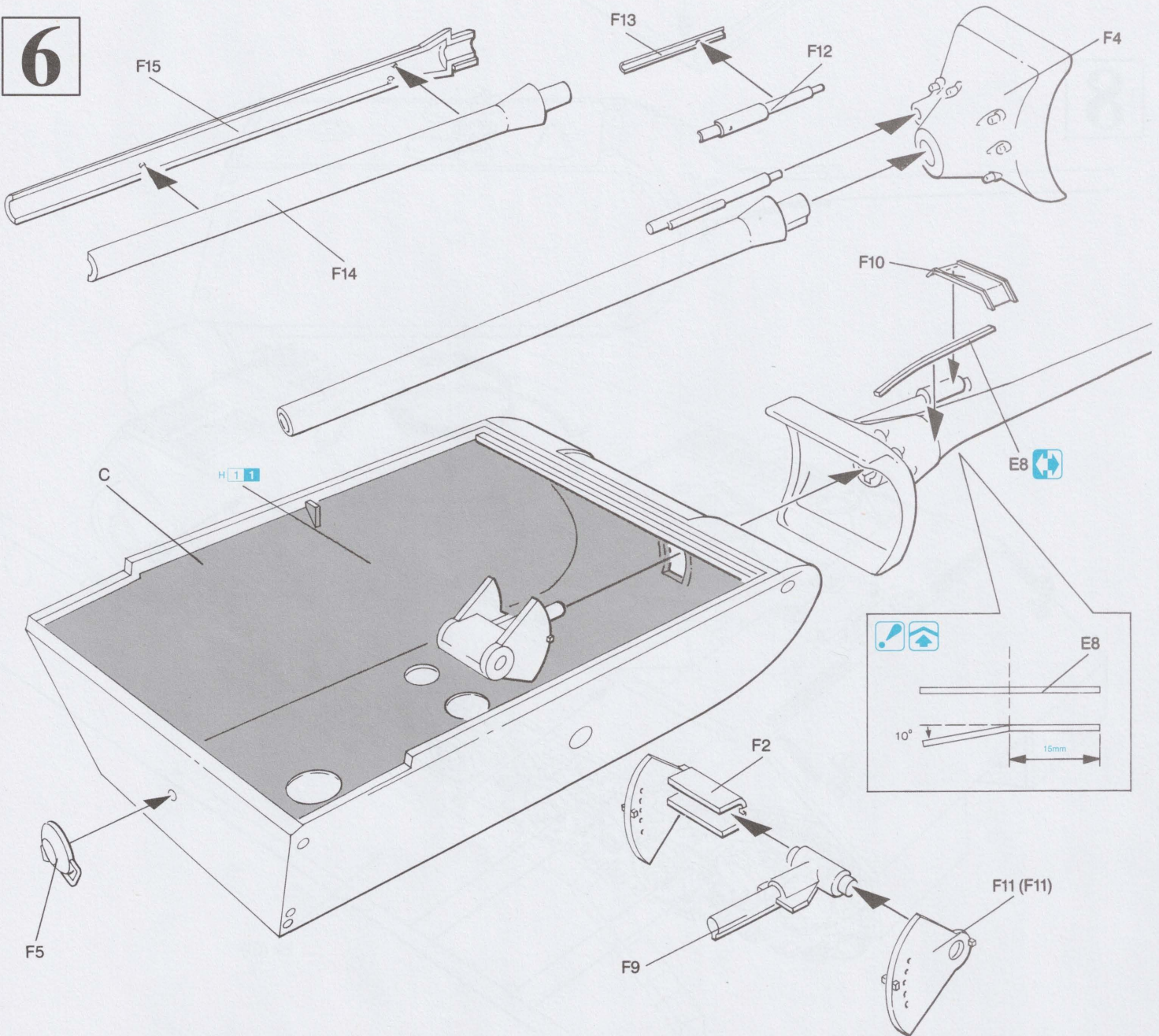

7

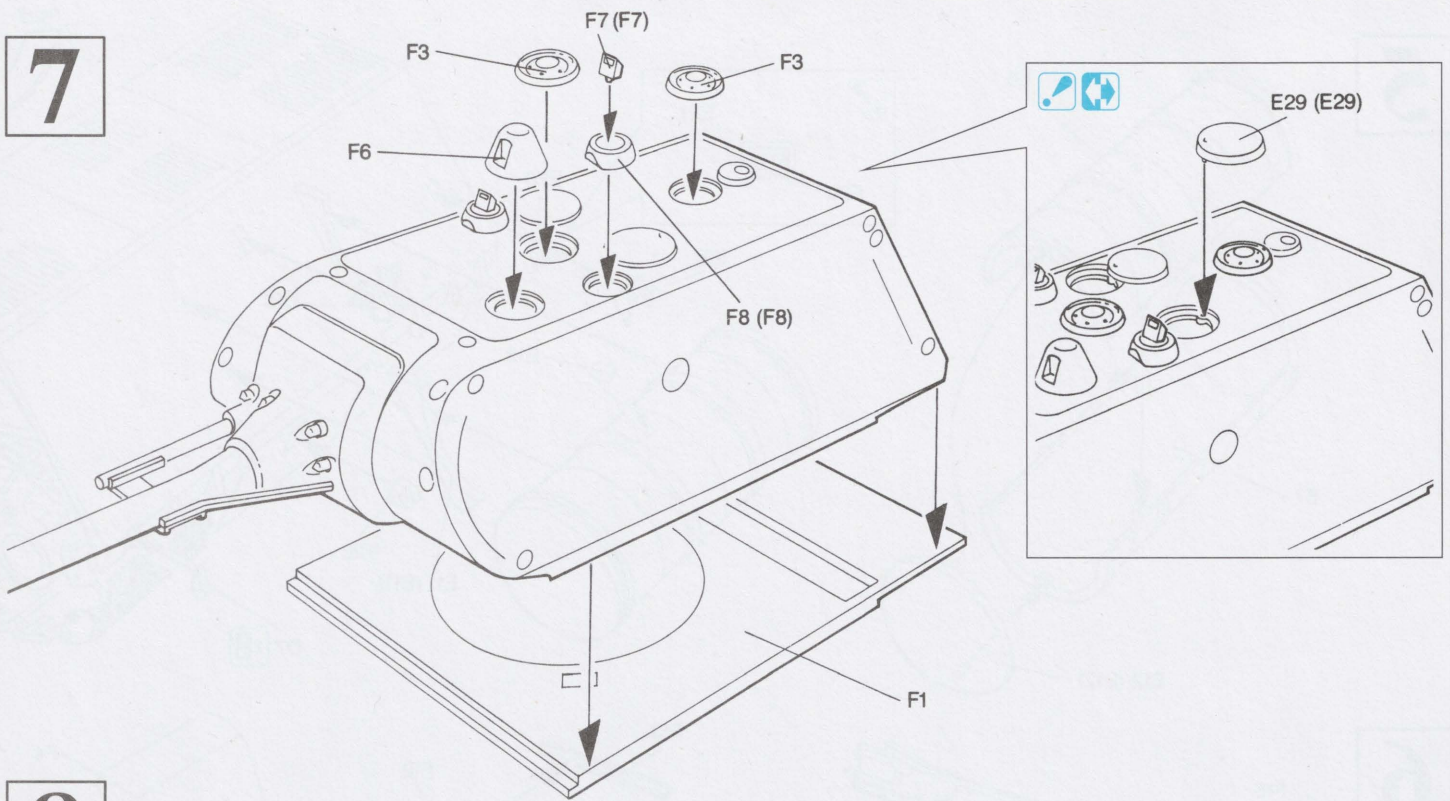

8

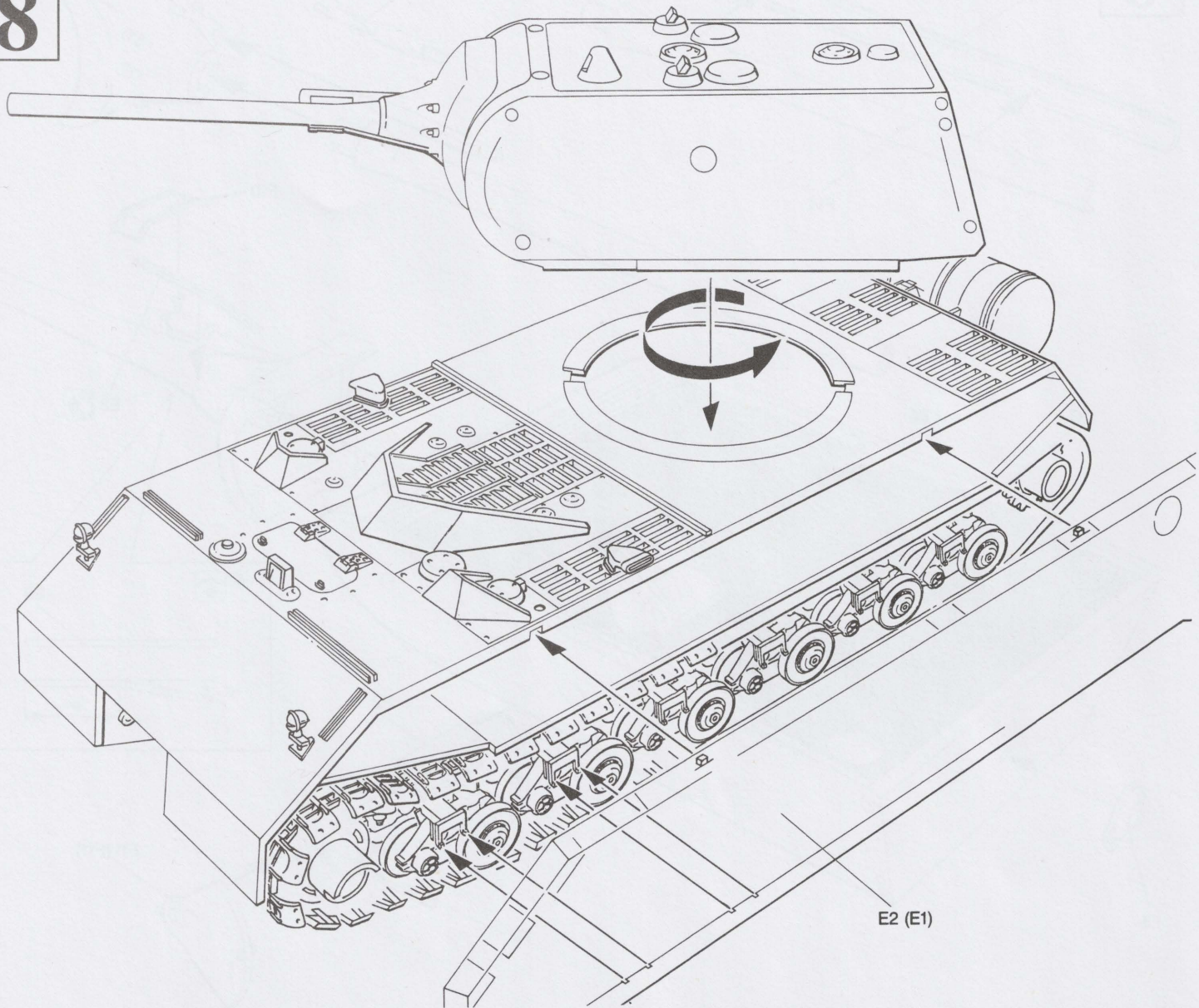

# Paint & Marking

マーキング及び塗装図

Markierungen und Bemalung





Decoration et Peinture

Marchio & Pittura

標貼及着色指示

GSI CREOS CORP. MR. COLOUR

ITALERI PAINT NO.

	H 18 28
	H 47 41
	H 71 21
	H 309 309

1415
1533
2137
1710

BERLIN, 1945

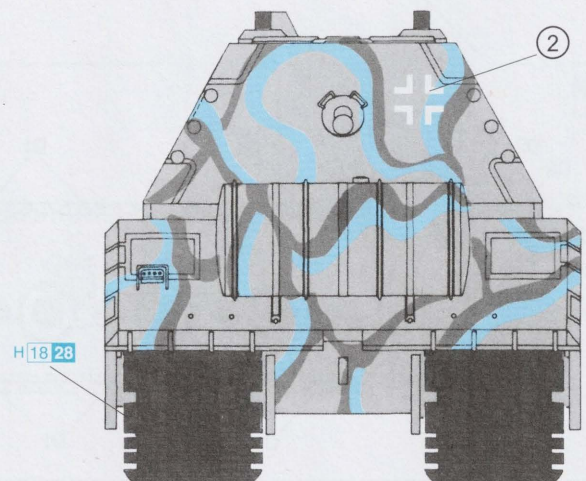
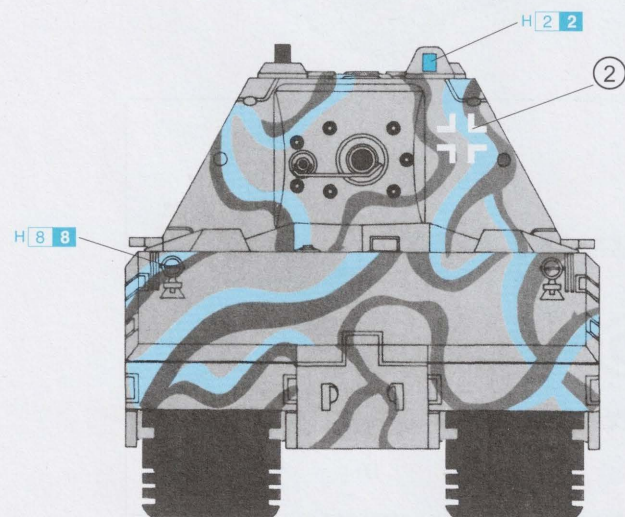
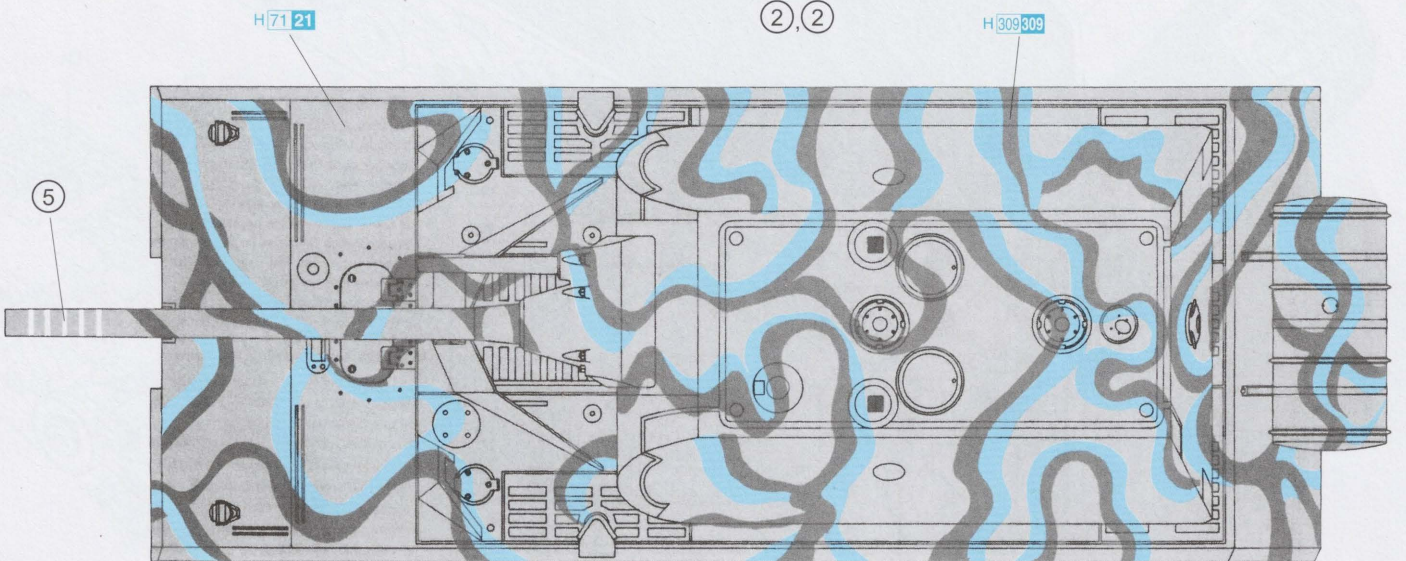
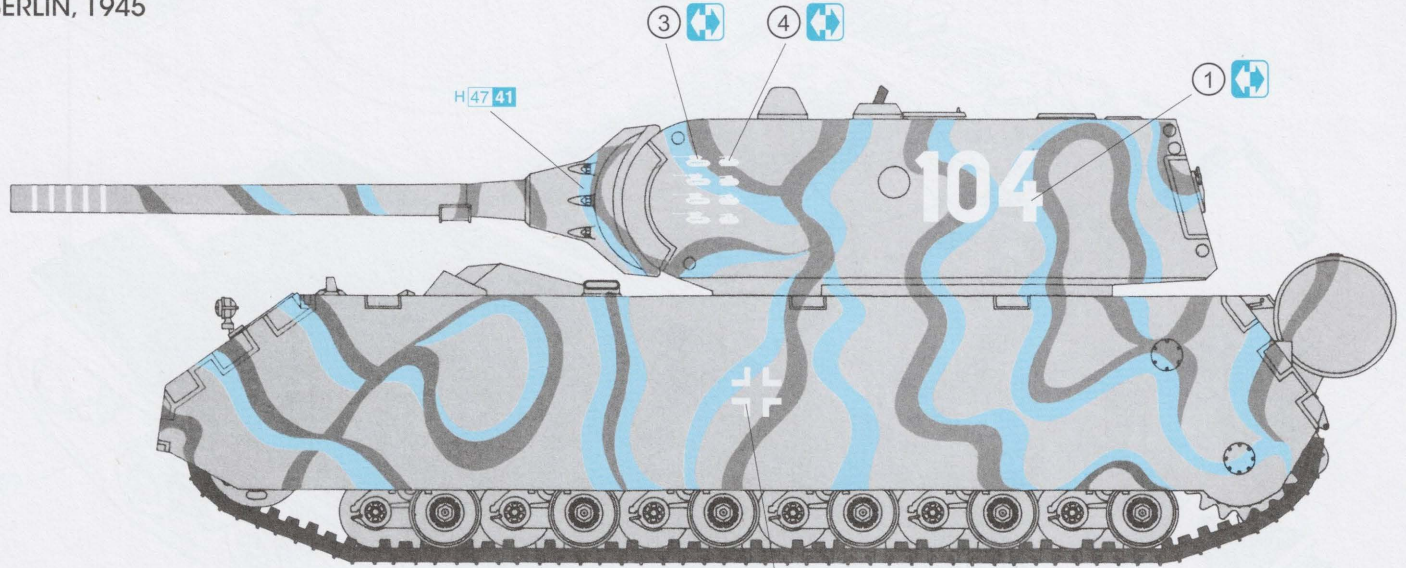

A

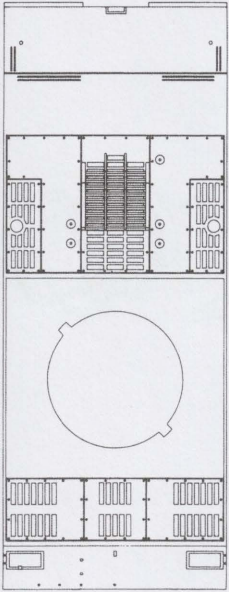

B

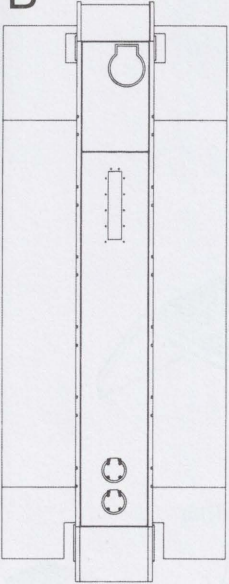

C

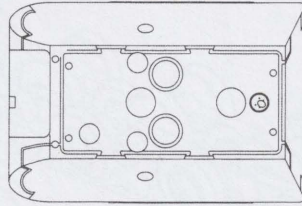

Dx6

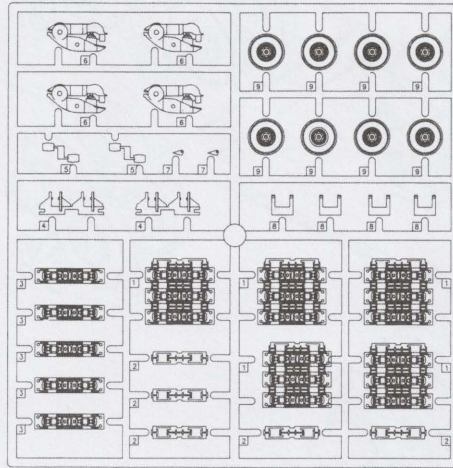

F

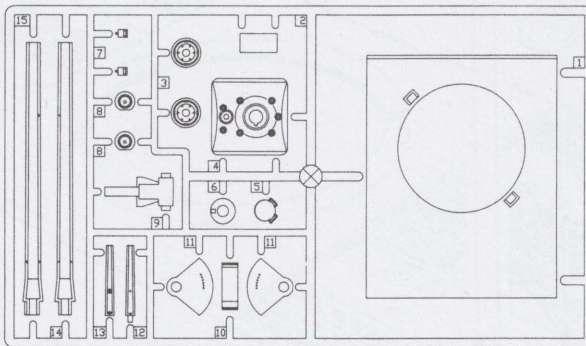

E

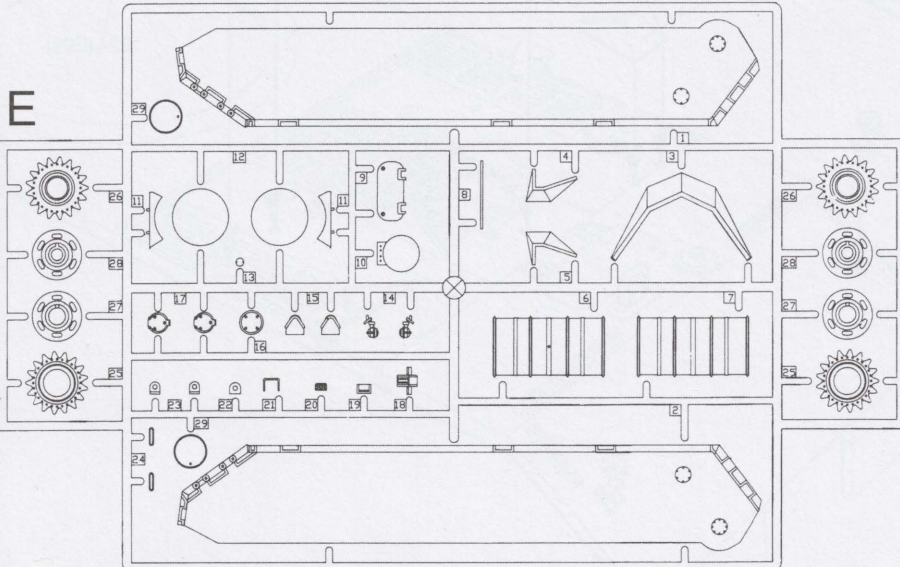

#### ■デカールの貼り方

- ① あらかじめデカールを貼る場所の汚れを拭き取ってください。
- ② 貼りたいデカールを切り取り、1枚ずつ水、またはぬるま湯に台紙を下に20秒ほど浸します。
- ③ 水から引き上げたらタオル等に乗せ、指先で動かか確認めます。その後、台紙をずらしながら所定の位置に貼ります。
- ④ 指先に少量の水をつけて微調整した後、柔らかな布等で内側の水分や気泡を押し出してください。
- ⑤ デカールが完全に乾いたら多少の水を含んだ布で、デカールまわりの糊を拭き取ってください。

#### ■Modo esatto per applicare le decalcomanie

- ① Pulire la superficie del modello con un panno umido.
- ② Ritagliare ciascun disegno dal foglio decalcomanie e immergerli in acqua calda per 20 secondi.
- ③ Controllare col polpastrello se il disegno è allentato sulla base di carta. In questo caso, applicarlo nella esatta posizione sul modello facendolo scivolare dalla base di carta.
- ④ Spostare il disegno nella esatta posizione mediante il polpastrello umido, quindi togliere l'acqua in eccesso e le bolle d'aria sotto la decalcomania mediante un panno soffice di cotone.
- ⑤ Quando la decalcomanie sono asciutte, togliere con un panno umido l'eccesso di colla intorno alla decalcomania stessa.

#### ■Correct Method for Applying Decals

- ① Clean the model surface with a wet cloth.
- ② Cut out each decal design from the decal sheet, and dip it in warm water for 20 seconds.
- ③ Use a fingertip to check if the decal is loose from the backing paper. If so, place it in the proper position on the model, and slide it off the backing paper onto the model.
- ④ Move the design to the exact position with a wet fingertip, and squeeze out any excess water or air bubbles under the decal with a soft cotton cloth.
- ⑤ When the decals are dry, use a wet cloth to gently wipe away any residue left around them.

#### ■Comment appliquer les décalcomanies correctement

- ① Nettoyer la surface du modèle avec un chiffon humide.
- ② Découper chaque décalcomanie de sa feuille de papier et la plonger dans l'eau tiède pendant vingt secondes.
- ③ Vérifier avec le bout du doigt si le dessin se détache de son papier-support. Si oui, le positionner à l'endroit choisi sur le modèle et retirer doucement le papier-support.
- ④ Positionner la décalcomanie correctement avec un doigt humide et éponger tout restant d'eau et toutes bulles d'air sous la décalcomanie avec un chiffon doux.
- ⑤ Quand les décalcomanies sont sèche, détacher le colle autour des décalcomanies avec un chiffon humide.

#### ■Das Korrekte Aufbringen der Abziehbilder

- ① Oberfläche des Modells mit feuchtem Tuch reinigen.
- ② Jedes Motiv einzeln aus dem Bogen herausschneiden und 20 Sekunden in warmes Wasser tauchen.
- ③ Mit dem Finger prüfen, ob sich das Motiv vom Trägerpapier gelöst hat. Wenn ja, so schieben Sie es vom Papier weg and seine genaue Position auf dem Modell.
- ④ Korrigieren Sie die exakte Lage mit nasser Fingerspitze und drücken Sie Wasserblasen unter dem Abziehbild mit einem weichen Baumwolltuch weg.
- ⑤ Entfernen Sie beim Antrocknen der Abziehbilder die Klebemittelränder mit einem feuchten Tuch.

#### ■貼上水印標貼的正確方法：

- ① 用濕布抹乾淨模型表面。
- ② 按照各標貼的形狀從標貼紙上切出，浸到溫水之中約20秒。
- ③ 用指尖試行觸摸以確定標貼是否已脫離底紙，如果屬實，則把標貼連底紙放到模型表面的適當位置上，小心地將底紙移去，把標貼留在模型表面。
- ④ 以濕水的指尖把標貼移到正確的位置上，再用柔軟的綿質布料把標貼輕壓，以擠出標貼底下的氣泡和水分。
- ⑤ 標貼乾後，用濕布輕拭標貼及其附近的模型表面，以洗去可能殘留在標貼附近的多餘膠水，確保效果完美。

Dragon Europe: c/o Hobby Pro Marketing Ges. m.b.H.  
Am Leonhardbach 7, A-8010 GRAZ, AUSTRIA



Copyright © 1995  
6007-01





0 1 2 3 4 5 6 7 8 9

①

0 1 2 3 4 5 6 7 8 9

┌ ┌ ┌ ┌ ┌ ┌ ┌ ┌ ┌ ┌  
└ └ └ └ └ └ └ └ └ └

②



③

④



1/35 GERMAN SUPER TANK MAUS 6007-02

⑤

PRINTED BY CARTOGRAF MADE IN ITALY