

1 コックピットの組み立て
Cockpit Assembly

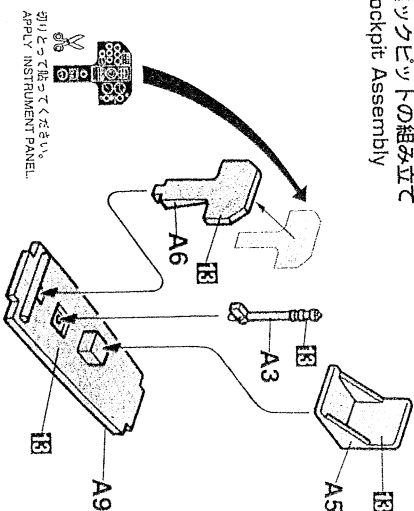

2 胴体の組み立て
Fuselage Assembly

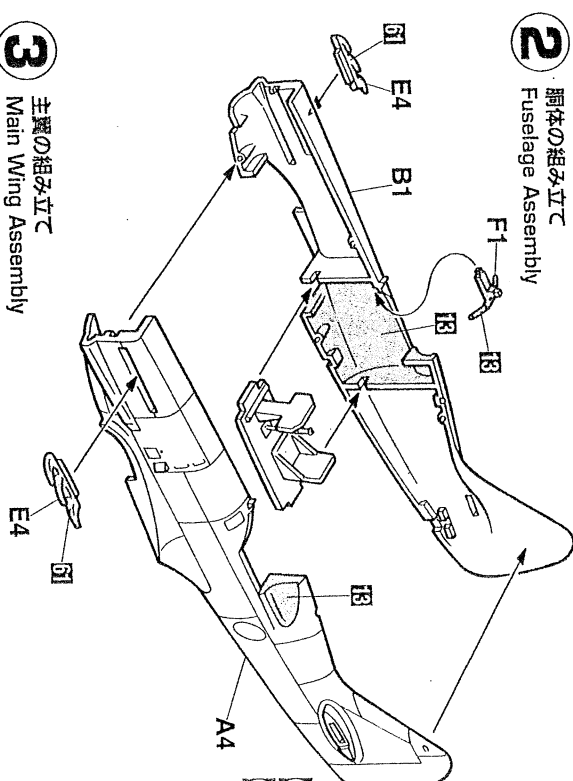

3 主翼の組み立て
Main Wing Assembly

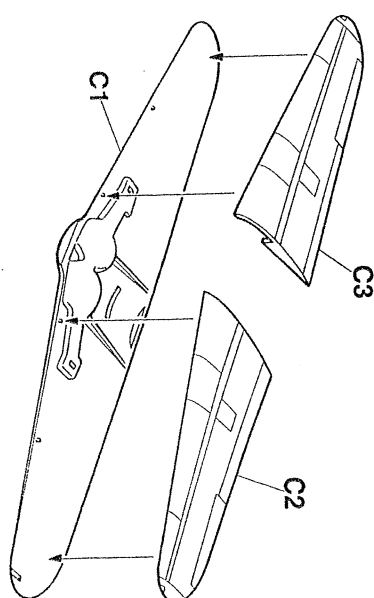

4 主・尾翼の取り付け
Main Wing & Tail Wing Installation

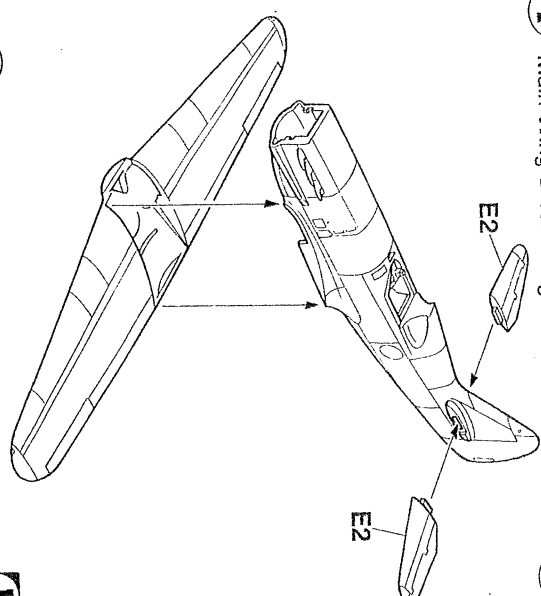

7 各部品の取り付け
Various Parts Insti

F4

5 主脚の組み立て
Main Gear Assembly

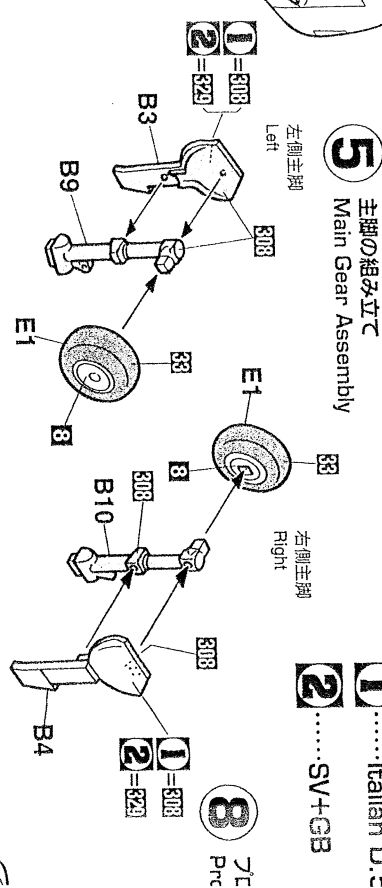

6 プロペラの組み立て
Propeller Assembly

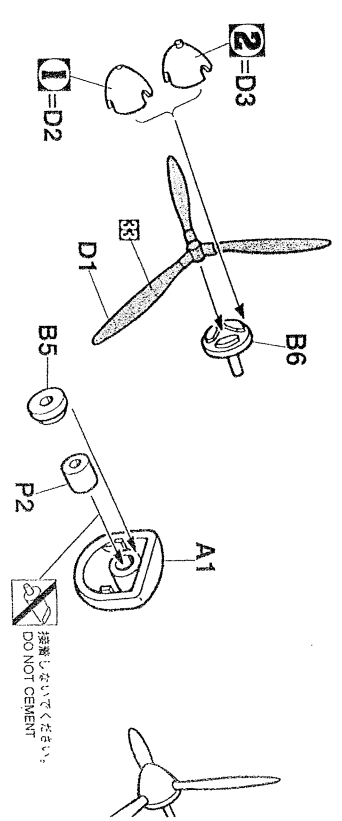

1Italian D.E
2SV+GB

8 7c
Prc

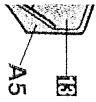

4 主・尾翼の取り付け
Main Wing & Tail Wing Installation

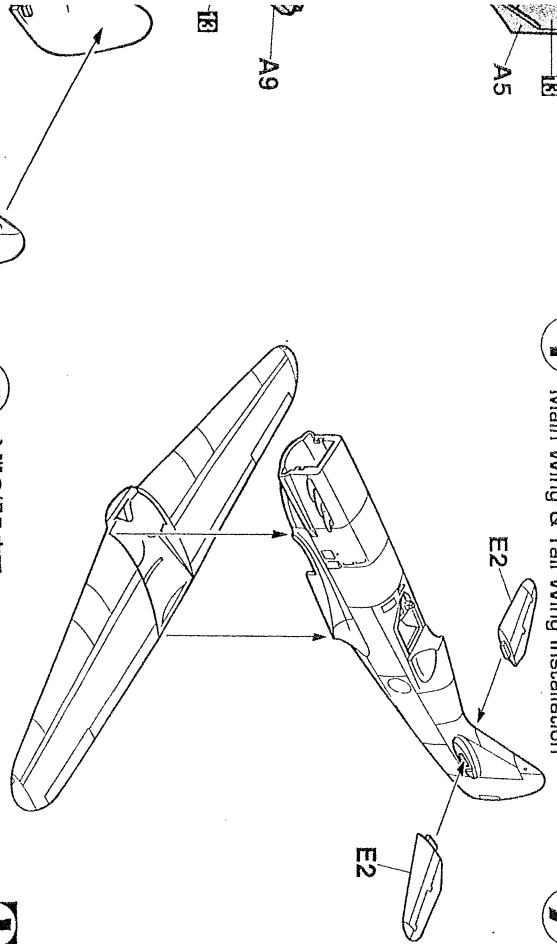

7 各部品の取り付け
Various Parts Installation

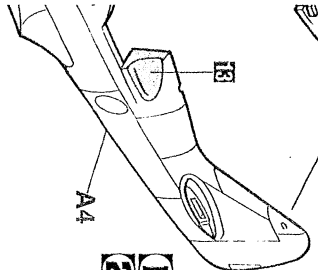
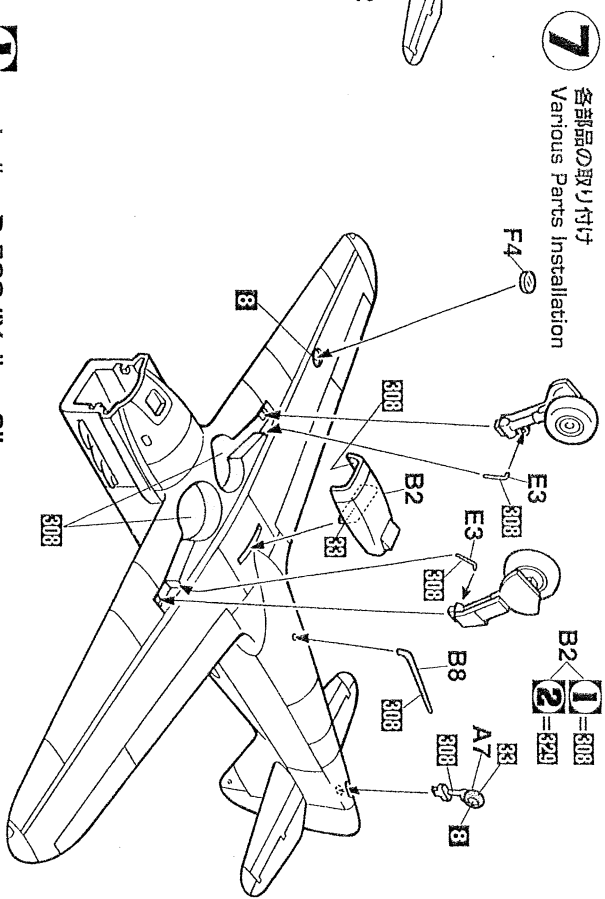

5 主脚の組み立て
Main Gear Assembly

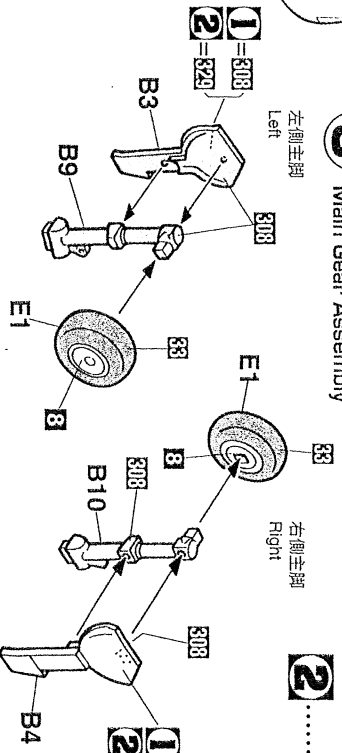

8 プロペラ・キャノピーの取り付け
Propeller & Canopy Installation

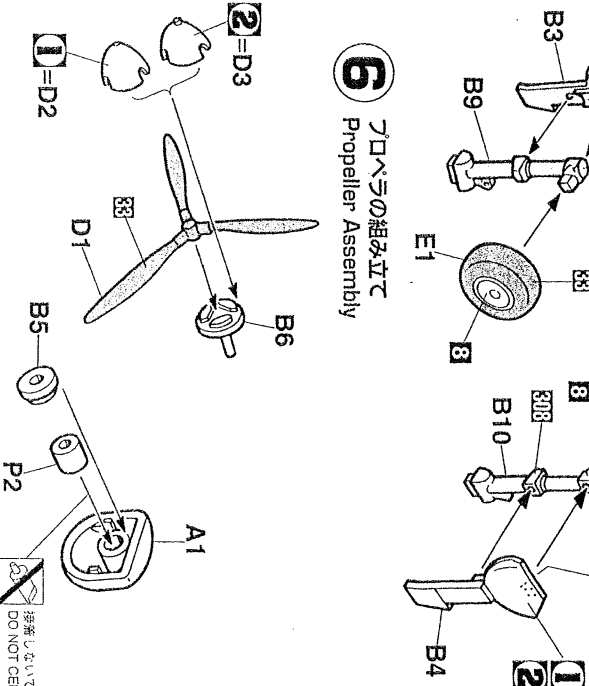

6 プロペラの組み立て
Propeller Assembly

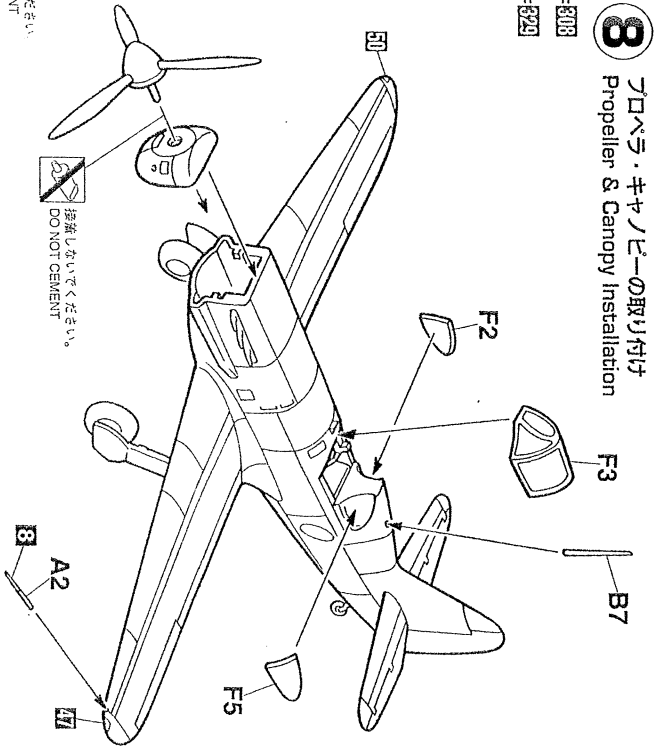
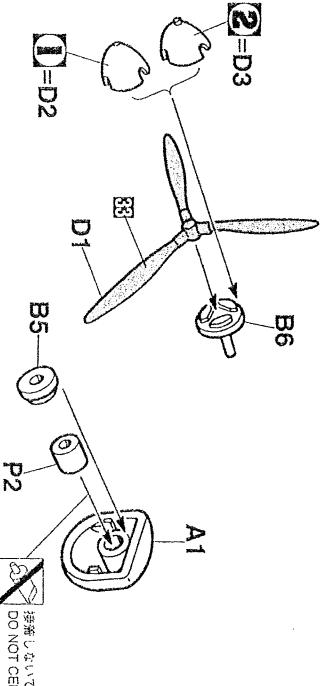

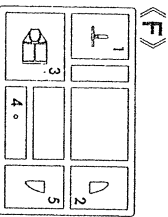
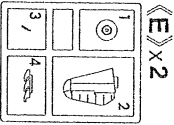
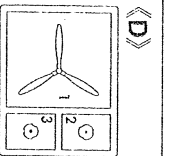
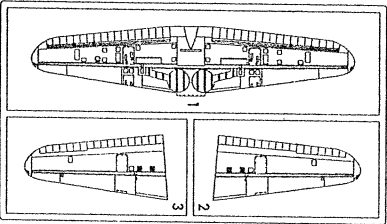
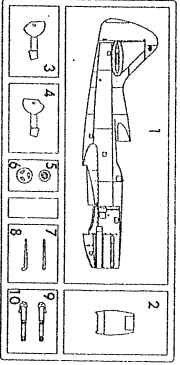
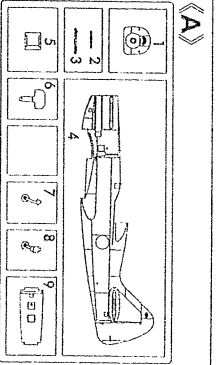

の部品は使用しません。
Parts not for use.
Teile werden nicht verwendet.
Pièces à ne pas utiliser.
Parti non per uso.
Partes para no usar.
不要使用の部品

For Japanese use only.

■部品を組立てるときは、必ず各の長さ・色・形状・郵便番号・電話番号を
必ずチェックし、必ず正しいで、そのカードを封じお申し込みください。

部品を組立したり、持ち込まれた方は、このカードの必要部品を○
で印を付して、お申し込みの際は必ずお送りください。

ART No. 172 トナチターヌ D.SBO. ルフトボッタエ

部品請求カード

部品を組立たり、持ち込まれた方は、このカードの必要部品を○
で印を付して、お申し込みの際は必ずお送りください。

A 部品.....400円 E 部品(一枠分).....350円
B 部品.....400円 F 部品.....300円
C 部品.....500円 P.2 部品.....150円
D 部品.....350円 カラー.....700円

9711 ART No. AP151

●1部品の送料は別料金としてお見積りさせていただきます。

●1部品の送料は別料金としてお見積りさせていただきます。

H10	グリーン(緑)	GREEN
H11	シルバー(銀)	SILVER
H12	カウチ	LIGHT GULL GRAY
H13	ニューターカラー	NEUTRAL GRAY
H14	RLM71ターカラー	RLM71 DARK GREEN
H15	ライツカラー	LIGHT BLUE
H16	ターター	DARK EARTH
H17	紺藍色	COCOA BROWN
H18	ツヤ肌(ツラツク)黒	FLAT BLACK
H19	明灰白色(三葉形)	LM GRAY(MITSUBISHI)
H20	クリアブルー	CLEAR BLUE
H21	ターター	BURNT IRON
H22	煉炭色	LIGHT GRAY
H23	ブルーFS36375	YELLOW
H24	イエローFS13358	FIELD GREEN
H25	ブルーFS34097	

塗料指定の H はワンペイント塗料、M はカラー、H は水性塗料
ターカラーの番号です。このネットには塗料は入って
いませんので別にお求めください。

H in painting indication is the number of Gunze Sangyo
Aqueous Hobby Color, while M is that of Mr. Color. Gunze is
not included in this kit.

H は Benalungplastionism ist: der Nummer der Aqueous
Hobby - Color von Gunze Sangyo, während M san Ton der
Festesite Mr. Color angeht; im Bausatz ist kein Lackstoff enthalten.
Sur la guide de peinture, H correspond au numéro de
couleur GUNZE SANGYO AQUEOUS HOBBY COLOR,
alors que M correspond à Mr. COLOR. Le colle river; pas
fourni dans ce kit.

H nella indicazione della pittura è il numero della Gunze
Sangyo del colore ad acqua per hobby, mentre M è quello di
Mr. Color. La colla non è inclusa nella scatola di montaggio.

H on instructions de peinture, H est ce numéro de Gunze
Sangyo Aqueous Hobby Color, mientras M es el de Mr.
Color. El pegamento no viene incluido en el kit.

H 塗料指定はワンペイント塗料、M はカラー、H は水性塗料
ターカラーの番号です。このネットには塗料は入って
いませんので別にお求めください。

DecalMaster Decals™

3615 NW 20th Ave • Miami, Florida 33142 • USA
Tel. (305) 635-3134 • Fax (305) 638-4197

AP151 Dewoitine D.520 'LUFTWAFFE'
1/72 ドイツ空軍 D.520 'Luftwaffe'



Historians Raymond Danel and Jean Cuny report a handful of Italian D.520's surviving the 1943 Allied onslaught to serve with Mussolini's R.S.I.'s air arm. "Yellow 2" features the standard French camouflage of Dark Blue Gray, Green and Brown over Light Blue Gray — with older markings painted out. Note the dark-colored Chauvière prop & spinner.

親ドイツ政権に供給され1943年までに少数が連合国側の攻撃から生き延びて共和国空軍で使用されたD.520
 フレンチタークワルデーグラー.....⑩
 フレンチカーキ.....⑩
 フレンチアラカフ.....⑩
 フレンチライイトブルーグラー.....⑩
 スピナーとプロペラ.....⑩

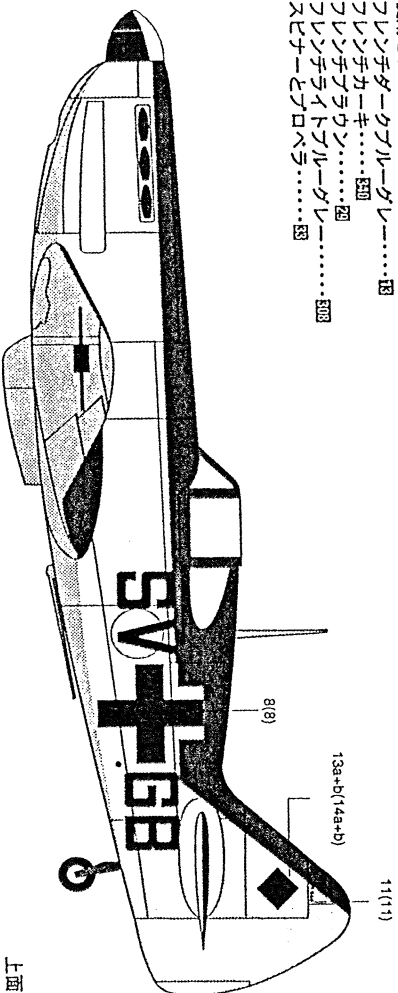
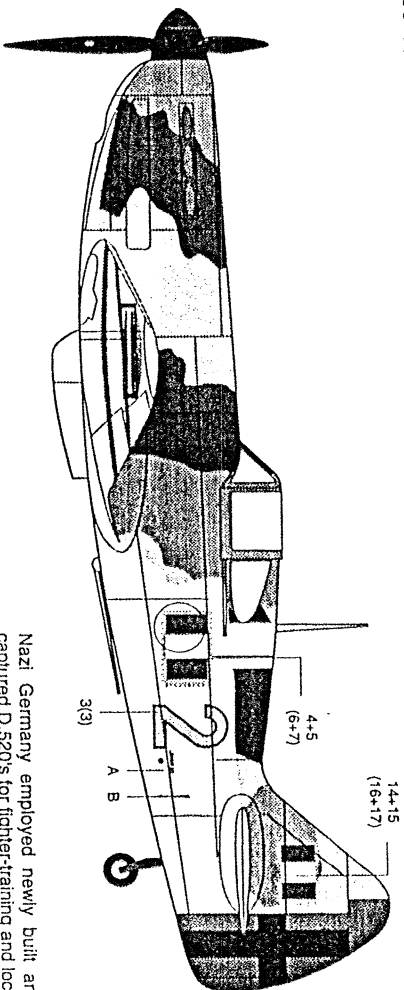

Nazi Germany employed newly built and captured D.520's for fighter-training and local defense in 1943-44. As described by U.S. forces, this Dewoitine photographed near Brussels wears "Brown" over "Blue-Gray" over "Yellow" — possibly RLM 81, RLM 76 and RLM 04, respectively. The dark-colored Chauvière prop spinner is 1/4 White.
 Note: This A/C may have had an 81/82 splinter pattern on upper surface.
 フランス占領後ドイツ空軍がパイロットの訓練と防空に使用していたD.520
 RLM81.....⑩55%+⑩30%+⑩5%
 RLM76.....⑩55%+⑩15%
 RLM04.....⑩
 スピナーとプロペラ.....⑩
 スピナーは1/4が⑩に塗られています。
 上面はRLM81/82のステリングター迷彩の可能性もあります。
 RLM82.....⑩70%+⑩25%+⑩5%

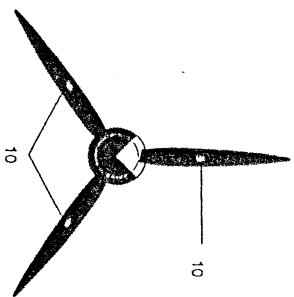
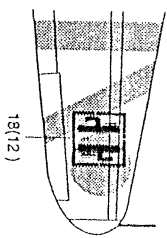
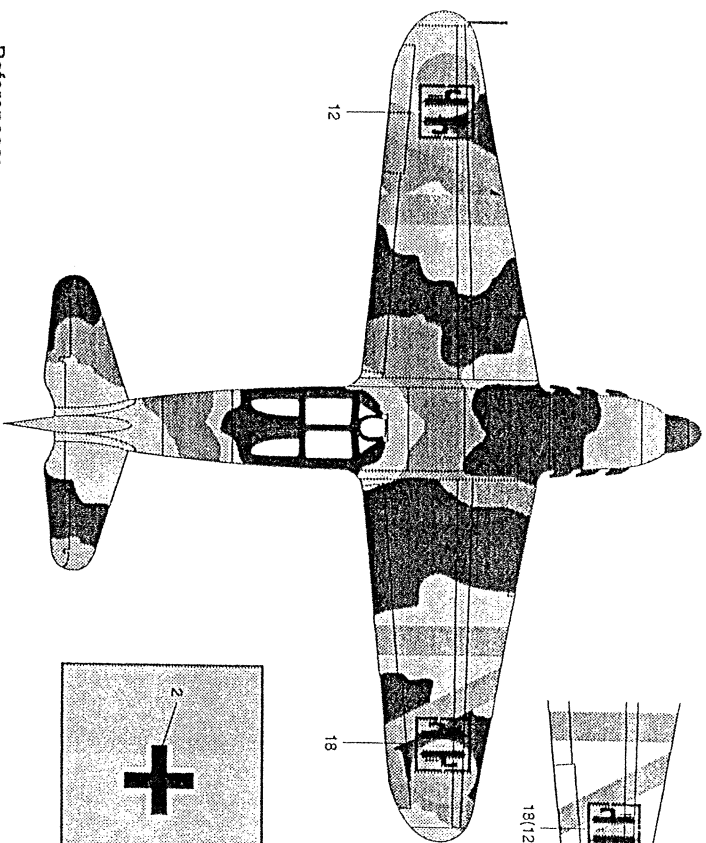

NOTE: Some sources depict SV+GB with a black/white upper-surface Balkenkreuz (extra decal 2)

注:SV+GBの主翼上面には白十字付黒のバルカンクロイツ(デカール2)が描かれていたとも書われています。

UPPER SURFACE

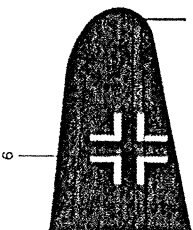

LOWER SURFACE

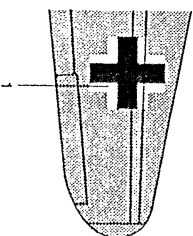

- References:
1. Dewoitine D.520 by Raymond Danel & Jean Cuny.
 2. Profile 135 D.520 by Raymond Danel.
 3. Avions magazine (nos. 1 and 6).
 4. Air Enthusiast 39.
 5. Regia Aeronautica: COLORI E INSEGNE.
 6. Regia Aeronautica e Armee Del'Air.
 7. Model-Fan magazine (Sept., 1978).

- French Brown
- FS 30118
- French Khaki
- FS 34089/24102
- French Dk. Blue Gray
- FS 35164
- French Lt. Blue Gray
- FS 26329/25630
- RLM 81
- FS 34045
- RLM 76
- FS 36473
- Yellow
- FS 33538