

ザ★チューンドカー

1/24 C-WEST CZ4A
ランサーエボリューションX '07
(ミツビシ)



組み立てる前に必ずお読み下さい。

- 組み立てモデルですので、作る前に組み立て説明書をお読み下さい。
- 部品を取り出した後のビニール袋は、小さな子供が頭から被ったりすると窒息する危険がありますので、破り捨てして下さい。
- 部品はきれいに切り取り、切り取ったあとのクズは捨てて下さい。
- 部品は商品の都合上やむなく尖っている所がありますので危険です。使用目的以外は、絶対に遊ばないで下さい。特に小さなお子様のいる家庭では注意して下さい。
- 部品の切り取りにはニッパーを使用し、バリ等の余分な部品はナイフ、ヤスリ等で仕上げます。また、ニッパー、ナイフ、ヤスリ等を不用意に取り扱うと、刃先等で手、指、足等を切る可能性がありますので10才以下の方は、保護者の方が行って下さい。
- 小さな部品がありますので、誤って飲み込まないように注意して下さい。窒息などの危険があります。誤飲の危険がありますので、対象年齢未満のお子様には絶対に与えないで下さい。
- (接着剤、塗料を使用する場合は、下記に注意して下さい。) 接着剤、塗料は口の中に入れてしないで下さい。中毒の危険があります。接着剤、塗料が目に入った時は、すぐに大量の水で洗い流して、医師に相談して下さい。閉め切った室内では使用しないで下さい。中毒の危険があります。近くでの火の使用も絶対に止めて下さい。引火する危険があります。
- 直射日光の当たる場所や、高温・多湿になる場所には放置しないで下さい。

Important Information to be Read before Assembling this Product

- This model needs to be assembled. Read the assembly instructions before beginning to assemble it.
- After taking the product out of the plastic bag, tear the plastic bag and discard it, since there will be a danger of suffocation if young children place the bag over their head.
- Cleanly clip the parts from the trees, and discard the trees after all the parts have been clipped.
- Due to manufacturing circumstances it is unavoidable that there will be sharp places which will be dangerous. Be sure not to play with the contents such as by using them for other purposes. Households with young children should be particularly careful.
- Use nippers for removing parts, and finish any burr remaining on parts using a knife or file. Because the mishandling of nippers, cutter knives or files may result in sharp edges cutting hands, fingers, or legs, children younger than 10 years old should have the work carried out by a parent or guardian.
- As the kit contains small parts, take care not to swallow them by mistake, since there may be a danger of choking. Due to the danger of mistakenly swallowing parts, be absolutely certain not give them to children younger than the target age.
- (In the situation where you use cement or paints, take care of the following points) Do not put cement or paint in your mouth, since there will be a danger of poisoning. If cement or paint gets in your eyes, immediately wash it away with a large amount of water and consult a doctor. Do not use cement or paint in enclosed rooms, since there will be a danger of poisoning. Absolutely do not use cement or paint near sources of flame, since there will be a danger of ignition.
- Do not leave the product in locations subject to direct sunlight or in places with high temperatures or much humidity.

Information importante à lire avant de monter ce modèle :

- Ce modèle doit être assemblé. Lisez les instructions de montage avant de commencer l'assemblage.
- Après déballage du kit, veillez à vous débarrasser des sacs en plastique pour éviter tout risque d'étouffement des enfants en bas âge qui pourraient les placer sur leur tête.
- Détachez soigneusement les branches d'arbres, et jetez les déchets.
- En raison des conditions de fabrication, certaines pièces possèdent des parties pointues qui peuvent être dangereuses. S'assurer de ne pas jouer avec le contenu en l'utilisant pour d'autres buts. Les familles ayant des enfants en bas âge devront faire très attention.
- Utilisez une pince coupante pour dégrapper les pièces, et éliminez toutes les bavures résiduelles sur les pièces à l'aide d'un couteau de modélisme ou d'une lime. Puisqu'une manipulation incorrecte des pinces, des couteaux de modélisme ou des limes peut se produire, il y a risque de blessure des mains, des doigts ou des jambes. Les enfants de moins de 10 ans devront demander à leurs parents ou leur gardien d'effectuer les travaux.
- Ce kit contient de petites pièces, ne convient pas à des enfants en-dessous de l'âge prévu pour l'usage de ce produit: risque d'étouffement. Du fait d'un risque d'étouffement, soyez absolument sûr de ne pas les donner aux enfants plus jeunes que l'âge prévu pour l'usage de ce produit.
- Lorsque vous utilisez de la colle et des peintures, suivez attentivement les points suivants : La colle et les peintures ne doivent pas être ingérées, car il y a risque d'empoisonnement. Si la colle ou les peintures entrent en contact avec les yeux, lavez avec une grande quantité d'eau et contactez immédiatement un docteur. N'utilisez pas la colle ou les peintures dans des endroits fermés, car il y a risque d'empoisonnement, veillez à travailler dans un endroit bien ventilé ou près d'une fenêtre ouverte. N'utilisez pas la colle ou les peintures près de sources de chaleur ou d'une flamme, car il y a risque d'incendie.
- Ne laissez pas ce produit dans des endroits exposés directement à la lumière du soleil ou dans des endroits à forte température ou humides.

Wichtige Information vor dem Montieren dieses Modellbausatzes:

- Dieses Modell muss montiert werden. Lesen Sie vor der Montage die Montageanweisungen durch.
- Nach dem Entfernen der Teile des Modellsatzes reißen Sie die Plastikverpackungstüte auf, um zu verhindern, dass kleine Kinder damit spielen und sie sich über den Kopf ziehen; dabei besteht Erstickungsgefahr.
- Lösen Sie die Bausatzteile vorsichtig aus den Spritzlingen und entsorgen Sie den Abfall.
- Herstellungsbedingt ist es unvermeidlich, dass es scharfkantige Stellen gibt, die gefährlich sein können. Stellen Sie sicher, den Inhalt nicht zu anderen als den vorgesehenen Zwecken zu verwenden. Bausätze wegen verschluckbarer Kleinteile außerhalb der Reichweite von Kindern aufbewahren.
- Verwenden Sie eine Kneifzange zum Entfernen von Teilen und entfernen Sie Grate mit einem Messer oder einer Feile. Durch falschen Umgang mit Kneifzangen, Schneidmessern oder Feilen können scharfe Kanten mit Verletzungsgefahr entstehen. Daher nicht geeignet für Kinder unter 10 Jahren und nur unter Aufsicht eines erfahrenen Erwachsenen.
- Der Bausatz enthält verschluckbare Kleinteile. Es besteht Erstickungsgefahr! Bewahren Sie die Teile daher außerhalb der Reichweite von Kindern auf.
- Bei Verwendung von Klebstoffen und Lacken achten Sie auf die folgenden Punkte: Klebstoffe und Lacke dürfen nicht verschluckt werden, da Vergiftungsgefahr besteht. Falls Klebstoffe oder Lacke in die Augen geraten, sofort mit viel fließendem Wasser ausspülen und anschließend einen Arzt aufsuchen. Klebstoffe und Lacke dürfen nicht an geschlossenen Orten verwendet werden, da beim Einatmen Vergiftungsgefahr besteht. Klebstoffe und Lacke dürfen nicht in der Nähe offener Flammen verwendet werden, da Entzündungsgefahr besteht.
- Legen Sie das Produkt nicht im direkten Sonnenlicht oder an Orten mit hohen Temperaturen oder Luftfeuchtigkeit ab.

组装前请务必阅读。

- 本品为组装模型。组装前请阅读组装说明书。
- 取出组装零件后的塑料袋，若被套在幼儿的头上，会有窒息的危险，应立即剪破丢弃。
- 正确剪下组装零件，并丢弃剩余的残片。
- 根据产品各部的组配，有些尖突零件比较危险。除组装外，严禁玩耍。特别是幼童的家庭更应注意。
- 应使用钳子裁剪各部零件，毛边等多余部分用刻刀、锉刀加工。使用钳子、刻刀、锉刀时应注意安全，防止刀尖、刀刃划破手脚指头。未满14岁的儿童应在家长的指导下进行组装。
- 防止误食微小零件，否则会有窒息的危险。误食很危险，严禁让未满对象年龄的儿童玩耍这些零件。
- (使用粘合剂、涂料时应注意以下事项。) 不要将粘合剂、涂料放入口中。否则会有中毒的危险。粘合剂、涂料不慎进入眼内时，应立即用大量清水冲洗后及时就医。不要在密封的房间内使用。否则会有中毒的危险。严禁在明火处使用。否则会引起火灾。
- 禁止放置在直射阳光、高温、潮湿等处。

(株)アオシマ文化教材社 〒420-0922 静岡市葵区流通センター12番3号
AOSHIMA BUNKA KYOZAI Co. Ltd. 12-3 RYUTSU CENTER, AOI-KU, SHIZUOKA CITY, SHIZUOKA 420-0922, JAPAN

〈塗装について / Painting〉

- 水性ホビーカラーと**Mr.COLOR**はまぜられません。
- H□は株式会社GSIクレオス水性ホビーカラーの色番号です。
- C■は**Mr.COLOR**の色番号です。

★塗料およびプラモデル用接着剤は別にお買い求めください。

- 工具、塗料についての詳しい使用方法は、各商品の説明をご覧ください。

- Can't mix AQUEOUS HOBBY COLOR and Mr. Color.
- H□ is the color number of AQUEOUS HOBBY COLOR of GSI Creos Corporation
- C■ is the color number of Mr. Color of GSI Creos Corporation.
- ★As this kit does not include any paint and/or glue, please buy them by separately.
- Please see the instructions of each product for the use of tools and paints in details.
- Farben der Sorte Aqueous Hobby Color können nicht mit Mr. Color-Farben gemischt werden.
- H□ zeigt eine Farbnummer von Aqueous Hobby Color Farben an (GSI Creos Corporation).
- C■ zeigt eine Farbnummer von Mr. Color Farben an (GSI Creos Corporation).

★Farben und Klebstoffe für Plastikmodelle müssen getrennt gekauft werden.

- Weitere Einzelheiten über die Verwendung der Werkzeuge und Lacke siehe Erklärungen auf dem betreffenden Produkt.

- Les peintures aqueuses Hobby Color ne peuvent pas être mélangées aux peintures de Mr. Color.
- H□ indique le chiffre de couleur de peintures aqueuses Hobby Color (GSI Creos Corporation).
- C■ indique un chiffre de couleur de peintures de Mr. Color (GSI Creos Corporation).
- ★Les peintures et la colle pour les modèles en plastique devraient être acquises séparément.
- Pour plus de détails sur les méthodes d'utilisation des outils et peintures, consultez les explications de chaque produit.

- 不能将水性油漆 (Hobby Color) 和油性硝基油漆 (Mr.Color) 混合使用。
- H□为日本GSI Creos (科立欧思) 公司的水性油漆的颜色编号。
- C■为油性硝基油漆的颜色编号。
- ★请另行购买涂料及塑料模型专用粘合剂。
- 有关工具、涂料的具体使用方法请阅读、各产品的说明。

Creos	Japanese	English	German	French	Chinese (Simplified)
H1 C1	ホワイト	WHITE	Weiß	Blanc	白色
H2 C2	ブラック	BLACK	Schwarz	Noir	黑色
H3 C3	レッド	RED	Rot	Rouge	红色
H8 C8	シルバー	SILVER	Silber	Argent	银色
H12 C33	つや消し黒	FLAT BLACK	Mattschwarz	Noir mat	消光黑色
H18 C28	黒鉄色	STEEL	Perlmutterweiß	Noir métallisé	铁黑色
H55 C71	ミッドナイトブルー	MIDNIGHT BLUE	Mitternachts Blau	Bleue intermédiaire satiné	午夜蓝
H61 C35	明灰白色	IJN GRAY	IJN Grau	Gris clair	明灰白色

〈デカールの貼り方 / How to apply decals〉

- このキットに入っているデカールは特殊なデカールを使用しています。貼る際は、下記の要領で貼ってください。
- The decals used for this model kit are particular. Please follow the instruction below when applying decals.
- Die Aufkleber in diesem Bausatz sind besonderer Art. Bitte folgen Sie den Anweisungen.
- Ce kit contient des autocollants particuliers. Lors du collage, suivez les indications ci-dessous.
- 此套贴纸是使用的特殊贴纸。粘贴的时候请按照以下要领粘贴。

①

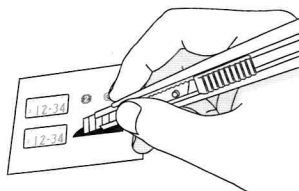

- ・貼りたいデカールの形に合わせて、はさみやカッターナイフ等でデカールを台紙ごと切り取ります。
- ・Cut out the decal into the desired shape by scissors and cutter.
- ・Schneiden Sie den gewünschten Aufkleber mit einer Schere oder einem Messer gemäß der Form aus.
- ・Coupez l' autocollant sur son papier de support à la forme désirée, à l' aide de ciseaux ou d' un cutter.
- ・按照将要粘贴的贴纸的形状，用剪刀或者小刀等裁取各种形状的衬纸。

②

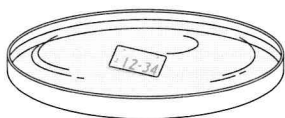

- ・デカールを水に10～20秒ほど浸します。
- ・Dip the decal in water for 10 to 20 seconds.
- ・Tauchen Sie den Aufkleber für 10 bis 20 Sekunden in Wasser.
- ・Plongez l' autocollant dans l' eau pendant 10 à 20 secondes.
- ・贴纸用水蘸湿10～20秒左右。

③

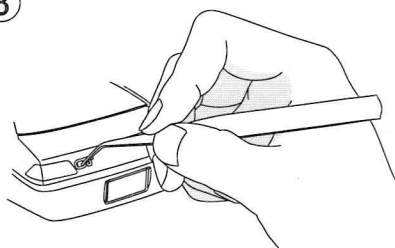

- ・貼りたい所に台紙ごとデカールを置き、ピンセット等でデカールを台紙から静かにすらしめます。デカールの位置を調整しながら、やわらかい布で水分を拭き取ります。
- ・Put the decal on the desired place and slide it gently from its backing sheet by tweezers. Adjust the decal position and dry excess water with a soft cloth.
- ・Bringen Sie den Aufkleber an die gewünschte Stelle an und lassen Sie ihn mit Hilfe einer Pinzette vorsichtig vom Unterlagepapier gleiten.
- ・Justieren Sie die Position des Aufklebers und trocken Sie überschüssiges Wasser mit einem weichen Tuch ab.
- ・Placez l' autocollant sur son papier de support à l' endroit où vous désirez le coller. Décollez doucement avec des pincettes l' autocollant de son support.
- ・Tout en ajustant sa position, essuyez doucement l' autocollant avec un linge.
- ・将各贴纸放在准备粘贴的地方，用镊子等将贴纸从衬纸上轻轻地移下来。
- ・一边调整贴纸的位置，一边用软布将水分擦掉。

※デカールの上からクリアーを吹く時は、「水性ホビーカラー」または「トップコート(水性スプレー)」をご使用ください。











※Please use water paint or topcoat when spraying over decals.

※Beim Überlacken der Aufkleber verwenden Sie bitte "Aquarellhobbyfarbe" oder "Topcoat (Aquarellspray)".

※Lors de l' application d' un vernis sur l' autocollant, utilisez de la peinture à l' eau "Hobby Color" ou du "Top Coat "(spray à l' eau).

※从贴纸上方喷涂透明漆时，请使用「水性HOBBY COLOR」或者「面漆(水性喷漆)」。

〈 使用マークの意味 / Explanation of a mark 〉

	接着しない No Cement Nicht kleben Ne pas coller 不粘結		4個作る Make 4 pieces Doppelt anfertigen En assembler 4 做4個		2個作る Make 2 pieces Doppelt anfertigen En assembler 2 做2個
	接着面のメッキをはがす Peel off plating Film von Klebfläche entfernen Ecailler l'étamage de la surface adhésive. 剥掉粘結面的鍍膜。		右側 Right side Rechts Côté droit 右側		デカールを貼る Place decals Kleber anbringen Coller des decals 貼貼紙
	どちらか選ぶ Choice Eins von beiden auswählen und zusammenbauen Choisir entre deux et assembler. 請任選其一組裝。		左側 Left side Links Côté gauche 左側		ボディ色で塗装する Body color Mit Farbe für Rahmen streichen Peindre en couleur de la carrosserie. 請噴塗車身顏色。
	() 内は反対側のパーツ(シール番号) Same for the other side Nummer für Teil (Aufkleber) der entgegengesetzten Seite steht in Klammern (). Le numéro entre parenthèses est celui de la pièce du côté opposé. () 内为反侧的零部件(貼紙)号。				指示の無い部分の塗装色 Paint with this color except indicated area Farbe für nicht festgelegte Teile Couleur de la part qui n'est pas indiquée. 没有标示的部分的涂色。

〈 ボディの塗装 / Paint instruction for body 〉

ボディ色 P_H1
Body color
Karosseriefarbe
Couleur carrosserie
车体色

 P_H12

P はペイントマークです
is Paint Mark.
Zeichen Anstrich.
Marque De Peindre.
是涂颜色的标记

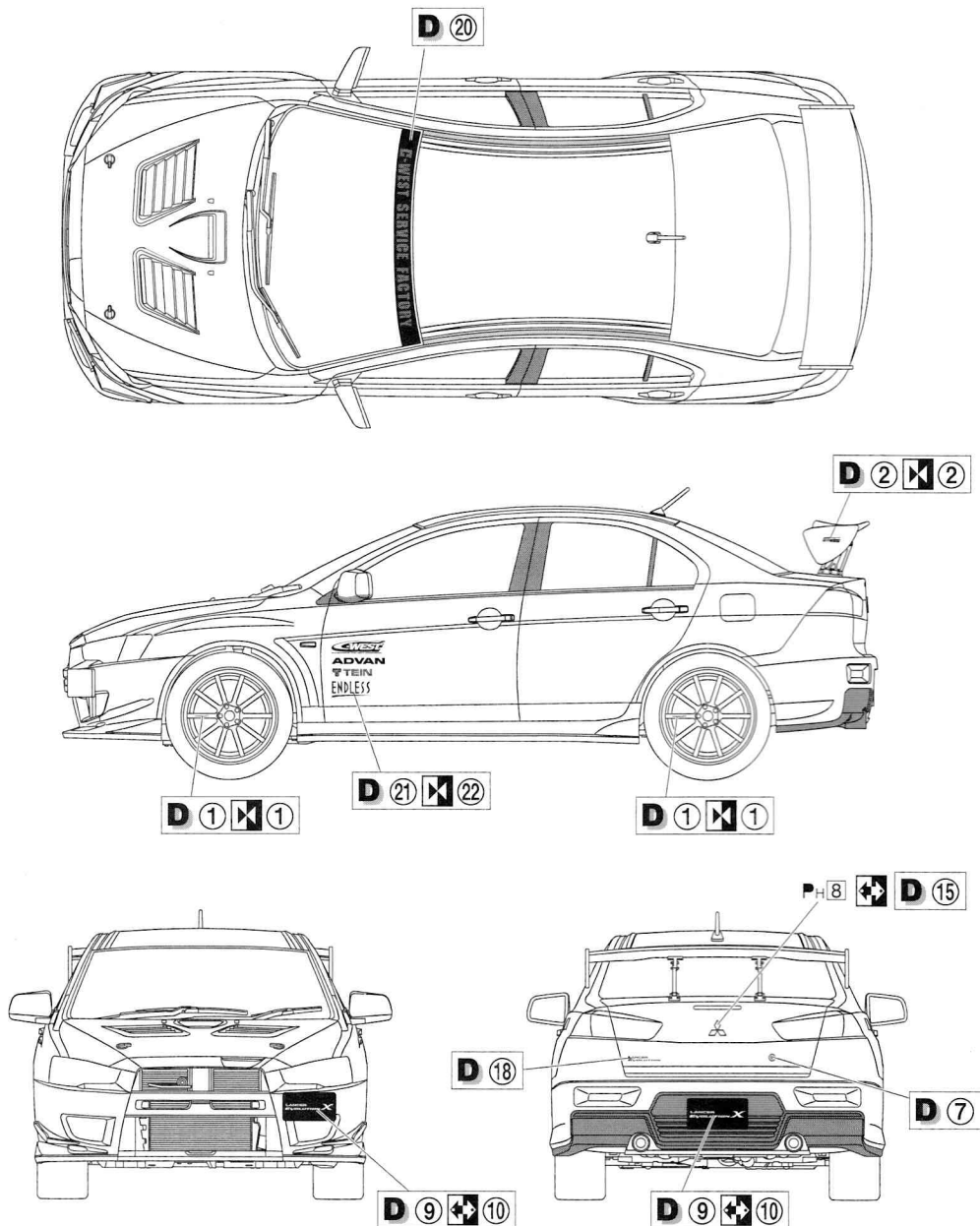

〈シャーシの塗装 / Paint instruction for chassis〉

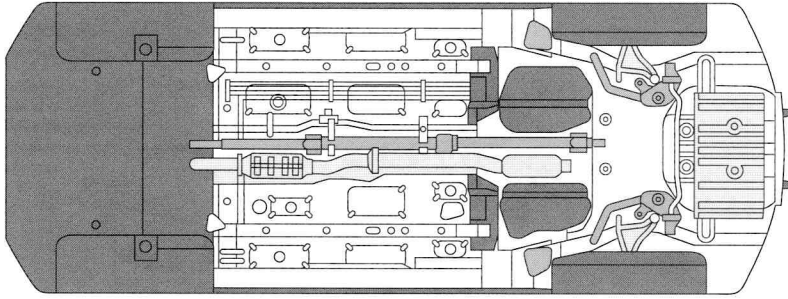
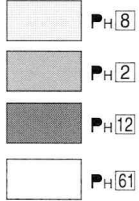

作る前にご用意下さい

Prepare these tools before assembly.
Bitte vor dem Zusammenbau bereitlegen.
Préparez avant d'assembler.
制作前请准备好。



ニッパー
カッター
ピンセット

mipper/Zwickzange/Pinces/钳子
cutter/Abbrecklingemesser/Cutter/刀具
tweezers/Pinzette/Pincettes/镊子



プラモデル用接着剤

plastic cement
Plastikleber
Colle pour modèle réduit
塑料模型用接着剂

1

x4

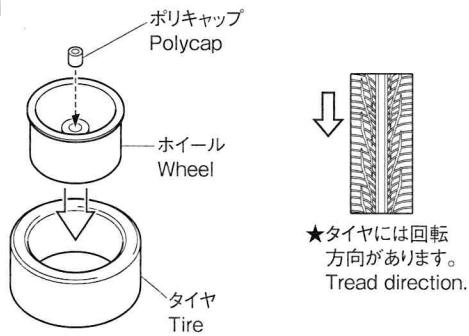

2

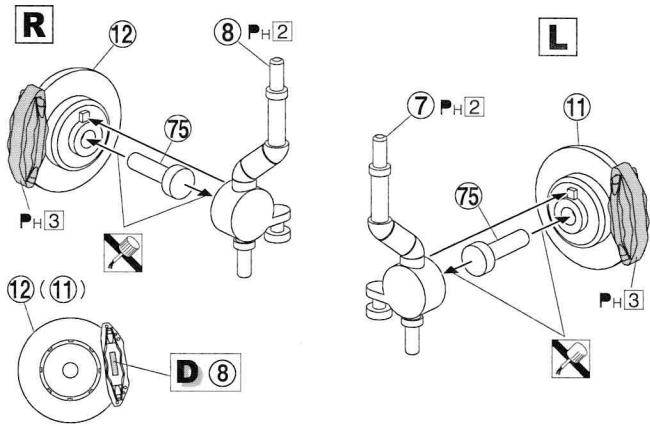

3

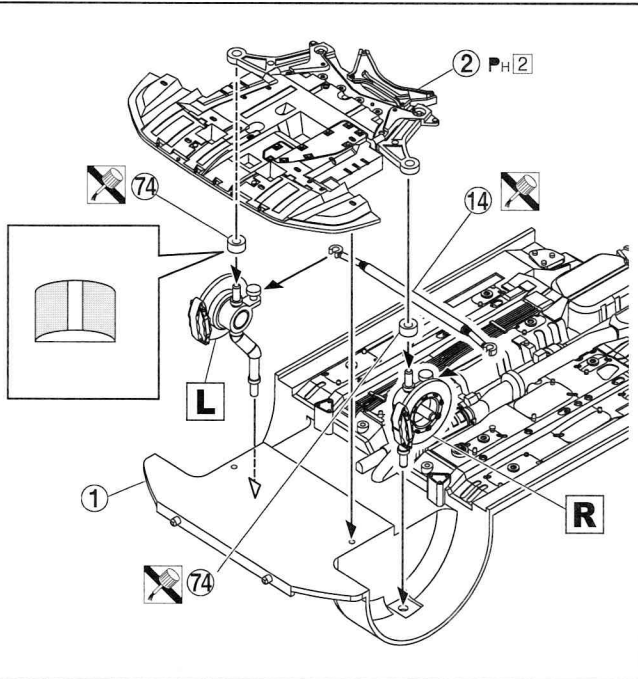

4

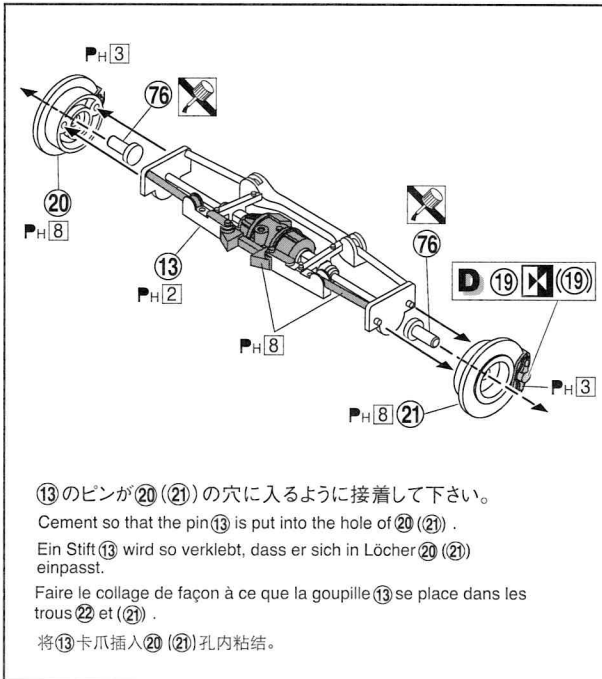

⑬のピンが⑳(㉑)の穴に入るように接着して下さい。

Cement so that the pin ⑬ is put into the hole of ⑳ (㉑) .
Ein Stift ⑬ wird so verklebt, dass er sich in Löcher ⑳ (㉑) einpasst.

Faire le collage de façon à ce que la goupille ⑬ se place dans les trous ⑳ et (㉑) .

将⑬卡爪插入⑳(㉑)孔内粘結。

5

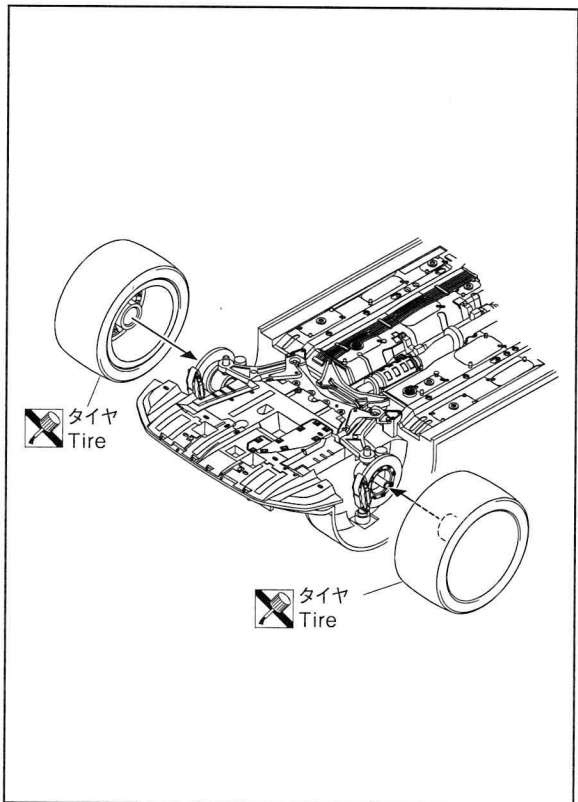
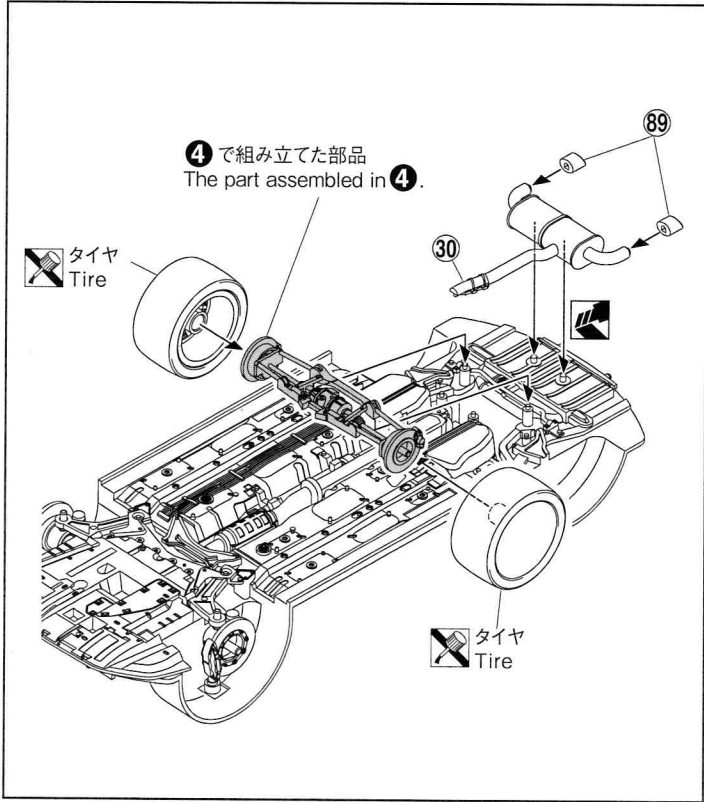

6

※5M/Tの場合は④⑦・③⑦を、TC・SSTの場合は③④・③⑧をそれぞれ取り付けて下さい。
 In the case of 5M/T, attach ④⑦/③⑦. In the case of TC·SST, attach ③④/③⑧.
 Bauteile ④⑦ und ③⑦ werden für 5M/T montiert, während Bauteile ③④ und ③⑧ für TC·SST montiert werden.
 Placer ④⑦ et ③⑦ pour 5M/T et ③④ et ③⑧ pour TC·SST, respectivement.
 組立時5M/T型車安裝④⑦、③⑦, TC·SST型車安裝③④、③⑧。

PH8

PH8+PH2(少量)
a little

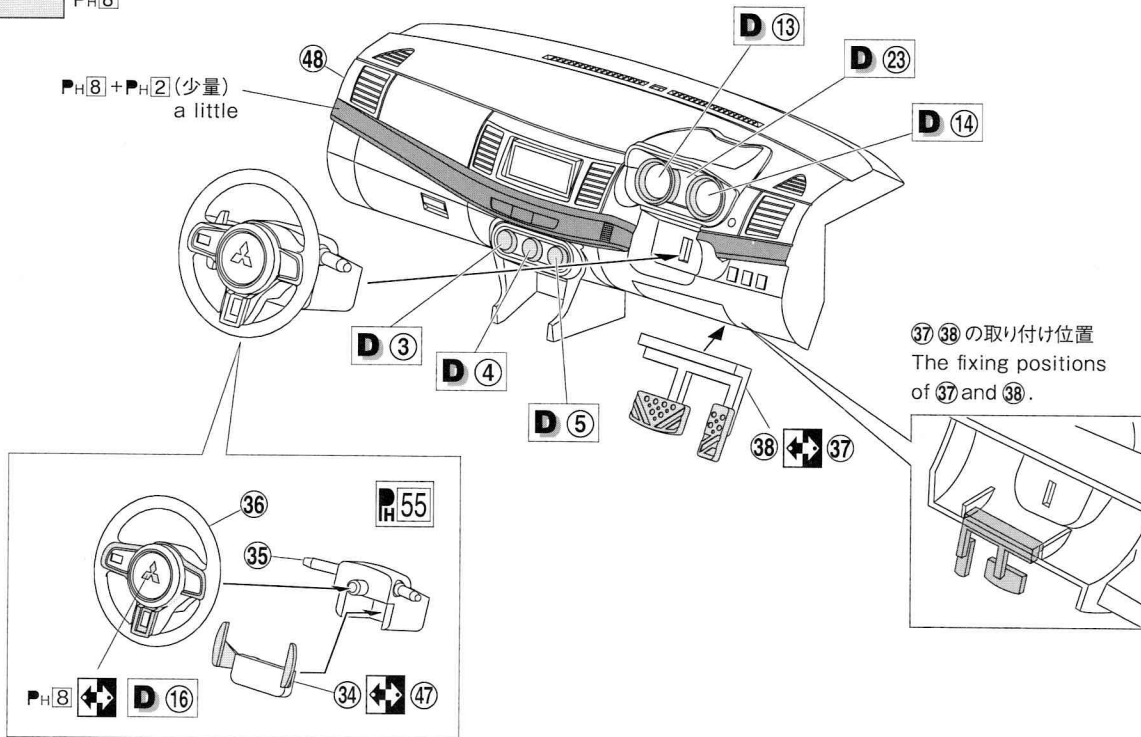

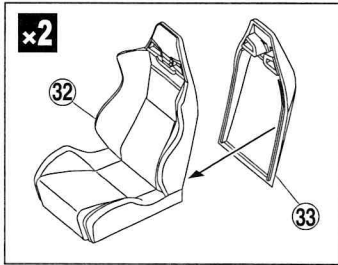

6で組み立てた部品
The part assembled in 6.

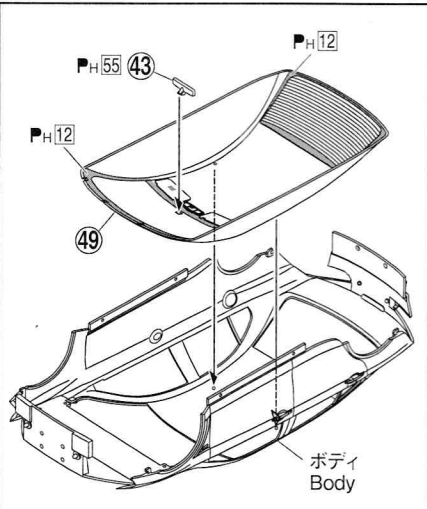
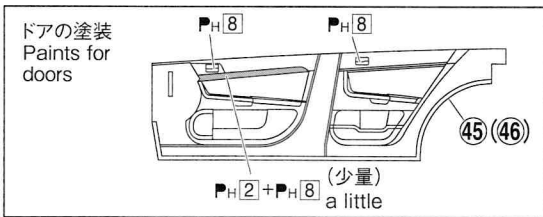
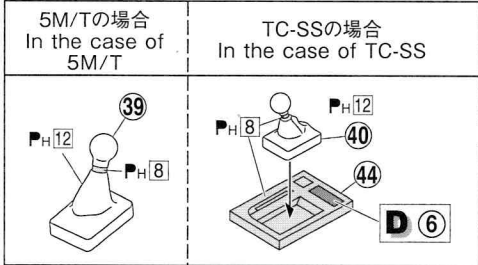
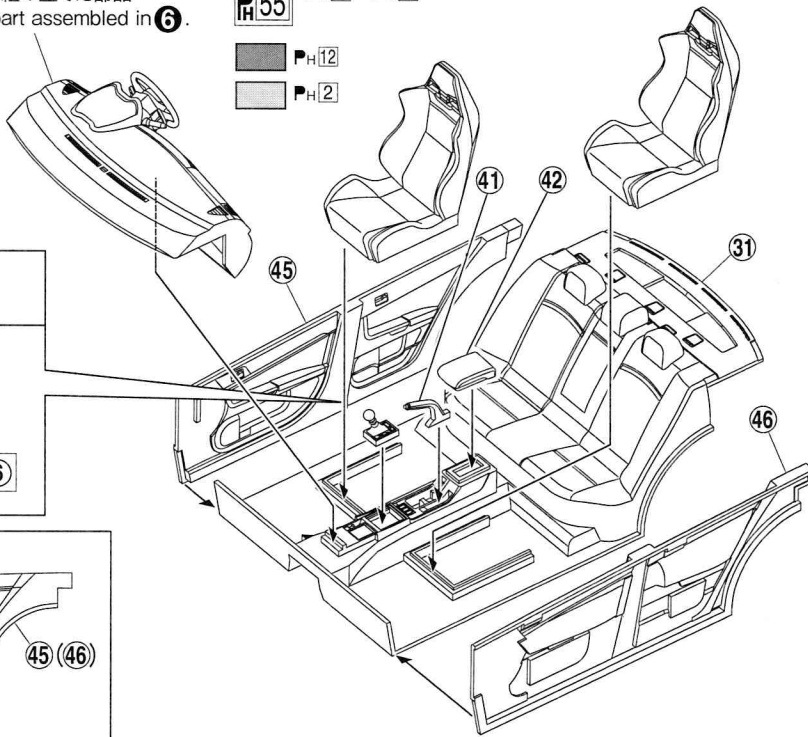
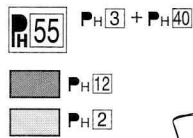

付属のアミを裏からはります。接着には合成ゴム系接着剤をおすすめします。
Cement the supplied mesh to the back. A synthetic rubber adhesive is recommended for use to cement the mesh.
Eine Masche als Zubehör von hinten aufkleben. Es wird empfohlen, Klebmittel auf Basis von Kunstkauschuk für das Aufkleben zu verwenden.
Coller la maille par l'arrière. Pour le collage, nous vous recommandons d'utiliser un adhésif caoutchouc synthétique.
从背面粘贴附属的丝网。推荐使用合成橡胶类胶水粘结。

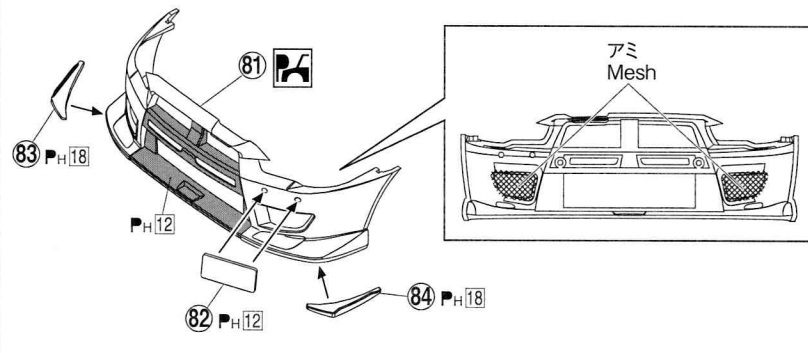

マスキングシールの使い方

- その場所に合ったマスキングシールをはがし、ガラスの彫刻に合わせて内側から貼ります。この時塗装した際に塗料が入らないようにシールのフチを指などで強く押さえしっかりと接着させて下さい。
- ガラスの内側から黒の塗料で彫刻部を塗装します。
- 塗料が乾いてからマスキングシールをはがして下さい。

※このマスキングシールはスプレー塗料には対応していません。スプレー塗装される時は、サイドのガラス等にもマスキングが必要になります。

How to Apply Masking Seal

- Peel off the masking seal which is you want to put from sheet, and put it using guide that is on window part. Be sure it's fit well edge of masking sheet. If it doesn't fit, paint might get into from under the masking seal.
- Paint window part with black from inside.
- When paint dry, peel off masking seal.

※ This masking seal isn't much for spray can. If you use spray can, you need masking for other side of window part.

遮蓋胶紙的使用方法

- 选择适合该部位的遮盖胶纸。从内侧贴在玻璃窗轮廓吻合处。上涂料时不要浸入涂料，尽量用手指按住胶纸的边缘部分粘接。
- 从内侧用黑色涂料涂抹玻璃窗轮廓部位。
- 待涂料彻底风干后揭下遮盖胶纸。

※使用遮盖胶纸时不适合使用喷雾涂料。如果使用喷雾涂料，在侧窗处也要贴上遮盖胶纸。

Anwendung der Abdichtung für Abdeckung

- Eine Abdichtung mit entsprechender Kontur für die Abdeckung aus dem Film ablättern und auf die Kontur der Glasscheibe von innen aufkleben. Dabei sollte das Aufkleben der Abdichtung unter Haltung ihres Rands mit Fingern z.B. fest erfolgen, damit jede Farbe beim Anstrich nicht unter die Abdichtung eindringen kann.
- Eine schwarze Farbe auf die Kontur der Glasscheibe von innen auftragen.
- Nach vollem Trocken der Farbe die Abdichtung ablättern.

※ Diese Abdichtung ist für Abdeckung beim Farbspritz nicht vorgesehen. Beim Farbspritz wird die Abdeckung der Glasscheibe auch auf anderen Seiten erfordert.

Usage du scellement de masquage

- Détacher le scellement de masquage que vous voulez placer de la feuille et mettre en place suivant le guide sur la fenêtre. S'assurer que le bord du scellement de masquage est bien collé. S'il n'est pas bien collé, la peinture pourrait pénétrer au-dessous du scellement de masquage.
- Couvrir de peinture noire la fenêtre de l'intérieur.
- Lorsque la peinture est complètement séchée, détacher le scellement de masquage.

※ Ce scellement de masquage n'est pas prévu pour la peinture de pulvérisation. Si vous utilisez la peinture de pulvérisation, un autre scellement sera nécessaire pour l'autre côté de la fenêtre.

10

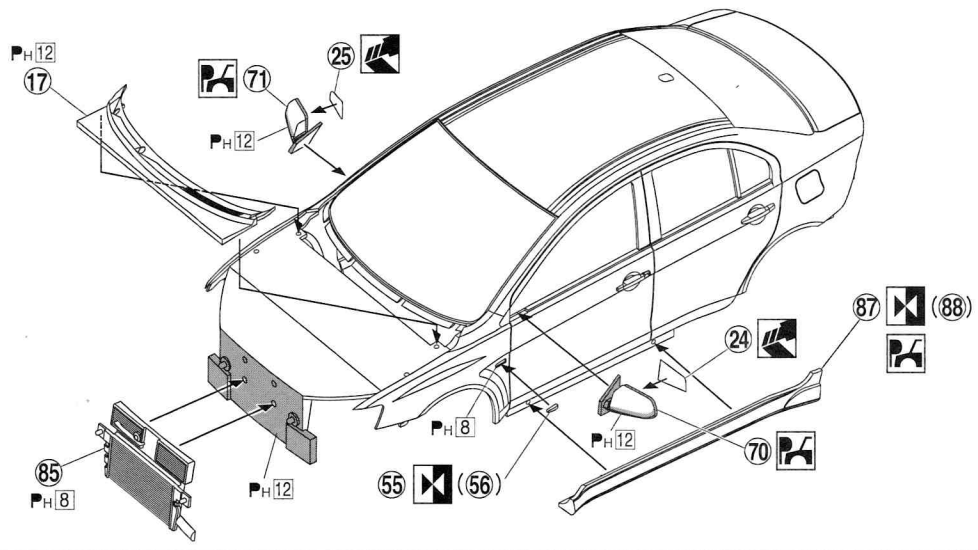

11

⑨で組み立てた部品
The part assembled in ⑨.

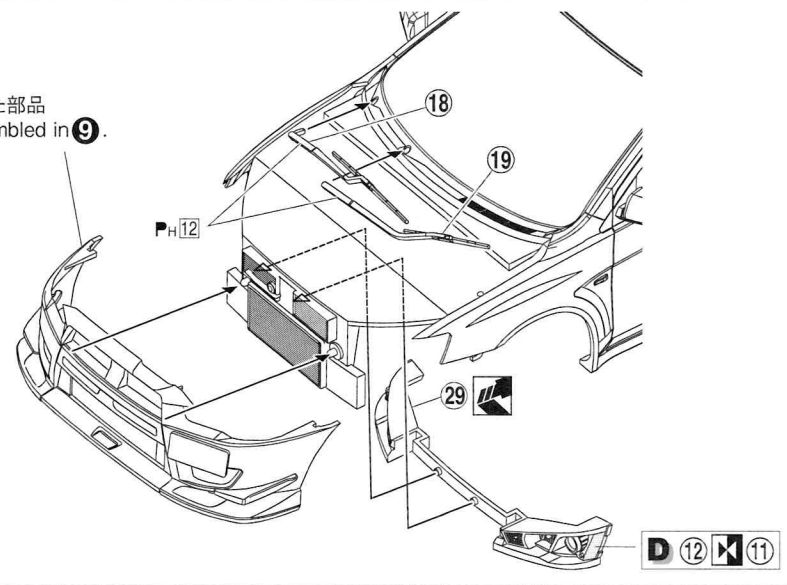

12

※ボンネット ⑨0は2種類あります。
お好みで組み立ててください。
This kit includes two types of bonnet, choose one.

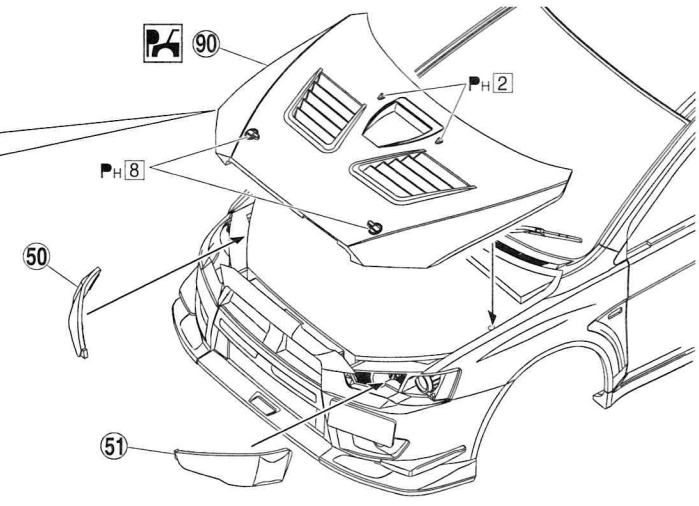
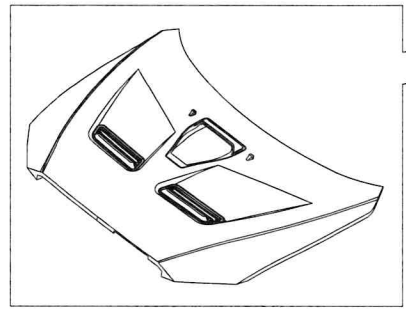

13

※各パーツの接着には、合成ゴム系接着剤
(コニシ株式会社Gクリヤー等)のご使用をおすすめいたします。

A synthetic rubber adhesive is recommended for use to cement the parts.
Es wird empfohlen, Klebmittel auf Basis von Kunstkautschuk für die Verbindung der einzelnen Bauteile zu verwenden.
Pour le collage de toutes les pièces, nous vous recommandons d'utiliser un adhésif caoutchouc synthétique
粘結各种零件时，推介使用合成橡胶粘剂。

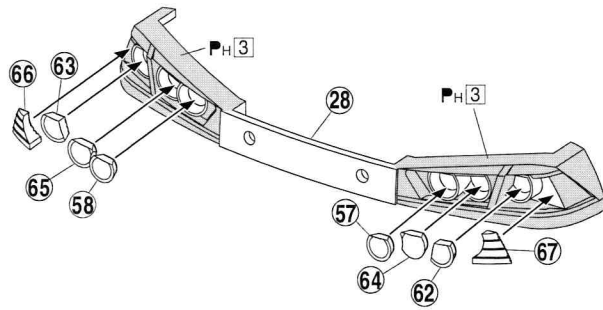

14

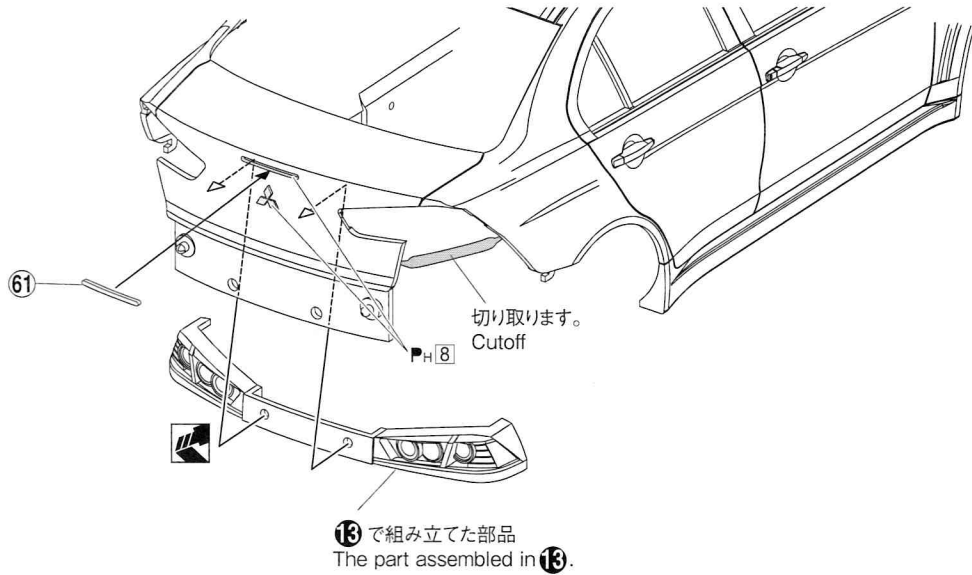

15

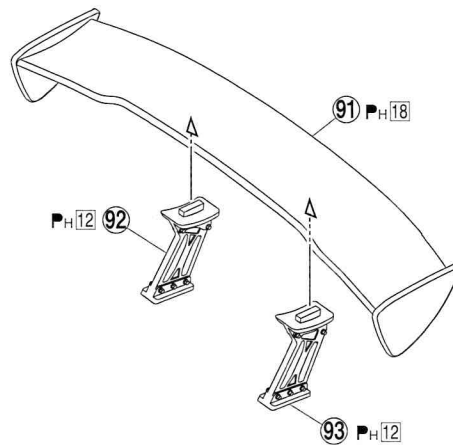
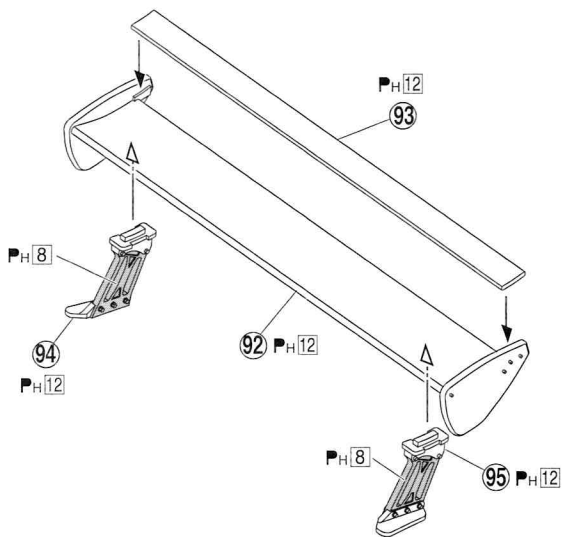

16

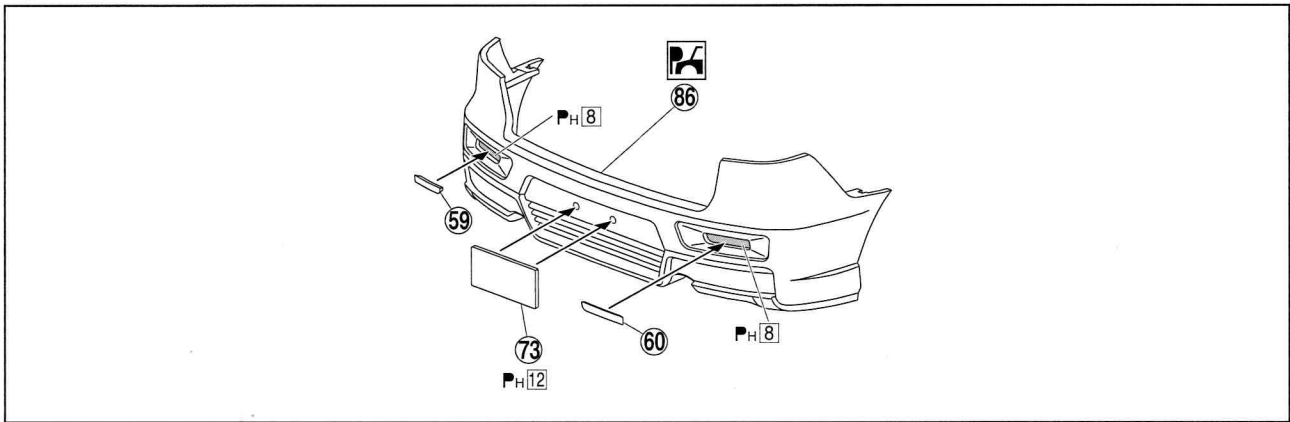

17

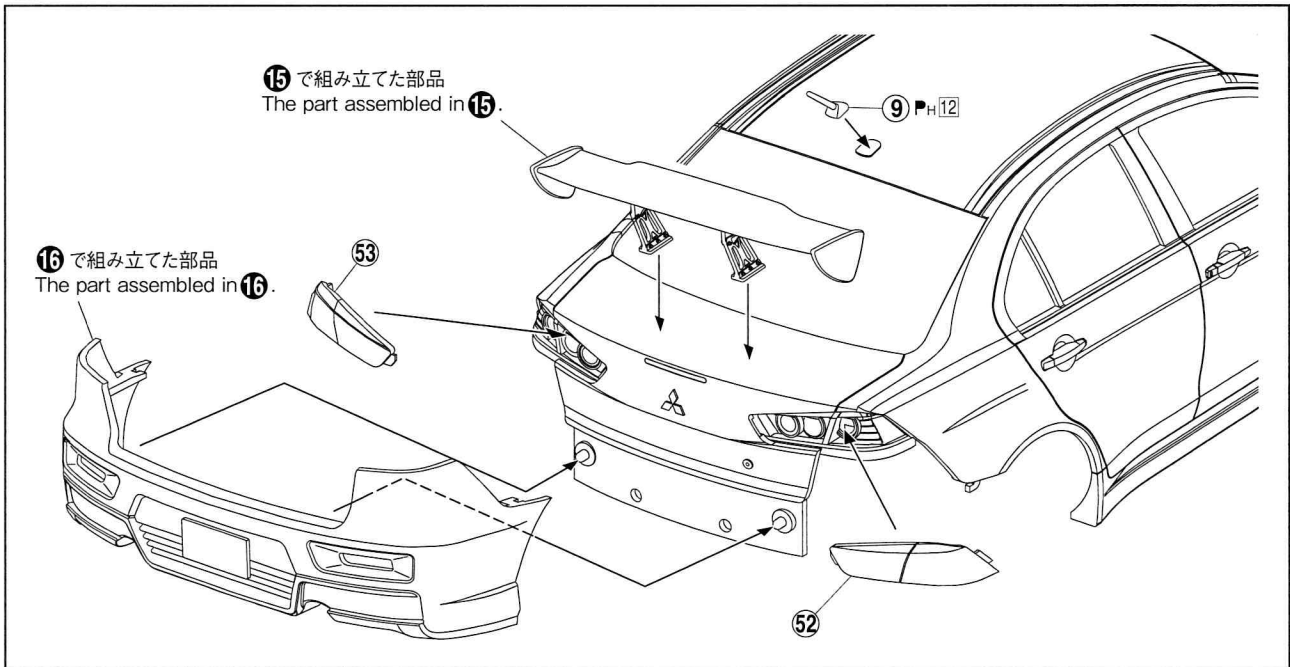

18

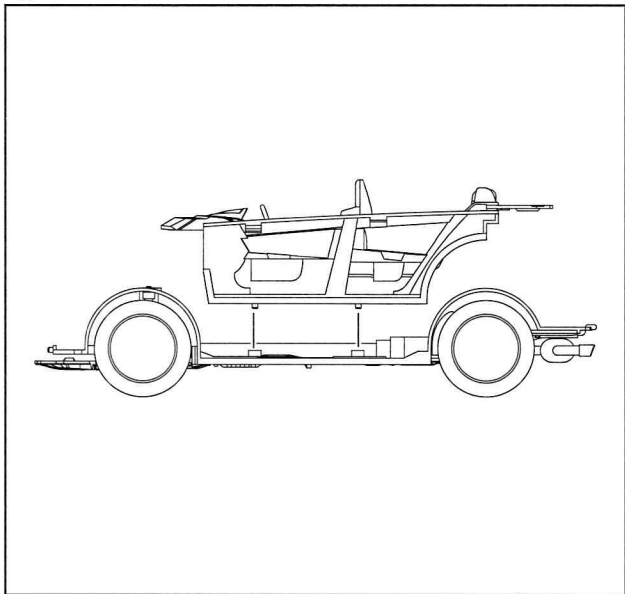

19

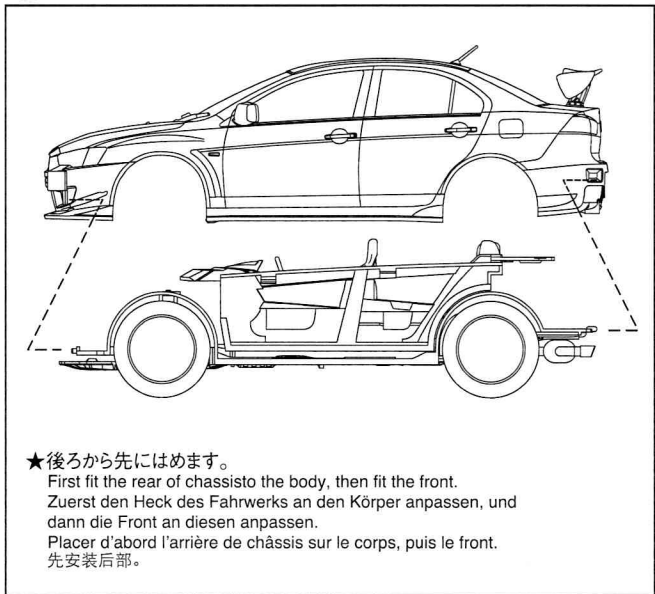

★後ろから先にはめます。
 First fit the rear of chassis to the body, then fit the front.
 Zuerst den Heck des Fahrwerks an den Körper anpassen, und dann die Front an diesen anpassen.
 Placer d'abord l'arrière de châssis sur le corps, puis le front.
 先安装后部。



組み立てる前に部品・デカール等、キット内容をよくお確かめ下さい。
 万一、欠品や不良品がありましたらお客様サービスセンターまでご連絡下さい。

Please confirm the product contents with the following PARTS LIST before assembly.

部品図
PARTS LIST

の部品は使用しません。
Not for use

ボディ Body
(09-1011)

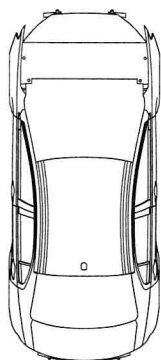

シャーシ Chassis
(09-1013)

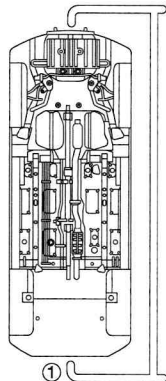

A部品 Tree A (09-1013)

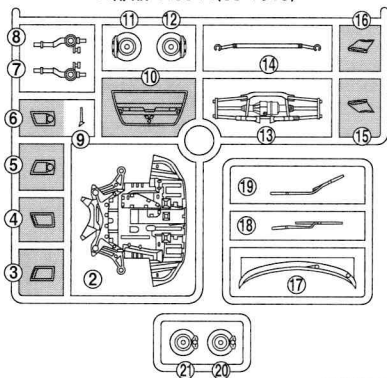

B部品 Tree B
(09-1014)

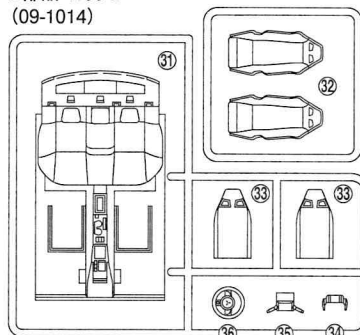

C部品 Tree C (09-1014)

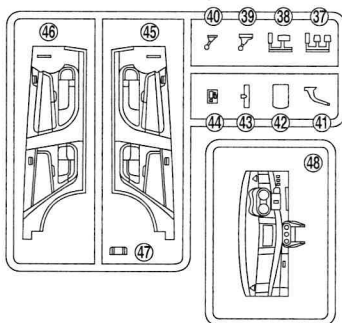

G部品 Tree G (09-1012)

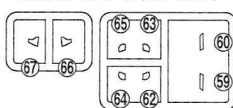

エアロ2 AERO2
(10-0325)

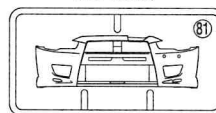

F部品 Tree F (09-1012)

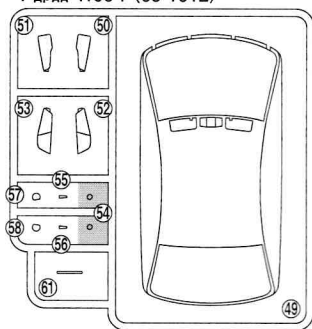

エアロ1 AERO1 (10-0325)

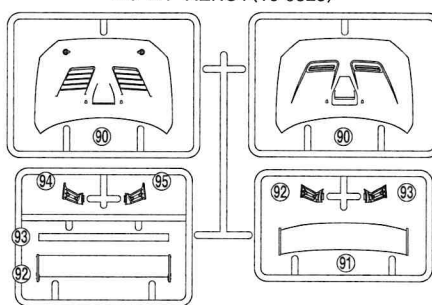

D部品 Tree D (09-1016)

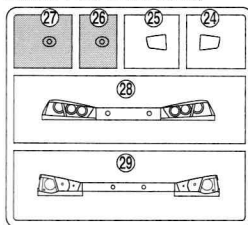

マフラー Muffler
(10-0325)



E部品 Tree E
(09-1015)

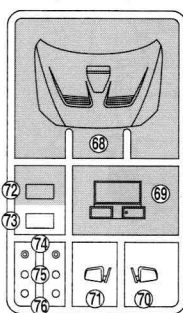

ホイール Wheel (08-508)

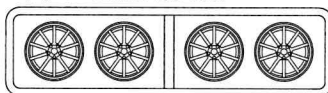

デカール Decal

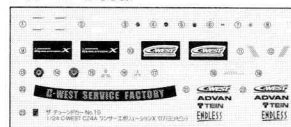

エアロ3 AERO3 (10-0325)

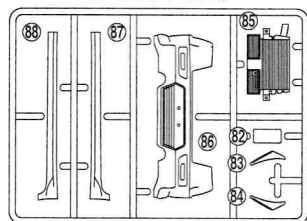

H部品 Tree H
(09-1016)

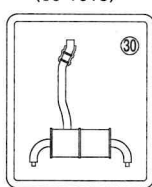

マスキングシール
Masking seal

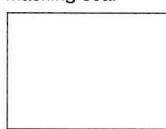

タイヤ小袋 Tire set

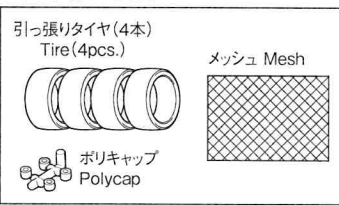

〈パーツのお問合せ・ご注文について〉

お届けには1週間前後かかります。

部品を紛失・破損された方は、右記の必要部品に○を付け、住所、氏名、電話番号を明記し、ハガキ又はFAXにてお申し込み下さい。(コピーでも可)アオシマWEBからもお申し込みいただけます。お電話でのお申し込みはご遠慮下さい。 ●アオシマWEB URL: <http://www.aoshima-bk.co.jp>

※パーツの複数注文、改造目的のご購入はご遠慮下さい。

※商品の代金は先払いになります。ご注文いただいた商品の請求明細

振込用紙をお送り致しますので、先にお支払いをお願い致します。

※部品価格には消費税が含まれております。※別途、送料が必要となります。

※パーツの仕様(成型色等)、料金は予告なく変更となる場合があります。

お問合せ
ご注文は
コチラから!



株式会社アオシマ文化教材社 お客様サービスセンター (平日9:00-17:00)
 〒420-0922 静岡市葵区流通センター12-3
 TEL: 054-263-2595 FAX: 054-265-5230 E-Mail: service@mail.aoshima-bk.co.jp

SERVICE AFTER THE SALES

Only claims can be accepted. Not for Sales.
 Please contact the local dealer where you bought.

1/24 THE★TUNED CAR SERIES No.19 C-WEST C24A LANCER EVOLUTION X '07(MITSUBISHI)

Body	09-1011	Tree D	09-1016	Wheel	08-508	Tire set	
Chassis	09-1013	Tree E	09-1015	Aero1	10-0325	Decal	
Tree A	09-1013	Tree F	09-1012	Aero2	10-0325	Masking seal	
Tree B	09-1014	Tree G	09-1012	Aero3	10-0325	Assembling instructions	
Tree C	09-1014	Tree H	09-1016	Muffler	10-0325		

シリーズ名・番号 1/24 ザ★チューンドカーシリーズ No.19

商品名 C-WEST C24A ランサーエボリューションX '07(ミツビシ)

ボディ (09-1011)	600円	エアロ1 (10-0325)	1000円
シャーシ (09-1013)	500円	エアロ2 (10-0325)	800円
A部品 (09-1013)	500円	エアロ3 (10-0325)	800円
B部品 (09-1014)	500円	ホイール (08-508)	600円
C部品 (09-1014)	500円	マフラー (10-0325)	500円
D部品 (09-1016)	500円	タイヤ小袋	500円
E部品 (09-1015)	700円	デカール	500円
F部品 (09-1012)	500円	マスキングシール	600円
G部品 (09-1012)	500円	組立説明書	200円
H部品 (09-1016)	500円		

For Japanese use only

2018.03.SAI

住所

電話番号 () -

氏名