

Samolot szkolny PWS-26



W 1935 roku inż. A. Zdaniewski opracował zmodyfikowaną odmianę samolotu PWS-16bis. Oznaczono ją jako PWS-26. Samolot przeznaczony był do treningu w strzelaniu, akrobacji oraz do bombardowania z lotu nurkowego i poziomego. Z tego powodu wzmocniono konstrukcję samolotu przystosowując ją do lotu odwróconego. Zabudowano również karabin maszynowy i fotokarabin, wyrzutniki bomb pod skrzydłami i okienka celownicze w spodzie kadłuba. W 1936 roku powstała pierwsza seria 20 samolotów z przeróbki znajdujących się w produkcji PWS-16bis. W latach 1937-39 zbudowano następnych 300 sztuk. Samoloty nosiły numery ewidencyjne od 81-1 do 81-320. PWS-26 były używane w wojskowych szkołach lotniczych oraz w eskadrach szkolno-treningowych pułków lotniczych.

Konstrukcja: mieszana, pokrycie płócienne. Zbiornik na 150 l paliwa.
 Uzbrojenie: 1 km 7,9mm pilota fotokarabin, 2 bomby 12-kg.
 Napęd: 9-cylindrowy silnik Wgrnt 'Whirlwind J5b' o mocy 220 KM.

Dane techniczne:

rozpiętość9.0m
 długość7.0m
 powierzchnia nośna.....25.0m²
 masa własna885.0kg

masa użyteczna285.0kg
 masa całkowita1170.0kg
 prędkość maksymalna201.0km/h
 prędkość minimalna78.0km/h

wznoszenie.....4.1m/s
 pułap4200m
 zasięg460km
 zużycie paliwa55l/h

MALOWANIE I OZNAKOWANIE

PWS-26 (31) numer 81-164 z CWL-1 w Dęblinie.
 Malowanie: cały samolot w kolorze khaki. Statecznik pionowy oraz baldachim(środkowa część płata górnego) w kolorze jasno-niebieskim.

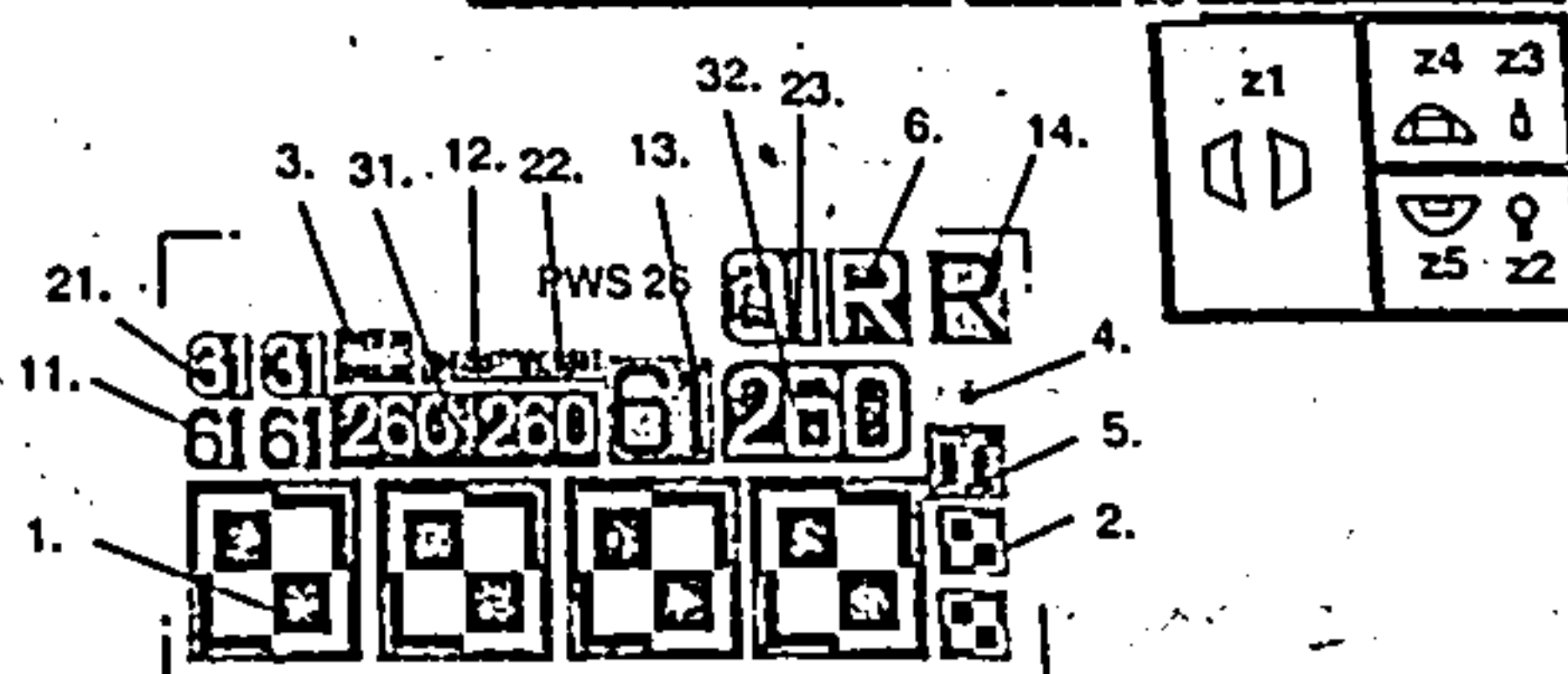
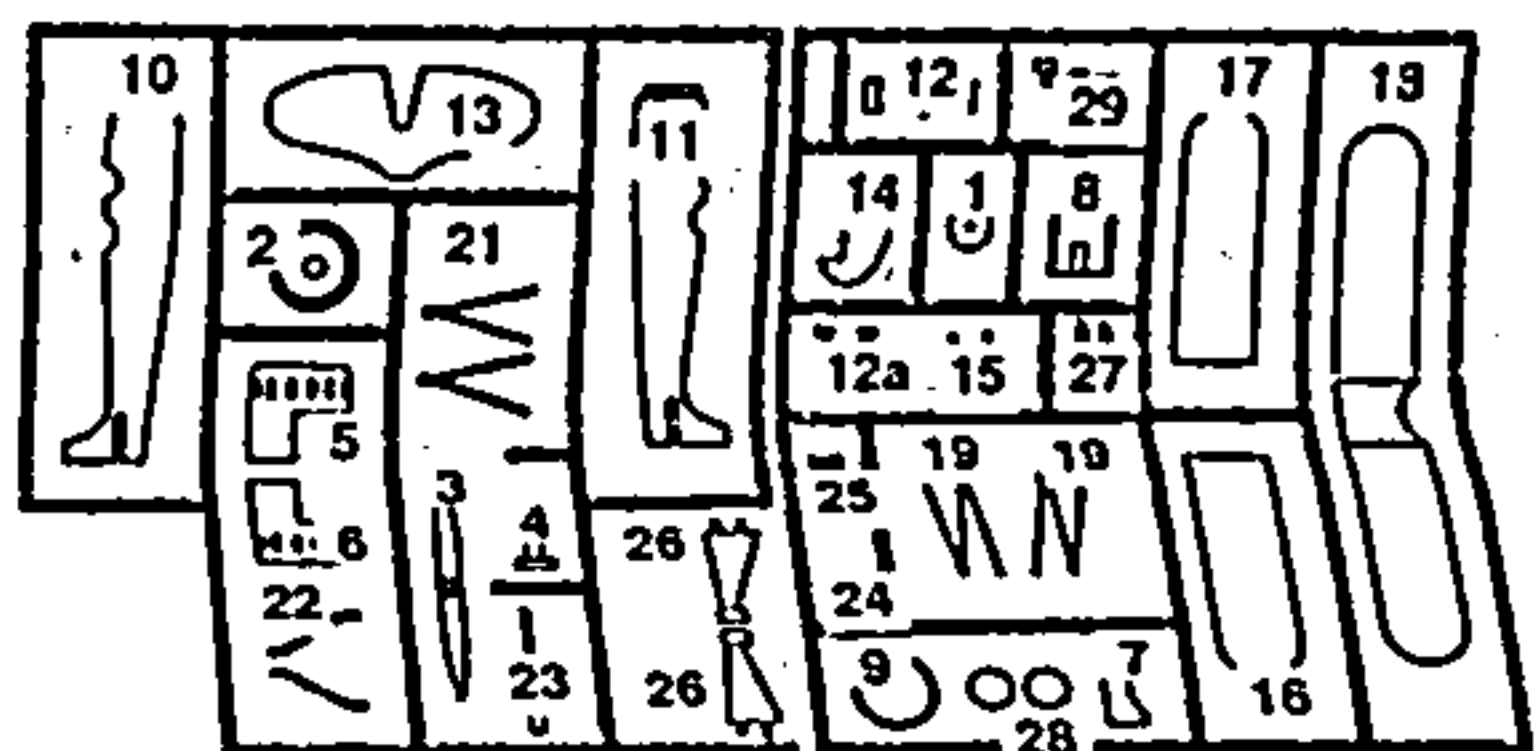
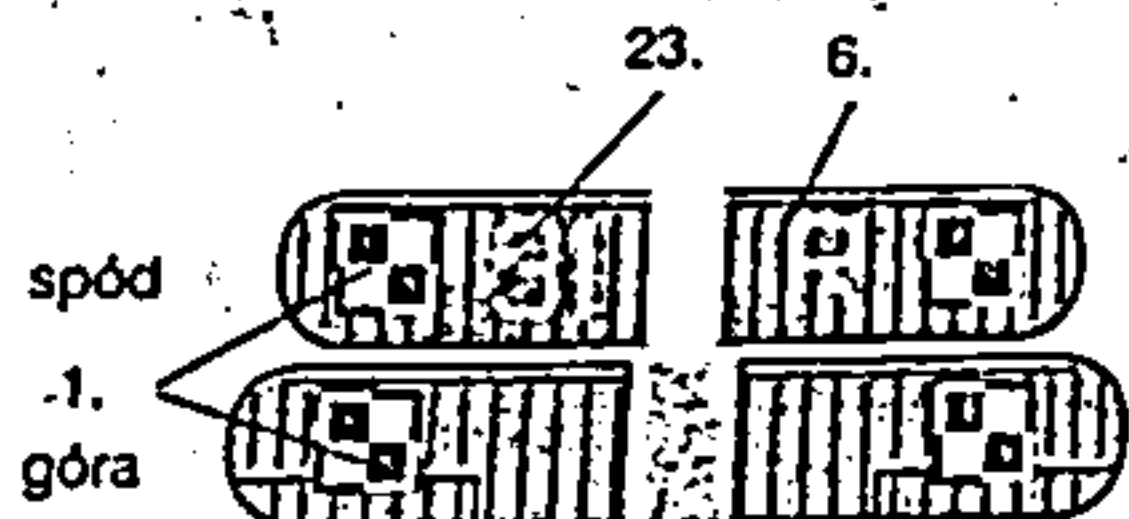
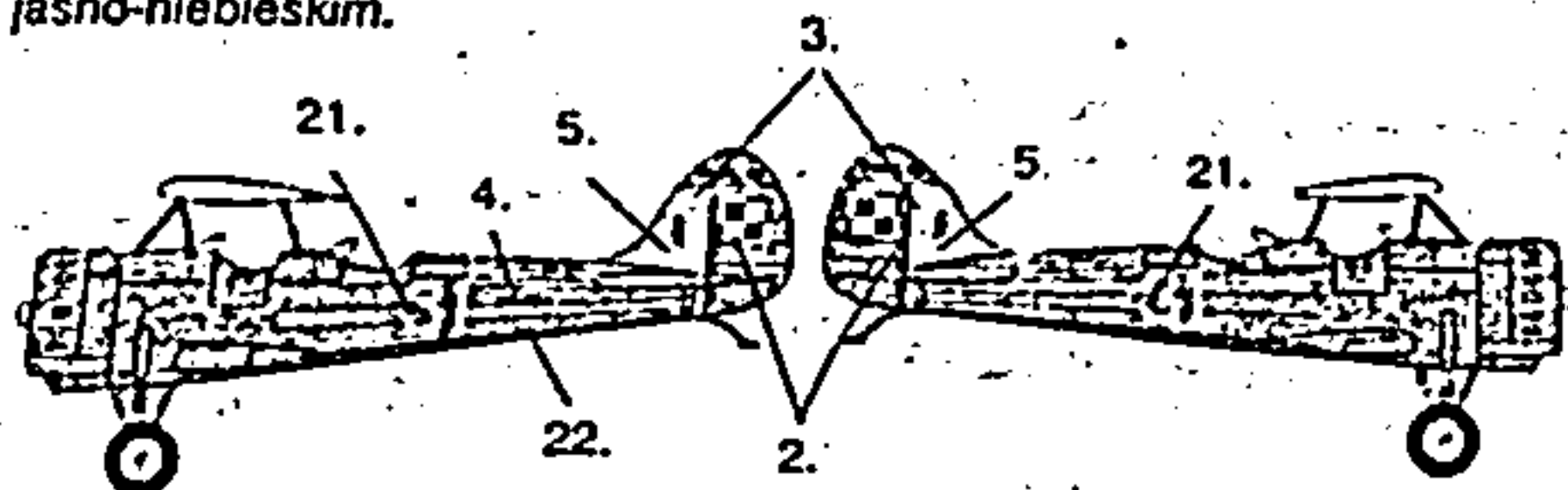

PWS-26 (61) numer z CWL-1 w Dęblinie.
 Malowanie: cały samolot w kolorze srebrnym. Statecznik pionowy oraz baldachim(środkowa część płata górnego) w kolorze jasno-niebieskim.

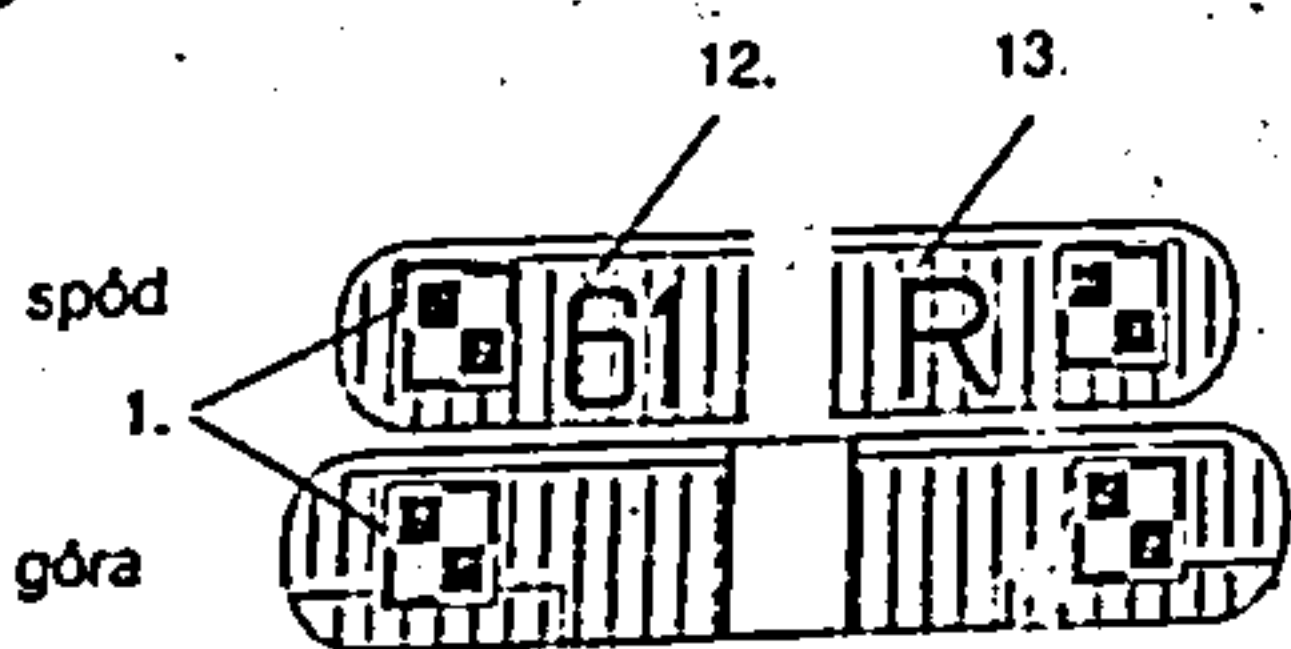
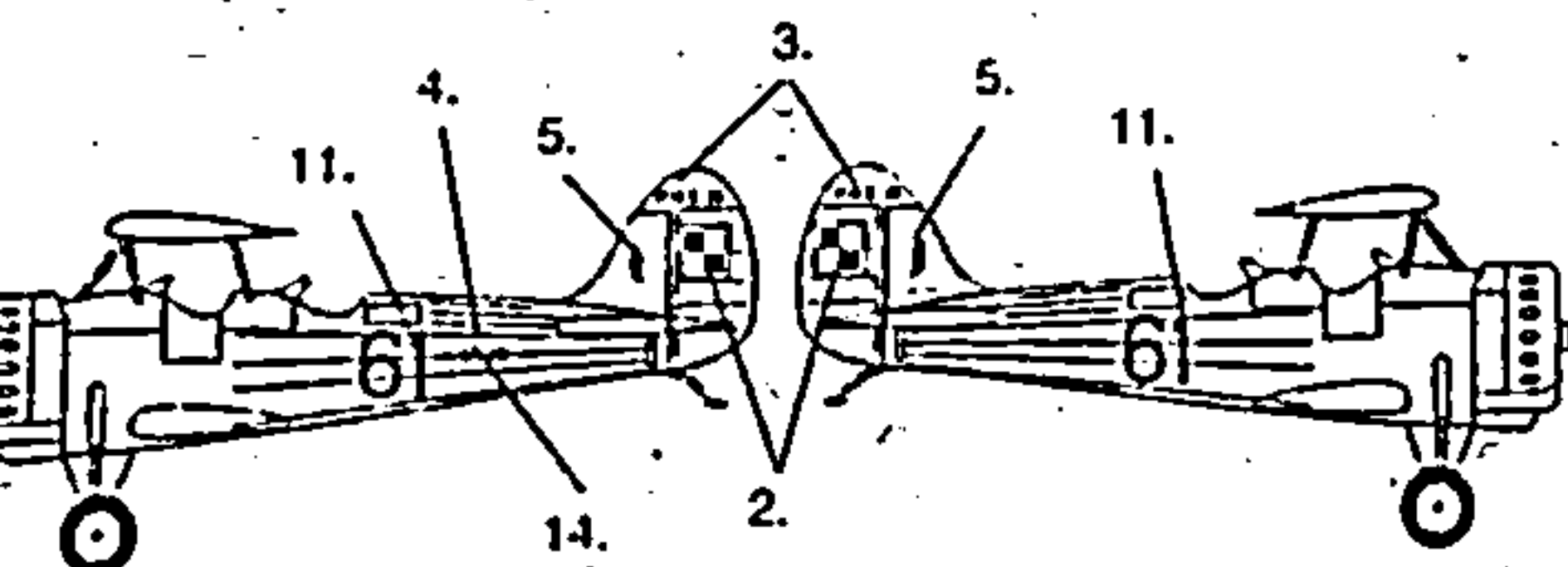

PWS-26 (260) numer nieznany z CWL-1 w Dęblinie, użyty w czasie działań wojennych we wrześniu 1939 roku.
 Malowanie: cały samolot w kolorze khaki.

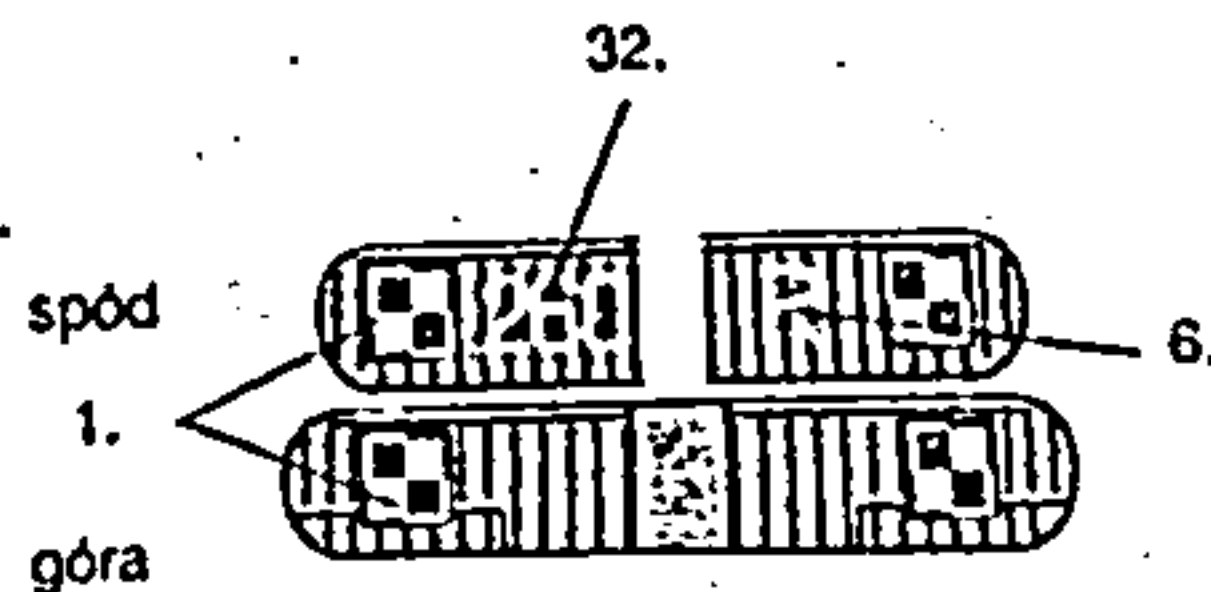
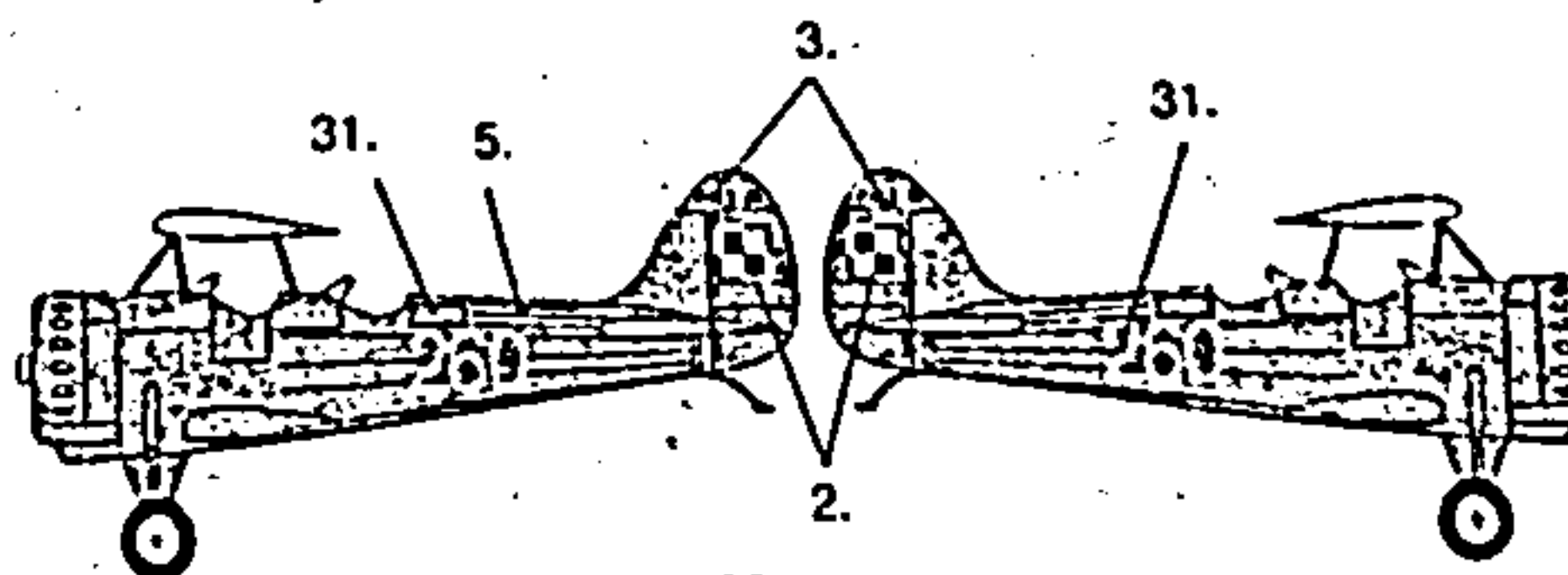

A. 1+2

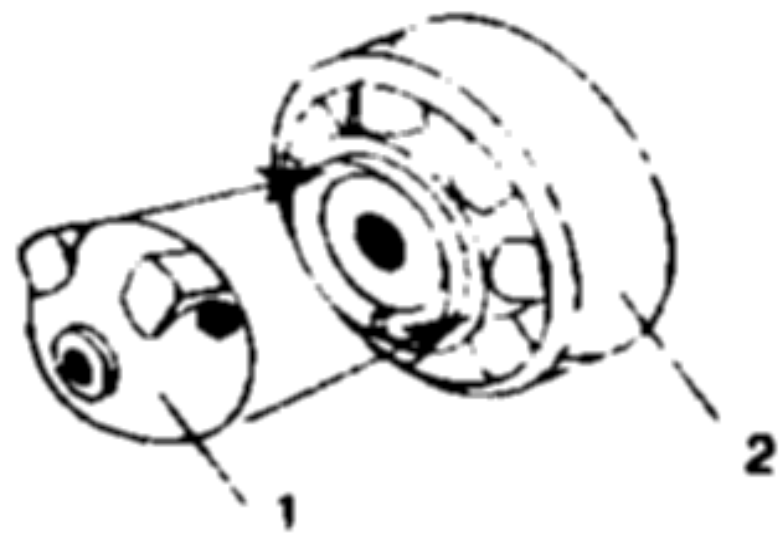

B. A+3+4+5+6+7+8+9

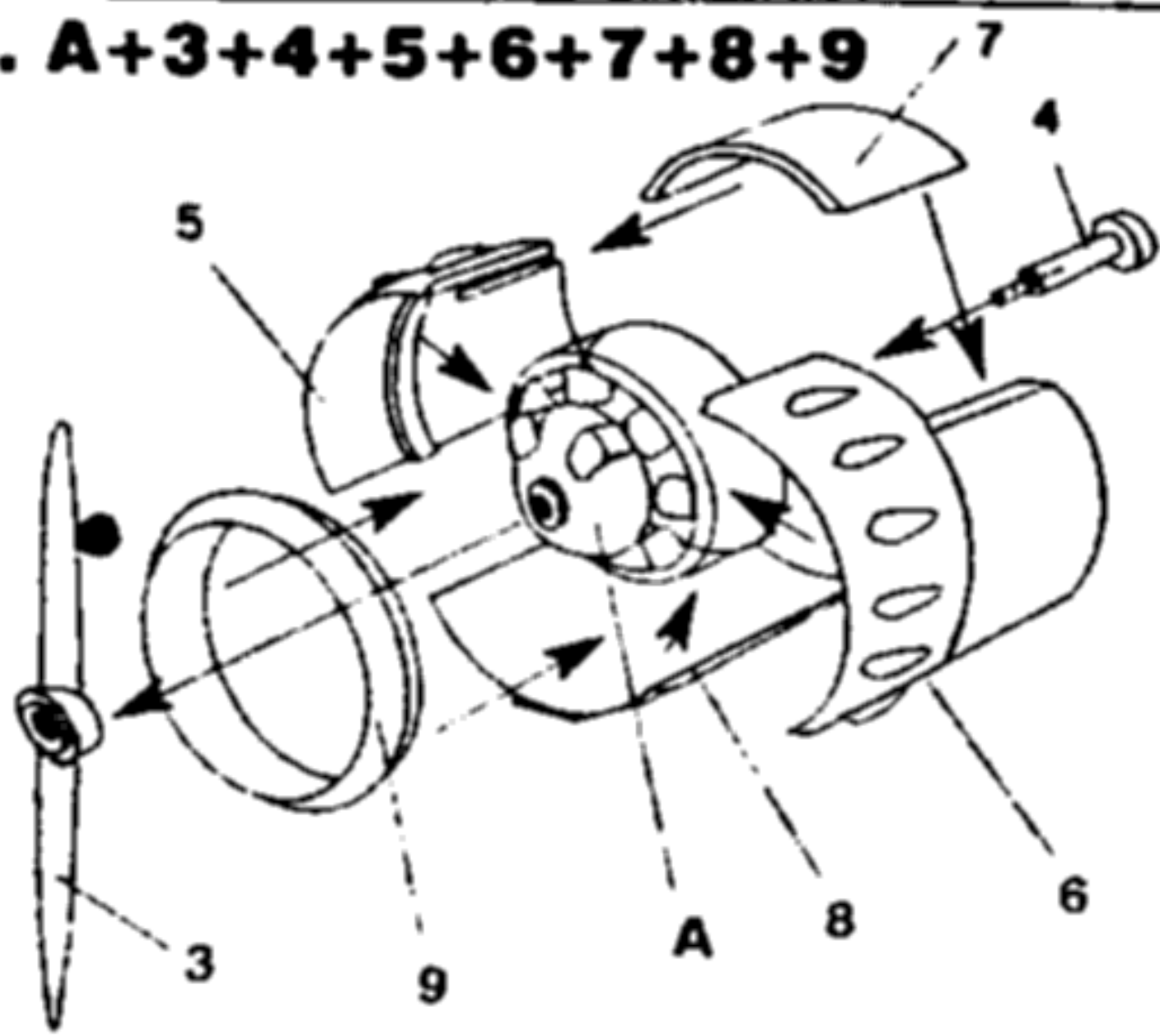

C. B+10+11+12+12a+z4+z5

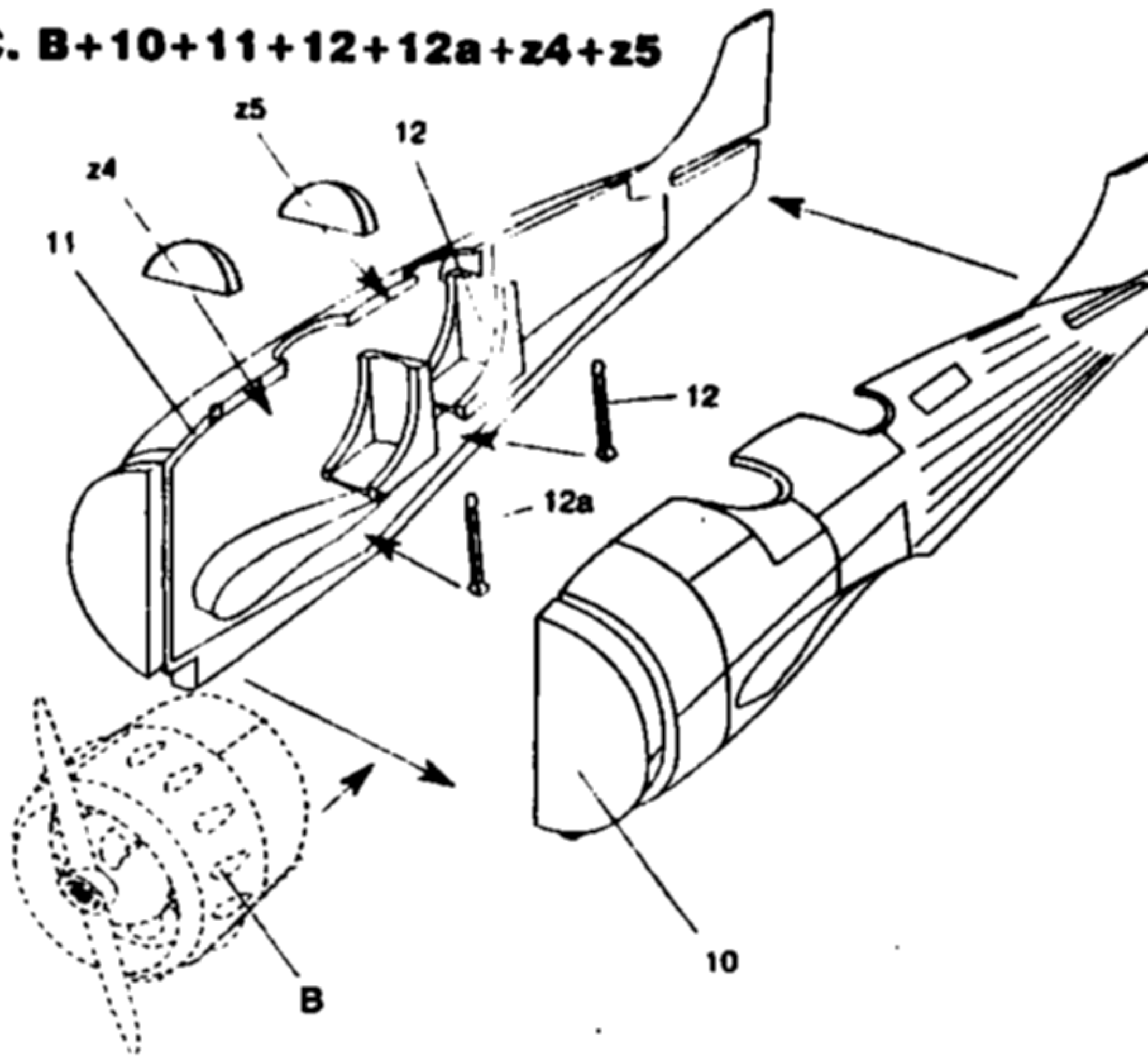

D. C+13+14+15

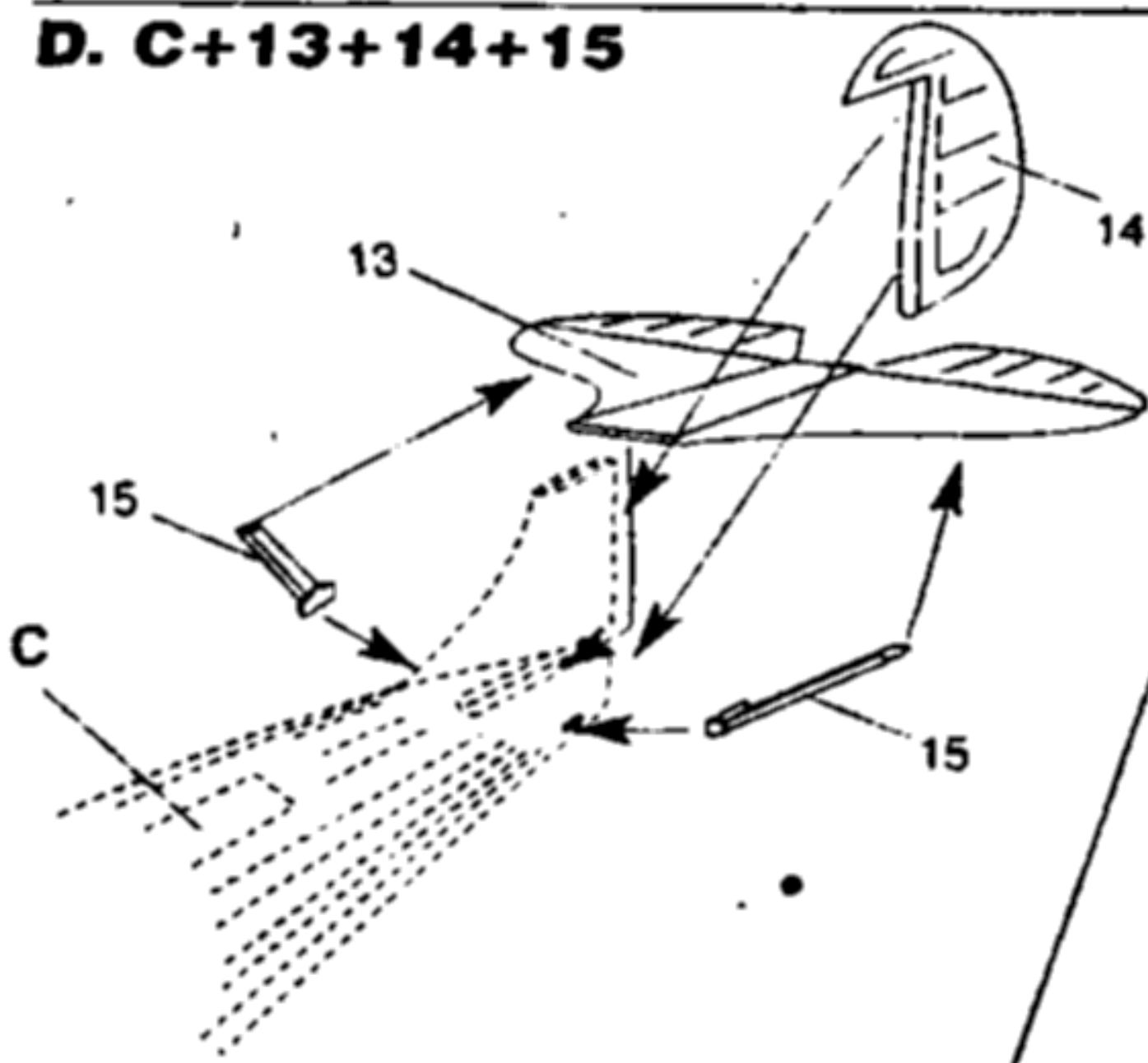

E. D+16+17+18+19+20+21+22+z1+z2+z3

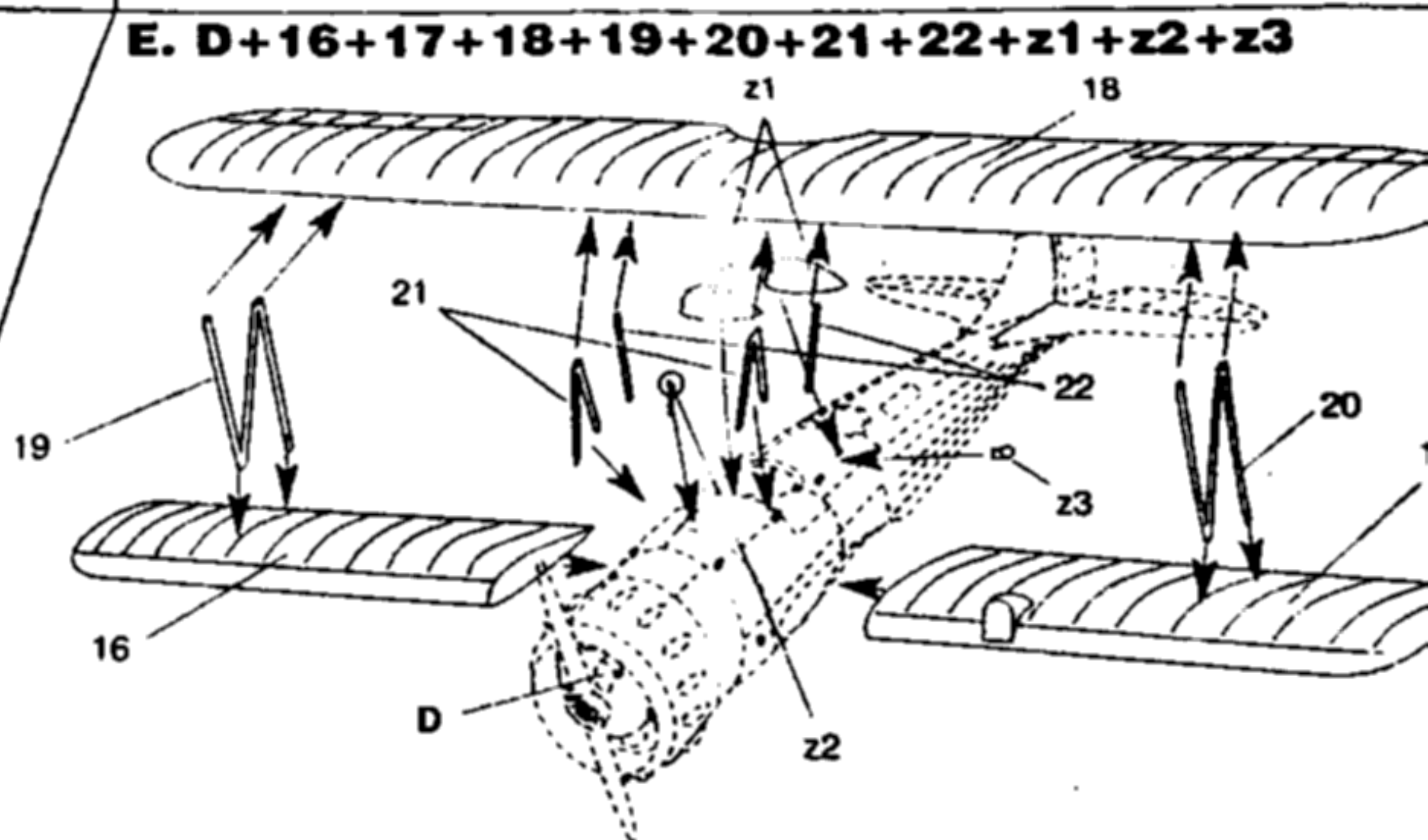

F. E+23+24+25

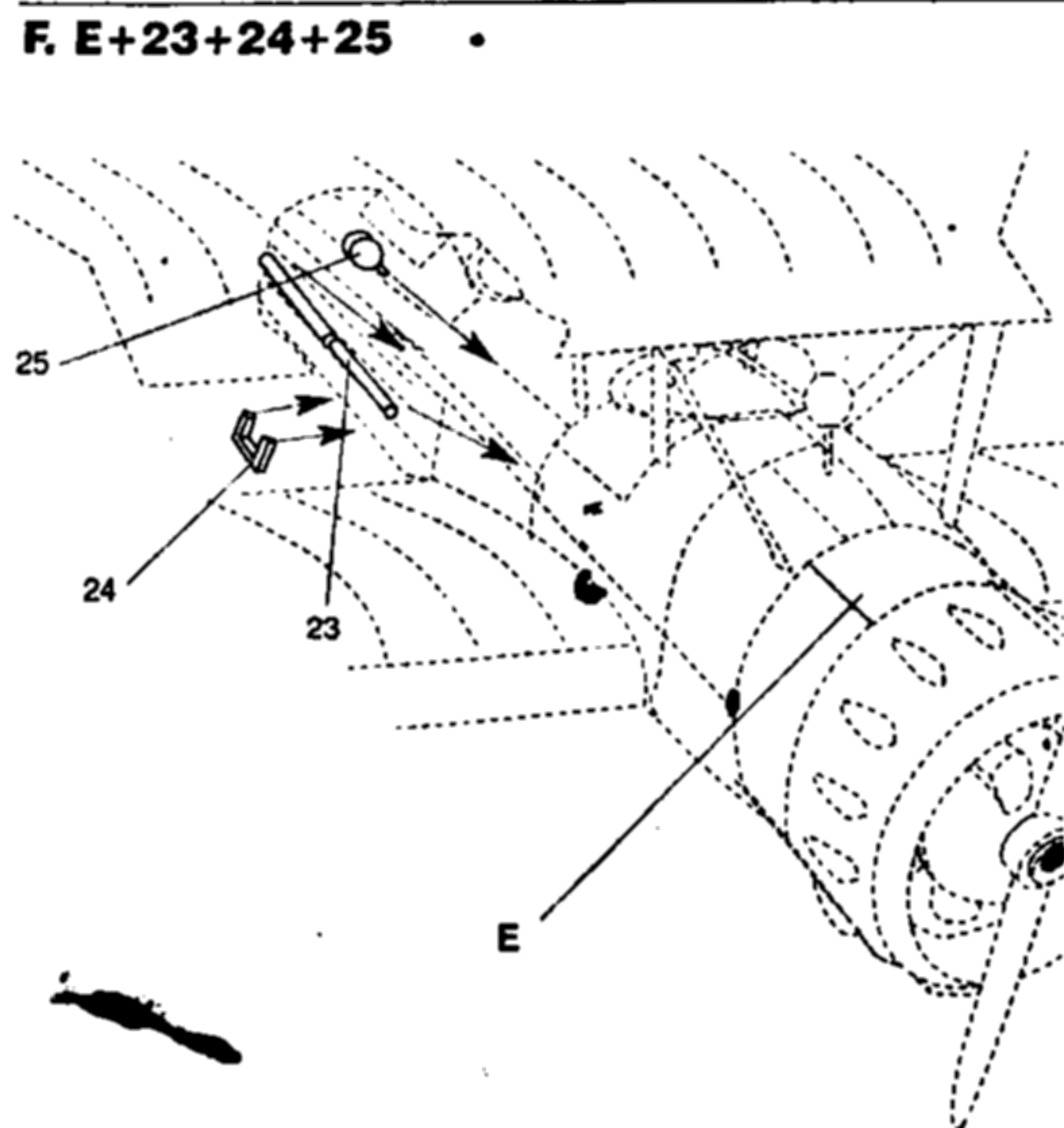

G. F+26+27+28+29

