

# SAMOŁOT MYŚLIWSKI

# MESSERSCHMITT Bf-109B



model do sklejania / model kit / modellbausatz

skala / scale 1:72

### Uwaga:

Przed montażem należy dokładnie zapoznać się z instrukcją. Części modelu wyciąć delikatnie z ramki. Nie równości odciąć ostrym nożykiem i wyszlifować drobnym papierem ściernym. Do łączenia elementów należy używać kleju do polistyrenu. Małe części pomalować przed wycięciem z ramki i kleić po całkowitym wyschnięciu farby. Każdy element posiada numer identyfikacyjny.

### Attention:

Study the instructions carefully prior to assembly. Remove parts from frame with a sharp knife or a pair of scissor and trim away excess plastic. Use plastic cement only. Paint small parts before detaching them from frame. A number identifies each plastic part.

### Achtung:

Vor der Montage die Zeichnung aufmerksam studieren. Die einzelnen Montageteile mit einem Messer oder einer Schere vom Spritzling sorgfältig entfernen. Eventuelle Grade werden mit einer Klinge oder feinem Schmirgel papier beseitigt. Bitte nur Plastikklebstoff verwenden. Kleine Teile anstreichen bevor Sie vom Rahmen entfernt werden. Farben gut trocknen. Erst dann den zusammenbau fortsetzen. Jedes teil ist nummeriert.

## SCHEMAT MALOWANIA / KALKOMANIA

Instrukcja naklejania kalkomanii. Odciąć znaki, zanurzyć w wodzie na 1/2 minuty. Wyjąć z wody, przyłożyć znak papierem do modelu i wysunąć papier.

Direction for applying the decals. Cut the required decals out of the sheet dip them into a glass of clean water for about 1/2 minute position the paper. For a better adhesion press them by means of a clean rag.

Anweisungen für Abziehbilder - Anbringung. Die benötigten Abziehbilder vom Blatt abschneiden, in ein Glas reines wasser für etwa 1/2 Minute eintauchen, auf das Model legen und dann vom Papierbogen abheben. Um eine bessere Haftung zu erzielen die Abziehbilder mit einem reinen Tuch andrücken.

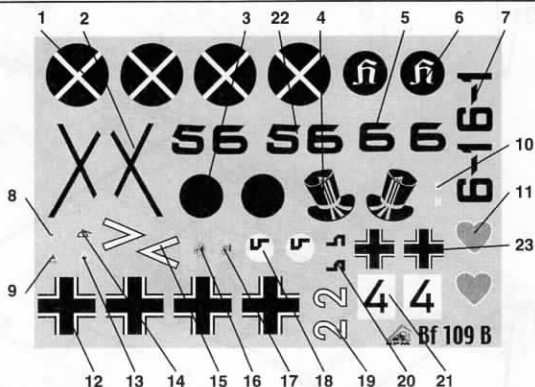

## MONTAŻ

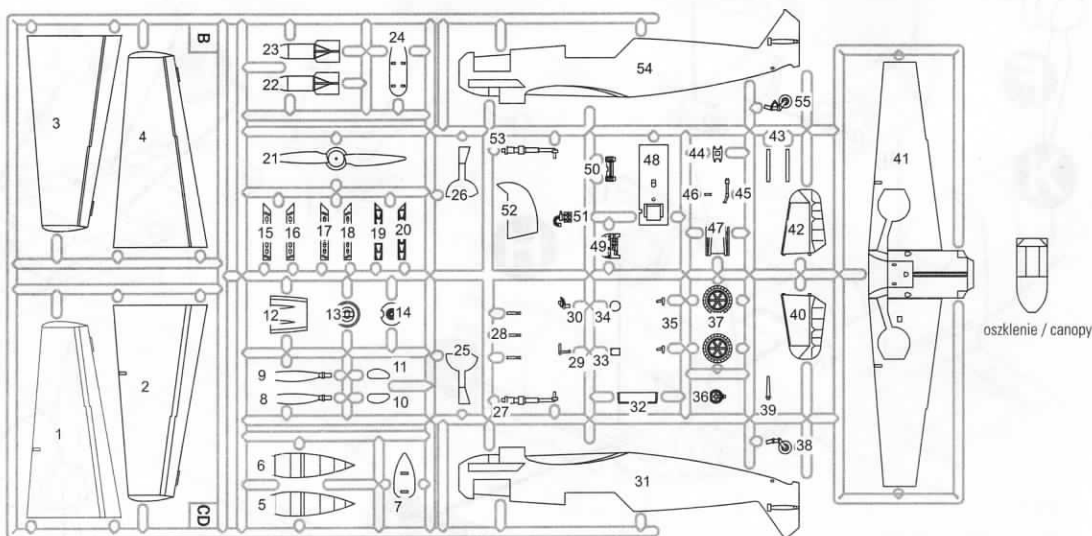

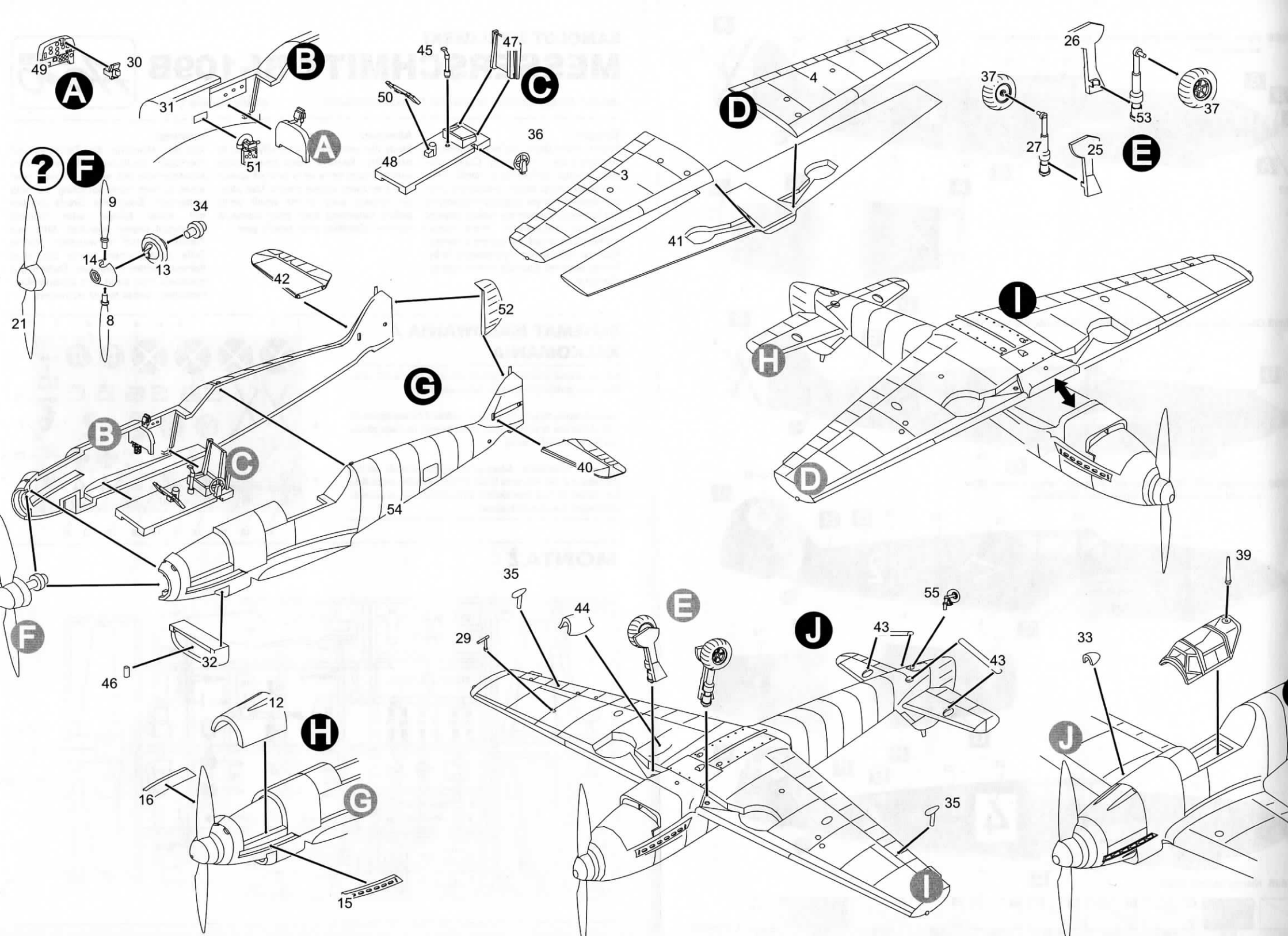

Me 109B Hptm. Gottharda Handric, dowódcy J/88 w okresie lipiec 1937 - wrzesień 1938r.

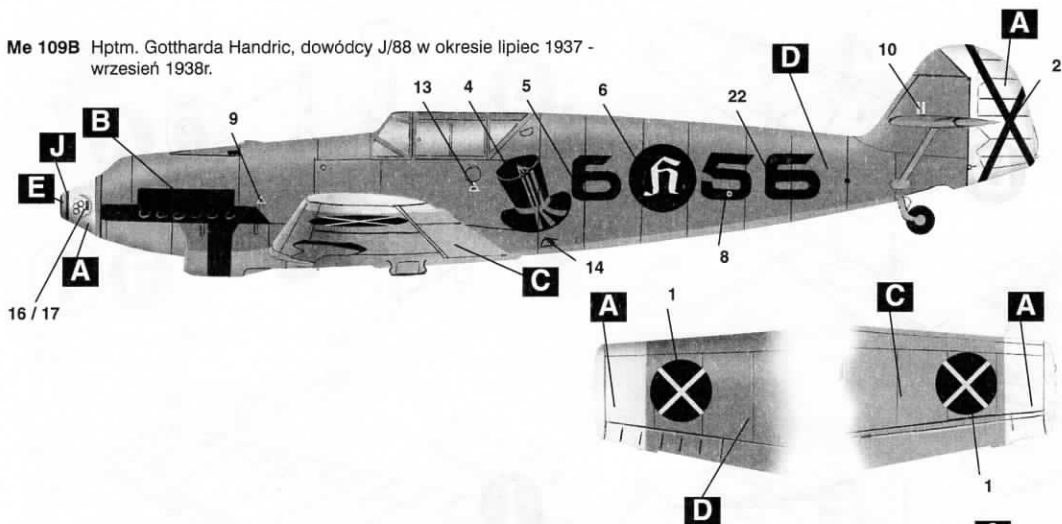

Me 109B Oberlt. Hannes Trautloft, VJ/88, Sewilla, Hiszpania, Grudzień 1936

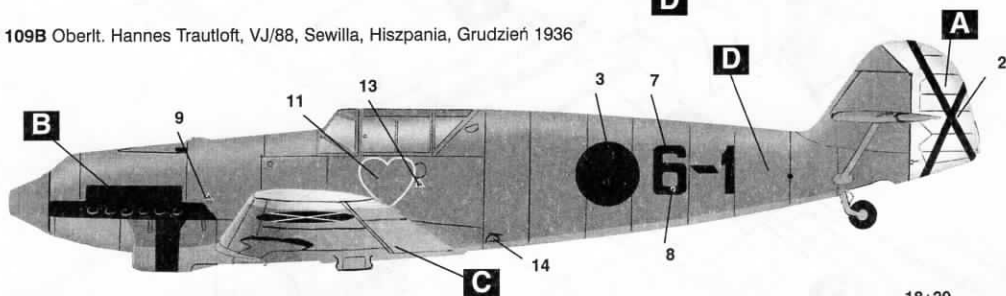

Me 109B ze sztabu II/JG 132 „Richthofen”, Jüteborg-Damm, styczeń 1938r. samolot nosi wczesny typ oznakowania sztabowego.

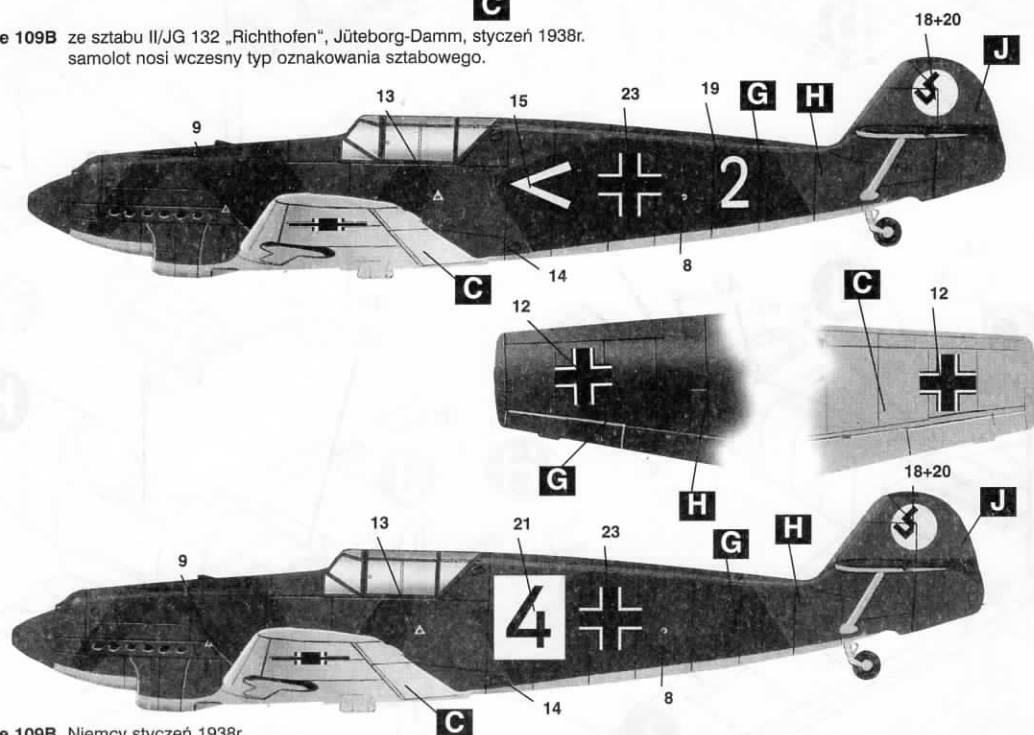

Me 109B Niemcy styczeń 1938r.



H 34  
Insignia White



H 33  
Black



H 65  
Aircraft Blue



H 97  
Eggshell



H 154  
Insignia Yellow



H 56  
Steel



H 30  
Dark Green



H 76  
Green



H 53  
Gunmetal



H 174  
Red

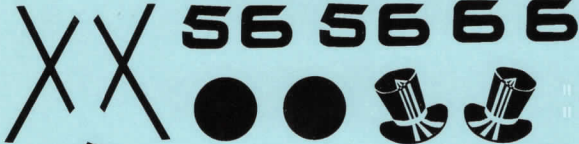
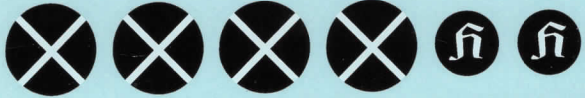

6-16-1



 Bf 109 B