

E. Horbaczewski (16+1 victories)

48077

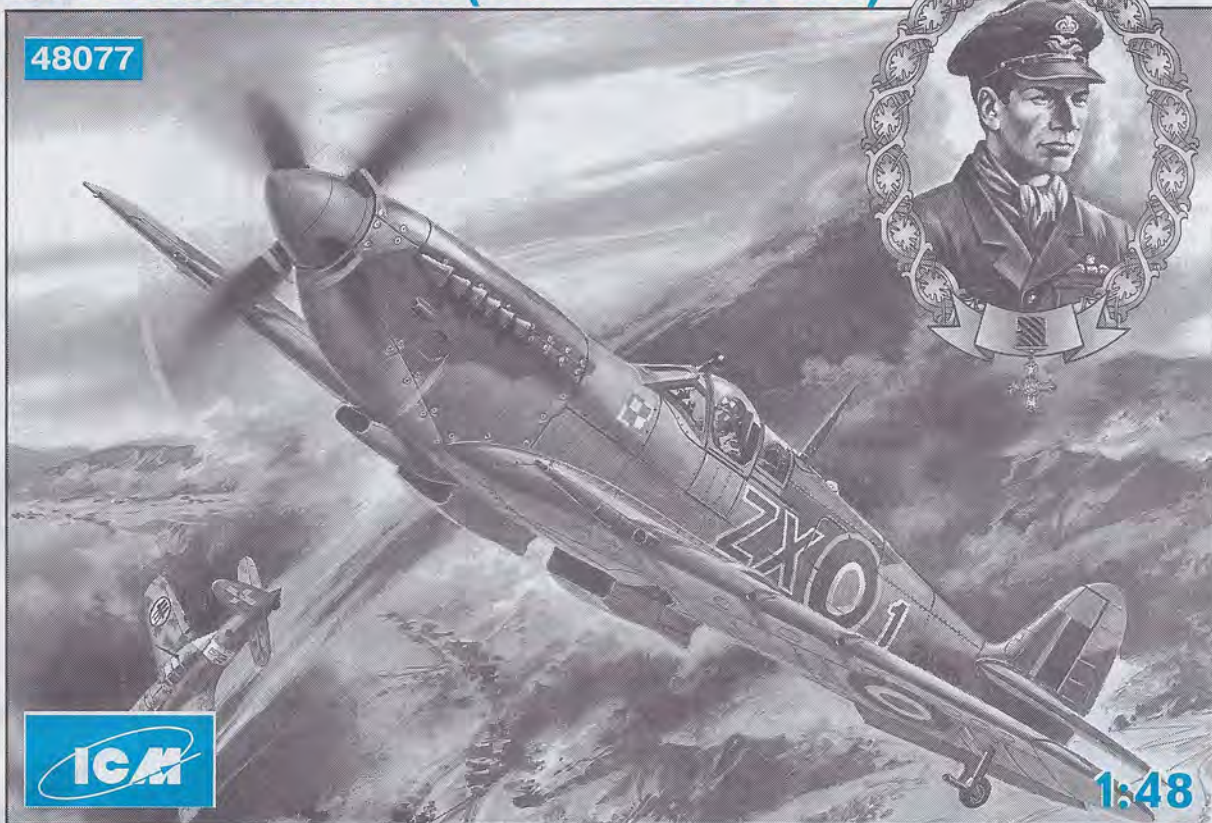

One of the most distinguished Aces of WWII on Spitfire fighters was a Polish pilot Eugeniusz Horbaczewski.

During the period since November 1941 till August, 1944 the Squadron Leader E. Horbaczewski was confirmed with 16 enemy aircraft destroyed, 1 - shared destroyed, and also has destroyed 4 V1 flying bombs.

Eugeniusz Horbaczewski was born on September 29, 1917 in Kiev (Ukraine). Soon after his birth the family has moved to Brest, which one till September, 1939 was in terrain of Poland.

With 1937 for 1939 he was trained in Deblin flying school. After a routing of Poland in 1939, he has appeared in England, where was entered in No 303 Polish Squadron. Then he was served in No 145, No 601, No 43 and No 315 Squadrons. The maiden victory E. Horbaczewski has gained on November 6, 1941, having shot down Bf 109 above France. He warred above La Manche, in Africa, in Italy, on Western front. For one month, from March 28 till April 22, 1943 above Tunis he has shot down 5 German airplanes. All victories were gained on Spitfire Mk. IX. Since August till November, 1943 E. Horbaczewski commanded No 43, and since February 16, 1944 - No 315 (Deblin) Squadron.

On August 18, 1944 in region of Bouvet (France) in unequal fight, having destroyed 3 enemy airplanes, itself was shot down and has perished.

Eugeniusz Horbaczewski was awarded with a DFC & Bar, DSO and also Polish Gold Cross.

Одним з найвидатніших пілотів-асів, що воювали на винищувачах «Спітфайр», був польський льотчик Євгеніуш Горбачевський.

За період з листопада 1941 по серпень 1944 року Сквдрон Лідер (майор) Е. Горбачевський одержав 16 повітряних перемог особисто, 1 - в групі, а також знищив 4 літаки-снаряди V1 («Фау-1»).

Євгеніуш Горбачевський народився 29 вересня 1917 року в Києві (Україна). Незабаром після його народження родина переїхала в м. Брест, що до вересня 1939 року знаходився на території Польщі.

З 1937 по 1939 рік проходив навчання в Демблінській школі пілотів. Після поразки Польщі в 1939 році, з'явився в Англії, де був зарахований у 303-ю польську винищувальну ескадрилью. Надалі служив у 145-й, 601-й, 43-й і 315-й ескадрильях. Першу перемогу Е. Горбачевський одержав 6 листопада 1941 року, збивши над Францією Bf 109. Воював над Ла-Маншем, в Африці, в Італії, на Західному фронті. За один місяць, з 28 березня по 22 квітня 1943 року, у небі над Тунісом збив 5 німецьких літаків. Усі перемоги були здобуті на «Спітфайр» Mk.IX. Із серпня по листопад 1943 року Е. Горбачевський командував 43-ю, а з 16 лютого 1944 року - 315-ю Демблінською винищувальною ескадрильою.

18 серпня 1944 року в районі м. Буве (Франція) в нерівній бою знищивши 3 літаки супротивника, сам був збитий і загинув.

Євгеніуш Горбачевський був нагороджений Орденем за видатні заслуги (DSO), двічі Літнім Хрестом за заслуги (DFC & Bar), а також польським Золотим хрестом.

Un des pilotes - aces les plus donnes faisant la guerre sur les chasseurs «Spitfire», etait le pilote polonais E. Horbaczewski.

Pour la periode des novembre 1941 jusqu'à aout 1944 le Squadron Leader (le commandant) E. Horbaczewski a gagne 16 victoires aeriennes personnellement, 1 - dans le groupe, ainsi que a supprime 4 avions obus V1.

Eugeniusz Horbaczewski est ne le 29 septembre 1917 à Kiev (Ukraine). Bientot apres sa naissance la famille a demenage a Brest, qui avant septembre 1939 se trouvait sur le territoire de la Pologne.

De 1937 jusqu'à 1939 il faisait ses etudes à l'ecole de pilotes a Deblin. Apres la defaite de la Pologne en 1939, il s'est trouve en Angleterre, ou etait nomme à 303 l'escadrille polonais de chasseur. Servait par la suite à 145-eme, 601-er, les 43-eme et 315-eme escadrilles. La premiere victoire E. Horbaczewski a gagne le 6 novembre 1941, ayant renverse au-dessus de la France Bf 109. Faisait la guerre au-dessus de La Manche, en Afrique, en Italie, sur le front Occidental. En un mois, du 28 mars au 22 avril 1943, dans le ciel au-dessus de Tunis a renverse 5 avions allemands. Toutes les victoires etaient gagne sur «Spitfire» Mk.IX. D'aout à novembre 1943 E. Horbaczewski commandait de 43-eme, mais des le 16 fevrier 1944 - 315-eme escadrille Deblinois de chasseurs.

Le 18 aout 1944 dans la region de Bouvet (la France) à inegal combat, ayant supprime 3 avions de l'adversaire, etait abbattu et peri.

Eugeniusz Horbaczewski est recompense par la Decoration des merites donnes (DSO), deux fois par la Croix pour le merite (DFC & Bar), ainsi que la croix polonaise D'or.

Одним из самых выдающихся пилотов-асов, воевавших на истребителях «Спитфайр», был польский летчик Еугениуш Горбачевский.

За период с ноября 1941 по август 1944 года Сквдрон Лидер (майор) Е. Горбачевский одержал 16 воздушных побед лично, 1 - в группе, а также уничтожил 4 самолета-снаряда V1 («Фау-1»).

Еугениуш Горбачевский родился 29 сентября 1917 года в Киеве (Украина). Вскоре после его рождения семья переехала в г. Брест, который до сентября 1939 года находился на территории Польши.

С 1937 по 1939 год проходил обучение в Демблинской летной школе. После поражения Польши в 1939 году, оказался в Англии, где был зачислен в 303-ю польскую истребительную эскадрилью. В дальнейшем служил в 145-й, 601-й, 43-й и 315-й эскадрильях. Первую победу Е. Горбачевский одержал 6 ноября 1941 года, сбив над Францией Bf 109. Воевал над Ла-Маншем, в Африке, в Италии, на Западном фронте. За один месяц, с 28 марта по 22 апреля 1943 года, в небе над Тунисом сбил 5 немецких самолетов. Все победы были одержаны на «Спитфайр» Mk.IX. С августа по ноябрь 1943 года Е. Горбачевский командовал 43-й, а с 16 февраля 1944 года - 315-й Демблинской истребительной эскадрильей.

18 августа 1944 года в районе г. Буве (Франция) в неравном бою, уничтожив 3 самолета противника, сам был сбит и погиб.

Еугениуш Горбачевский был награжден Орденем за выдающиеся заслуги (DSO), дважды Летным Крестом за заслуги (DFC & Bar), а также польским Золотым крестом.

Spitfire Mk.IX

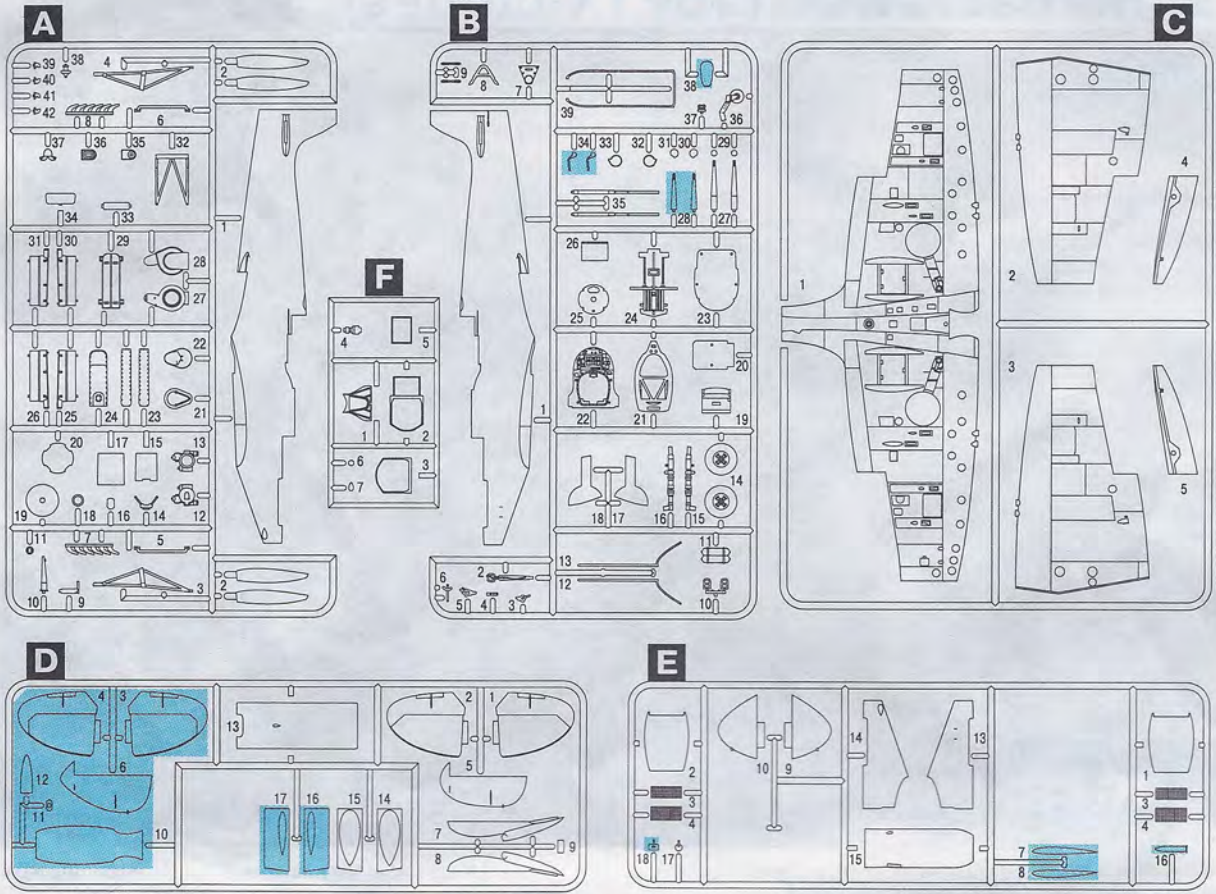

REMOVE
ELOGNER
ВИДАЛИТИ
УДАЛИТЬ

DO NOT CEMENT
NE PAS COLLER
НЕ КЛЕИТИ
НЕ КЛЕИТЬ

x2 MAKE 2 PCS
FAITES 2 DETAILS
ЗРОБИТИ 2 ДЕТАЛІ
СДЕЛАТЬ 2 ДЕТАЛИ

? OPTIONAL
A VOTRE CHOIX
ДОВОЛЬНИЙ ВИБІР
ПРОИЗВОЛЬНЫЙ ВЫБОР

PARTS NOT FOR USE
N'EST PAS UTILISÉ A L'ASSEMBLAGE
ПРИ СКЛАДАННІ НЕ ВИКОРИСТОВУЮТЬСЯ
ПРИ СБОРКЕ НЕ ИСПОЛЬЗУЮТСЯ

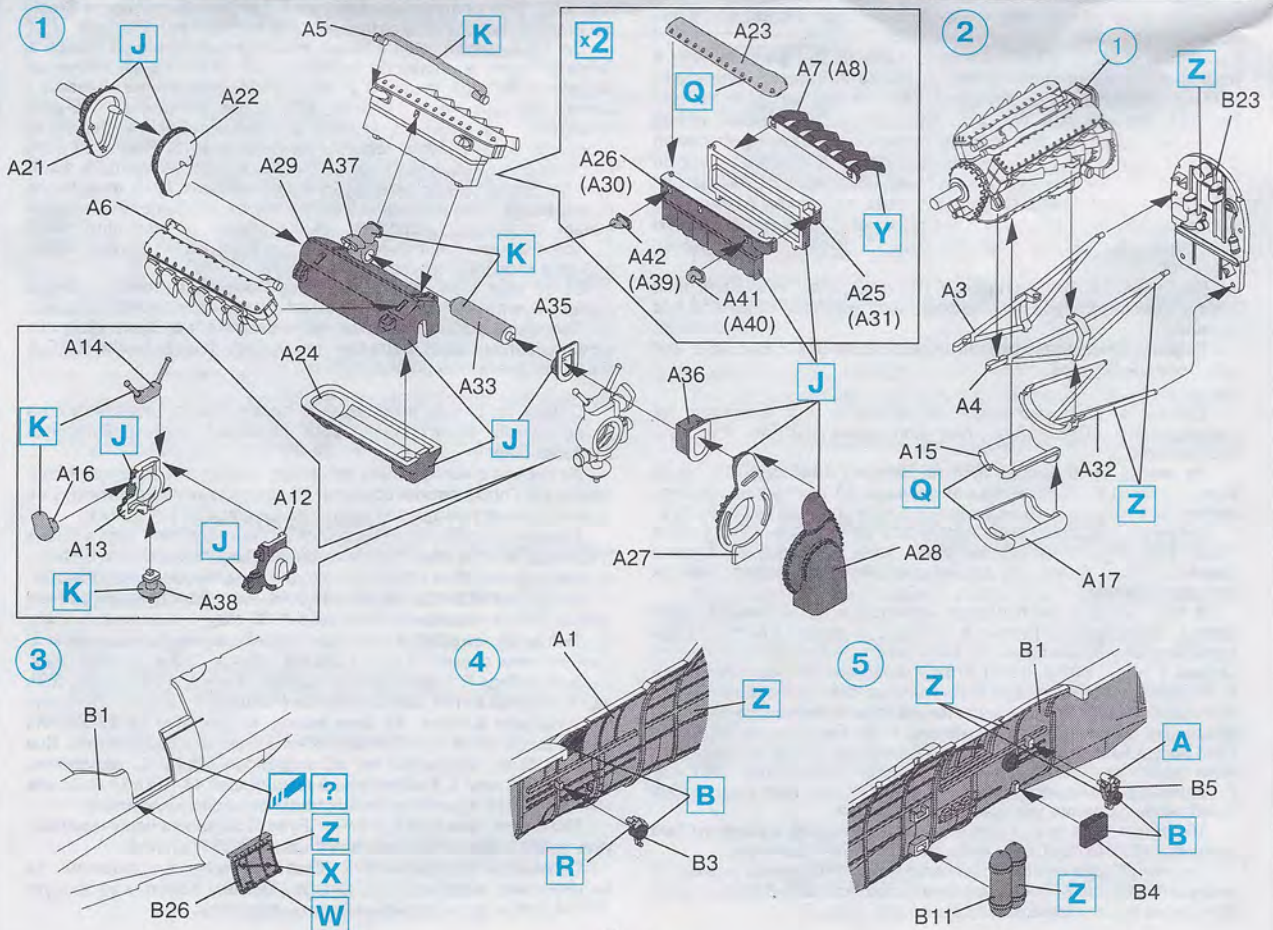

6

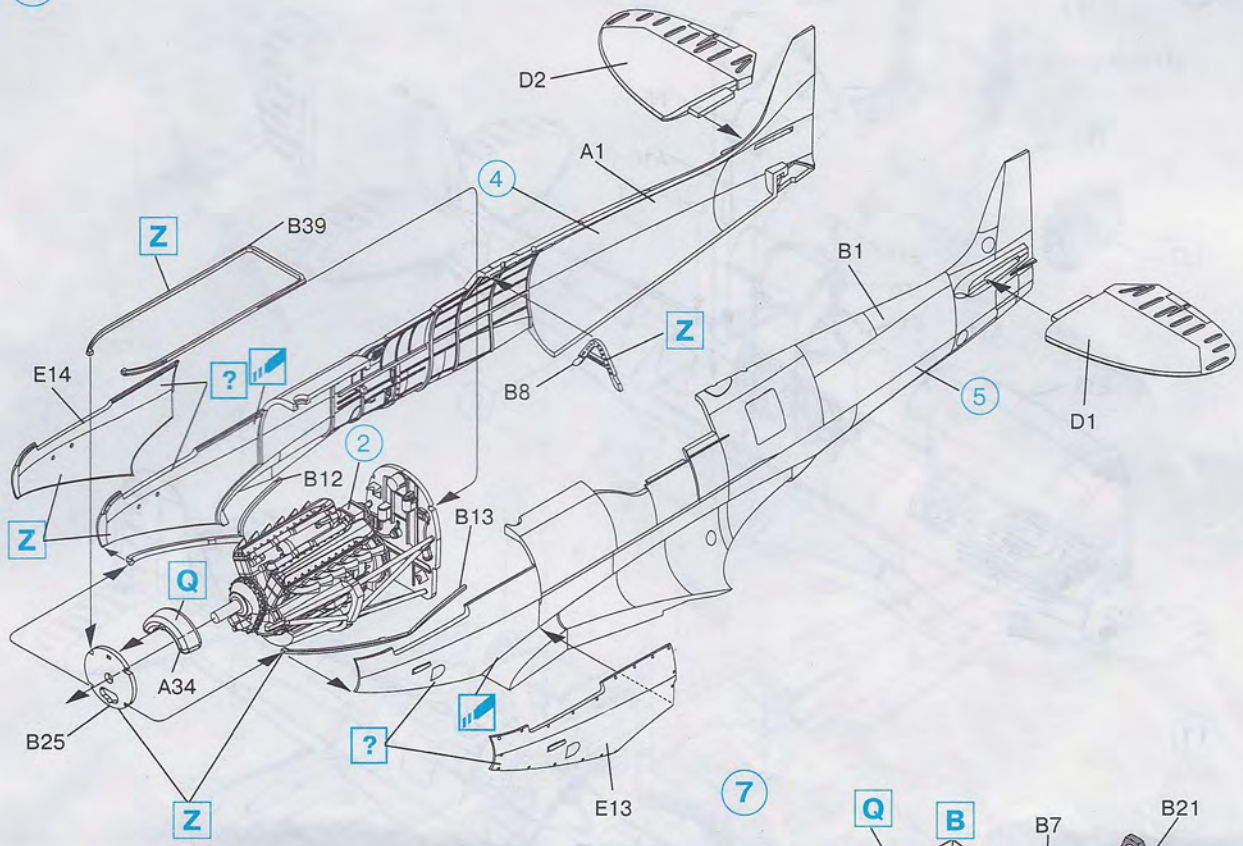

7

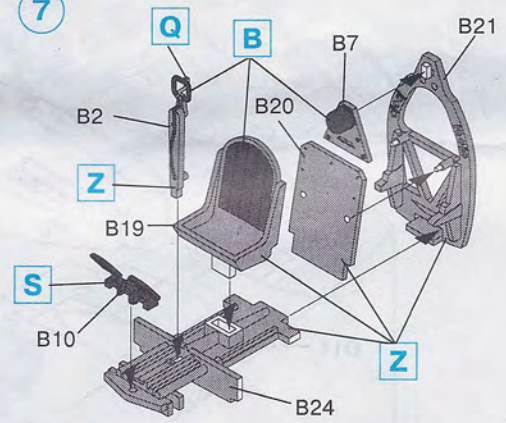

8

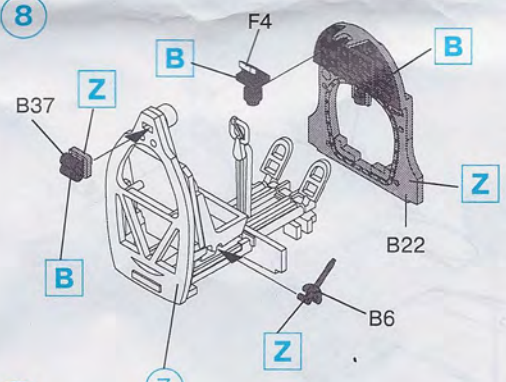

9

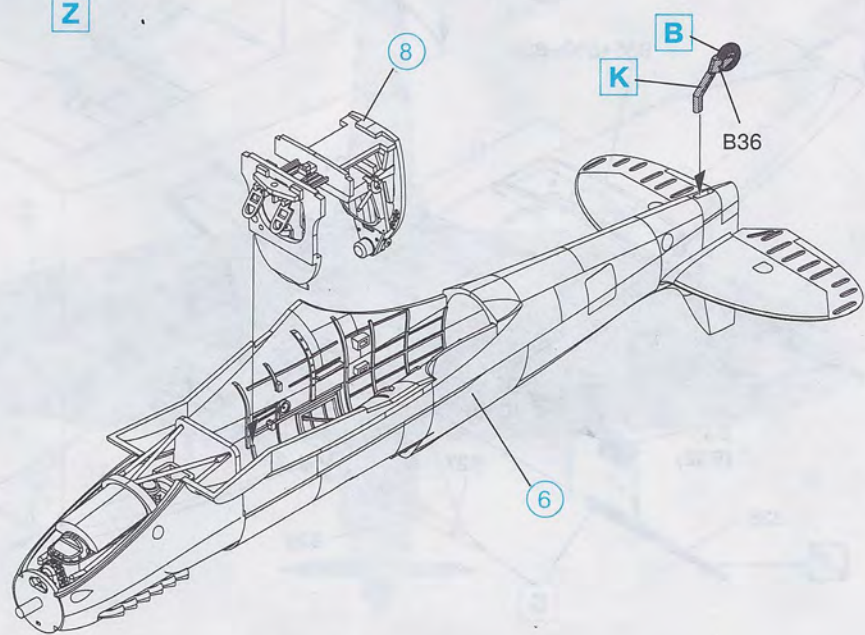

10

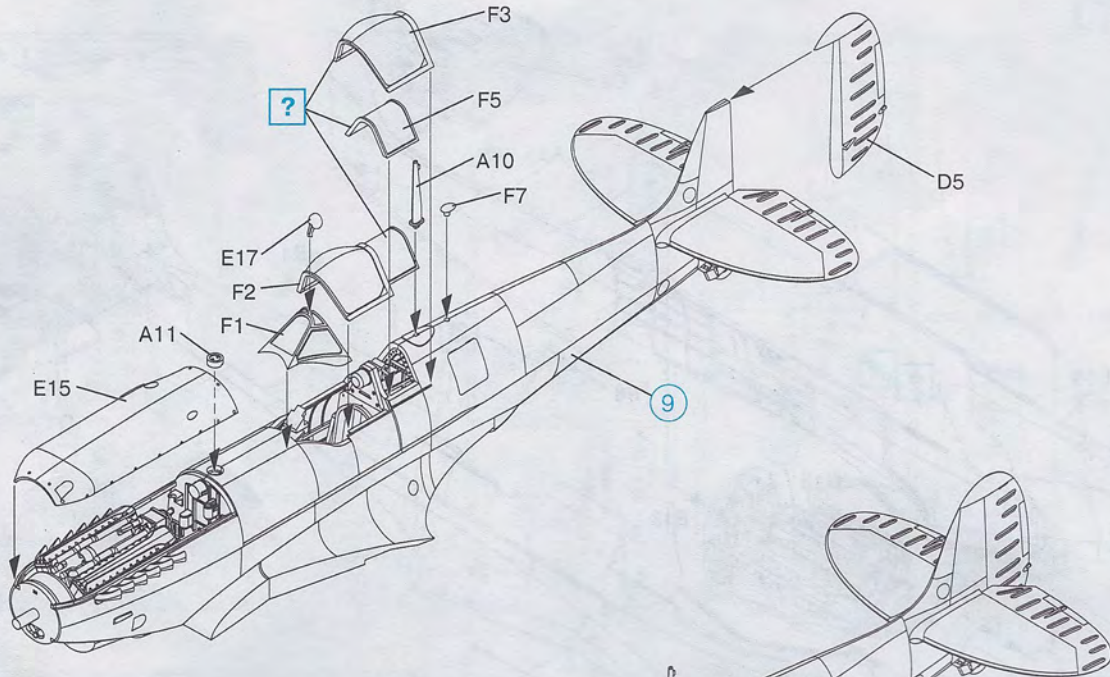

11

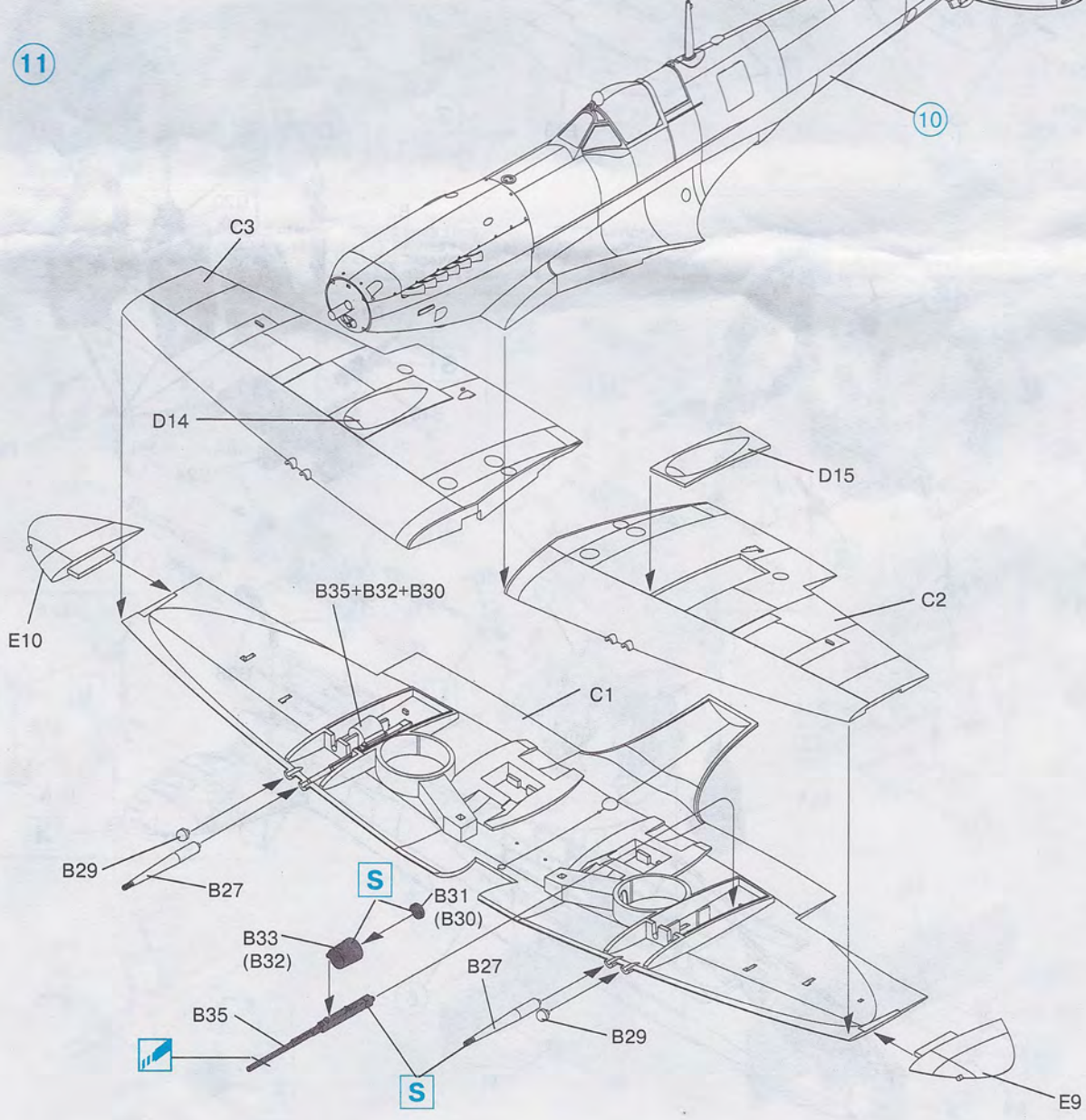

12

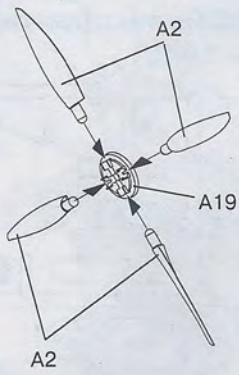

13 x2

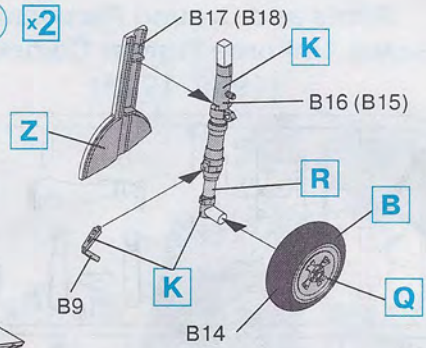

14

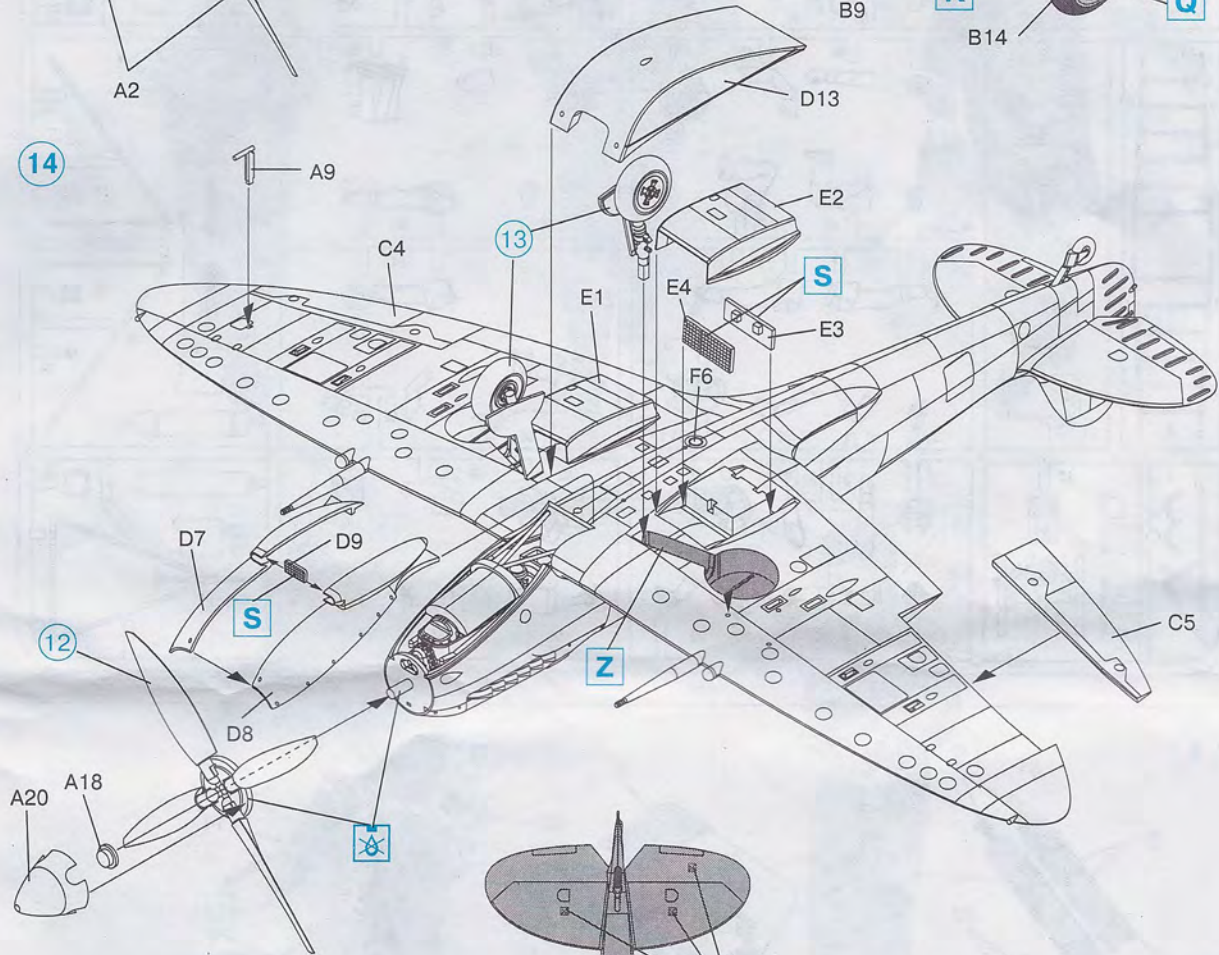

A20 A18

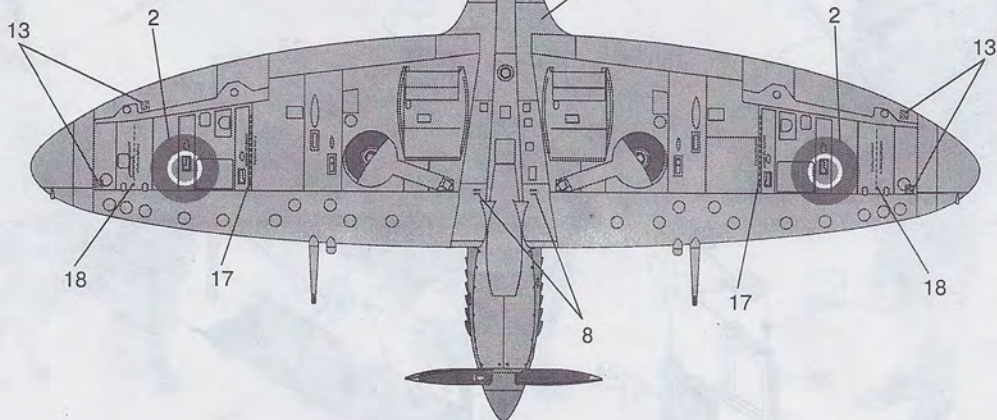
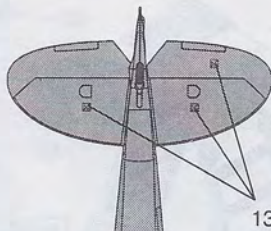

**Pilots and Ground Personnel
Royal Air Force Fighter Command
(1939-1945)**

**Пилоты и техники истребительного
командования ВВС Великобритании
(1939-1945)**

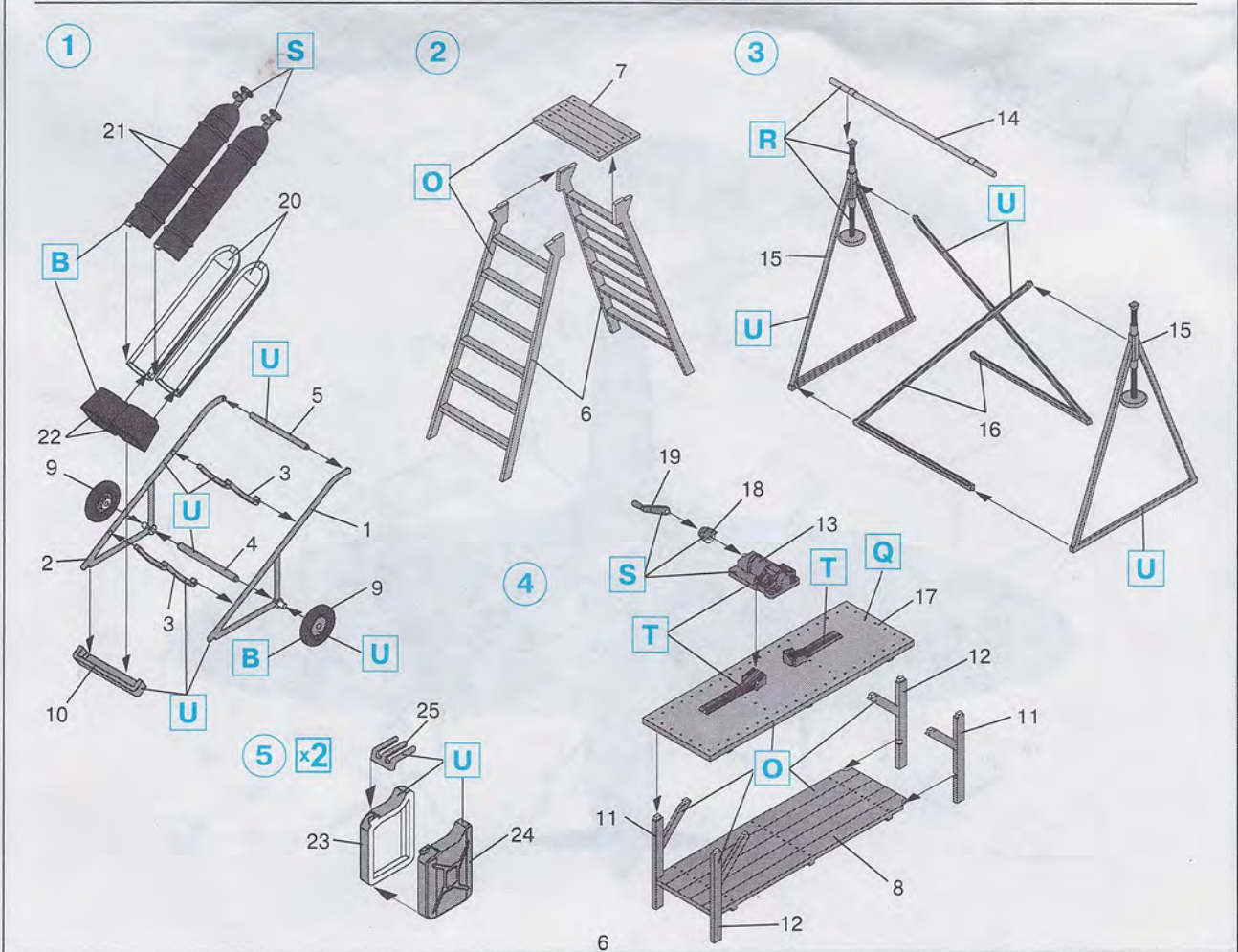
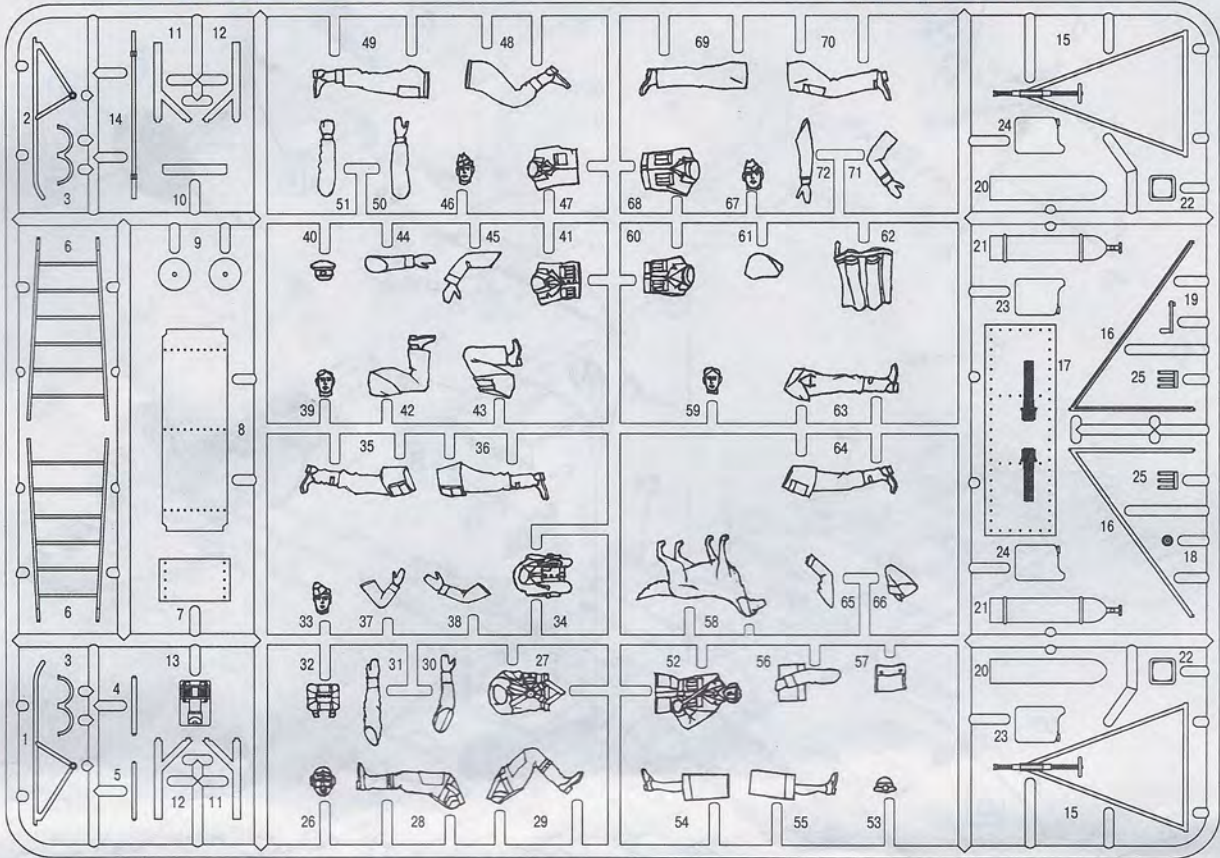

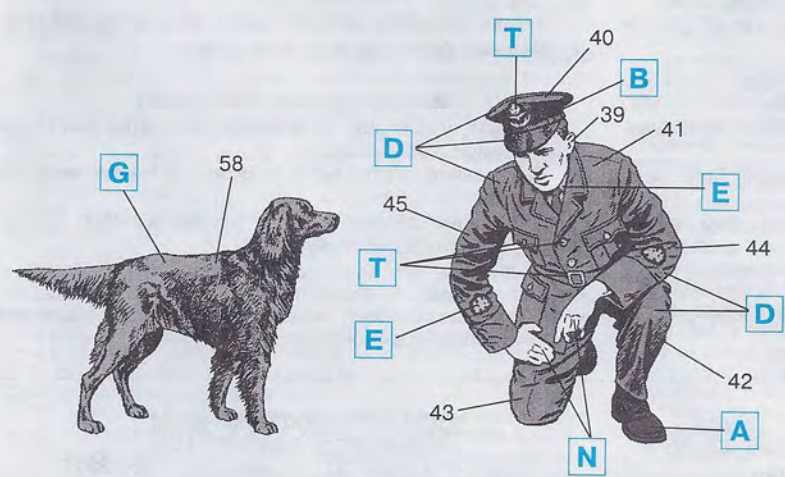
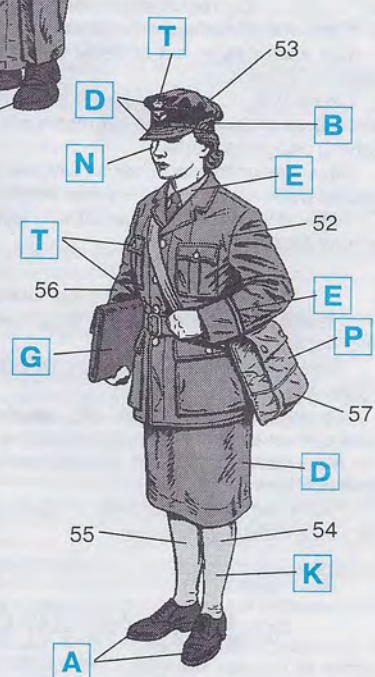
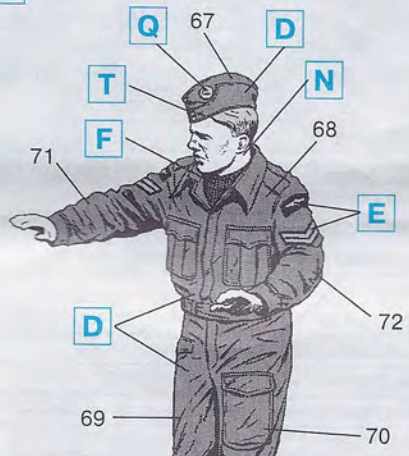
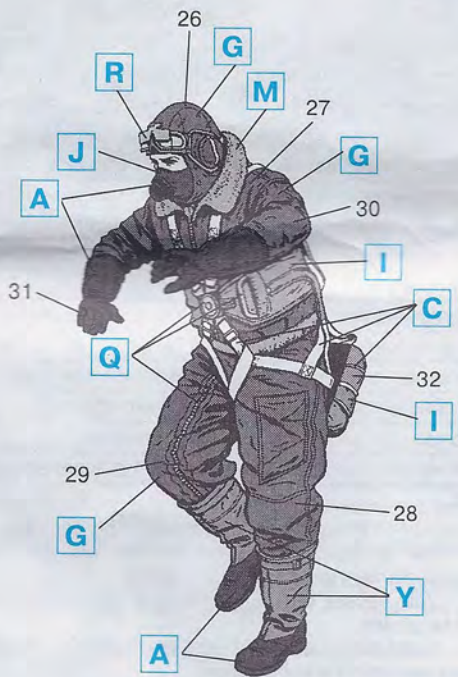
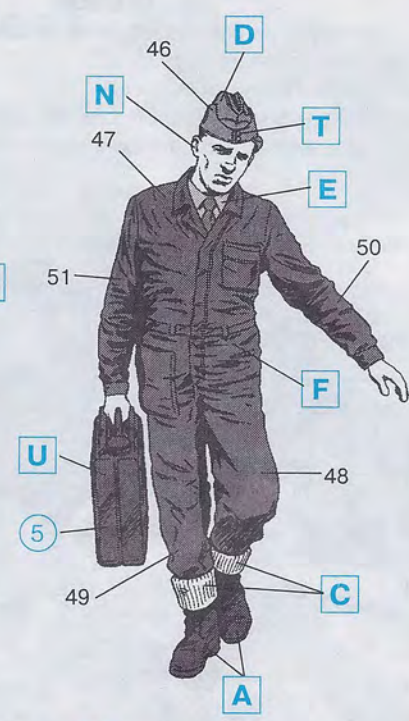
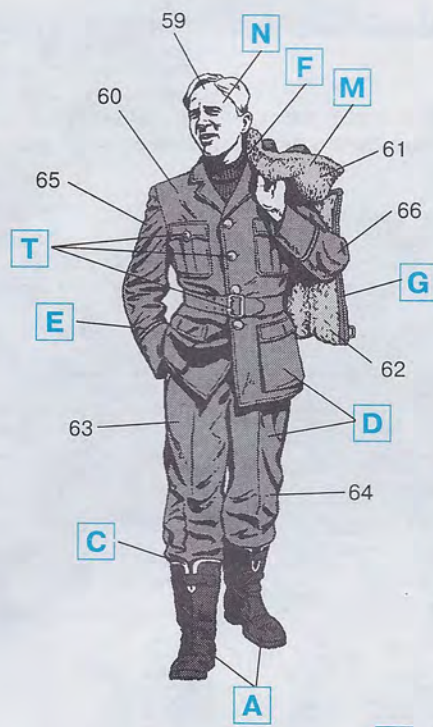
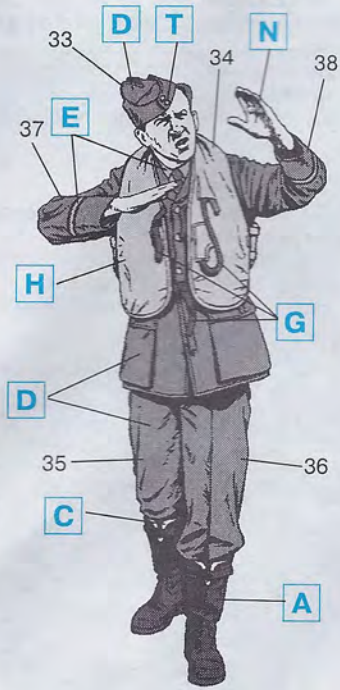

CAUTION!

When you use glue or paint, do not use near open flame, and use in well ventilated room.

Glue and paint are not included.

When you take parts off from the runner frame, use a modeling scissors and trim excess plastic with a cutter or a file.

УВАГА!

Працювати з клеєм і фарбами в провітрюванім приміщенні і не допускати відкритого вогню.

Для складання моделі рекомендується застосовувати полістирольний клей ПС чи його закордонні аналоги.

Відокремлюючи деталі від літників, використовуйте модельний ніж для зачищення.

ATTENTION!

Travaillez avec la colle et les peintures dans le local aéré et ne pas admettre le feu ouvert.

Pour l'assemblage du modele il est recommandé d'appliquer la colle PS ou ses analogues étrangers.

En séparant les détails de coulées, utilisez le couteau modele pour nettoyage.

ВНИМАНИЕ!

Работать с клеем и красками в проветриваемом помещении и не допускать открытого огня.

Для сборки модели рекомендуется применять полистирольный клей ПС или его зарубежные аналоги.

Отделяя детали от литников, используйте модельный нож для зачистки.

	Humbrol				
A	85	Satin Coal Black	Noir Anthracite	Чорний, напівматовий	Чёрный, полуматовый
B	33	Matt Black	Noir Mat	Чорний, матовий	Чёрный, матовый
C	34	Matt White	Blanc Mat	Білий, матовий	Белый, матовый
D	157	Azure Blue	Bleu Azur	Темно-блакитний	Тёмно-голубой
E	89	Matt Middle Blue	Bleu Moyen Mat	Блакитний, матовий	Голубой, матовый
F	96	Matt Blue	Bleu Mat	Темно-синій, матовий	Тёмно-синий, матовый
G	133	Satin Brown	Marron Satiné	Червоно-коричневий	Красно-коричневый
H	81	Matt Pale Yellow	Vert Beige Mat	Палевий	Палевый
I	94	Matt Brown Yellow	Jaune Brun Mat	Пісковий, матовий	Песочный, матовый
J	106	Matt Ocean Grey	Gris Ocean Mat	Сіро-блакитний	Серо-голубой
K	165	Medium Sea Grey	Gris - bleu clair	Сірий	Серый
L	116	Matt Dark Green	Vert Foncé Mat	Темно-зелений, матовий	Тёмно-зелёный, матовый
M	148	Matt Radome Tan	Marron Clair Radome	Кремовий, матовий	Кремовый, матовый
N	61	Matt Flesh	Chair Mat	Тілесний, матовий	Телесный, матовый
O	71	Satin Oak	Chêne Satiné	Дерево	Дерево
P	72	Matt Khaki Drill	Vert Kaki Mat	Світлий хакі, матовий	Светлый хаки, матовый
Q	27001	Matt Aluminium	D'aluminium Mat	Алюмінієвий, матовий	Алюминиевый, матовый
R	27003	Polished Steel	L'acier Astique	Полірована сталь	Полированная сталь
S	27004	Gunmetal	Gris en acier Mat	Сталевий, сірий	Стальной, серый
T	16	Gold	Or	Золото	Золото
U	159	Khaki Drab	Gris-brun Kaki	Хакі, матовий	Хаки, матовый
V	29	Matt Dark Earth	Terre Foncée	Темно-коричневий	Тёмно-коричневый
W	154	Insignia Yellow	Jaune Mat	Жовтий, матовий	Жёлтый, матовый
X	100	Matt Red Brown	Rouge Brun Mat	Темно-червоний	Тёмно-красный
Y	113	Matt Rust	La rouille	Іржа	Ржавчина
Z	78	Matt Cockpit Green	Vert Cockpit Mat	Ясно-зелений, матовий	Светло-зелёный, матовый

Correct Method for Applying Decals

Clean model surface with wet cloth.

Cut each design out of decal sheet and dip them in warm water for 20 seconds.

Check with finger tip if design is loose on base paper. If so, place it on proper position on model and slide off base paper leaving design on model.

Move design to exact position with wet finger tip, and push out excess water and air bubbles under decal with soft cotton cloth.

When decals get dry, wipe off with wet cloth excess glue left around decals.

Метод нанесення аплікацій

Необхідну Вам аплікацію акуратно виріжте ножицями або чистим ножем.

Вирізану аплікацію змочить теплою водою. Почекайте 20 секунд.

Приклавши аплікацію до необхідного Вам місця, повільно виймайте паперову підкладку.

Марлевым тампоном усуньте залишки повітря і трохи притисніть аплікацію.

Після висихання аплікацій вологим тампоном усуньте залишки клею навколо них.

Procédé de l'application de decales

Par le couteau propre ou les ciseaux découpez ponctuellement une decale nécessaire

Une decale découpée plongez d'ns l'eau chaud pour 20 secondes.

Ayant mis une decale vers la place nécessaire, éloignez soigneusement la substitution.

Par un tampon de gaze éloignez les bulles de l'air et serrez un peu la decale.

Après le dessechement des decales éloignez les restes de la colle autour de ceux-ci par un tampon humide.

Метод нанесення аплікацій

Чистым ножом или ножницами аккуратно вырежьте необходимую аплікацію.

Вырезанную аплікацію погрузите в теплую воду на 20 секунд.

Приложив аплікацію к необходимому месту, аккуратно удалите подложку.

Марлевым тампоном удалите пузырьки воздуха и слегка прижмите аплікацію.

После высыхания аплікаций влажным тампоном удалите остатки клея вокруг них.

"ICM", P.Box B59, Kyiv, 01001, Ukraine.
Tel./fax: (38 044) 220-9761, 220-5895, 220-9513
http://www.icm.com.ua
E-mail: icm@icm.com.ua

"ICM-USA", 2600 Spring Street,
Redwood City, CA 94063, USA
Tel.:+1-650-365-7200 Fax:+1-650-365-3917
E-mail: icmusa@hotmail.com