



ZIL-131

1/72 SCALE MODEL KIT No 72816

ЗІЛ-131, Військова вантажівка Збройних Сил України

Серійне виробництво повнопривідного автомобіля ЗІЛ-131 розпочалося наприкінці 1960-х років, у 1986 році з'явився модернізований варіант – ЗІЛ-131Н. Вантажівку відрізняли висока надійність і чудова прохідність по бездоріжжю. Базова модель ЗІЛ-131 призначалася насамперед для перевезення особового складу або вантажу масою до 5 т. Свого часу він був найпоширенішим армійським повнопривідним вантажним автомобілем, також його поставки здійснювали до різних країн світу. З 1967 до 1990 р. було виготовлено майже 1 000 000 таких машин. Значний обсяг у виробництві займало шасі для встановлення різного спеціального армійського обладнання. Після розвалу Радянського Союзу автомобілі продовжували служити в арміях країн СНД та світу. У Збройних Силах України експлуатація цих надійних повнопривідних вантажівок триває і зараз.

Тактико-технічні характеристики ЗІЛ-131

Вантажопідйомність, т	5
Довжина, мм	7040
Ширина, мм	2500
Висота (по даху кабіни), мм	2480
База, мм	3350+1250
Двигун	ЗІЛ-508.10, 150 к.с.
Максимальна швидкість, км/год	80

ZIL-131, Military Truck of the Armed Forces of Ukraine

A serial production of the ZIL-131 all-wheel drive truck began in the late 1960s, and in 1986 it was introduced its modernized version – the ZIL-131N. The truck was distinguished by its high reliability and excellent off-road capability. The basic model ZIL-131 was designed primarily for the transportation of personnel or cargo weighing up to 5 tons. At one time, it was the most common army all-wheel drive truck, and it was also supplied to various countries around the world. Between 1967 and 1990, almost 1,000,000 of these vehicles were manufactured, with a significant amount of production going to chassis for installing various special military equipment. After the collapse of the Soviet Union, the vehicles continued to serve in the armies of the CIS countries and around the world. The Armed Forces of Ukraine continue to operate these reliable all-wheel drive trucks to this day.

Tactical and Technical Specifications of ZIL-131

Full load, t	5
Length, mm	7040
Width, mm	2500
Height (up to the cab roof), mm	2480
Wheel base, mm	3350+1250
Engine	ZIL-508.10, 150 hp
Max. Speed, km/h	80

ФАРБИ, ЩО ВИКОРИСТОВУЮТЬСЯ / USED COLORS:

COLOR		ICM
A	4B0 4B0 Green	1073
B	Чорний Black	1002
C	Гумовий чорний Rubber Black	1039
D	Срібло Silver	1024
E	Напівпрозорий червоний Clear Red	1011
F	Напівпрозорий помаранчевий Clear Orange	1016
G	Коричнева шкіра Leather Brown	1053

Для отримання глянцевого, сатинового чи матового ефекту – використовуйте наші лаки!
For a glossy, satin or matte effect – use our varnishes!

01 СТАДІЯ СКЛАДАННЯ
ASSEMBLY STEP

03 СКЛАДАЛЬНА ОДИНИЦЯ
ASSEMBLY UNIT

A ФАРБА, ЩО ВИКОРИСТОВУЄТЬСЯ
USED COLOR

■ ПРИ ЗБИРАННІ НЕ ВИКОРИСТОВУЄТЬСЯ
PARTS NOT FOR USE

x2 ЗРОБИТИ ДВІ ДЕТАЛІ
MAKE 2 PCS



У В А Г А !
Перед складанням уважно прочитати інструкцію зі складання. Кожна деталь пронумерована. Дотримуватися послідовності монтажу. Необхідні робочі інструменти: ніж і напилочок для зачистки деталей, гумова стрічка, клеїть стрічка і прищипки для білизни для притискання склеюваних деталей. Деталі з пластику очистити в розчині м'якого миючого засобу і висушити на повітрі для того, щоб фарба і переносні картинки краще прилипали. Перед приклеюванням перевірити, чи підходять деталі; клей наносити економно. Хром і фарбу видалити з поверхонь склеювання. Невеликі деталі пофарбувати перед тим, як вони будуть видалені з рамок. Фарбу необхідно добре просушити, тільки після цього продовжувати складання. Кожну відповідну передвудну картинку вирізати окремо і приблизно на 20 секунд занурити в теплу воду. На позначеному місці картинку відрізати від паперу і притиснути промокальним папером.

С А У Т І О Н !
Read the instructions thoroughly prior to assembly. Each component is numbered. Adhere to specified sequence of assembly. Tools required: knife and file for removal of components from frame; rubber bond, adhesive tape and clothes pegs for clamping components together after applying adhesive. Clean plastic components in a mild detergent solution and allow to air-dry so that paint and transfers adhere better. Prior to applying adhesive, check to see whether the components fit together; apply adhesive sparingly. Remove chrome and paint from the contact surfaces. Paint small components before removing them from the frame. Allow paint to dry well, and only then continue to assemble. Cut out each transfer individually and immerse in warm water for approx. 20 seconds. Slide transfer off paper and into designated position, then press on with blotting paper.

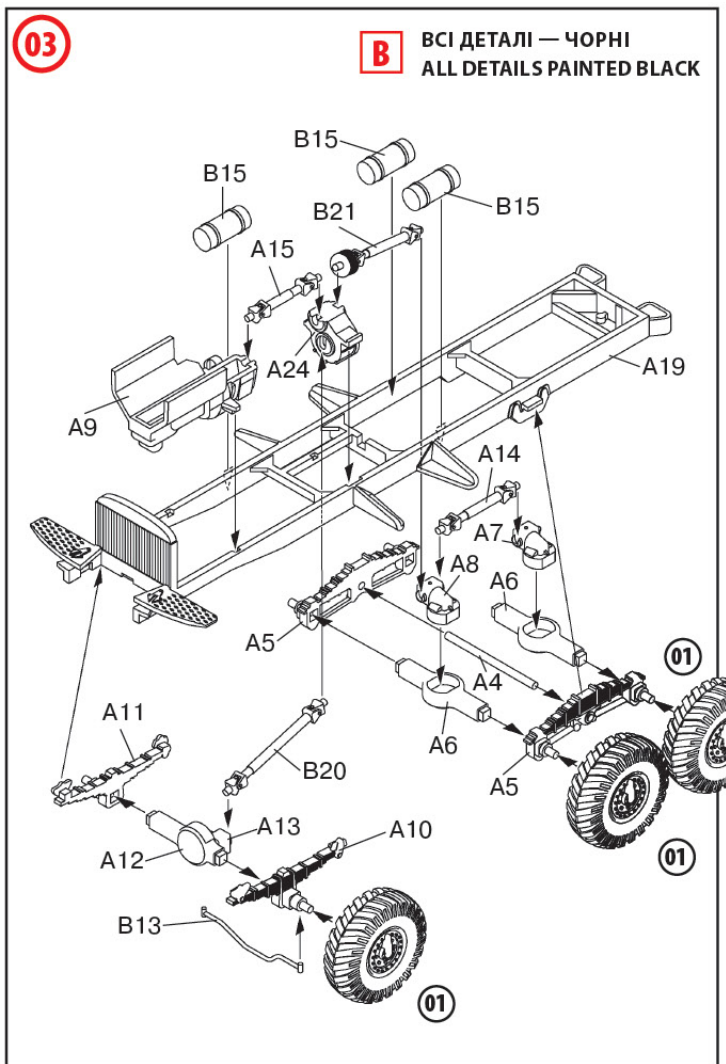
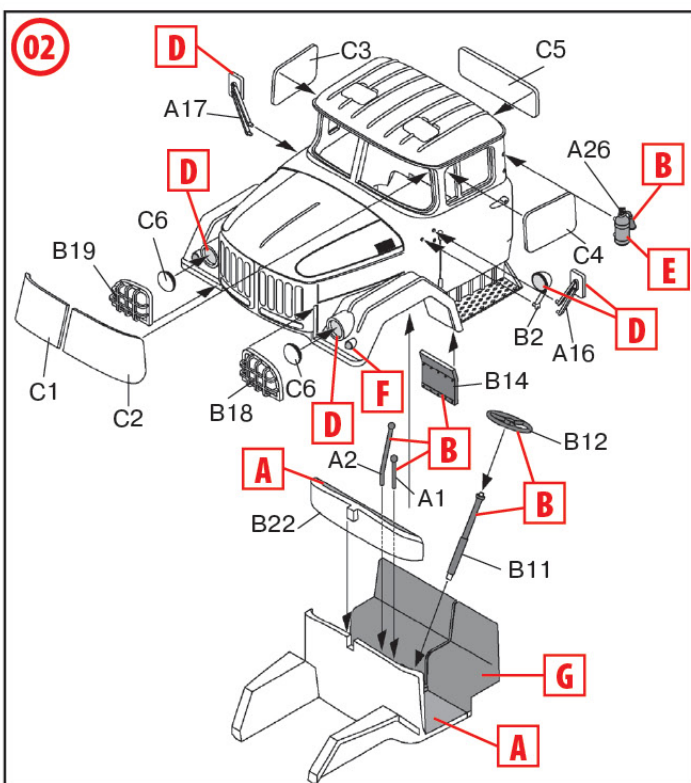
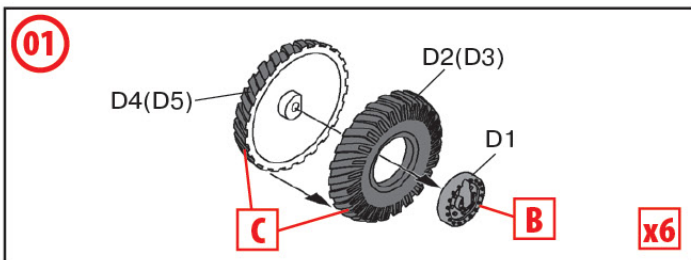
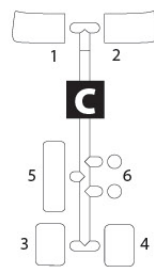
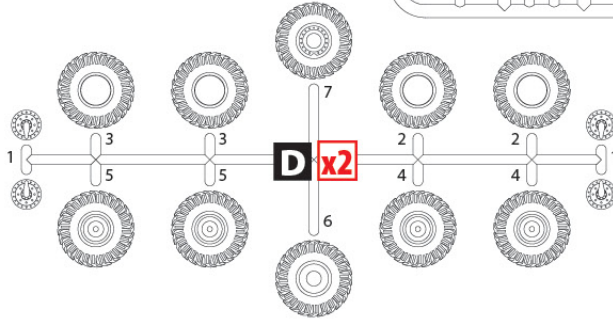
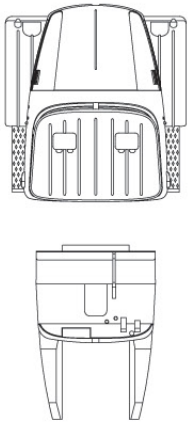
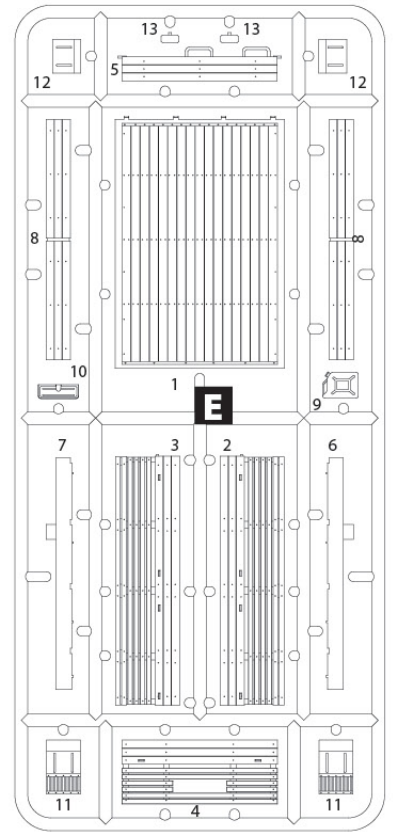
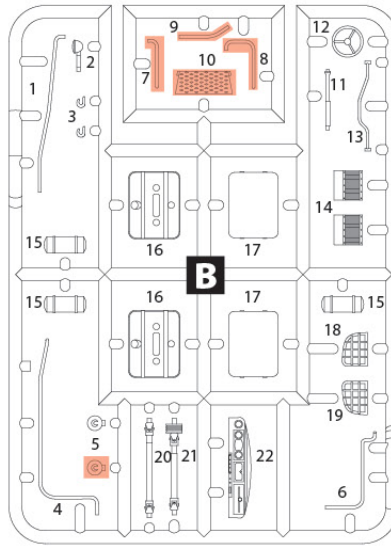
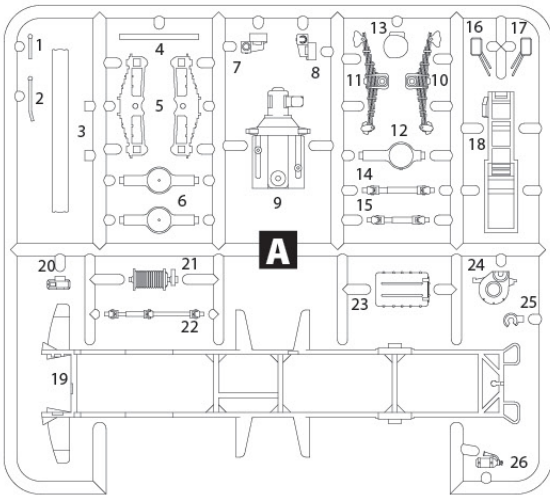

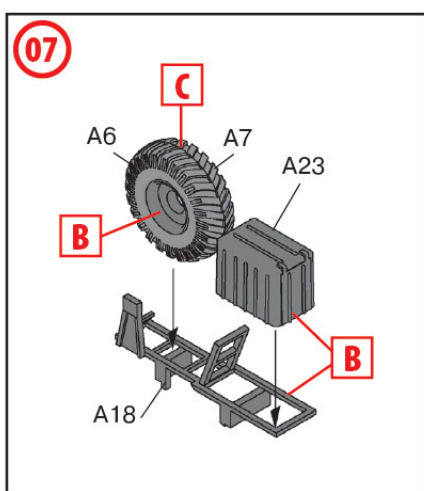
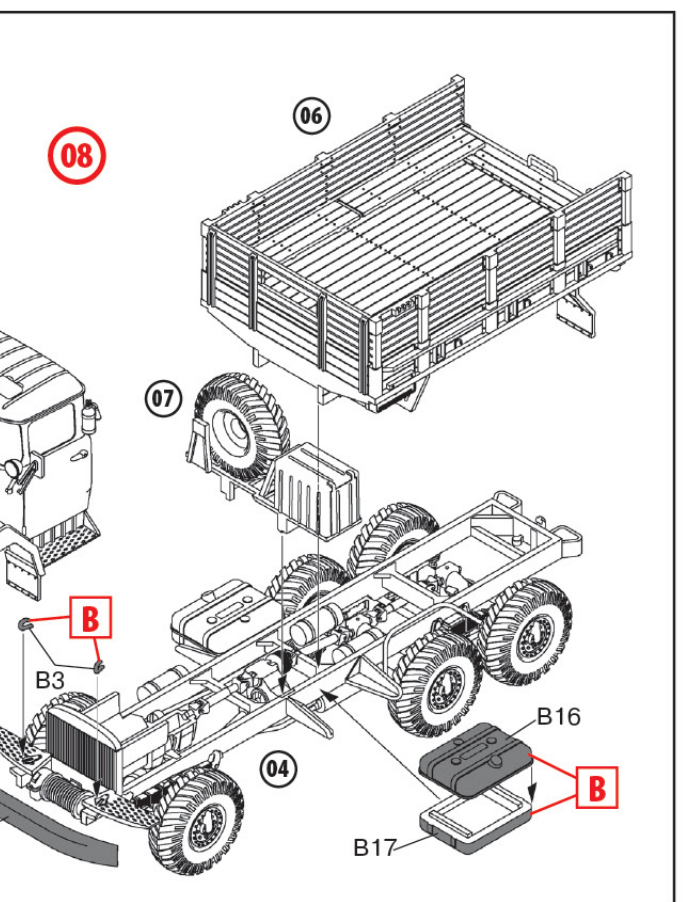
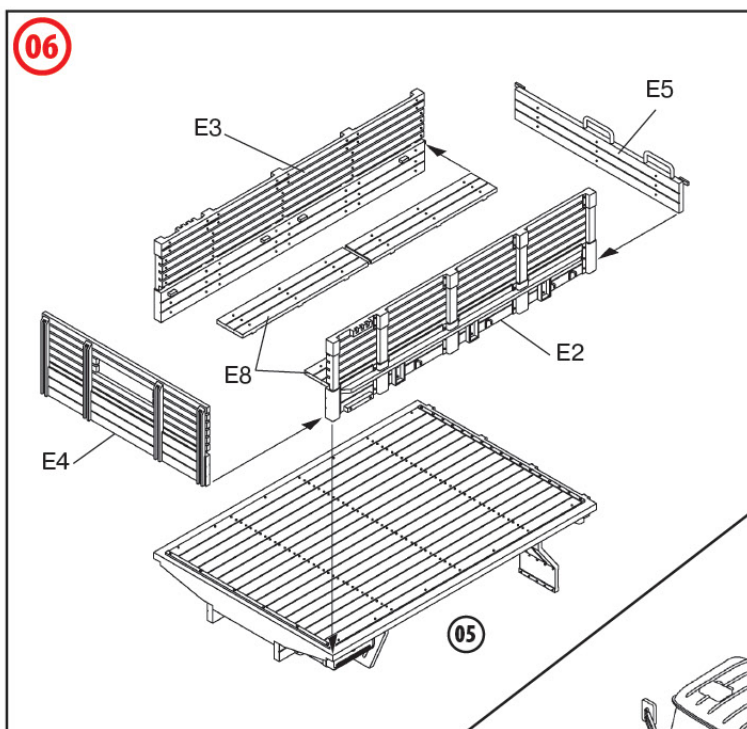
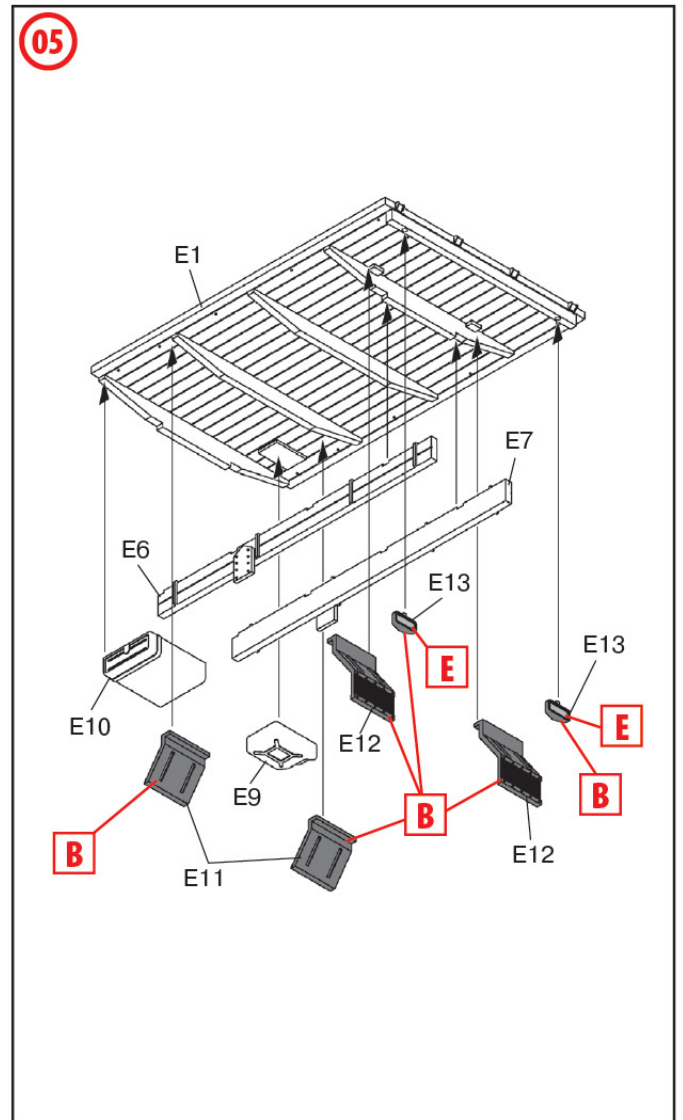
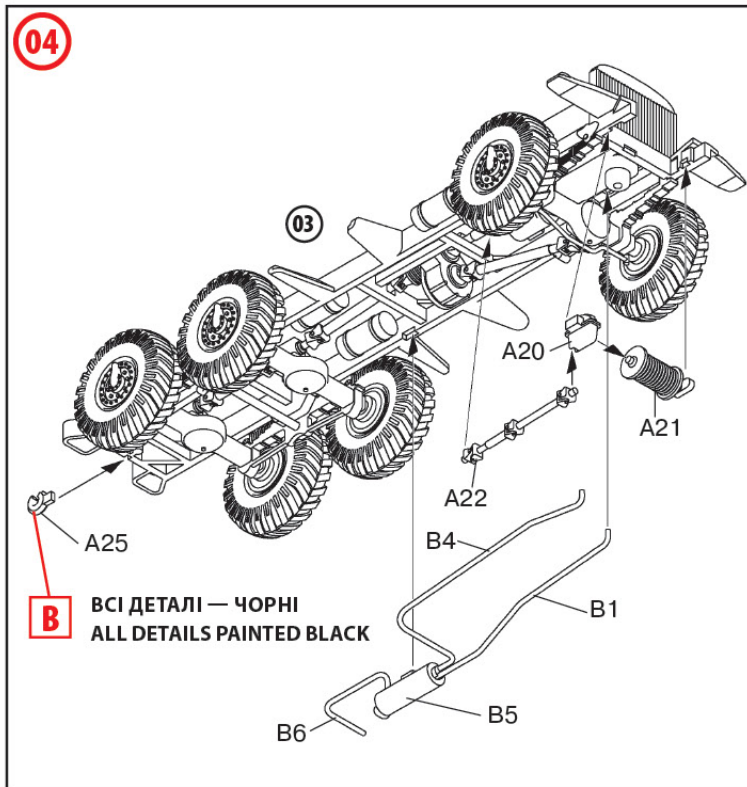

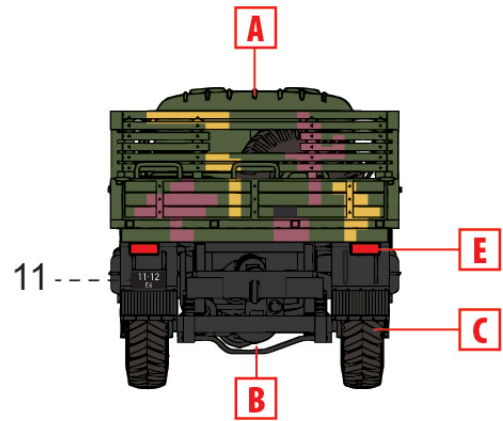
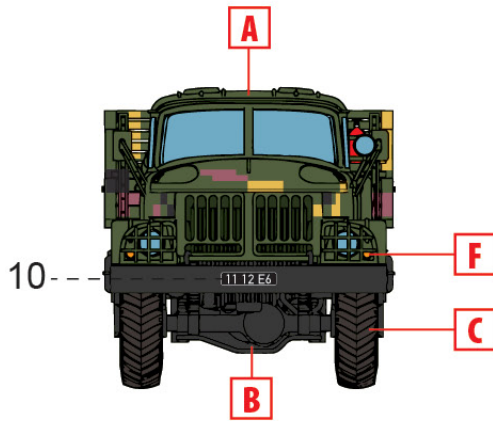
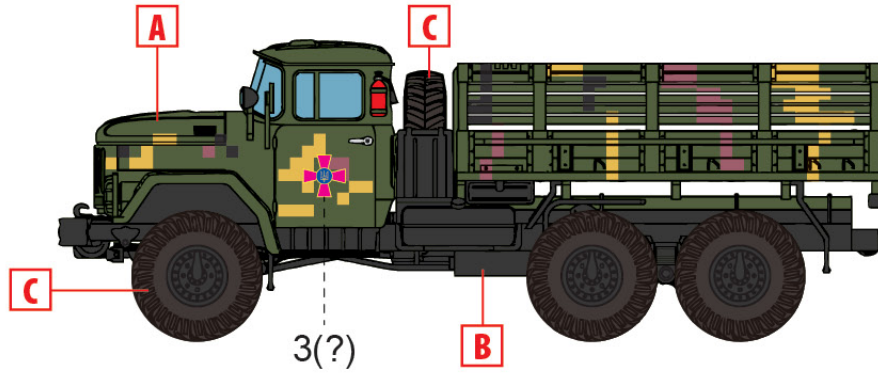

ЗіЛ-131, Збройні сили України
ZiL-31, Armed Forces of Ukraine

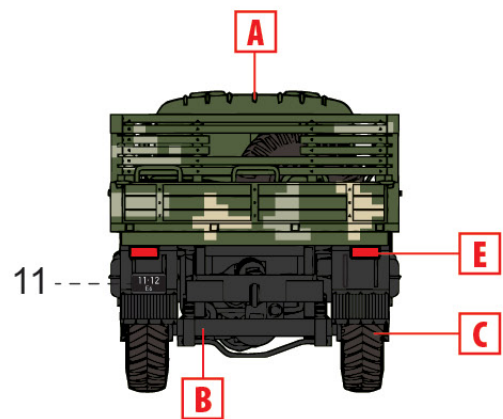
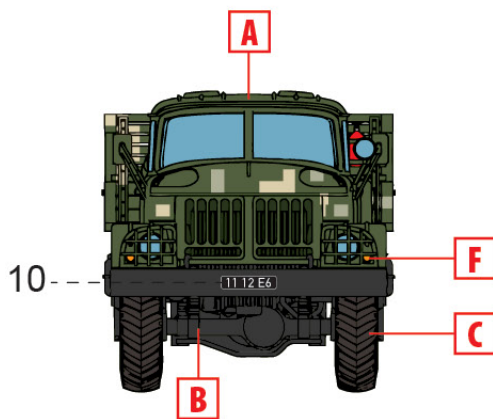
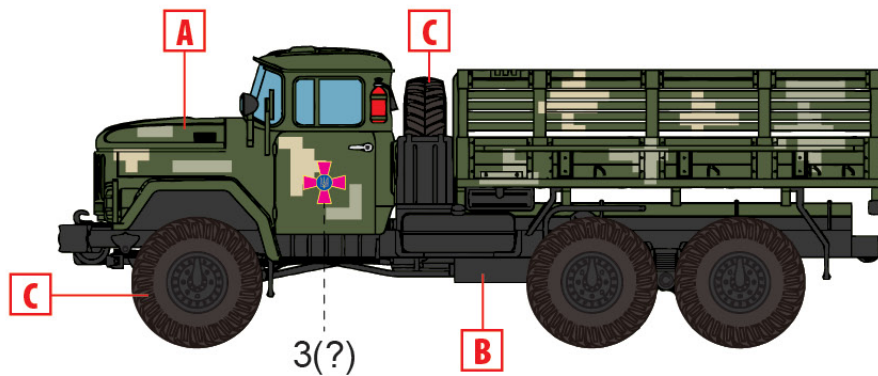

ЗіЛ-131, Збройні сили України, варіант камуфляжу з 2021 року
ZiL-31, Armed Forces of Ukraine, camouflage version from 2021

ТОВ ICM Холдинг

вул. Бориспільська 9, корпус 64,
02099, Київ, Україна
Тел./факс: +38(044) 369 54 12
E-mail: export@icm.com.ua

ICM Holding

9 Boryspilska str., build. 64
02099, Kyiv, Ukraine
Tel./Fax: +38(044) 369 54 12
E-mail: export@icm.com.ua