

Marking & Painting

マーキング及び塗装図
Markierungen und Bemalung
Décoration et Peinture
Marchio & Pittura
標記及着色指示

① 第113戦闘攻撃飛行隊 "スティンガーズ" (空母コンステレーション)
VFA-113 "Stingers" (CV-64 USS CONSTELLATION)

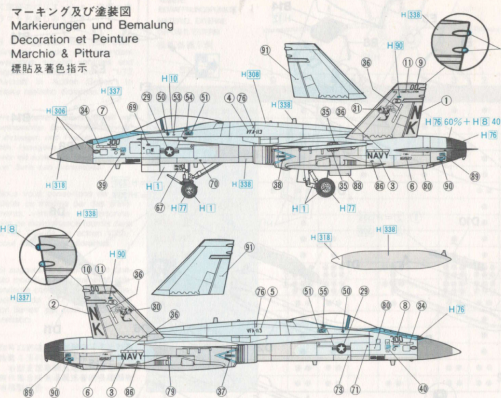

② 第531海兵戦闘飛行隊 "グレイ・ゴースト" (エルトロ海浜基地 アメリカ)
VMFA-531 "Grey Ghosts" (MCAS EL TORO AMERICA)

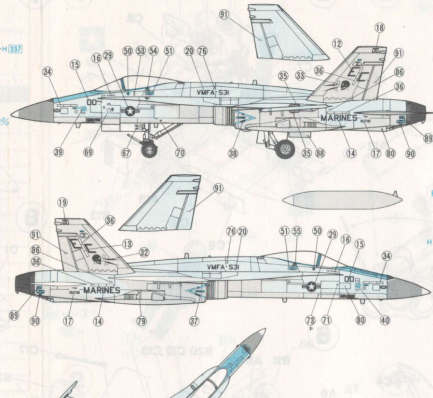

③ カナダ国防軍 第410訓練飛行隊 "クーガー" (コールド・レイク基地 カナダ)
CANADIAN ARMED FORCES No.410Sqn. "Cougars" (CFB COLD LAKE CANADA)

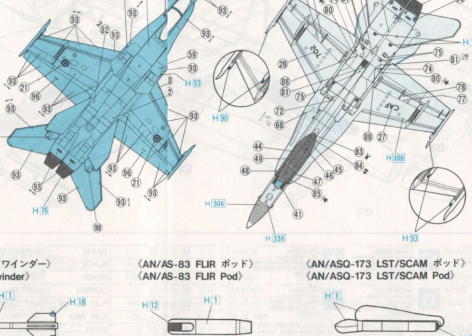
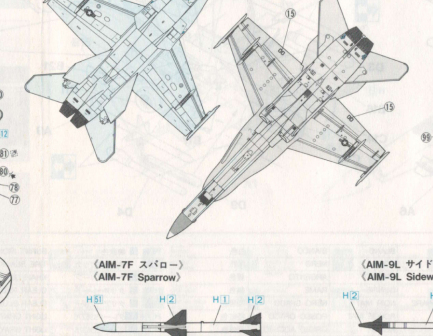
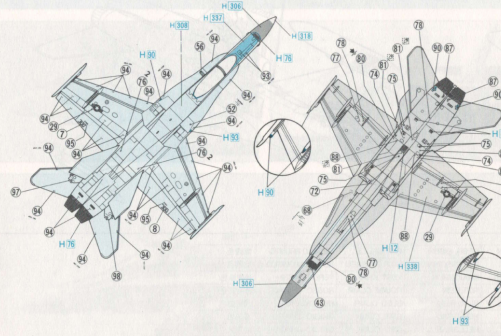
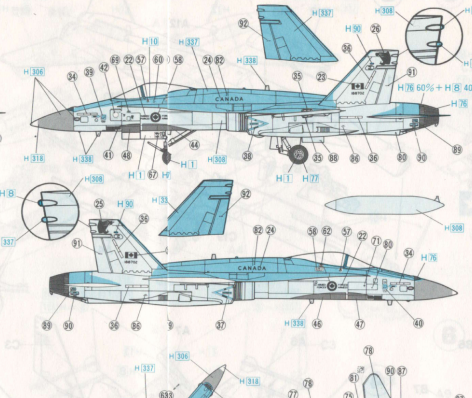

FS 36270 : H 306 FS 36375 : H 308 FS 36227 : H 337 FS 36495 : H 338

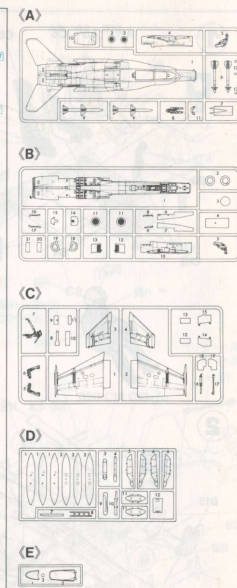
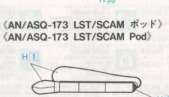
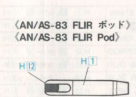
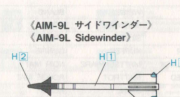
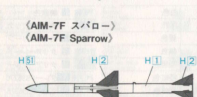

■ 組立順序は必ずこの通りです。組立時の状況、住所、郵便番号、電話番号を1字づつはつち書きし、下のカードと共に封筒に入れてください。

部品請求カード

1/72 F/A-18A ホーネット

部品を紛失したり、破損した場合は、このカードの必要箇所を○でなく△を含め複製または複製から写し取って弊社サービス係までお送りください。(1,000部以下の部品請求には、郵送料がかかります。)

A 部品	400円	O 部品	300円
B 部品	400円	E 部品	200円
C 部品	400円	マーク	200円
送料	850円		

ART No. 810

1/72の価格が1/48に、1/48の価格が1/36にそれぞれ引き上げられています。

株式会社 藤長谷川製作所 群馬県高崎市八井町1-2-1
〒415 1261 (1994) 89-8241

McDonnell Douglas F/A-18A HORNET



マクドネル・ダグラス F/A-18A ホーネットは、F-4ファントム II と A-7 コルサール II の後継機として、米海軍/海兵隊が採用した艦上戦闘/攻撃機です。"One Hornet, Two Stingers" の言葉どおり、F/A-18A は、情況に応じて空対空、空対地の異なる任務をこなすことができます。制空任務の場合は、F-14 トムキャットの支援として艦隊空母にあり、攻撃任務の場合は、AIM-9 と 20mm バルカン砲で武装して、護衛戦闘機の支援なしで任務を遂行することができます。

(データ) 乗員: 1 名、全幅: 11.43m、全長: 17.07m、全高: 4.66m、離陸重量: 16,240kg (空対空) / 25,400kg (空対地)、最大離陸重量: 16,240kg (空対空) / 25,400kg (空対地)、推力: 4,810kg (A/B) × 2、最大速度: マッハ 1.8/1.000m、固定武装: M61A1 20mm バルカン砲 × 1 (弾数 570 発)。

McDonnell Douglas F/A-18A Hornet est un embarque chasse-attaque avion adopté de la U.S. Navy et Marine Corps que le successeur de la F-4 Phantom II et de l'A-7 Corsair II. Le renouveau, "Un Hornet, Deux Pigeons", le F/A-18 a double capacités au avion-avion et avion-terre combat conformément à circonstance. Dans supériorité aérienne missions, le Hornet est responsable pour flotte défenses avec le F-14 Tomcat, et le Hornet arme avec le AIM-9 et le 20mm Vulcan Cannon accompli attacher missions au-dehors un escorte chasseuse.

(Données Techniques) Équipier: 1 (Ergonomes) 11,43m Longueur: 17,07m Hauteur: 4,66m Poids max. au décollage: 16,240kg (avion-avion), 25,400kg (avion-terre) Powerplant: GE/F404-GE-400 Poussée: 4,810kg (7,260kg) A/B utilisés × 2 Vitesse Maximale: Mach 1,8/1,000m Armement fixe: M61A1 20mm Vulcan Cannon × 1 (570 Cartouches)

Il McDonnell Douglas F/A-18A Hornet è un caccia trasportato adottato dalla Marina USA e dai Corps dei Marine come un successore del F-4 Phantom II e del A-7 Corsair II. Con il detto "Un Hornet, Due Punture" il F/A-18A ha un duplice ruolo, capacità di combattimento aria-aria e aria-terra secondo le circostanze. In air superiority missions, the Hornet is responsible for fleet defence with the F-14 Tomcat, and the Hornet armed with the AIM-9 and a 20mm Vulcan Cannon accomplishes attack missions without an escort fighter.

(Caratteristiche) Equipaggio: 1 Apertura alare: m. 11,43 Lunghezza: m. 17,07 Altezza: m. 4,66 Peso massimo al decollo: 16.240kg (aria/aria) 25.400kg (aria/terra) Apparatto motore: GE/F404-GE-400 Spinta: 4.810kg (7.260 con A/B) × 2 Velocità massima: Mach 1,8/1.000m Armamento fisso: Cannon Vulcan M61A1 × 1 (570 colpi)

要攻強防特長戦闘機としての F/A-18A 大真珠は一種戦闘機/攻撃機、被襲艦隊と海軍艦隊採用採用機種—4機機種及 A-7 海軍 II 型の後継者、正如宣傳口所說: "一艦大真珠、二機制、F/A-18A 擁有可以隨時應付的變換飛行空對空空對地兩種戰鬥的能力、在制空戰鬥任務方面、大真珠與 F-14 雄貓一起負責艦隊防務任務、而在攻擊任務方面、大真珠與 F-14 雄貓一起負責艦隊防務任務、更可以在不帶護衛戰機的情況下執行攻擊任務。

(諸元) 乗員: 1 翼展: 11.43 公尺 全長: 17.07 公尺 全高: 4.66 公尺 最高離陸重量: 16.240 公升 (空對空) 25.400 公升 (空對地) 引擎: GE/F404-GE-400 × 2 最大速度: マッハ 1.8/1.000 公尺 固定武装: M61A1 20 毫米大口径火炮 × 1 (570 發)

1/72スケールエアクラフトイン
アクションシリーズの豊富なウェ
ポンや各種支援車両、人形を使っ
て武装のパリエーションやディオ
ラマをお楽しみください。

It is suggested that you com
bine this model with abundant
weapons, support vehicles and
figures available from 1/72
Aircraft in Action Series* to
make realistic dioramas.

Wir empfehlen, dieses Modell mit
umfangreicher Bewaffnung, Service
Fahrzeugen und Figuren auszust
atten. Hasagawa bietet dieses Zub
ehör mit seiner 1/72 "Aircraft in Act
ion" Serie zum Dioramabau.

Nous vous conseillons de compl
éter ce modèle par des arme
ments, véhicules et personnages
de maintenance fournis dans
le kit "Avions en action 1/72"
pour réaliser des dioramas
réalistes.

Si suggerisce di combinare que
sto modello con armamento ab
bondante con veicoli e figure dis
ponibili da 1/72 Aircraft in Act
ion Series* per costruire diorama
realistici.

你可以把這套模型配合「1/72機
械戰鬥系列」豐富多樣的武器裝備
、發動支援車輛及地勤人員使用
製作各式各樣逼真活潑的各種機
地模型組合。

STA. No.	9	8	7	6	5	4	3	2	1
1/4 014 PYRON		D6	D5	D10	D5	D6			
Horizontal Ejector Rack									
AN/AAS-B3									
AN/ASQ-173									
MER									
AIM-7E/F									
AIM-9L									
AIM-120 (AMRAAM)									
AGM-62									
AGM-65									
AGM-88									
Mk.02									
Mk.02 Snakeye									
Mk.03									
Mk.04									
GBU-10									
GBU-12									
LAU-10									
Mk.20 Rockety									

AIRCRAFT IN ACTION SERIES

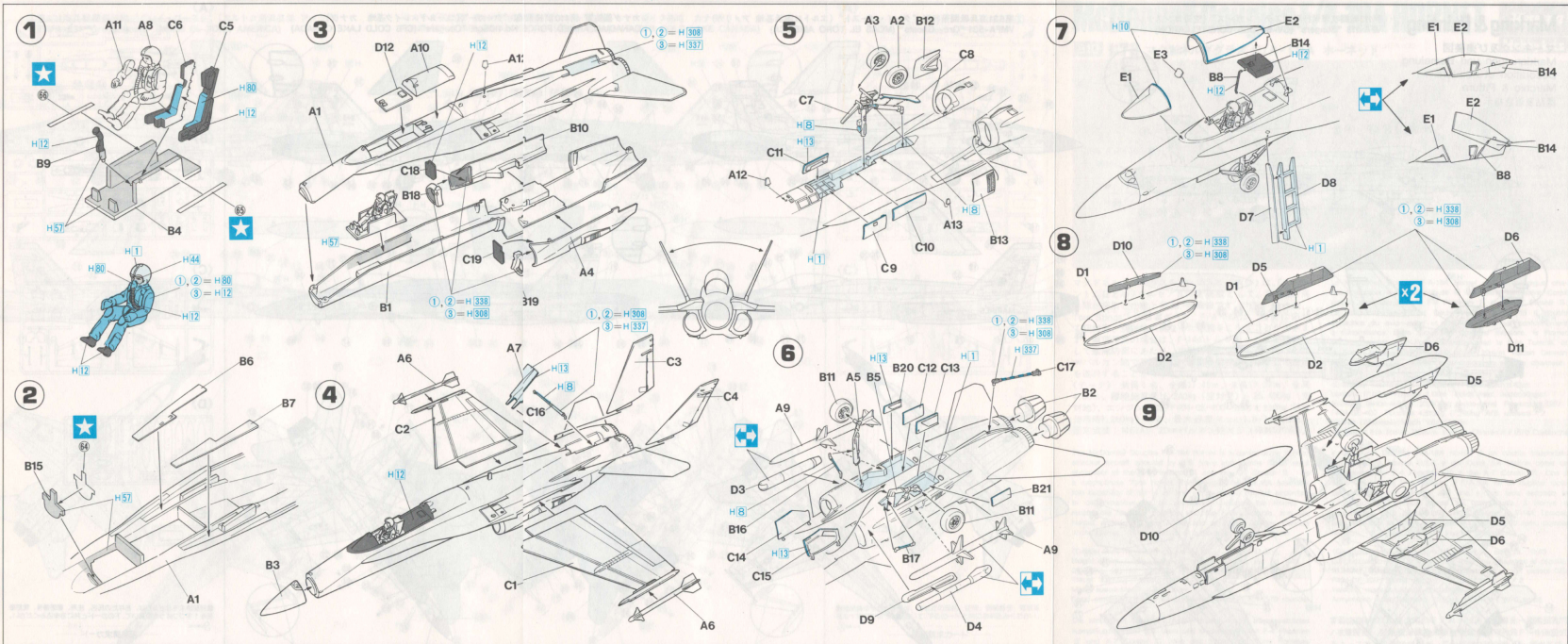
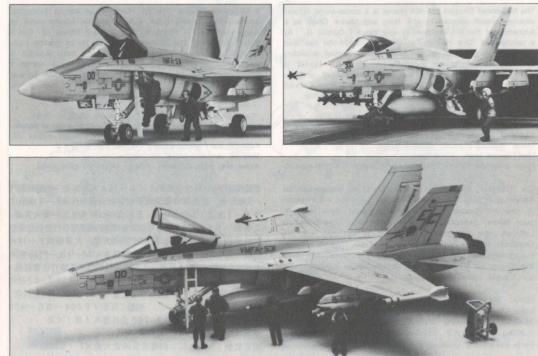

H1	白	WHITE	WEISS	BLANC	BIANCO	白色
H2	黒	BLACK	SCHWARZ	NOIR	NERO	黒色
H3	銀	SILVER	SILBER	ARGENT	ARGENTO	銀色
H4	銅	COPPER	KUPFER	CUIVRE	RAMÉ	銅色
H5	黒平	FLAT BLACK	MATTSCHWARZ	NOIR MAT	NERO OPACO	暗黒色
H6	赤平	FLAT RED	MATROT	ROUGE MAT	ROSSO OPACO	暗紅色
H7	緑	GREEN	GRÜN	VERT	VERDE	緑色
H8	青	BLUE	BLAU	BLEU	AZZURRO	青色
H9	黄	YELLOW	GELB	JAUNE	GIALLO	黄色
H10	紫	PURPLE	VIOLETT	VIOLET	PURPUREO	紫色
H11	透明	TRANSPARENT	OPAKLOS	TRANSPARENT	OPACIN	透明色
H12	透明	TRANSPARENT	OPAKLOS	TRANSPARENT	OPACIN	透明色
H13	透明	TRANSPARENT	OPAKLOS	TRANSPARENT	OPACIN	透明色
H14	透明	TRANSPARENT	OPAKLOS	TRANSPARENT	OPACIN	透明色
H15	透明	TRANSPARENT	OPAKLOS	TRANSPARENT	OPACIN	透明色
H16	透明	TRANSPARENT	OPAKLOS	TRANSPARENT	OPACIN	透明色
H17	透明	TRANSPARENT	OPAKLOS	TRANSPARENT	OPACIN	透明色
H18	透明	TRANSPARENT	OPAKLOS	TRANSPARENT	OPACIN	透明色
H19	透明	TRANSPARENT	OPAKLOS	TRANSPARENT	OPACIN	透明色
H20	透明	TRANSPARENT	OPAKLOS	TRANSPARENT	OPACIN	透明色
H21	透明	TRANSPARENT	OPAKLOS	TRANSPARENT	OPACIN	透明色
H22	透明	TRANSPARENT	OPAKLOS	TRANSPARENT	OPACIN	透明色
H23	透明	TRANSPARENT	OPAKLOS	TRANSPARENT	OPACIN	透明色
H24	透明	TRANSPARENT	OPAKLOS	TRANSPARENT	OPACIN	透明色
H25	透明	TRANSPARENT	OPAKLOS	TRANSPARENT	OPACIN	透明色
H26	透明	TRANSPARENT	OPAKLOS	TRANSPARENT	OPACIN	透明色
H27	透明	TRANSPARENT	OPAKLOS	TRANSPARENT	OPACIN	透明色
H28	透明	TRANSPARENT	OPAKLOS	TRANSPARENT	OPACIN	透明色
H29	透明	TRANSPARENT	OPAKLOS	TRANSPARENT	OPACIN	透明色
H30	透明	TRANSPARENT	OPAKLOS	TRANSPARENT	OPACIN	透明色
H31	透明	TRANSPARENT	OPAKLOS	TRANSPARENT	OPACIN	透明色
H32	透明	TRANSPARENT	OPAKLOS	TRANSPARENT	OPACIN	透明色
H33	透明	TRANSPARENT	OPAKLOS	TRANSPARENT	OPACIN	透明色
H34	透明	TRANSPARENT	OPAKLOS	TRANSPARENT	OPACIN	透明色
H35	透明	TRANSPARENT	OPAKLOS	TRANSPARENT	OPACIN	透明色
H36	透明	TRANSPARENT	OPAKLOS	TRANSPARENT	OPACIN	透明色
H37	透明	TRANSPARENT	OPAKLOS	TRANSPARENT	OPACIN	透明色
H38	透明	TRANSPARENT	OPAKLOS	TRANSPARENT	OPACIN	透明色
H39	透明	TRANSPARENT	OPAKLOS	TRANSPARENT	OPACIN	透明色
H40	透明	TRANSPARENT	OPAKLOS	TRANSPARENT	OPACIN	透明色
H41	透明	TRANSPARENT	OPAKLOS	TRANSPARENT	OPACIN	透明色
H42	透明	TRANSPARENT	OPAKLOS	TRANSPARENT	OPACIN	透明色
H43	透明	TRANSPARENT	OPAKLOS	TRANSPARENT	OPACIN	透明色
H44	透明	TRANSPARENT	OPAKLOS	TRANSPARENT	OPACIN	透明色
H45	透明	TRANSPARENT	OPAKLOS	TRANSPARENT	OPACIN	透明色
H46	透明	TRANSPARENT	OPAKLOS	TRANSPARENT	OPACIN	透明色
H47	透明	TRANSPARENT	OPAKLOS	TRANSPARENT	OPACIN	透明色
H48	透明	TRANSPARENT	OPAKLOS	TRANSPARENT	OPACIN	透明色
H49	透明	TRANSPARENT	OPAKLOS	TRANSPARENT	OPACIN	透明色
H50	透明	TRANSPARENT	OPAKLOS	TRANSPARENT	OPACIN	透明色
H51	透明	TRANSPARENT	OPAKLOS	TRANSPARENT	OPACIN	透明色
H52	透明	TRANSPARENT	OPAKLOS	TRANSPARENT	OPACIN	透明色
H53	透明	TRANSPARENT	OPAKLOS	TRANSPARENT	OPACIN	透明色
H54	透明	TRANSPARENT	OPAKLOS	TRANSPARENT	OPACIN	透明色
H55	透明	TRANSPARENT	OPAKLOS	TRANSPARENT	OPACIN	透明色
H56	透明	TRANSPARENT	OPAKLOS	TRANSPARENT	OPACIN	透明色
H57	透明	TRANSPARENT	OPAKLOS	TRANSPARENT	OPACIN	透明色
H58	透明	TRANSPARENT	OPAKLOS	TRANSPARENT	OPACIN	透明色
H59	透明	TRANSPARENT	OPAKLOS	TRANSPARENT	OPACIN	透明色
H60	透明	TRANSPARENT	OPAKLOS	TRANSPARENT	OPACIN	透明色
H61	透明	TRANSPARENT	OPAKLOS	TRANSPARENT	OPACIN	透明色
H62	透明	TRANSPARENT	OPAKLOS	TRANSPARENT	OPACIN	透明色
H63	透明	TRANSPARENT	OPAKLOS	TRANSPARENT	OPACIN	透明色
H64	透明	TRANSPARENT	OPAKLOS	TRANSPARENT	OPACIN	透明色
H65	透明	TRANSPARENT	OPAKLOS	TRANSPARENT	OPACIN	透明色
H66	透明	TRANSPARENT	OPAKLOS	TRANSPARENT	OPACIN	透明色
H67	透明	TRANSPARENT	OPAKLOS	TRANSPARENT	OPACIN	透明色
H68	透明	TRANSPARENT	OPAKLOS	TRANSPARENT	OPACIN	透明色
H69	透明	TRANSPARENT	OPAKLOS	TRANSPARENT	OPACIN	透明色
H70	透明	TRANSPARENT	OPAKLOS	TRANSPARENT	OPACIN	透明色
H71	透明	TRANSPARENT	OPAKLOS	TRANSPARENT	OPACIN	透明色
H72	透明	TRANSPARENT	OPAKLOS	TRANSPARENT	OPACIN	透明色
H73	透明	TRANSPARENT	OPAKLOS	TRANSPARENT	OPACIN	透明色
H74	透明	TRANSPARENT	OPAKLOS	TRANSPARENT	OPACIN	透明色
H75	透明	TRANSPARENT	OPAKLOS	TRANSPARENT	OPACIN	透明色
H76	透明	TRANSPARENT	OPAKLOS	TRANSPARENT	OPACIN	透明色
H77	透明	TRANSPARENT	OPAKLOS	TRANSPARENT	OPACIN	透明色
H78	透明	TRANSPARENT	OPAKLOS	TRANSPARENT	OPACIN	透明色
H79	透明	TRANSPARENT	OPAKLOS	TRANSPARENT	OPACIN	透明色
H80	透明	TRANSPARENT	OPAKLOS	TRANSPARENT	OPACIN	透明色
H81	透明	TRANSPARENT	OPAKLOS	TRANSPARENT	OPACIN	透明色
H82	透明	TRANSPARENT	OPAKLOS	TRANSPARENT	OPACIN	透明色
H83	透明	TRANSPARENT	OPAKLOS	TRANSPARENT	OPACIN	透明色
H84	透明	TRANSPARENT	OPAKLOS	TRANSPARENT	OPACIN	透明色
H85	透明	TRANSPARENT	OPAKLOS	TRANSPARENT	OPACIN	透明色
H86	透明	TRANSPARENT	OPAKLOS	TRANSPARENT	OPACIN	透明色
H87	透明	TRANSPARENT	OPAKLOS	TRANSPARENT	OPACIN	透明色
H88	透明	TRANSPARENT	OPAKLOS	TRANSPARENT	OPACIN	透明色
H89	透明	TRANSPARENT	OPAKLOS	TRANSPARENT	OPACIN	透明色
H90	透明	TRANSPARENT	OPAKLOS	TRANSPARENT	OPACIN	透明色
H91	透明	TRANSPARENT	OPAKLOS	TRANSPARENT	OPACIN	透明色
H92	透明	TRANSPARENT	OPAKLOS	TRANSPARENT	OPACIN	透明色
H93	透明	TRANSPARENT	OPAKLOS	TRANSPARENT	OPACIN	透明色
H94	透明	TRANSPARENT	OPAKLOS	TRANSPARENT	OPACIN	透明色
H95	透明	TRANSPARENT	OPAKLOS	TRANSPARENT	OPACIN	透明色
H96	透明	TRANSPARENT	OPAKLOS	TRANSPARENT	OPACIN	透明色
H97	透明	TRANSPARENT	OPAKLOS	TRANSPARENT	OPACIN	透明色
H98	透明	TRANSPARENT	OPAKLOS	TRANSPARENT	OPACIN	透明色
H99	透明	TRANSPARENT	OPAKLOS	TRANSPARENT	OPACIN	透明色
H100	透明	TRANSPARENT	OPAKLOS	TRANSPARENT	OPACIN	透明色

F/A-18A HORNET 'U.S.M.C. CAG BIRD'

SP30 1:72 F/A-18 ホーネット "マリーンCAGバード"

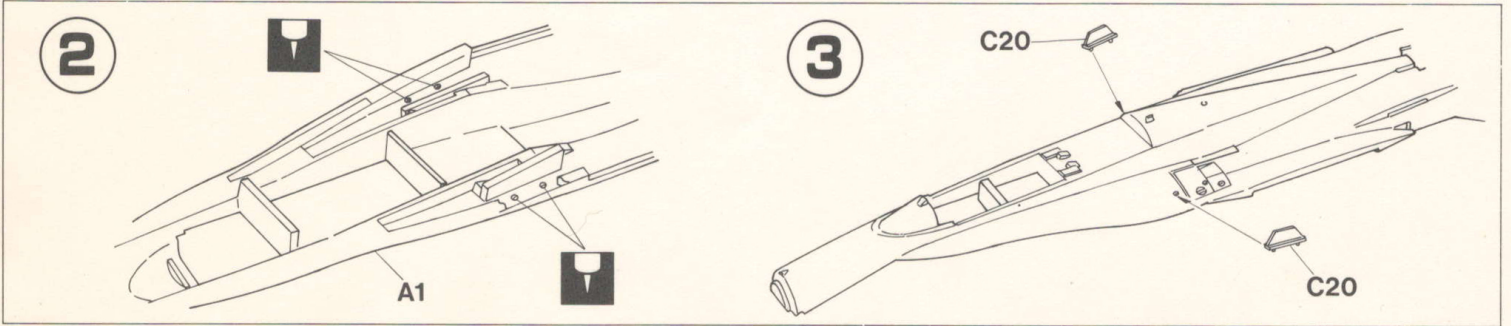

Marking & Painting

マーキング及び塗装図
 Markierungen und Bemalung
 Decoration et Peinture
 Marchio & Pittura
 Decoracion y Pintura
 標貼及着色指示

① アメリカ海兵隊 第451海兵戦闘飛行隊"ウォーローズ"
 "WAR LORDS" VMFA-451 U.S.MARINES

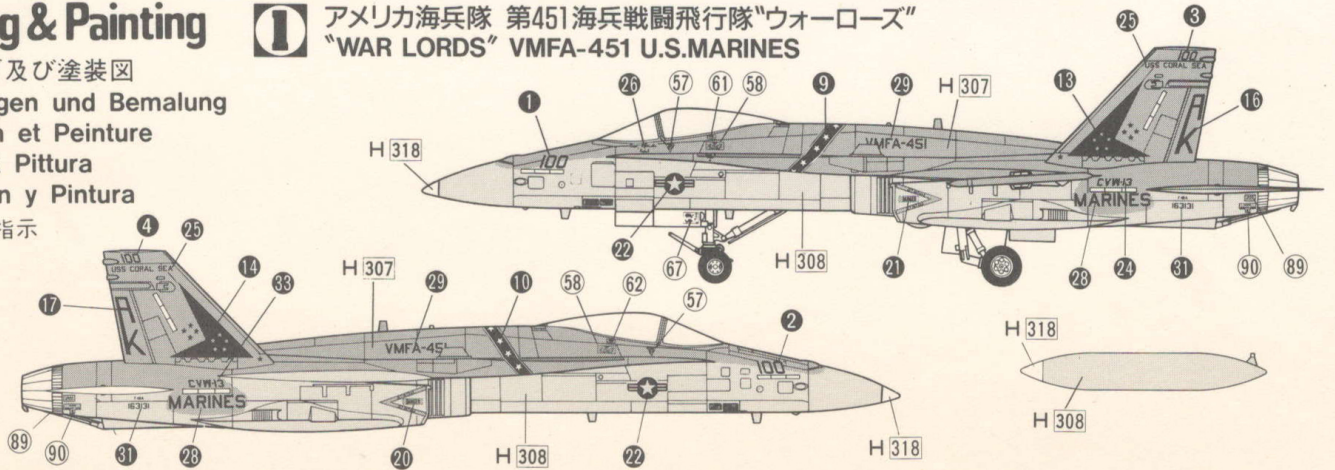

② アメリカ海兵隊 第312海兵戦闘飛行隊"チェッカーボーズ"
 "CHECKER BOARDS" VMFA-312 U.S.MARINES

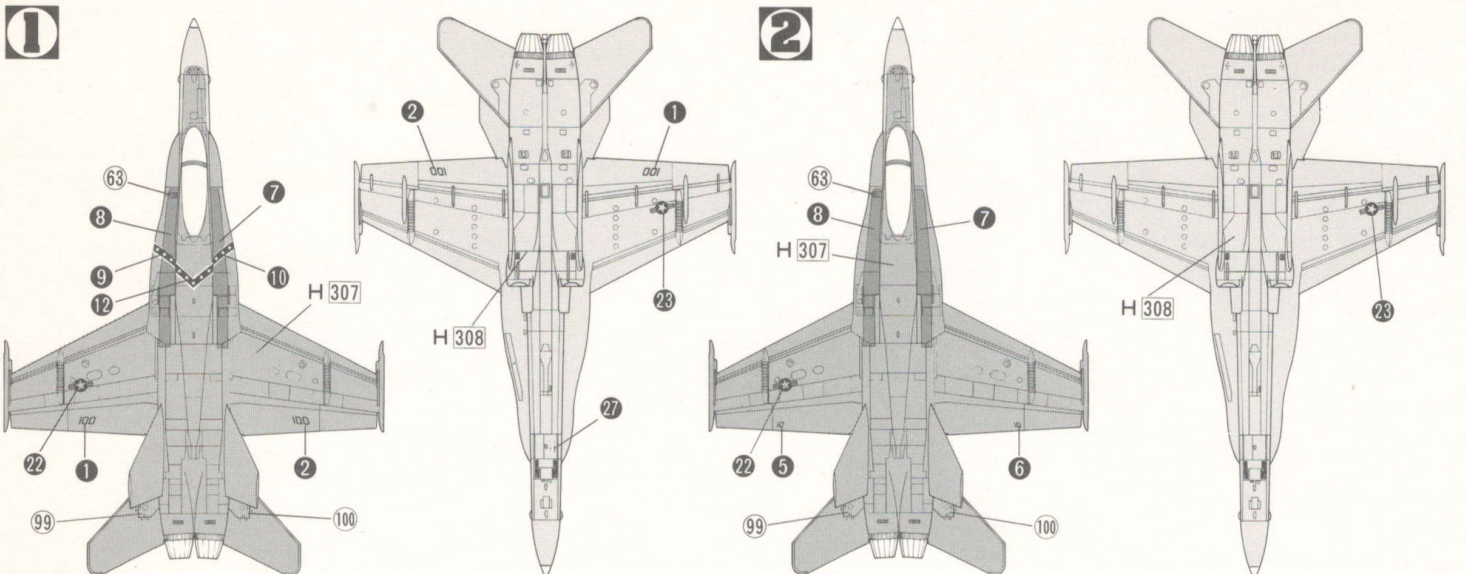
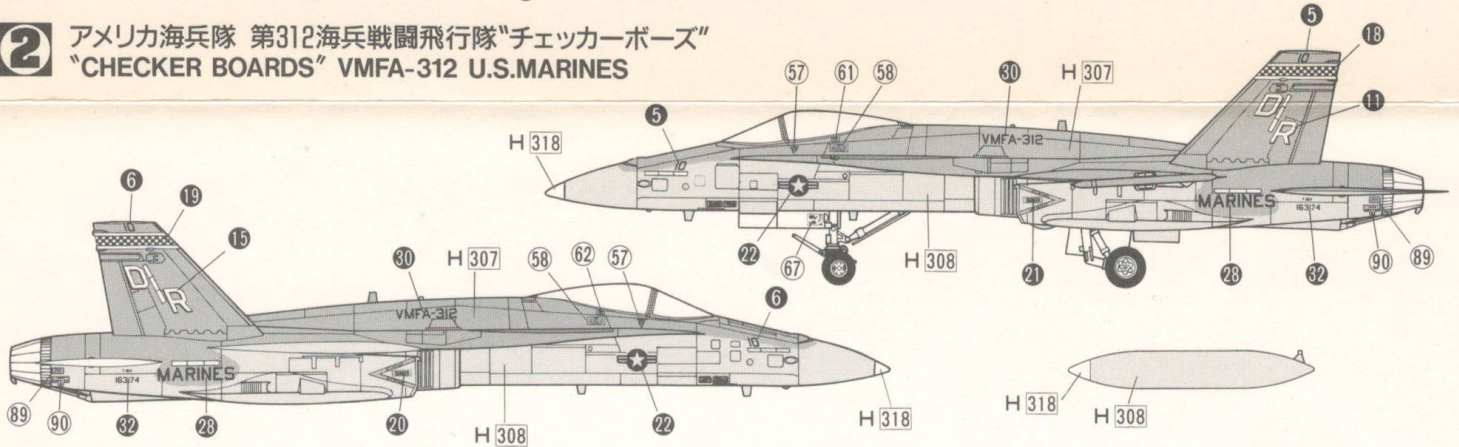

細部のマーキング及び塗装は説明書を参考して下さい

Refer to instruction booklet for details regarding markings and painting.

Für nähere Einzelheiten zu Markierungen und Anstrich siehe die Anleitung.

Fare riferimento al libretto di istruzioni per dettagli sui contrassegni e la pittura.

Se reporter aux instructions données en ce qui concerne la peinture et les décorations des petites pièces.

Para más detalles respecto a las marcas y la pintura, refiérase al manual de instrucciones.

細部の標誌和塗装、請看說明書。