

1/20 scale Hybrid Injection Kit

Ferrari 312T4



1979 Monaco GP

No.11 Jody Scheckter No.12 Gilles Villeneuve

Instructions

MFH
Model Factory Hiro

2-3-8 Higashihokima, Adachi-ku, Tokyo 121-0063
Phone: 81-3-5851-2522 Fax: 81-3-5851-2524

URL: <http://www.modelfactoryhiro.com>
E-mail: cus@modelfactoryhiro.com

注意

- 組立て前に十分に仮組みを行って下さい。
- メタルパーツは変形している場合がありますが変形を調整しながら組立てを行って下さい。調整の際、多少の曲げは可能ですが破損にはご注意ください。
- レジンパーツの調整については、ドライヤー等で温めながら破損に注意しゆっくり行って下さい。
- 組立ての際、削り合わせ等が必要な部分もありますのでご注意ください。
- メタルパーツはバリやパーティングライン等を処理した後に、プライマーサフェーサー等で下地処理を行って下さい。
- レジンパーツは組立て、塗装前に離型剤クリーナー等で洗浄して下さい。
- 組立てには瞬間接着剤やエポキシ系ボンドをご使用下さい。
- デカールはファイル等に入れ、高温多湿を避けて保存して下さい。
- 本製品は、中級者以上を対象とした組立てキットです。このキットには、尖った部品や小さな部品が含まれています。子供の誤飲や怪我、又ビニール袋による窒息などの事故にご注意ください。塗料、工具、接着剤等は、説明書に従い正しくお使い下さい。

CAUTION

- Please try temporary constructing the kit before applying any adhesives.
- The shape of the metal parts may be changed. You may restore the shape while you are doing the temporary construction. Please be noticed and pay attention that you may bend the part to certain extend. but there are possibilities to be broken.
- You can change the shape of the resin casting parts. However. Please do not slowly and not to bend the parts too fast.
- Please be noticed that some parts may have to cut a little bit to be fit completely in the kit.
- After you have processed the burr and the parting lines of the metal parts. Please use under coating (eg. primer surfacer) before the next step.
- Please clean the resin casting parts (eg. using releasing agent) before use.
- Please use super glue or epoxy resin when building the kit.
- Please put the decals in file holder and keep it in dry and cool place.
- This kit is intended for over 16 years old. Small parts and sharp parts are included, so keep away from children. Read carefully each instruction before using tools, cutter, adhesive, etc

Parts list

TURNED PARTS		OTHERS	
□ T1	フロントホイールリム	Front wheel rim	2
□ T2	リアホイールリム	Rear wheel rim	2
□ T3	ファンネル	Funnel	12
□ T4	エキゾーストエンド	Exhaust end	4
CLEAR PARTS			
□ C1	リザーバータンク	Reservoir tank	2
VACUUM PARTS			
□ V1	ウインドシールド	Windshield	1
OTHERS			
□	フロントタイヤ	Front tire	2
□	リアタイヤ	Rear tire	2
□	洋白線	Nickel silver wire	
	φ0.4mm		1
	φ0.8mm		2
□	黒ネジ	Black screw	
	φ1.0mm×3.0mm		8
	φ1.4mm×3.0mm		4
	φ1.6mm×8.0mm		1
	φ2.0mm×6.0mm		2
	φ2.0mm×8.0mm		2
□	平リベット	Flat rivet	2
□	ナット	Nut	4
□	スプリング	Spring	2
	φ4.0mm×7.0mm		2
	φ4.0mm×10.0mm		2
□	マフラスプリング	Muffler spring	
	L=9.0mm		2
	L=10.0mm		2
□	磁石	Magnet	4
□	ファンネルメッシュ	Funnel mesh	12
□	ミラーシール	Mirror sticker	1
□	カラーチューブ	Color tube	
	φ0.4mm Clear orange		1
□	プラグコード(黒)	Plug cord(Black)	
	φ0.4mm		1
	φ0.8mm		1
□	シートベルト	Seat belt	
	W=3.0mm		1
	W=2.0mm		1
□	シートベルトメーカー	Seat belt manufacturer sticker	1
□	テールライト	Tail light	1
□	エッチング	Photo etched plate	4
□	デカール	Decal	2

Color table

Mr.Color	gaia color
0 磨き出し	Polish
1 白	White
3 赤	Red
3 シルバー	Silver
9 ゴールド	Gold
23 黒鉄色	Steel
33 ツヤ消し黒	Flat black
41 レッドブラウン	Red brown
45 セールカラー	Sail color
58 黄橙色	Orange yellow
62 ツヤ消し白	Flat white
65 インディゴブルー	Bright blue
76 メタリックブルー	Metallic blue
92 半ツヤ黒	Semi gloss black
158 スーパーイタリアレッド	Super italian red
001	001
003	003
010	010
020	020
012	012
011	011
004	004
022	022

31+9 (1:1)
 or
 シャンパンゴールド
 CHAMPAGNE GOLD
barchetta
 Original color
 31+23 (1:1)
 23+33 (1:1)
 45+62 (1:1)

注: この説明書ではグンゼ産業(GSIクレオス)のMr. Colorを使用しています。
 Notice: The color, using on this instruction is Mr. color, from GUNZE SANGYO(GSI CREOS).

1 Monocoque & Radiator

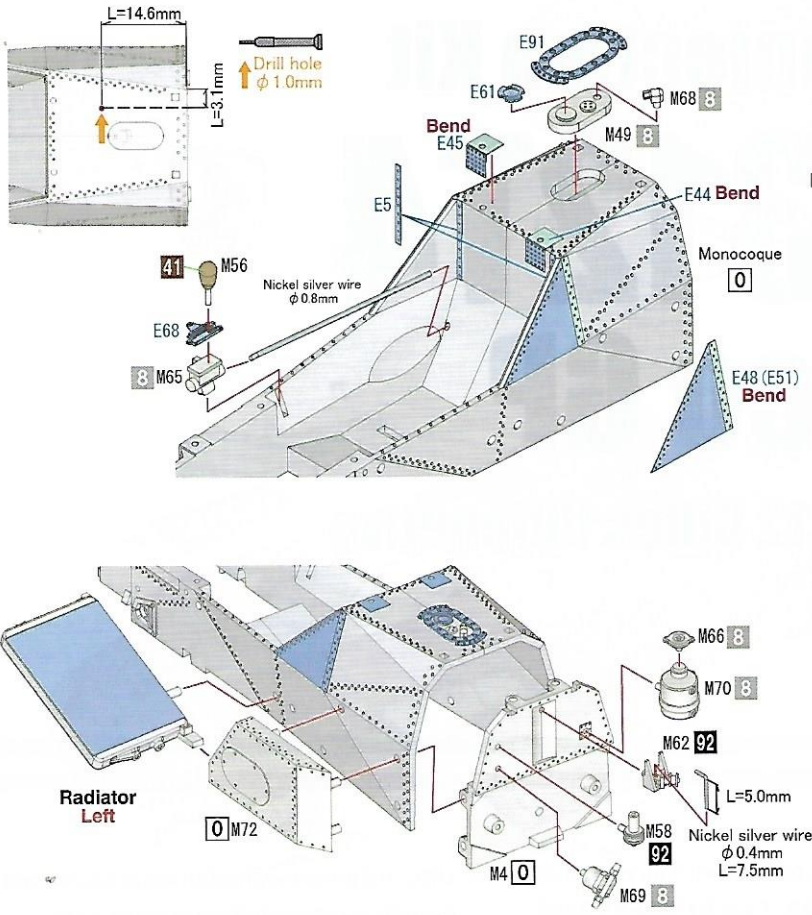

組み立て前に十分に仮組みを行って下さい。

Do carefully a temporary assembling.

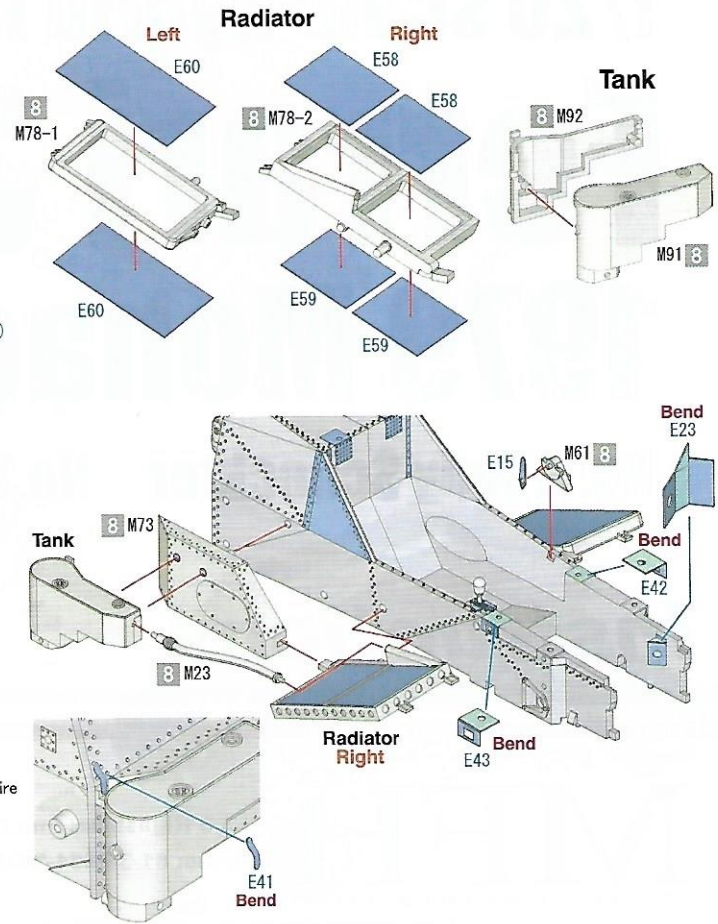

2 Front suspension

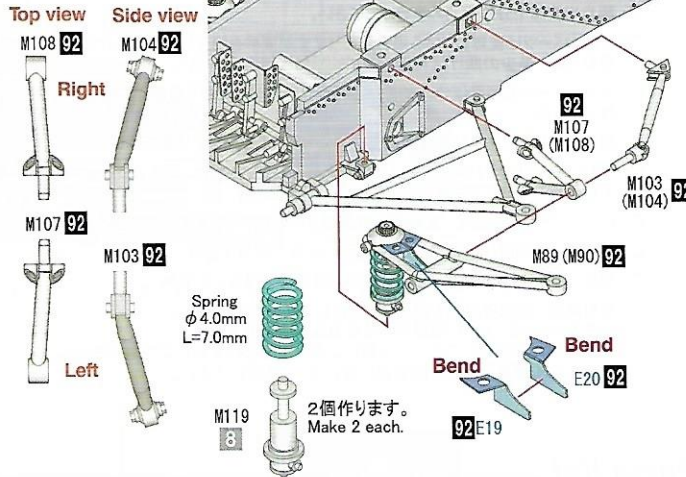
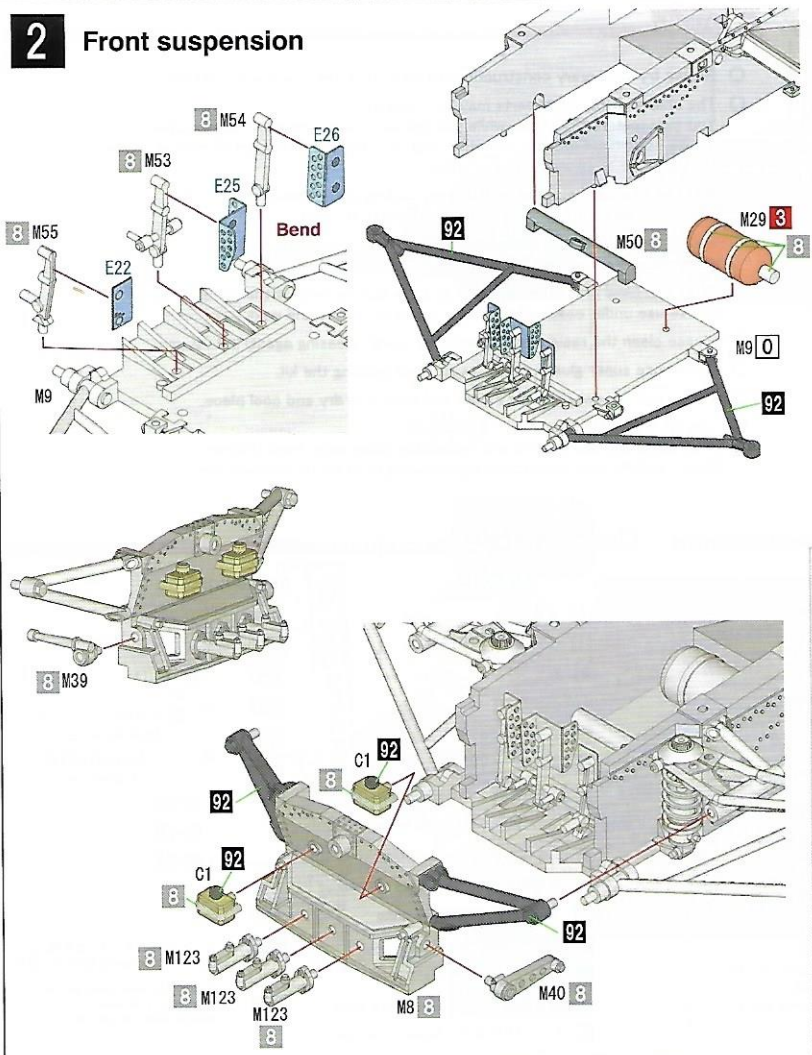

3 Front upright



4 Front suspension

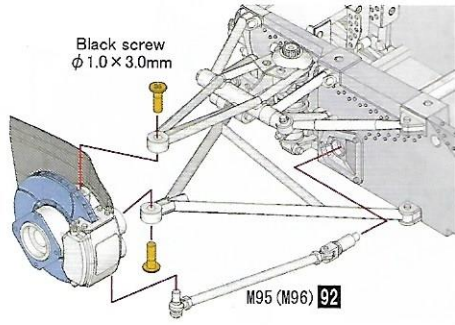

Bottom view

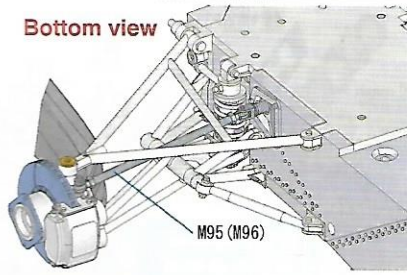

図の様に取付けます。
Please assemble as shown.

※ Seat belt manufacturer sticker シートベルトメーカーステッカー

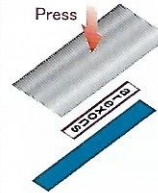

剥離紙をはがし、あて布を必ずあて、アイロンで圧着します。
アイロンの設定を“高” (約160~180°C) の状態で
15~20秒間圧着してください。

To use the transfer sheet, remove the releasing paper
and place it above the cloth.
Use a high power iron (160~180°C) and press to the
sheet for 15~20 seconds.

5 Seat

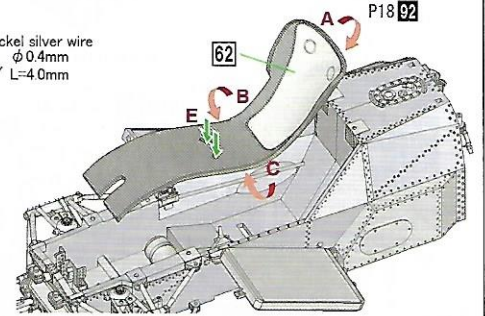
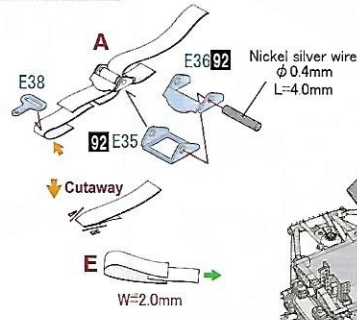
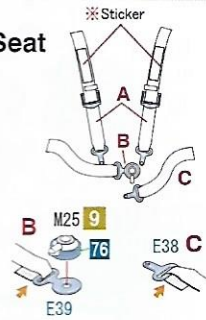

6 Front roll bar & Steering

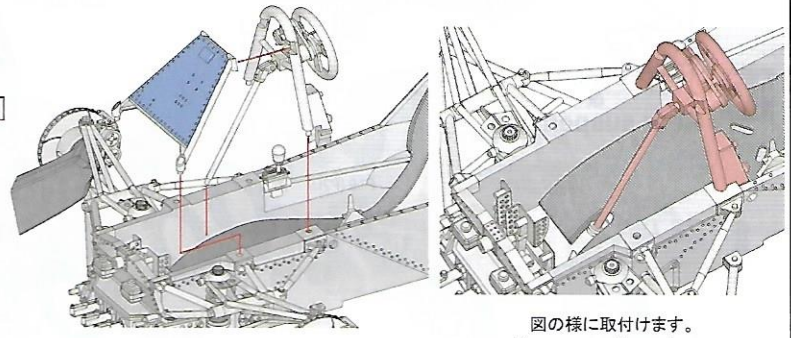
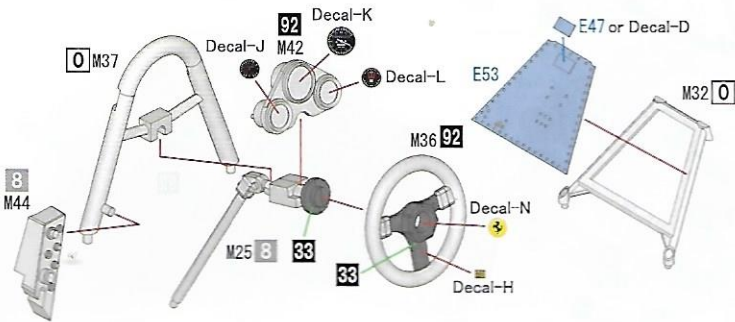

7 Engine

の部分を取り切ります。
Discard indicated area.

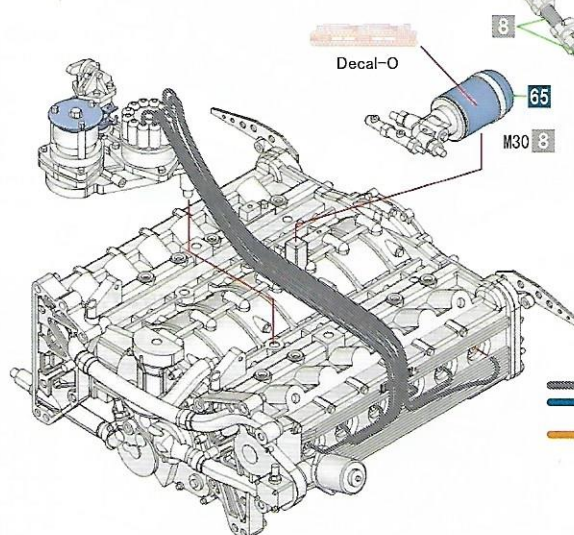
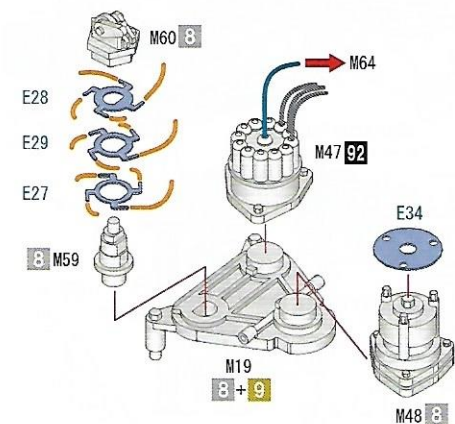
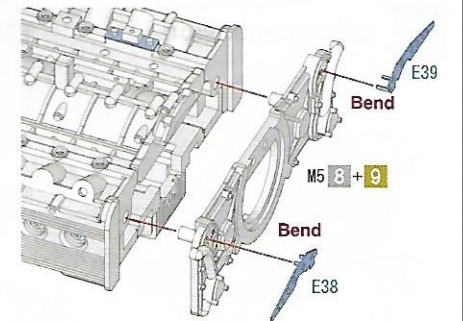
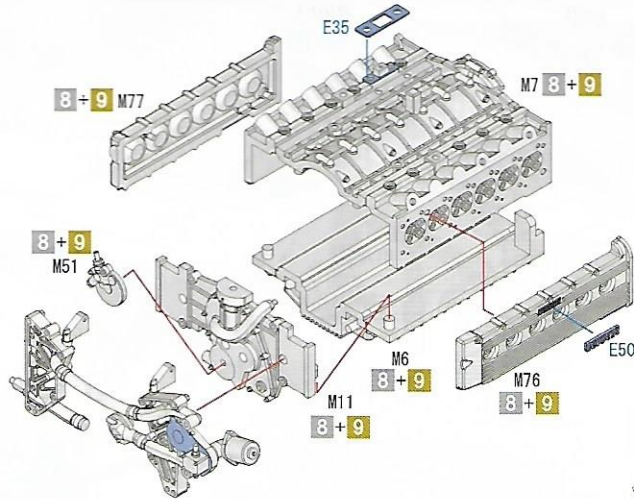
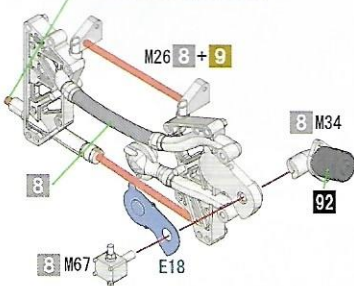

Bottom view

Plug cord (Black) φ 0.4mm

Color tube (Clear orange) φ 0.4mm

8 Engine

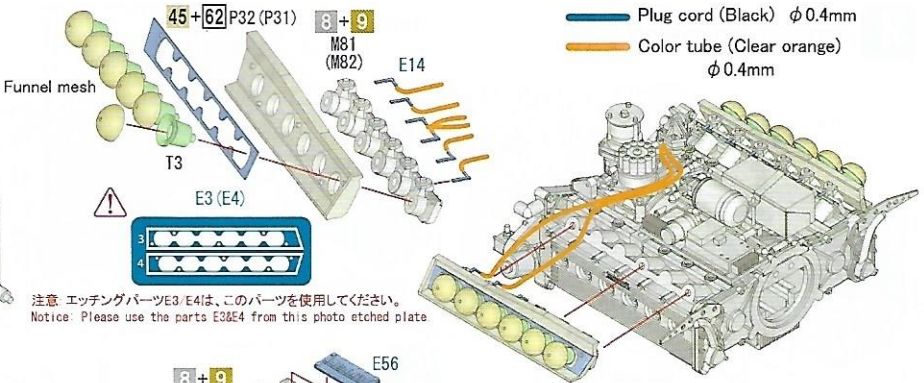
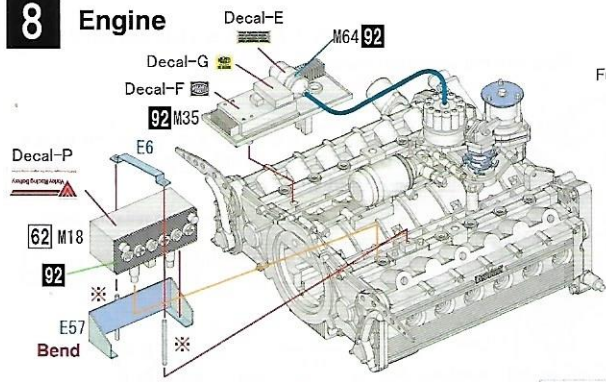

注意 エッチングパーツE3、E4は、このパーツを使用してください。
Notice: Please use the parts E3&E4 from this photo etched plate

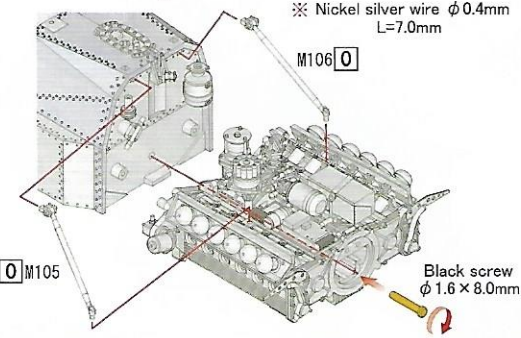

9 Gear box

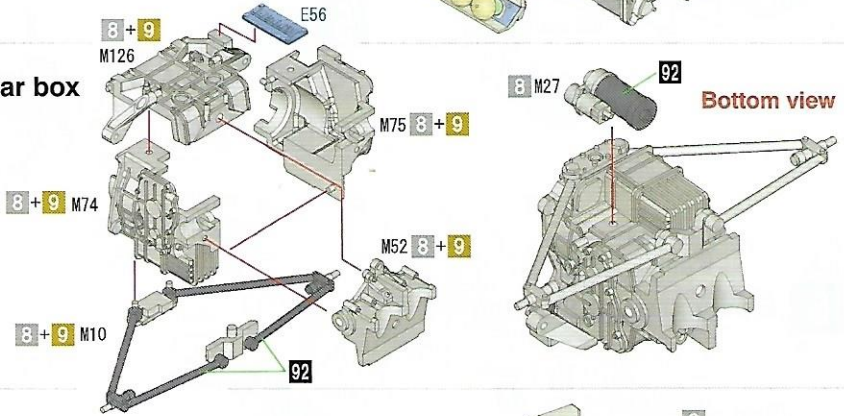

10 Rear brake disc & Rear suspension

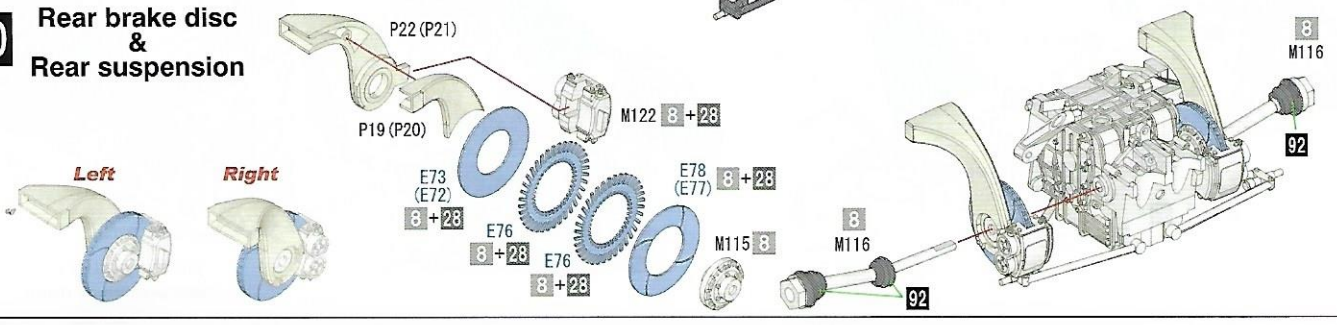

11 Rear suspension

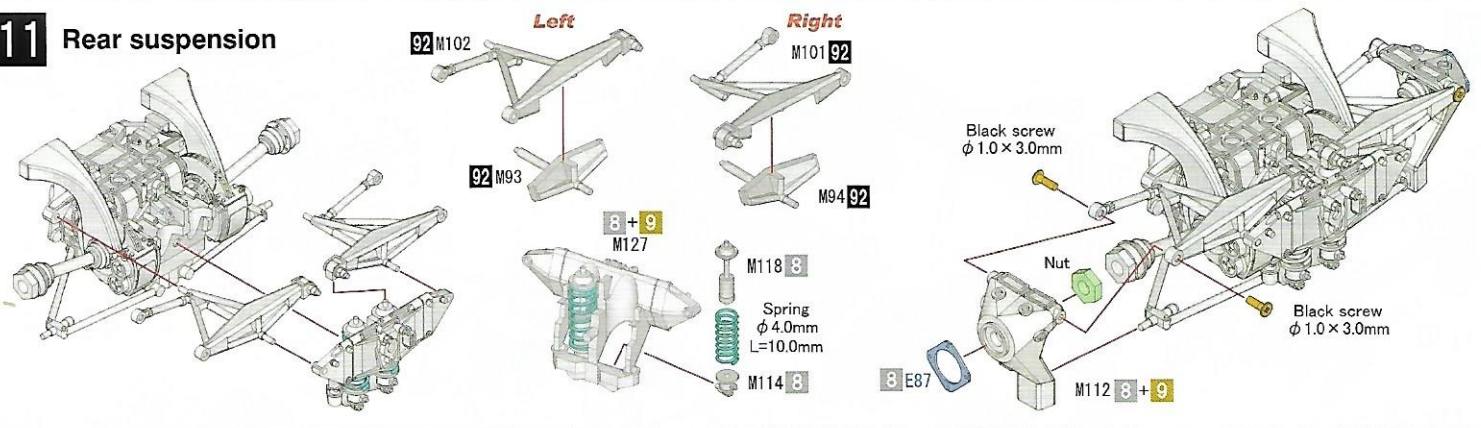

12 Rear section

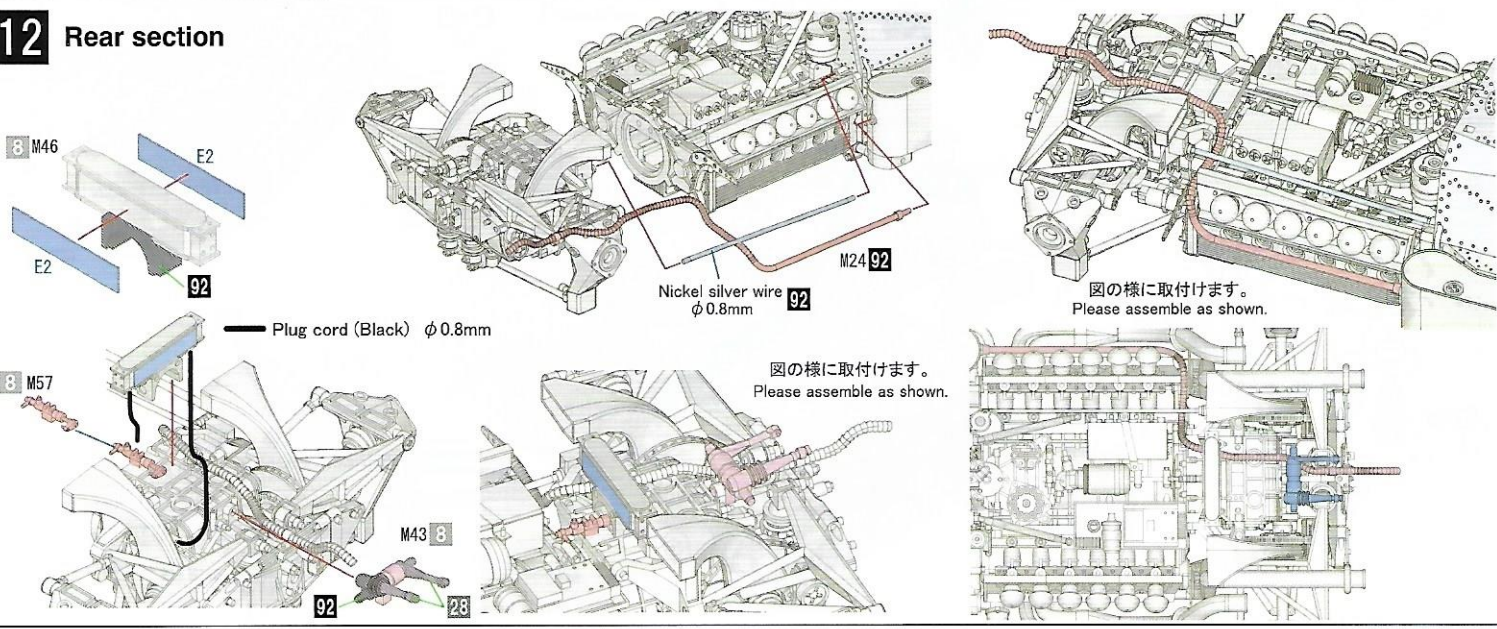

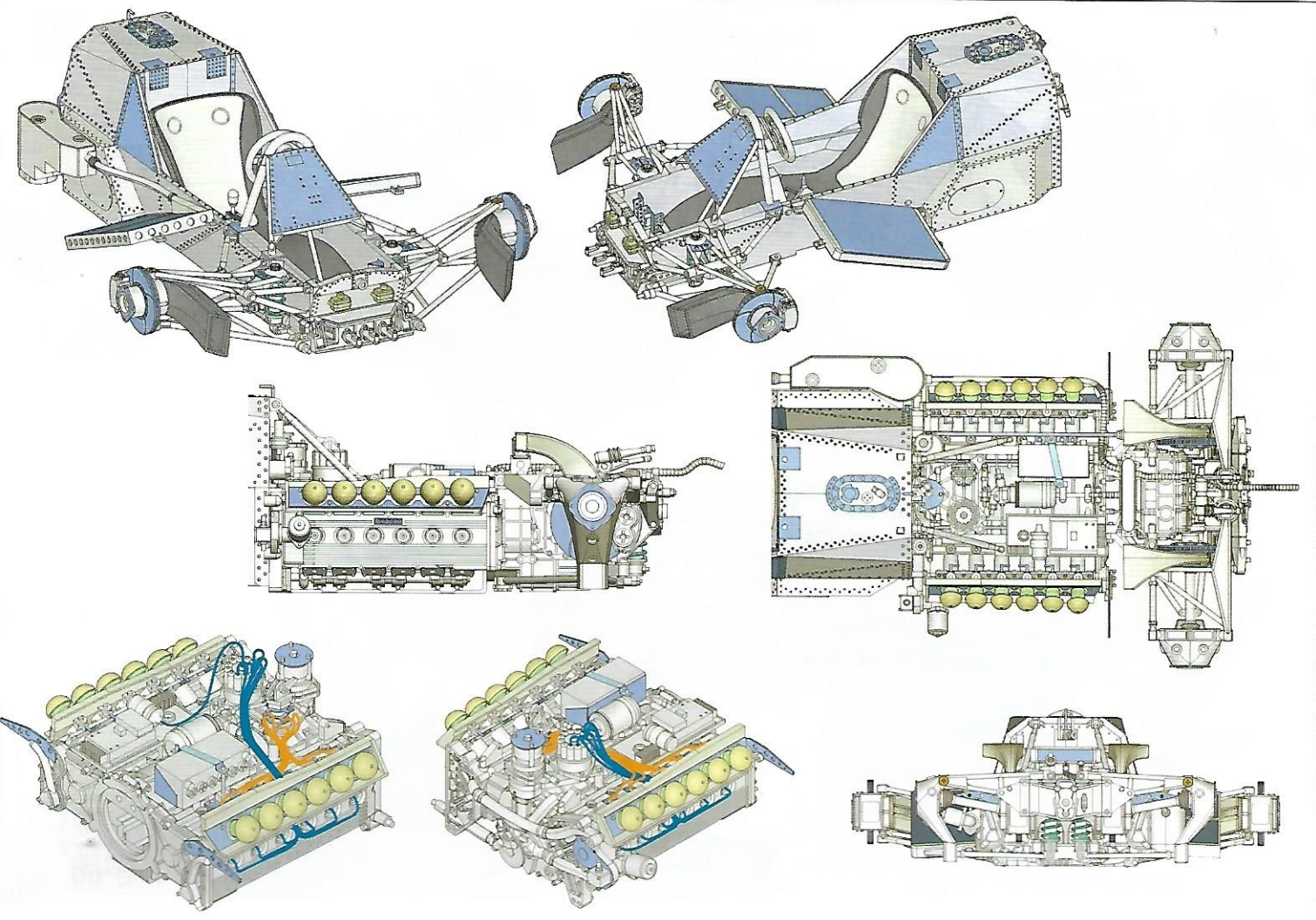

13 Exhaust

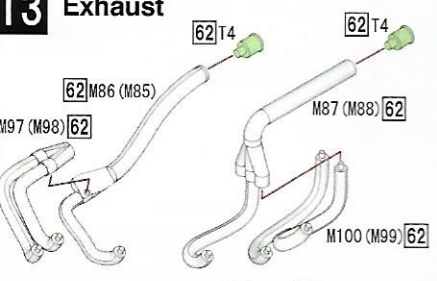

()内は反対側のパーツ番号です。
Numbers inside () are the opposite side parts number.

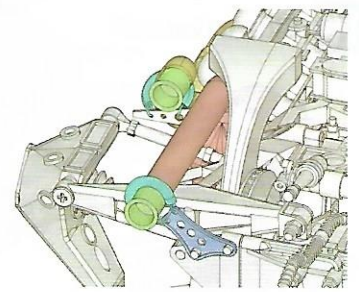
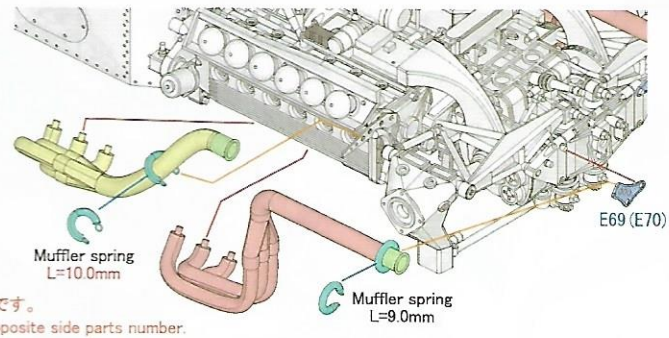

図の様に取付けます。
Please assemble as shown.

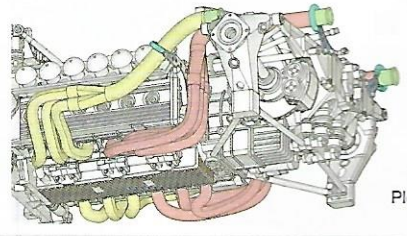

図の様に取付けます。
Please assemble as shown.

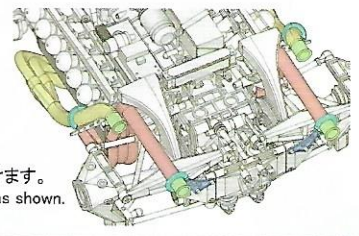

15 Radiator pipe

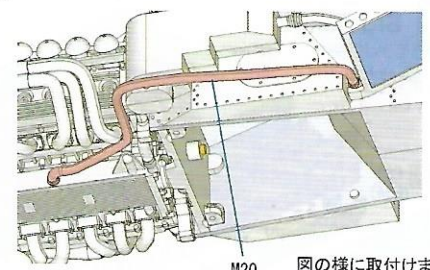

図の様に取付けます。
Please assemble as shown.

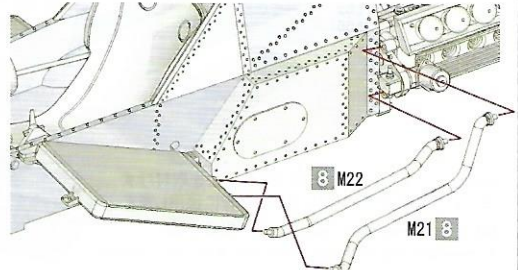

14 Roll bar

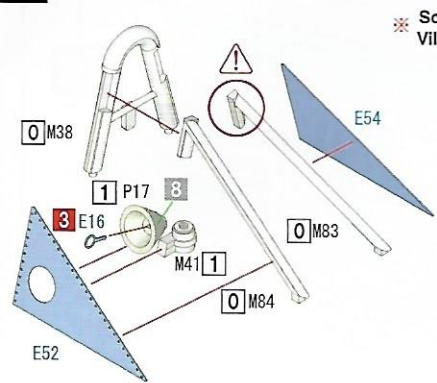

※ Scheckter : P16
Villeneuve : M45

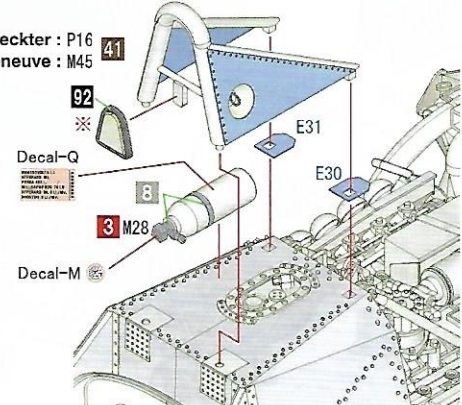

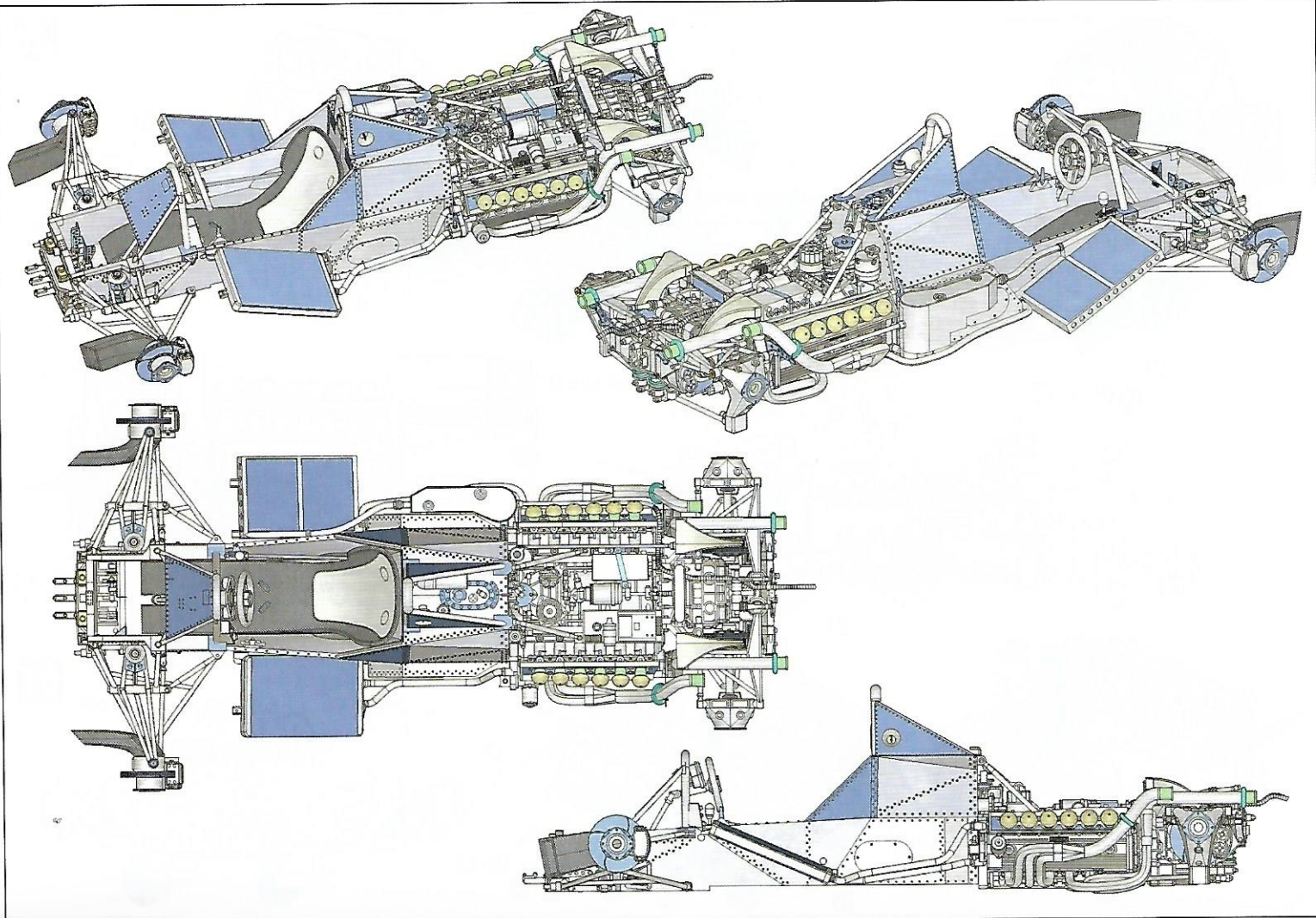

16 Side cover

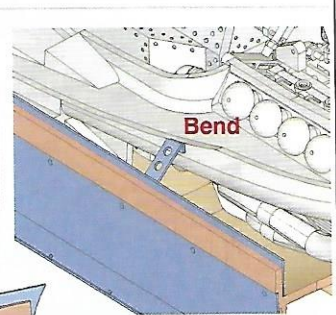
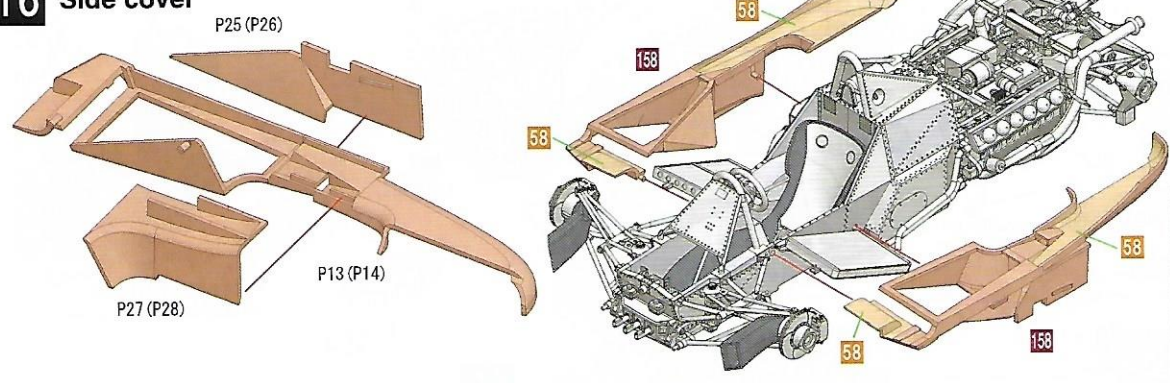

17 Side skirt

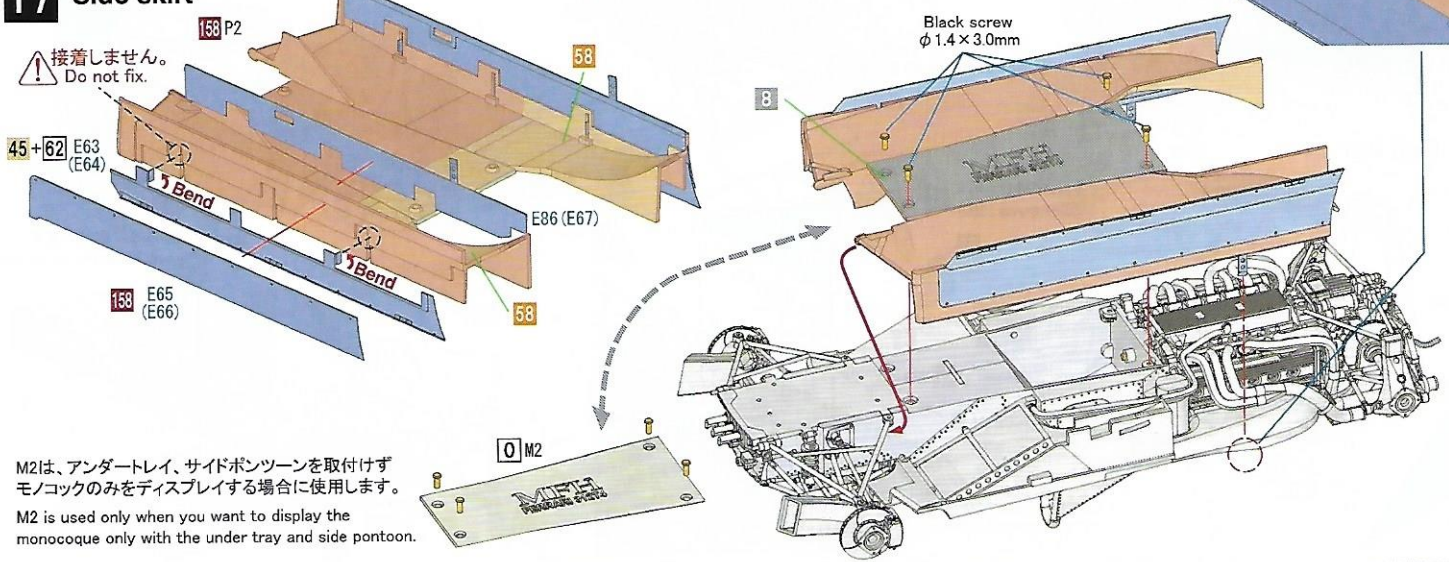

18 Front wing

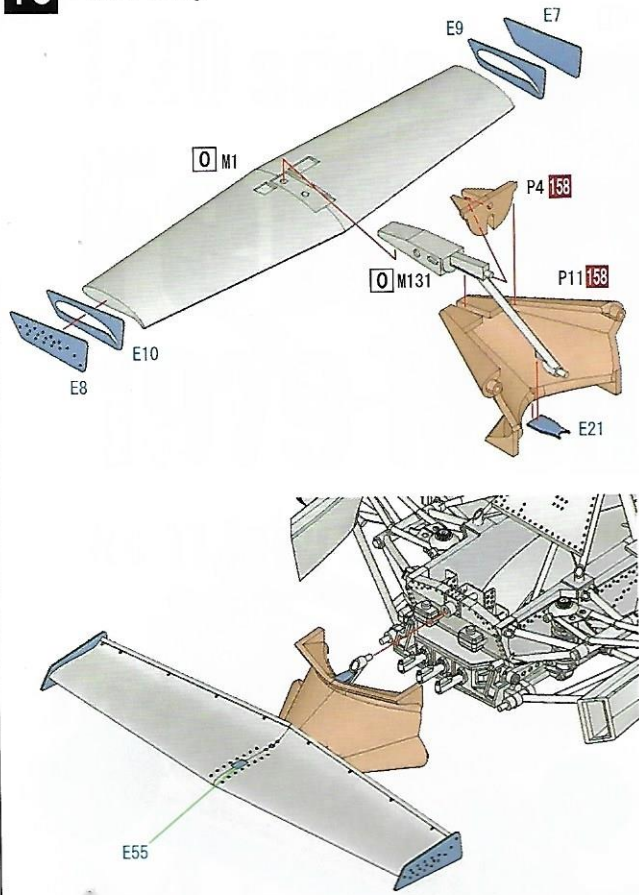

19 Rear wing

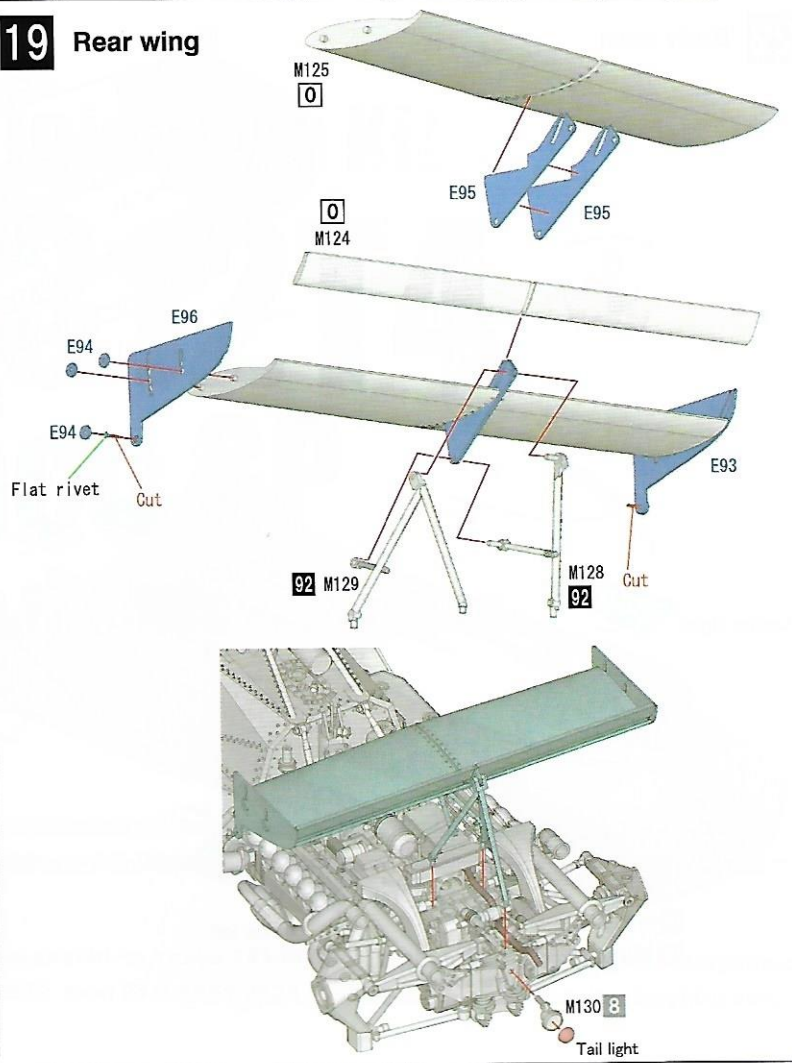

20 Wheel

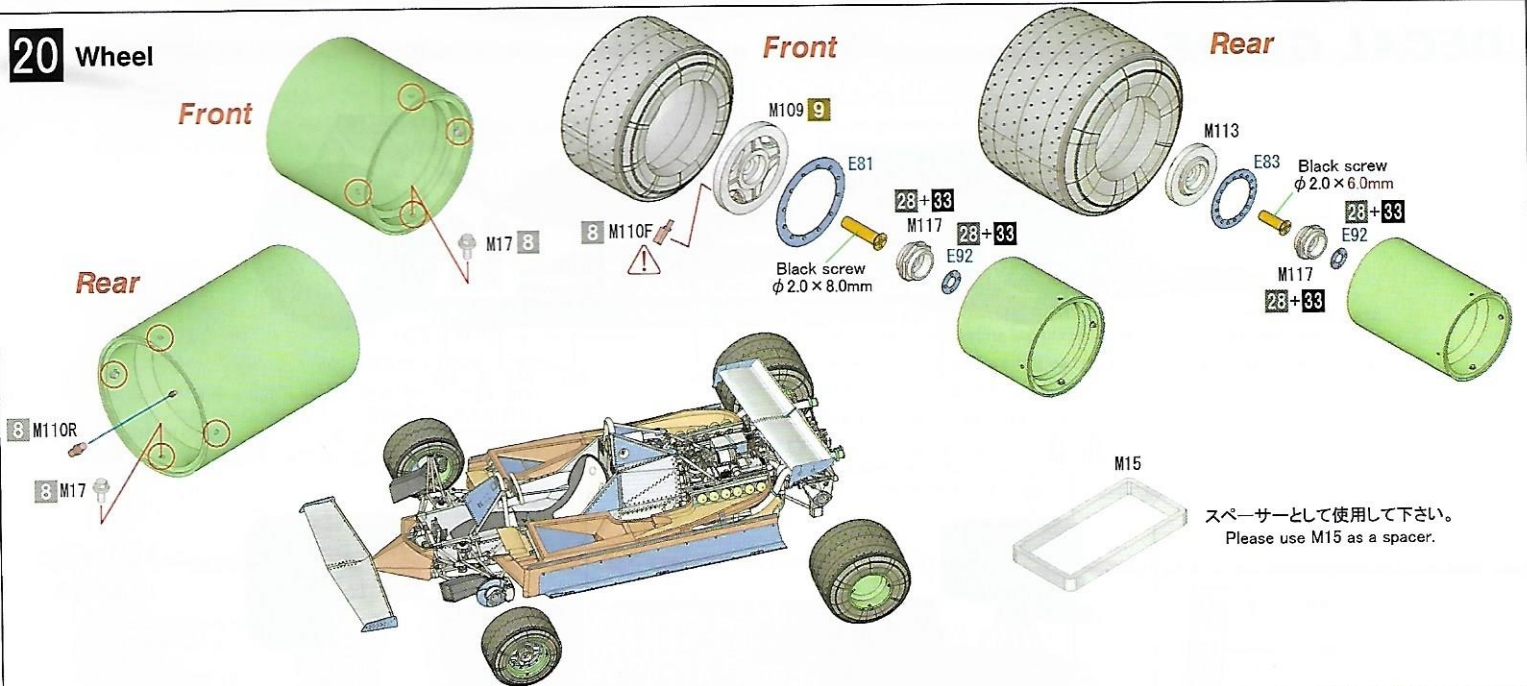

21 Louver

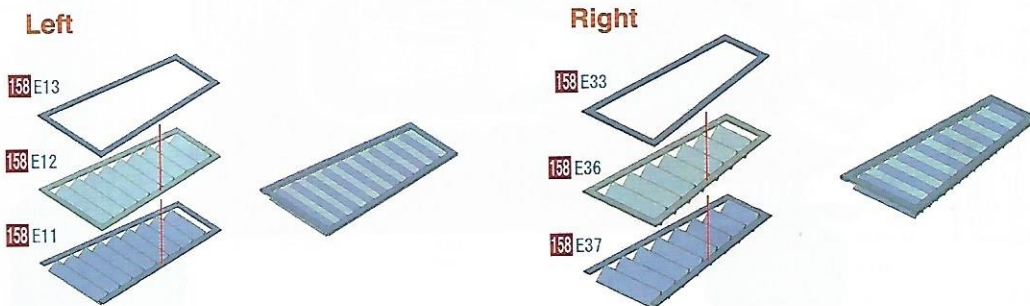

22 Body cowl

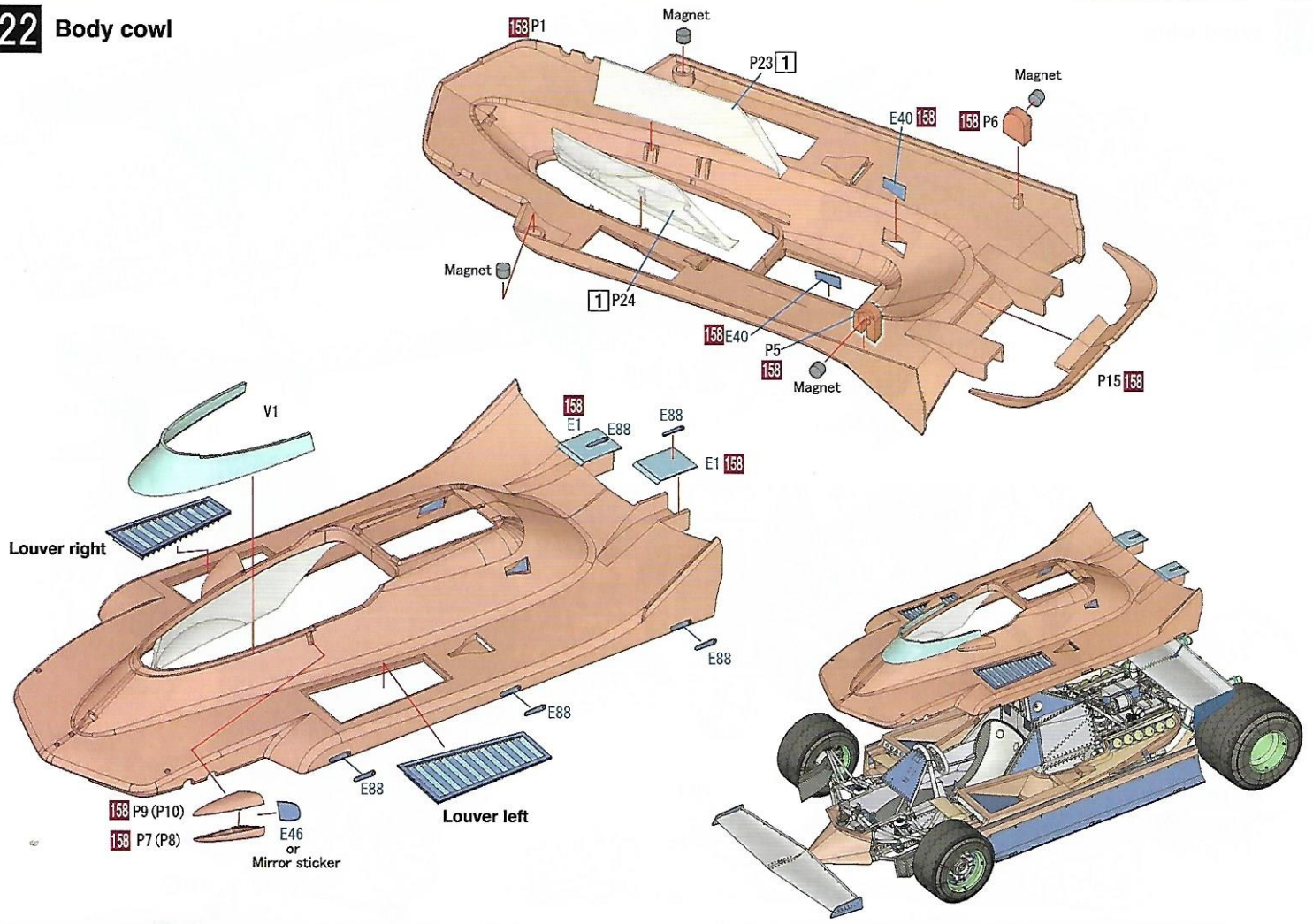

DECAL GUIDE

